

Tek



● Acq Complete M Pos: 98.00ms

TRIGGER

Type

Edge

Source

CH1

Slope

Rising

Mode

Normal

Coupling

DC

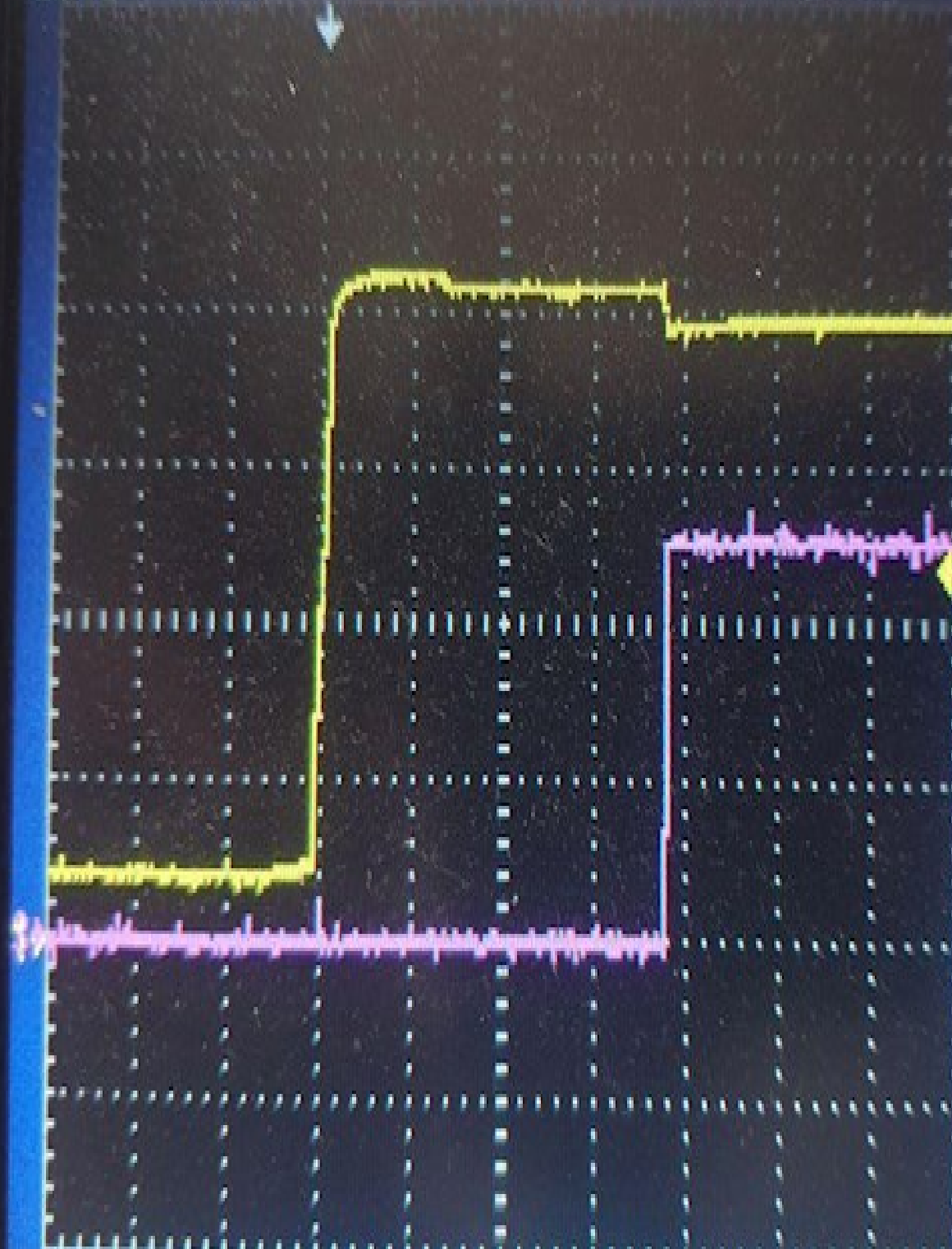

CH1 2.00V

M 50.0ms

CH1 4.80V

CH3 2.00V

24-Nov-21 14:23

<10Hz

Инженер, программист обнаруживает в себе магические способности и влезает в войну, которая идёт много лет и много в каких мирах. Первая книга — Земля, наше время.

Часть 1. Инициация

Авария

Уже второй месяц, как я ездил на работу на велосипеде. До этого всё никак не мог подобрать для себя какое-то подобие спорта, а по самочувствию объективно требовалось. Встать утром на пробежку не получалось, добираться в офис и домой всё равно надо — вот и совмещал дорогу и физическую нагрузку. Работал я программистом. Офис у нас класса А+ — душ есть. В общем, вариант с велосипедом мне подошёл.

Ездил в основном через парки, но, поскольку маршрут довольно длинный, пересечения автодорог и движения по ним, конечно, было не избежать. Вот и в этот раз вынырнул я из парка и двигался по сравнительно тихой улочке, объезжая припаркованные справа машины. Я даже не понял, что случилось: визг тормозов, удар и... пузыри.

Пузыри. Небольшие светящиеся — вокруг, и побольше — в котором я. Слева два пузыря. Справа пузырь большего размера. Провал. Опять пузыри. Мысли проступают: я на велосипеде — попал в ДТП? Что со мной? Снова провал.

И снова сознание вернулось. В этот раз соображаю нормально. Пузыри. Что это? Они живые? Они живые! Что за хрень? Один из левых пузырей начинает расти и светиться сильнее. Ярче, ярче! Он поглощает второй левый пузырь... Этот пузырь соприкасается с тем, в котором я. Боль! Он же был прозрачный, а теперь наполнен чем-то! Провал.

Опять прихожу в себя. Слышу голоса. Рядом три пузыря. Они же были красные! Нет, красный справа всё ещё на месте. Эти три — зеленоватые.

— Сотрясение мозга, перелом левой руки.

— Что назначено?

— Здесь вот полная карта.

— Хорошо.

В какой-то момент я понимаю, что мои глаза закрыты и пузыри, которые я вижу, — это не то, что я вижу. Открываю глаза. Белый потолок и голубые стены. Больничная палата. Стоят трое в белых халатах.

— Очнулись?

— М-м-м, — пытаюсь сказать что-то, но не получается.

— Сестра, больной очнулся! Здесь всё ясно, продолжим обход.

Закрываю глаза. Зелёные пузыри движутся вправо. Открываю глаза — вижу, что эти трое стоят у кровати справа. Закрываю глаза — пузыри.

Мысли хаотично скачут. Структура! Я видел структуру того пузыря. Почему сначала он был прозрачным? Структура появилась при соприкосновении пузырей? Чушь какая-то! Провал.

Больница

Когда я снова пришёл в себя, было темно. Открыв глаза, долго смотрел в белый потолок. Пузырь бабушки справа пульсировал. Бабушки?! Я скосил глаза направо. Да, бабулька лежит. Над ней аппарат, как в кино, — пикает. Пузырь. Что за хрень? Голова болит.

От поворота головы боль стала настолько резкой, что я непроизвольно застонал. Пролетающий в отдалении зелёный пузырь приостановился. Дверь открылась, и в палату вошла медсестра.

— Очнулись?

— Голова раскалывается.

— Сейчас, потерпите. — Вышла из палаты.

Когда дверь за ней закрылась, я проводил взглядом (взглядом?) её пузырь, который я чувствовал (видел?) сквозь стену палаты. Через несколько минут она вернулась со шприцем. Почему-то без иглы.

— Сейчас станет легче, а вы мне скажете, когда боль пройдёт. Хорошо?

Я скосил глаза направо и увидел свою руку. В неё были вставлены всякие трубки, к одной из них медсестра присоединила шприц и медленно вводила какую-то желтоватую жидкость. Где-то на первой трети шприца я почувствовал, что головная боль уходит. Ещё пять миллиметров — и ушла полностью.

— Прошла. Как такое может быть?

— Это потому, что внутривенно. — Она вытащила шприц из гнезда и покрутила маленький краник на трубочке.

— Это что?

— Катетер. Сейчас ещё капельницу поставим — будет совсем хорошо.

— Я хочу в туалет — как мне встать?

— Вам пока нельзя вставать, вот вам ёмкость. Вам помочь?

— Нет, я сам.

— Я тогда пока уйду готовить капельницу, а вы, если что, нажимайте вот эту кнопку, видите?

— Да.

— Это вызов.

Я рассматривал её пузырь. Он пересекался с моим, пересекал меня. Я поводил рукой по границе, но ничего не ощутил.

— Как вы себя чувствуете?

— Нормально, но вижу какие-то пузыри. Вы видите?

— Пузыри? Это от сотрясения мозга. Пройдёт.

Я закрыл глаза. Картинка исчезла, пузыри остались. Зелёный пузырь двинулся в сторону двери. Я открыл глаза, когда медсестра закрывала за собой дверь.

Взял в руки ёмкость, попытался привстать и понял, что с левой рукой у меня что-то не то. Посмотрел и увидел гипс. Это значит, про меня они говорили, что перелом и сотрясение. Хм.

Кое-как справившись со своей проблемой, повесил ёмкость на металлический угол кровати. Зелёный пузырь медсестры неторопливо приближался к двери.

— Получилось? Отлично! Сейчас капельницу поставим. — Она закрепила пластиковую бутылку на штативе.

— Где я?

— Больница. Реанимация. Вас сбила машина, вы не помните?

— Почти ничего.

— В целом у вас ничего страшного. Рука сломана, и сотрясение мозга. Денёк ещё тут полежите, потом в интенсивную переведём, и через недельку домой. Легко отделались.

— А мой телефон здесь?

— Нет, при вас не было телефона. Вероятно, разбился.

— Вы можете позвонить на мою работу и сообщить, что со мной случилось?

— Почему на работу? Может, домой?

— Дома никого. А с работы они уже разберутся, куда что.

— Сейчас ночь.

— Ничего, шеф поймёт.

— Скажите его номер. И заодно давайте карточку на вас заполним, а то вы у нас безымянный лежите.

Я снова рассматривал пересечение её и моего пузыря. И ещё я понял, что я чувствую это пересечение. Или, может быть, слышу?

— Что это? Аура? Душа?

— Вы о чём?

— Пузыри.

— Это от сотрясения. Пройдёт.

Ночь

После того как медсестра ушла, я лежал и разглядывал свой пузырь. Видел я только его границу. В остальном он был прозрачный. Разглядывал — неподходящее слово. Скорее, чувствовал. Этот пузырь был чем-то вроде моего продолжения. Частью меня. И он был не пустой, а наполненный... мною?

Я видел-чувствовал его вне зависимости от того, открыты мои глаза или закрыты. Чувствовал его цвет — розовато-оранжевый. Я чувствовал-знал о пузырях поблизости. Вот справа бабушка лежит. У неё пузырь бордовый, почти чёрный. Медсестра — зелёный. В палате подо мной есть жёлтые и зелёные.

Структура. Когда тот красный пузырь соприкоснулся с моим, я видел его структуру. Но структуры других пузырей и своего я не вижу.

— А слева тут ещё люди были? — спросил я у медсестры, когда она зашла в очередной раз.

— Да, но их увезли до того, как вы очнулись.

— Мне кажется, я их видел. А что с ними стало?

— Они... Их перевели в другое отделение.

— С ними всё в порядке?

— Да, да, не волнуйтесь, спите!

Эмоции! Я увидел в её пузыре отражение её эмоций. Я понял, что она обманывает меня. Я снова провёл рукой по пересечению её и моего пузыря, попробовал ощутить эту границу.

Оставшись один, я продолжал рассматривать-чувствовать свой пузырь, то открывая глаза, то снова закрывая их. Мой пузырь живой. Они все живые. Он дышит. Дышит? Он может расширяться и сжиматься. Расширяется со вдохом? Сжимается с выдохом?

Я стал дышать чаще, реже, экспериментировать и в какой-то момент понял эту связь со вдохами. Вернее, понял, что её нет, — я просто могу сам понемногу расширять и сжимать пузырь. Это как если бы вы поняли, что можете двигать рукой. При этом такое ощущение, что рука затекла. И ещё. Я определил, что если расширить пузырь, немножко подождать, а потом сжать его, то становится лучше. Как будто свежий воздух вдыхаешь.

Я также заметил, что по чуть-чуть могу расширять пузырь больше и больше. В какой-то момент этот “свежий воздух” начал меня опьянять, и вдруг его стало много. Очень много. Громкий писк вывел меня из этого состояния.

Пищал аппарат над бабушкой. Мой пузырь соприкасался с её, и её пузырь быстро чернел. Я сжался на постели, вместе с пузырём. Процесс взаимодействия пузырей прервался. В палату вбежала медсестра. Включили свет, появились люди.

— Сердце остановилось. Быстрее!

Бабушку вместе с кроватью перевезли за стену в соседнюю комнату. Вокруг неё суетилось несколько зелёных пузырей, но её пузырь продолжал чернеть.

Это что же получается? Я её убил?

Я попытался снова расширить свой пузырь так, чтобы коснуться пузыря бабушки, только стал представлять, хотеть, желать, чтобы мой пузырь потемнел, а её — посветлел. Я почувствовал усталость, дремоту. Провал.

Очнулся я, когда в палату ввозили каталку с бабушкой. Её пузырь был светло-розового цвета.

— Что с ней?

— Ночью останавливалось сердце, но сейчас всё в порядке.

— А что со мной?

— В одиннадцать будет обход, врач вас посмотрит и решит, что делать дальше. Голова болит?

— Немного. Дозвонились до шефа?

— Да, он приезжал и привёз вам телефон. Вот. Но когда будет обход, пожалуйста, не показывайте его.

Взял смартфон, включил — прочитал сообщение от шефа о том, что это новый номер. Что мой он позвонил и попросил временно заблокировать. Что на номере стоит мессенджер и я могу ему писать в любое время.

Шеф у меня отличный мужик. Зарплата не очень высокая, а вот уходить на другую работу не хочется. Коллектив собрался классный. Пишем программы, разрабатываем электрические схемы. Да всё никак пока не получается золотую жилу разработать. Хотя и умеем делать вещи, которые у многих других не получаются, но дохода приличного это не приносит.

Отписал ему, что чувствую себя хорошо, что переведут сегодня в интенсивку. Вернулся к своим пузырям.

Это что же получается? Так можно забирать и передавать жизнь от человека к человеку?

На обходе побеседовал с врачом.

— Как вы себя чувствуете?

— В целом нормально, голова болит немного. Иногда кружится.

— Ещё что-то беспокоит?

— Вижу пузыри.

— Пузыри? Опишите.

— Красные и зелёные пузыри вокруг людей. Иногда яркие, иногда более тусклые.

— Хм. Это похоже на ауры перед головной болью. После этого голова не болит?

— Что значит “после”? Я постоянно их вижу, даже когда глаза закрою.

— Ладно. Посмотрим в динамике. Сейчас переведём вас из реанимации: вам лучше, всё необходимое мы сделали. Дальше будете лечиться в отделении интенсивной терапии.

— Доктор, а что случилось с двумя пациентами, которые лежали справа?

— Хм. Это реанимация. Здесь всякое случается.

Чуть позже медсестра повезла меня на каталке по длинному переходу в лифт, далее на другой этаж. Пока мы ехали, я пробовал легонько взаимодействовать с её пузырьём. Пробовал чуть-чуть забрать у неё “жизнь” или, наоборот, передать ей. Как только процесс налачился,

её пузырь перестал пересекаться с моим. Как будто появилась какая-то сила, расталкивающая пузыри. Медсестра смотрела на меня неприязненно.

— Что-то не так?

— Извините, я что-то устала сегодня. — Она тряхнула головой, и наши пузыри стали пересекаться, как раньше. Не взаимодействуя.

Интенсивная терапия

В палате было шесть человек. Два ряда медицинских кроватей по три в каждом. Я попробовал встать. Голова сильно кружилась, но ходить в туалет в ёмкость больше не хотел. Доковылял до уборной и обратно. Силы кончились, и я уснул. Проснулся, когда пришла медсестра ставить капельницу.

Ауры. Наверное, эти пузыри — ауры. А “жизнь” — это энергия. Я лежал и, не открывая глаз, рассматривал ауры моих соседей. Двое справа (моя койка стоит в углу) — жёлтые, с переходом в зелёный. Передо мной — зелёный. Посередине — оранжевый. И в противоположном углу у самой двери — снова жёлтый. Что-то в этом угловом выглядело иначе, чем в остальных. Границы его ауры поблёскивали. Как будто по ним иногда пробегали мелкие всполохи. Такое я видел только в одной ауре — своей. Другие ауры светились равномерным цветом.

Я открыл глаза и сел.

— Привет! Ну и горазд ты спать!

— Голова кружится постоянно.

— Понятно, а что случилось?

— Машина сбила. Не помню, очнулся в больнице.

— Ну давай знакомиться. Я — Иван. Рядом с тобой — Андрей. За ним — Александр. Рядом со мной — Сергей, а у двери — тоже Александр. Его привезли вторым — стало быть, Александр Второй.

— Игорь. Я бы что-нибудь съел. Не знаешь, скоро тут кормить будут?

— Обед ты проспал, он час назад был. Спроси у медсестры. Есть бананы, хочешь?

Я встал, доковылял до тумбочки Ивана, взял банан, рассматривая пересечение наших аур. Как и в случае с медсестрой из реанимации, ауры свободно проходили друг сквозь друга. Зелёная аура, похоже, — аура здорового человека. Хм.

— А ты здесь по какому поводу лежишь? Выглядишь здоровым.

— Да я тут уже вторую неделю, всё никак не выпишут!

— Сергей тут, похоже, самый больной?

— Как ты узнал?

— Показалось. Пойду спрошу про обед.

Обеда мне не оставили. Ужин ещё не скоро. Написал шефу. Попросил привезти зарядку для телефона и что-то поесть. Лёг на кровать и продолжил рассматривать ауру Александра, которого Иван назвал Вторым.

В какой-то момент я понял: Александр делает то же самое, что делал я вчера, — играет со своей аурой. Уменьшает-увеличивает её. А ещё его аура иногда меняет форму — перестаёт быть сферической, вытягивается и втягивается. В наблюдениях за тем, что он делает, прошёл день. Приезжал шеф, приезжали друзья. Я отвлекался на них, потом возвращался к наблюдениям. Лежал к Александру спиной: ауры чувствуются в любом направлении.

Вечером я встал в туалет, а когда возвращался, заметил, как от ауры Александра

оторвался пузырик и улетел сквозь стену на улицу.

— Это ты что сейчас сделал?

— В каком смысле?

— Как будто что-то от тебя полетело вон туда.

— Тут бабочка летала — может быть, это она?

Поняв, что он не хочет со мной разговаривать, я лёг на свою кровать и погрузился в интернет. Гуглить, знает ли кто что про ауры. Википедия содержала странные картинки, не похожие на то, что я видел, а также массу текста о ненаучности. Понятное дело.

В палате все стали понемногу засыпать. От ауры Александра отделилось ещё несколько сгустков и разлетелось в разные стороны. Я просто наблюдал.

Визитёр

Я проснулся от ужаса. Нет, не сон плохой. Ужас. Я увидел ауру. Яркую. Белую. Двумя этажами ниже. Почему-то я знал, что она идёт сюда к нам. Что-то злое, недоброе было в ней. Я вжался в кровать.

Нет! Я больной! Аура моя маленькая! Энергии почти нет! Я обычный человек!

Непроизвольно я вытянул свою ауру к Андрею рядом и передал ему большую часть своей энергии. Его аура из жёлтой стала зелёной. Моя потемнела до тёмно-красной, всполохи прекратились. Голова закружилась.

Я лежал спиной к двери и смотрел-чувствовал, как к ней приближается Ужас. Дверь открылась. “Белый” вошёл в палату и остановился около Александра. Аура “белого” расширилась и поглотила ауру Александра.

Ужас постоял некоторое время у открытой двери. Затем вышел и тихонько прикрыл её. В палате осталось пять человек. Пять живых человек. “Белый” удалился за пределы чувствительности. Голова кружилась. Провал.

Очнулся я оттого, что меня толкал Иван:

— Эй, проснись! Кажется, Александр Второй умер!

— Он давно умер, ты что!

— Да нет, наш Александр!

— Бр-р. Как так?

— Он не дышит!

— Зовём медсестру!

Я нажал кнопку вызова. Пришла медсестра, включили свет. Началась суета, очень похожая на вчерашнюю с бабушкой. Александра увезли.

Утром на обходе мы спросили у врача, что с Александром.

— Сердечный приступ.

— А он где сейчас?

— В реанимации. — Я снова увидел, как в ауре отражается враньё.

— Здесь остался его телефон.

— Я передам ему.

Эксперименты

Я разглядывал свою ауру и думал. Александр видел пузыри-ауры. Экспериментировал, как и я. И доэкспериментировался. Кто-то пришёл и убил его.

Я вспоминал ауру Александра в самом конце. Всполохи на ней из искорок превратились в полосы. Вероятно, если бы этот процесс продолжался, то его аура стала бы белой. Как у Ужаса.

Я осмотрел границы своей ауры. Пока я спал, цвет её восстановился до розового, даже с оранжевым. А всполохи — всполохи тоже стали полосами. Меня тоже найдут и убьют? Зачем мне это видение аур?

Отчаяние захлестнуло меня, моя аура сжалась почти до размеров тела. Цвет стал зелёным. Всполохи прекратились. “Надо научиться прятаться!” — привела меня в чувство мысль. Я расправил свою ауру до прежних размеров и увидел, что площадь всполохов растёт.

“Словно шкура слазит, — подумал я. — И она неизбежно слезет. Мне надо научиться менять цвет”. Будем считать, что цвет — это основное отличие видящих ауры от обычных людей.

Я возобновил эксперименты с аурой. В этот раз у меня была цель не просто понять, что происходит, а научиться маскироваться.

Уменьшая размер ауры, смог изменить её цвет почти до белого. А вот сдвинуть спектр в красную сторону не получалось. Я вспомнил, как отдал часть своей энергии соседу. Но где же взять соседа в критическую минуту? Да и вдруг у аур разная ёмкость? Я же ничего не знаю.

Вспомнил о шариках, которые выпускал Александр. Может, по ним его и обнаружили? Шарики представляются способом сбросить энергию во внешний мир. Это шанс.

Я стал пытаться создать шарик. Ничего не получалось. Аура растягивалась, как ложноножка у амёбы, затем возвращалась в исходное положение. Тогда я попробовал резко вырастить такую ложноножку и придать ей скорость. В сторону сквозь стены от меня улетел шарик.

Я вздрогнул. Шарик летел строго прямо, неуправляемо. И я видел-чувствовал его. Пока он не удалился метров на сто пятьдесят.

Стоп! В стороны шарики пускать нельзя: может Ужас прийти.

Я начал тренироваться в запуске их строго вниз. Под землю. Шарик проходил сквозь перегородки между этажами и растворялся под землёй где-то на глубине метров четырёх. Я узнал, что в больнице есть подземный переход в другой корпус. Что средний шарик преодолевает метров пять — восемь перегородок и препятствий. Но мне надо было научиться с шариками отправлять энергию вовне. Я наплатил один шарик посильнее и пустил его вниз.

— Что это у тебя там засветилось под кроватью? — Иван восторженно воскликнул.

— Где?

Я заглянул под кровать и увидел тёмное пятно размером пять миллиметров. Потрогал его — оно было горячее. Пахло горелой пластмассой.

— Похоже, какой-то провод в полу перегорел. Фигня какая-то. Свет вроде есть.

Сердце моё билось: “Фаербол. Это получился фаербол!”

Но и вывод: много энергии с шариками быстро не отправить. Что делать?

На ум пришла ТРИЗ: если нельзя отправить энергию вовне, надо оставить её внутри. Внутри. Создать шарик внутри своей ауры и никуда не отправлять. Я видел внутренние структуры других аур только при их разрушении. Может, и Ужас так же видит? Тогда если создать шарик с энергией внутри ауры, то его тоже будет не видно? А можно ли создавать шарики внутри ауры?

После серии экспериментов я сформировал две ложноножки, из одной сделал шарик, другой ложноножкой поймал его. Шарик оказался внутри ауры. Я чувствовал-знал, что он есть, но не видел его. Я мог “съесть” его. Мог вытолкнуть его вовне. Стал играть с

увеличением энергии шарика. Увеличивал, увеличивал. Провал.

Очнулся под утро. Аура моя была снова жёлтой, а последний шарик, что я сделал вчера, — на месте. В нём больше двух третей всей моей энергии. Вытолкнуть его? Фаербол получится, да сильный! “Съесть”? Я начал понемногу высасывать энергию из него. Аура позеленела. Я почувствовал себя очень хорошо. Шарик растворился.

Принесли завтрак. За завтраком взял забытый телефон, обнаружил массу непрочитанных сообщений. Все волновались, почему я молчу. Ответил, что спал большую часть времени.

После завтрака смотрел интернет. Гуглил про фаерболы и ауры. Находилась всё какая-то фигня. Болтал с Иваном.

Мимо пролетел красный шарик...

После выписки

За оставшиеся дни, что я провёл в больнице, Ужас приходил ещё два раза — за теми, кто открывал в себе паранормальные способности. Похоже, у людей в критическом состоянии повышается вероятность открытия таких способностей. Хотя многое ещё мне было неизвестно.

Пока лежал в больнице, заказал новую сим-карту, восстановил телефон, банковские карточки. Пообщался со сбившим меня водителем. Оказался нормальным парнем. Это он меня привёз в больницу, вызвал ГАИ. В общем, несчастный случай, не было смысла какие-либо претензии предъявлять — разошлись с ним миром.

К моменту выписки обычный цвет моей ауры был ярко-белый. Как у Ужаса. К его приходу (приходил он всегда с двенадцати до двух ночи) я сливал энергию во внутренний шарик, делая ауру зелёной или оранжевой. Утром возвращал всё назад. Чем более белой становилась моя аура, тем сложнее было этот возврат делать. За те несколько часов, что я удерживал шарик с энергией внутри, аура сама по себе набирала энергию. Возвращение в ауру энергии из шарика приводило к её переизбытку, отчего кружилась голова. Хорошо хоть я не светился, а то соседи бы, наверно, перепугались. Переизбыток энергии постепенно рассеивался. Короче говоря, и избыток и недостаток энергии — это плохо. Надо придумывать какой-то способ всегда иметь зелёную ауру. Судя по всему, Ужас ориентируется, как я и догадывался, на цвет. Я же могу быть зелёным только четыре-пять часов. Потом пару часов ярко-ярко-белым, с головными болями и головокружениями. Палево.

За мной приехал шеф, отвёз меня домой. Договорились, что пару неделек посижу дома. Я подумал-подумал, полез в интернет, нашёл загородный домик в аренду. Посмотрел на карте, чтоб рядом было построек поменьше, и рванул туда. Решил, что там ниже вероятность встретиться с теми, кто видит цвет ауры.

Ещё пока лежал в больнице, научился делиться энергией с другими людьми и заимствовать энергию у них. Если просто подойти и взять чуток энергии у другой ауры, то человек чувствует беспокойство и негативные эмоции по отношению к тебе. Аура его при этом начинает отталкиваться. Но я подобрал вариант. Если сперва поделиться небольшим количеством энергии, то затем можно забрать чуть больше. Потом снова можно дать и забрать. Человек в этом случае ничего не замечает.

Делиться энергией с другими вообще просто. С больными так проще всего: у них постоянный недостаток энергии. Пополняя им запас, ты ускоряешь их выздоровление. Я ходил по больнице, брал немного энергии у “зелёных”, передавал её “красным”. И наблюдал

за обречёнными. Обречённые — это те, к кому должен прийти Ужас. К сожалению, обнаружить их мне удавалось довольно поздно. После того как они запускали множество шаров вовне. Если Ужас засёк шары, то он будет искать их источник. Предупредить обречённого означало подставить под удар себя, увы. И я не рисковал. Это давило на мою совесть, я утешал себя тем, что Ужас убивал до меня, будет убивать и после. Сделать что-то с этим я смогу только тогда, когда научусь надёжно от него прятаться.

Научиться прятаться. Пункт номер один в моей программе.

Для начала надо исследовать, что такое шарик. Когда я отправляю кусочек своей энергии в полёт, то, пока он летит, я чувствую его некоторое время. Таким образом можно исследовать окружающее пространство. Судя по всему, шарик — это маленькая копия всей ауры, и при этом он имеет с ней связь. Поскольку я могу ловить шарики, то, может, ещё есть способ их исследовать? Проблема в том, что пойманный шарик я не вижу.

Я вытянул ложноножку и попробовал сделать её в каком-то месте максимально тонкой, а затем оборвал её. Шарик остался висеть на месте, вернее, двигался очень медленно. Из этого шарика я чувствовал себя одновременно как внешний объект и как внутренний. Я попробовал поглотить такой шарик, для этого двинулся к нему, а он двинулся ко мне. Стоп, что сейчас произошло? Шарик сам умеет менять скорость, направление движения. А что я для этого сделал? Мысленно попытался совместить два пузыря: шарик и ауру.

Поймав эту мысль за хвост и немного потренировавшись, через некоторое время я умел управлять шариками как угодно. Управление доступно где-то в радиусе сто пятьдесят метров. После этого связь с шариками теряется. Пока связь есть, я могу ощущать шарик и направлять его как угодно. Это, получается, как бы внешние мои “дальние” аурные глаза. А ещё если я представлю, что шарик летает вокруг меня (и даже по какой-то сложной траектории), то могу им не управлять — он и будет по ней летать.

Я запустил вокруг моего домика летать один шарик. Получился этаким радар, распознающий на большем расстоянии, нежели доступно мне самому, окружающую обстановку. Но назначение шарика определять можно только в момент создания. То есть если я, создавая шарик, вложил в него функцию управления, то он будет управляться, если нет, то нет. Поскольку их работа определяется на стадии конструирования, решил называть шарики конструктами.

Сажу на лавочке перед домом. Отправляю конструкт с задачей облететь дом и вернуться. По возвращении “съедаю” его своей аурой. В итоге потерь энергии почти ноль (что отправил, то и вернулось), а у меня появилась информация о том, что происходит вокруг дома. Круто!

Дальность. Оказывается, на дистанции сто пятьдесят метров связь с конструктом теряется, но он продолжает выполнять заданную программу-пожелание. Отправил конструкт слетать до другого берега речки и вернуться. Слетал, вернулся. На обратном пути связь с ним восстановилась.

И самое интересное — когда я “ем” конструкт, я вижу его внутреннюю структуру. Вижу, что он не прозрачный, как кажется извне, а внутри него что-то есть! Как в аурах.

Сгонял в магазин. Набрал еды на неделю, чтоб не светиться в публичных местах. Также купил термометр. У домика есть бочка воды — буду мерить энергоёмкость ауры.

Романтики с большой дороги

Моя жизнь изменилась радикально. После открытия способностей к магии я уже не мог ходить каждый день в офис и что-то там программировать. Сказался шефу больным

(дескать, не даются мне умственные усилия) и ушёл в отпуск на три месяца.

Проблему с маскировкой решил очень просто: поскольку аурные конструкции всегда выглядят прозрачными, вне зависимости от того, что у них внутри, то вокруг белого шарика просто делаем красный или зелёный. Какой хотим. Всё.

Измерил энергоёмкость ауры. Если две трети (это до потери сознания) энергии вбухать в конструктор, то получается очень энергетически мощный шарик. Его энергии с лихвой хватает на то, чтобы вскипятить около кубометра воды. То есть больше трёхсот мегаджоулей. При этом видно, что от постоянных тренировок с аурой её энергоёмкость растёт. Посмотрим, что будет дальше.

Также я научился создавать небольшие поисковые конструкторы. От них требовалось быть долгоживущими и маленькими. Это опять оказались взаимно противоречащие цели. Экспериментировал с размерами и временем жизни конструктора. Получилось создавать поисковый конструктор величиной около пяти миллиметров, который живёт с минуту. Такой конструктор может пройти сквозь пару-тройку стен. Если нужно больше — приходится создавать мощнее. Но для первичного обследования местности такие вполне годятся.

Я решил начать охоту на Ужаса. Первым делом надо было понять, зачем он убивает людей со способностями.

Однако чтобы заниматься решением подобного рода “мировых проблем”, нужна масса свободного времени и ресурсы. То есть деньги. Деньги до этого я добывал на работе, которая оплачивалась не очень. Накоплений было мало. В общем-то, почти и не было. И для добычи денег я решил... кого-нибудь ограбить. Сперва думал о банке, но потом решил выбрать более тихий вариант — ограбить кого-то очень богатого, кто почему-то хранит много денег дома.

Логика такая: если кто-то хранит дома пару миллиардов, то из-за украденного миллиона-другого кипеж поднимать не станет. Ведь миллиард он хранит, скорее всего, незаконно. Ну а если даже законно, то убыток ему я нанесу небольшой. С этой идеей поехал я за город. В места элитных домов и дач. И вот уже пятый день прогуливался по сосновым рощам между высоких заборов, за которыми стоят дорогие дома.

Довольно много попадалось здесь людей со способностями, с яркой аурой. Их дома обходил. Интересно, что живут такие люди отнюдь не бедно. Видимо, используют способности для наживы. Но пока противостоять им очень страшно, поэтому старался держаться в стороне. Конструкторы они не используют, или я их не видел. Это весьма странно.

Выбирал дом, сперва запускал вокруг него поисковый конструктор, который просто собирал информацию о живых существах в доме и около. Затем, используя от пяти до десяти конструкторов помощнее, сканировал всё строение с подвалами, чердаками на наличие денег. Нашёл несколько мест, где наличности с полчемодана. Но искал более богатую добычу, чтобы как раз полчемодана или чемодан денег и умыкнуть.

Ближе к вечеру пятого дня требуемый мне кандидат в меценаты нашёлся. Дом за пластиковым забором. Изнутри вдоль забора высажены хвойные деревья. В дом два входа: через подвал и гараж и основной. Будка охранника, с где-то пятикомнатной квартирой внутри. В доме четыре человека, и в охране тоже четверо. Нужное мне добро — в подвале, за двумя железными дверьми, похожими на сейфовые.

Остановился я метрах в ста от этого дома и начал искать видеокамеры. Нашёл штук двадцать, наверно. Нарисовал в тетрадке их примерный план. Изучил входы, выходы, проход к нужной мне двери. И двинул потихоньку на электричку. Сюда я приду после того, как буду готов.

Значит так: надо открыть дверь в воротах. Что-то сделать с десятком людей (в другой день их может оказаться больше). Открыть дверь в подвал, открыть две сейфовые двери. Забрать моё бабло. Уйти. Каждая сейфовая дверь (я обследовал) запиралась на восемь (по два в каждую сторону) выдвигающихся штырей. На сжигание каждого уйдёт где-то треть моей энергии. Итого надо шестнадцать конструкторов суммарной энергией где-то пять-шесть моих. На открытие остальных дверей, уничтожение видеокамер и прочие надобности плюс запас потребуется примерно десять моих энергий. Вопрос: где эту энергию набрать?

Я умею удерживать внутри себя один шарик, в котором две трети моей энергии. И пока я его удерживаю, я могу накопить ещё две трети. То есть $1\frac{1}{3}$ энергии у меня своей, остальное — $8\frac{2}{3}$ — мне надо заимствовать. Причём заимствовать, что называется, в темпе.

Экспериментируя на себе и животных, я знал, что если забрать у человека две трети энергии, то он теряет сознание. Если считать, что у каждого человека столько же энергии в ауре, сколько у меня, то я у восьмерых смогу забрать $5\frac{2}{3}$. Надо искать ещё пять-шесть человек у соседей, а значит, камеры надо и там срисовывать.

Подготовка к вылазке заняла неделю. Подобрал себе тёмную одежду с капюшоном. Балаклаву: вдруг я какую-то камеру упустил. Приличный лёгкий рюкзак. Проработал маршрут отхода (через лес на шоссе), маршрут запасного отхода. Под вечер (посмотрел прогноз — дождя не намечалось) выдвинулся. Операцию по обезвреживанию людей, камер, открытию дверей решил проводить лёжа недалеко от забора между нужным мне домом и соседним. В охране сегодня было пятеро, в доме, как и в прошлый раз, — четверо. Баланс энергии в мою пользу, поехали!

Первое — отправляю пять конструкторов на выключение охраны.

Второе — отправляю четыре конструктора на выключение домочадцев.

Третье — восемь конструкторов полетели прямо выжигать задвижки на первой двери.

Четвёртое — девятый облетает все камеры и выводит их из строя, затем выжигает дверь в воротах, дверь в подвал.

Пятое — отправляю десять конструкторов в соседние дома за энергией.

И вот здесь моя операция полетела в тартарары! Из ближайшего дома, где жил или был человек со способностями, ко мне “со всех ног” несётся яркая белая аура. Эту информацию я получил от сторожевого конструктора.

Засекли! Сердце ушло в пятки.

Стоп! У меня десять заполненных под завязку конструкторов с энергией!

Направляю один на Ужаса, прямо от соседнего дома. Конструктор умеет только летать и жечь. Разгоняю до большой скорости прямо в грудь Ужасу. Раз! Ноль эффекта! Конструктор растворяется в его ауре!

Ужас остановился. Смотрит на дом, откуда прилетел конструктор.

Я обращаю внимание, что ноги мои сами идут уже по лесу и я отошёл от места у забора метров на тридцать. Мда. Нервы-нервы. У меня ещё девять конструкторов на управлении. Что делать? Пульнуть в Ужаса все девять и надеяться на переполнение его энергией? А если не хватит?

Тут пришла в голову идея. Разгоняю один конструктор и бросаю не в него, а под ноги, но так, чтобы в ауру не влетел. Бах! Неслабый такой взрыв. Не граната, конечно, но кучу земли подымает. По одной и той же траектории пускаю оставшиеся восемь. “Бах-бах-бах!” — слышу я на бегу. Стоп! Я же несусь с незамаскированной аурой! Останавливаюсь, натягиваю оранжево-зелёную маскировку. Меняю одежду. Двигаю в сторону электрички. Ближайшая

через 17 минут. Хух!

Сердце колотится, не может остановиться. Руки трясутся. Как же он меня засёк? Я проверял, до него было больше километра!

В электричке я провёл полтора часа. Все полтора часа меня была дрожь. Дрожало всё: ноги, руки. Ушёл! Ушёл! Но как он меня засёк?

Мани-мани-мани

Однако финансовый вопрос надо решать. Хочу последить за способными. Понять, что ими движет, зачем они убивают. Чем живут. Нужно иметь возможность заниматься только этим, не думая о деньгах. А их только на еду и жильё осталось меньше чем на месяц, даже если экономить.

Короче говоря, стал я подбирать клиента на донорство среди богатых по более мягким критериям: необязательно миллиард у него должен быть. Но зайти забрать не должно занимать много времени.

Решил провернуть такую же операцию, но в городе. В городе, в отличие от загорода, проще с энергией. В городе проще затеряться (но и быть обнаруженным). В городе можно первичное сканирование проводить сидя в каршеринговой машине. И на машине же можно сначала объехать район на предмет поиска “белых”.

Клиент отыскался довольно быстро. Как выяснилось, в городских домах богатые хранят деньги чаще, нежели в загородных. Правда, и камер здесь наткано значительно больше.

В итоге кандидат мой — квартира из восьми комнат на втором этаже, что хорошо. Интересующий меня ресурс находится от входной двери в комнате направо. Охрана — в комнате напротив.

План прежний: усыпляем охрану, затем хозяев, потом выжигаем замки на двери, после — замки на хранилище. Затем сканируем окрестность. Выжигая при этом камеры. Подъезжаем на автомобиле. Забираем деньги, отъезжаем два квартала, бросаем автомобиль.

Автомобиль я заимствовал у одного из жильцов этого же дома (вместе с жильцом, находящимся без сознания на соседнем сиденье).

В этот раз операция прошла гладко. Однако совсем без приключений не обошлось. Уже выйдя из дома, садясь в автомобиль, я “увидел” в квартале от себя “белого”, быстродвигающегося в моём направлении.

У меня в управлении было около десяти замаскированных конструкторов, переполненных энергией. До этого я планировал просто запустить их в небо. Маскировка на них такая же, как на мне, — обычные люди их не видят. Я их вижу как низкоэнергетические. В общем, “белый” бежал к дому с одной стороны, а я медленно отъезжал на авто с другой. Конструкторы все переправил на крышу дома.

Когда “белый” вышел в область прямой видимости конструкторов, я отправил их с задержкой в секунд пять в его сторону перепаживать землю взрывами. После первого взрыва он остановился и посмотрел наверх. Похоже было, что опасности от взрывов он не ощущает. Когда осталось два конструктора, произошло нечто интересное: “белый” взлетел навстречу им на крышу и “съел” их оба. Один в полёте, один на крыше. Очевидно, взлетел за счёт энергии ауры. Я ясно видел энергетический след за ним.

Я не стал досматривать, что будет дальше, и прибавил скорости. Доехав до переулка без камер, бросил машину. Прошёл два квартала, уничтожая камеры, в поле видимости которых я мог попасть. Свернул в лесопарк, прошагал километров пять. Посидел на лавочке. Вышел с другого конца парка в спальный район. Там активировал телефон и вызвал такси. Высадился

в пяти кварталах от дома, выбросил телефон и пошёл домой.

Добыча получилась солидная: лет сто мне работать бы за такие деньги.

Главные выводы: — Меня как-то засекают, когда я применяю высокоэнергетические конструкты. — Почему-то они не используют конструкты сами (или я их не вижу). — Они умеют летать. — Они не боятся взрывов в метре от себя.

Подсматриваем в фантастике

Поскольку существует масса фантастики про всякую магию, а также поскольку сама эта магия существует, я полез в эту самую фантастику с целью найти подсказку, как меня могут вычислять.

Выписал следующие варианты: — Они чувствуют магические возмущения, когда я делаю что-то высокоэнергетическое (например, забираю две трети энергии у человека или выжигаю замок). — У них есть некая сигнализация, оповещающая о применении магии.

Ещё несколько вариантов выписал, но эти выглядят как самые перспективные для анализа.

По первому пункту основная мысль такая: если они чувствуют, то и я должен это чувствовать. Либо мне надо развивать умение это чувствовать.

Из второго пункта вытекает, что сигнализацию кто-то ставит, а значит, он её тоже чувствует-видит. Следовательно, я тоже должен это чувствовать. Либо мне надо развивать умение это чувствовать.

В общем всё выглядит так, что мне надо учиться видеть то, что я сейчас не вижу.

А как узнать, что это?

Решил для начала найти способ видеть находящееся внутри ауры. Я ведь видел структуру ауры при её разрушении. Вопрос: можно ли видеть структуру без разрушения?

Также я чувствую, что можно качественно улучшать мои конструкты. Сейчас они у меня могут двигаться, немного двигаться по заранее придуманной программе и брать-выделять энергию.

В итоге составил такой план: — Совершенствовать конструкты. — Научиться заглядывать под ауру и исследовать её устройство. — Разобраться, можно ли видеть что-то ещё, кроме аур.

Посмотрел новости. Рассказали про разборки во дворе криминального авторитета с применением автоматических гранатомётов. Про загородную мою вылазку — ничего.

Собрал вещи и снова уехал в арендованный домик, где делал свои первые эксперименты.

Встреча с шефом

А машину с конструктами водить — одно удовольствие! Едешь, а впереди сверху летит конструкт. Обстановку на дороге видишь и глазами, и через конструкт. Обгонять машины, заранее знать о пешеходах или ситуации впереди — очень удобно!

И конструкты мои умнеют понемногу. Всё проще мне их создавать такими, чтобы... делали что надо. Раньше приходилось тщательно представлять программу действий. Сейчас я тоже её тщательно представляю, просто наловчился — лучше стало получаться.

Еду, значит, в хвосте колонны, а конструкт висит над её головой. Смотрю через него на встречный поток: ага, сейчас будет большой зазор. Встречная машина проезжает мимо конструкта, потом мимо меня, и пошёл обгонять.

Со стороны такое вождение выглядит, наверно, как езда от замороженного человека. Но я-то “вижу”, что машин дальше ещё сравнительно долго не будет.

Ехал я в офис на встречу с шефом по загородному шоссе, получал удовольствие от такого вождения, как вдруг... чуть не попал в ДТП. Мой конструктор был уничтожен чем-то (или кем-то) сбоку. Это как муха залетела в глаз: внезапно ты перестаёшь видеть всё полностью, находясь при этом за рулём движущегося автомобиля. Произошло это настолько неожиданно, что стоило больших усилий удержаться от каких-либо манёвров.

Лихорадочно осмотревшись, не увидел ни одной ауры “белого”. Правда, скорость была около сотни. Может быть, он уже оказался вне досягаемости.

Ехал я в офис, потому что шеф позвал. С шефом у нас дружеские отношения — просто взять и уволиться не смогу: много лет совместной работы, дружбы не перешагнёшь. Надо как-то объясниться. Врать ему тоже душа не лежала. Ну и решил я: пусть будет человек, который в курсе всего, что со мной происходит. Но вот как это всё объяснить бы получше?

В офисе почти никого не было. Все, видимо, в разъездах или командировках. Эх, давно я тут не был.

— О, Игорёк, привет! Что, как здоровье?

— Здравствуйте, Пётр Борисович! Слушайте, мне надо с вами поговорить! — с порога начал я. — Но не здесь. Кой-что рассказать, а главное, кой-что показать.

— А я сразу понял, что что-то случилось: твоя история со здоровьем не выдерживает никакой критики.

— Да и я понял, что вы поняли. Мы слишком хорошо друг друга знаем. Я бы рассказал, но надо ещё и показывать. В общем, не знаю. Надо куда-то выбраться. Может, выедем за город, костерок пожжём, палаточку поставим? Завтра выходные.

— Что-то серьёзное случилось? — шеф нахмурился.

— И серьёзное, и нет. Вам всё расскажу, но надо выбраться куда-то из города.

— Шпионские игры какие-то?

— Ну я же говорю: расскажу обо всём. Так что насчёт завтра? Айда на шестьдесят восьмой километр? Где мы в позапрошлом году были. Чаёк заварим, у костерка посидим...

— Ладно, договорились. А сейчас можешь глянуть в наши дела? Тут мы в тупик пришли — твоя экспертиза нужна.

— Давайте гляну. Правда, у меня за последний месяц от работы в голове ничего не осталось... наверное. Но надеюсь, не всё выветрилось.

Следующие два часа мы копались со схемами, блок-схемами нашей текущей работы. Двигается без меня она плохо... Эх! Из-за ограниченности бюджета каждый человек у нас почти уникальный. Взаимозаменяемость слабая.

Уезжал из офиса с тяжёлым сердцем. Всё-таки эта работа — часть меня. На ней я самореализовывался в последние годы. А тут раз — и переключилось сознание на другое. В то же время вот кто бы смог жить дальше без изменений, открой он однажды в себе магические... тьфу ты!.. способности? Десяток лет заниматься наукой — и тут магия.

Почему шефу сразу не рассказал всё? А он занимается наукой уже все полвека. Потoki тепла, электроны, расчёты, формулы... И тут приди к нему с магией. А за городом, думал, начну с того, что покажу кое-что.

Ехал домой и думал о погибшем конструкторе. У меня такое ощущение, что перед его смертью я “слышал” его эмоцию — досаду. А затем потерялся контакт.

Повспоминав, понял, что эмоции всегда были. Просто я не отличал их от своих. Особенно сильно они слышались в одноразовых конструкторах, предназначенных что-то найти или сделать. Ты его выпускаешь, он мчится к цели, затем “радость”, что она нашлась, и

конец программы. Обычно конструкты после этого развеивались.

Но очень похоже, что эта “радость”, которую я приписывал себе (“У меня получилось!”), не моя, а этого полуживого энергетического создания.

Получается, я отрываю от своей ауры кусочек и этот кусочек наделён кусочком моего сознания. И при выполнении задания способен испытывать радость, при невозможности выполнить — наверное, грусть или вот эту вот досаду? Я ещё не отправлял конструкты на невозможные задания. Надо будет попробовать послушать его эмоции, когда он не найдёт цель.

А ещё теперь всегда надо конструкты использовать с маскировкой, то есть со вторым аурным слоем. Так можно их светимость понизить. Интересно, а если такая идея: один конструкт маскирующий, большой, но выглядящий слабоэнергетическим, другой — высокоэнергетический и что-то делающий внутри другого. Хм, надо будет проверить. А пока спать...

Утром заехал за шефом и мы отправились за город.

— Мы сейчас приедем, оставим машину на краю леса и пойдём вдоль речки пешком. Я вас хочу попросить, Пётр Борисович.

— О чём?

— Если я скажу: “Уматываем!”, то вы смотрите на меня, на направление, что я укажу, и молча быстро уходите в этом направлении. Идёте полчаса или час и возвращаетесь домой. Идёте именно в том направлении, которое укажу. Я надеюсь, этого не нужно будет, но если нас... гхм... запеленгуют, то будут преследовать с целью убить. Разговаривать они не будут.

— Гхм, а ты не боишься, что тебя сейчас слушают?

— Нет.

— А что это за “они”?

— Пока не знаю, поговорим об этом после того, как покажу что-то. Но в процессе показа могут засечь. Здесь маленькая вероятность, что запеленгуют, поэтому мы и едем за город. Но поскольку опасность есть — предупреждаю. Если такое всё же случится, то вы пойдёте в одну сторону, я пойду в другую и буду отвлекать их на себя. За мной продолжат следить, а вы уйдёте. Встретимся уже в городе.

— Странно всё это. Кто они? Наркоторговцы? Бандиты? Мафия?

— Честно? Не знаю. Но вы всё поймёте только после того, как покажу.

Я остановил машину на съезде на просёлок. Пара машин стояла на обочине. Впрочем, тут они всегда стоят. Не будем обращать внимания.

— Ну что, пойдём? На то место, где в прошлый раз сидели?

— Пошли. Разговаривать дорогой можем? Не запеленгуют? — недоверчиво смотрел на меня шеф.

— Можем.

— Ну тогда сперва рассказывай.

— Сперва надо показывать. Потерпите. Вон места тут красивые. Сосны. Обожаю сосны.

Разговор дорогой не клеился. Шеф оглядывался, косился на мой рюкзак, тащил свой. Молчал.

Часа через полтора мы вышли на “наше” место. Речка делает поворот. Один берег — песчаный пляжик, другой — покруче. Сосны. Красота.

— Ну что, начнём? Давайте сперва чайку вскипятим, а потом костерок зажжём?

— Это как? Для чая надо костерок, — шеф смотрел на меня непонимающим взглядом.

— Это и будет тем, что я хотел показать. Наберёте воды? Я пока осмотрю туг.

Шеф ушёл за водой, я запустил пару конструкторов кружить на максимальной дистанции доступности. Людей в округе нет. Конструкторы замаскированы.

— Ну вот, — шеф вернулся с котелком, — вот вода.

— Ок, поставьте вот где-то рядышком и садитесь. В общем, началось всё в больнице. Стукнуло меня в том ДТП так, что я потерял сознание. Очнулся в реанимации. И, очнувшись, обнаружил у себя... гхм... паранормальные способности. Способности к... гхм... магии. Поскольку в это трудно поверить, то это надо показывать. Доставайте чай, я вскипячу воду при помощи способностей.

Шеф смотрел на меня недоверчиво. Покопался в вещах, достал заварку, кружки и устоялся на котелок. Я влил в него при помощи конструктора немного энергии — пошёл пар. Влил ещё — вода закипела.

— Завариваем? Или ещё показать?

— Давай ещё.

— Пойдёмте к берегу. Вдруг подумаете, что я тут чего закопал.

— Пойдём.

У берега я два или три раза повторил фокус с закипанием котелка без костра. Вернулись к вещам. Собрали сухих веток. Я зажёл их с помощью “магии”.

— Это, в общем-то, самое неинтересное в магии — просто поджигать, нагревать энергией предметы. Я могу видеть ауры, видеть на расстоянии. Кстати, я померил примерно энергоёмкость ауры.

— И какая у неё энергоёмкость?

— У обычного человека где-то триста — пятьсот мегаджоулей. Если у него нет способностей к магии. А у меня потихоньку эта цифра растёт. Сейчас около гигаджоуля.

— А что значит “видеть на расстоянии”?

— Гхм. У вас есть листочек бумаги и ручка? Напишите на листочке цифру. Причём так, чтобы даже вы не видели её. Ну, например, руку и листик держите в рюкзаке.

Шеф вытряхнул рюкзак, сунул в него листик, потом руку с ручкой. Написал.

— 4275, правильно?

— Верно. — Вид у него был огорошенный.

— А теперь прекратим занятия магией, начнём пить чай, и я буду рассказывать вам дальше. В общем, в больнице открылись у меня способности к магии. И заодно я узнал, что у людей они не так уж и редко открываются. При критических проблемах со здоровьем. Не могу оценить, насколько часто, но, пока я лежал в больнице, наблюдал три случая.

— Тогда магов должно быть достаточно много. По крайней мере должно быть об этом известно. Что-то тут не так!

— Да, и вот с этим открытием вместе я обнаружил, что существуют люди, которые... гхм... мониторят применение магических способностей и не мудрствуя лукаво убивают всех, у кого эти способности проявились. Причём эти люди тоже маги. Похоже, с очень развитыми способностями. У меня совершенно случайно получилось от них маскироваться, а вот тех троих в больнице они убили. Вне больницы я также несколько раз наткнулся на то, что как только они чувствуют использование магии, то немедленно выдвигаются с целью убить её носителя.

— И что дальше?

— А дальше я не знаю. Жизнь моя радикально изменилась. Представьте, у вас бы

открылись способности к магии — осталось бы всё как прежде? У меня сейчас две вещи в голове: понять, что это за люди, что ими движет, а также изучать и развивать эти способности. Работа в эту схему, увы, пока не вписывается. Жизнь превратилась в какой-то детектив, перемешанный со сказкой.

Мы с вами вчера возились с работой. Я, честно, получил кучу удовольствия. Но фоном где-то крутилось: а что с последним случаем, где меня засекли? а почему? а как?..

Видимо, я пока возьму отпуск на неопределённый срок, но по работе вы на меня сильно не рассчитывайте. Зато теперь я могу вам помочь материально: сейчас у меня есть деньги, могу оплачивать труд нескольких сотрудников. Знаю, у нас вечная проблема с финансированием. Этаким спонсором побуду. Правда, только чёрный нал имеется...

— При помощи способностей добыл?

— Вы же знаете моё отношение ко всем этим олигархам. Национализировал немного их имущества. С них не убудет, а мне для дела надо. Ну и вас поддержать смогу, если что.

— Что за дело?

— Ну вот, например, хочу снять квартиру возле больницы, повесить в округе видеокамер. Понаблюдать, может быть, понять, чего получится. В шпионов поиграть попробовать. Или в партизан. Чёрт его знает.

— Не боишься?

— Боюсь. Как в первый раз увидел, как они убивают, чуть не помер с перепуга. Но как дальше жить по-другому, не знаю. Прятаться от них всю жизнь? Наверно, не получится. Я как будто на войну попал. И если бы захотел — от неё не сбежать, не скрыться. Получается, надо партизанить. Развиваться, пытаться взять языка, разговорить и понять, что происходит. Как-то так.

Я вам всё это рассказал почему? Мне надо, чтоб хоть кто-то ещё был в курсе. Одному это всё носить тяжело. Хоть с кем-то поделиться, обсудить хочется.

— Хорошо. А ты свои способности какими-то научными методами исследовать пробовал? Вот, говоришь, измерил в джоулях. А ещё?

— Приборы есть в нашей лаборатории, но в городе полно “белых”.

— Белых?

— Ага, я их так называю из-за белого цвета ауры. Это те, кто убивает. В городе с магией очень опасно. И за городом временами натыкаешься на них. Надо попробовать найти домик в сильном удалении от других. Купить его, натащить в него приборов и поиграть с измерениями. А в джоулях я считал через нагревание воды и теплоёмкость. В общем, то, что без каких-либо особых приборов можно сделать.

— Лучше не домик, а фургончик-прицеп: мобильно и можно переезжать с места на место, — задумчиво сказал шеф.

— О, а это идея! Я вам скину денег — сможете купить мне осциллограф, датчиков ЛЕМ, катушек всяких, ИПП, наверное? Я подумаю над списком. Некоторые вещи частнику и не купить, а лабораторию никто ни в чём не заподозрит. Сам пока поищу фургончик удобный.

— А я надеялся, что ты на работу вернёшься. Мда... Ну что ж, ладно. Что мы там поесть с собой брали? Давай доставай, что ли. Ну и чай новый согреем. Покажи-ка ещё разок.

Разное

Договорились с шефом, что он тоже подумает, что и как можно поизмерять, с чем поэкспериментировать. Покопался по сайтам, поискал фургончик-прицеп. Понял, что это

неудобно, — решил остановиться на минивэне. Поскольку деньги есть, можно убрать задние сиденья и оборудовать лабораторию там.

Заехал к дилеру, подал заявку на автокредит. Не хочу внимание привлекать внезапно появившимися деньгами.

Затем поехал в магазин электрооборудования. Выбрал не очень большой и не очень маленький пластиковый шкаф для камеры. Где-то 30 на 40 на 20 сантиметров, с возможностью крепления на столбе. Внутри поставлю камеру, модуль связи и ещё немного всякого. Висит ящик какой-то на столбе — кто на него обращает внимание? Никто. Видео, конечно, по телефонной сети плохо пойдёт, но сделаем нечто вроде видеорегистратора — минутки можно будет скачивать.

Коробочка вроде простая, но провозился почти месяц с ней. В центре внутри видеокamera. Смотрит на стенку. В стенке прорезано отверстие, закрытое заслонкой. Заслонка открывается и закрывается электродвигателем. Ящик с закрытой заслонкой выглядит как просто ящик непонятного назначения. Заслонка чуть ниже камеры. Если ветром набрызгает внутрь воду, она просто вытечет через прорези внизу ящика. Электроника вся под крышей. Платка Raspberry Pi, камера с возможностью поворачиваться и управлять зумом. И модуль связи с сим-карточкой.

Белого IP тут не получится, поэтому вся эта система сама коннектится на пару хостингов за рубежом. Через них можно управлять, можно сменить ПО. Как резерв — раздаёт вайфай. Если прийти с ноутом — можно поуправлять локально.

Около больницы есть три фонаря. Хочу повесить там три камеры, подключиться к освещению. Рядом со столбами парковка — можно из машины, если что, подключиться. Когда фонари включены — аккумулятор заряжается. Когда выключены — работает от аккумулятора. Полностью заряженного аккумулятора хватает примерно на три дня работы камеры без света. От холода и жары аккумулятор, конечно, скажет “гав” сравнительно быстро. Но надеюсь, на год его хватит.

Снимать хочу больницу и дом, где предположительно живёт “белый”. В общем, сделал три коробки. Поискал по объявлениям бригаду с авто с вышкой. Обзванивал варианты. Представлялся сотрудником телефонной компании, которой требуется поставить на столбы усилители. Договаривался о встрече и не шёл на неё. Искал такую контору, в которой больше бардака.

В итоге нашёлся один ИП, который даже офиса не имеет. Он мне сам предложил встретиться на улице. Скормил ему легенду, что, дескать, мы всё профакапили с разрешениями, с оформлением. Усилители надо срочно поставить, а не то премии лишат.

Договорился, что ему заплачу три прайса налом, а он поставит усилители на столбы и подключит к свету. Доехали с ним до места. Передал ему коробки. Пообещал ещё один прайс как премию, если сделает до воскресенья.

Дел там реально на полчаса: хомут вокруг столба и к клеммнику питание от столба. С питанием дольше возиться, чем с креплением бокса. Днём фонари отключены.

Словом, провернул операцию.

Мужик подъехал с бригадой — поставил конусы, развернул люльку и всё повесил прямо в тот же день. Очень хотел премию заработать.

Да, на коробках написано: “Собственность телефонной компании” и крупно: “В случае неисправности звонить по телефону 3267. Ответственный Хабибулин”. Что за телефонная компания, что за короткий номер и кто такой Хабибулин — пусть думают, если захотят

разбираться. Подобные надписи часто встречаются на разных щитках. Если даже кто начнёт вникать — надеюсь, свалят на нестыковки между ведомствами.

Всё время, пока возился с боксами, почти не занимался магией. Ездил дважды к шефу. Он наказал мне оборудования (пригодилось, пока делал свои коробки). Забрал и зарегистрировал в ГАИ минивэнчик.

Нарисовал эскиз полок для минивэна. Этакая этажерка в машину с ячейками 30 на 50 сантиметров параллельно левому борту. По правому борту длинное сиденье, которое можно использовать как спальное место. Под этажеркой несколько ящиков с дверцами. На каждой полке наварены уши: буду к ним крепить вещи. Это же в передвижном комплексе всё — должно не выпадать на поворотах.

Загнал минивэнчик в мастерскую. Обещали всё сделать за пару недель. Зарегистрировал себе ИП. Если ГАИ или кто остановит, чтобы было на что свалить “что это за оборудование тут?”.

Хедшот

Включил камеры. Видно больницу, видно дом, где предположительно живёт “белый”. Можно зумить.

Крайне фигово с производительностью видео, поскольку оно идёт через телефон и границу. Кадр в секунду, а временами в три. Мда.

Написал скрипт складывать раз в двадцать секунд фотки улицы на мой сервер. В сутки получается около пяти тысяч фоток. Мда. Без автоматизации не обойтись.

Выждал сутки, слил фотки на ноут. Отсмотрел суточный массив снимков вручную. Нашёл моменты, где “белый” переходит дорогу. Подстроил положение камер, чтобы лучше было видно место перехода и часть окон дома — предполагаемого места жительства “белого”.

Шёл и думал, как бы не отсматривать все фотки каждый раз. Как поручить это дело компьютеру. Видимо, надо купить у кого-то систему распознавания лиц. Только надо, чтобы работала офлайн. Видеопоток я пустить через свою систему не могу. Либо надо скоростным каналом мои камеры обеспечивать, что тоже не хочется: анонимность может серьёзно пострадать.

Шёл и думал, думал и шёл. В какой-то момент поймал себя на том, что иду целенаправленно за одним и тем же человеком.

“Почему я за ним иду?” — встрепенулся я.

В ауре этого, совершенно обычного между прочим, человека сидел самый настоящий конструкт. Аура показывала болезненное состояние. Была ближе к красному цвету.

Но может, это маг? Просто почему-то истощивший запас.

Я ещё присмотрелся. Нет. Проблесков не видно.

Мне стоит огромного труда этот блеск маскировать вторым слоем. Может, и этот маскируется?

Я чуть приотстал и стал наблюдать.

Походка слегка шатающаяся. Как будто больно на ноги наступать. Действительно похоже на состояние больного или инвалида. Был бы магом — помог бы своему здоровью.

Я зашёл за дом и выпустил конструкт вслед. Просто с порцией энергии. Примерно так я помогал больным в больнице. Конструкт вошёл в его ауру, она чуть сдвинулась в спектре к зелёному цвету. Человек не обратил на это никакого внимания.

Интересно. Стало быть, не маг?

Я шёл за ним, сканируя окружающую обстановку. Иногда терял его, приходилось привлекать поисковый конструкт. Он прошёл остановку, магазин. Зашёл во двор и скрылся в подъезде. Поднялся на четвёртый этаж и вошёл в квартиру. Открыл дверь своим ключом.

Похоже, тут он и живёт.

Не придумав, что мне делать дальше, решил пока отложить работу с этим открытием и вернулся домой.

Утром сел за просмотр фотографий. Для удобства вывожу их большим количеством уменьшенных изображений на экран. Просматриваю увеличенно то, что бросается в глаза. Так по крайней мере можно не тратить время на пустые, без людей.

Обилие полицейских автомобилей на переходе бросилось в глаза практически сразу же. Отмотал по истории немножко назад и увидел труп. “Белый” лежал на асфальте с простреленной головой.

Скачал все видео, нашёл происшествие в подробностях. В 6:54 утра “белый” ступил на пешеходный переход, направляясь в сторону больницы. Затем откуда-то справа сверху прилетела пуля. Он упал. Всё. Звук мои камеры не пишут.

Часть 2. Партизанский отряд с предателем

Леонид

Леонид жил с мамой в двухкомнатной квартире в спальном районе. Жили обособленно. Зарабатывал сравнительно неплохо, будучи программистом-фронтендером на удалёнке.

В его тридцать лет семьи не было и не предвиделось: болезнь, мучающая с детства, поставила крест на самой возможности её создания. Впрочем, мысли об этом редко посещали Леонида. Каждый человек как-то приспособливается к данности, которая его окружает. С чем-то свыкается, что-то преодолевает. Про непреодолимые вещи старается не думать.

Раз в три месяца Леонид ходил к врачу, сдавал анализы. Врач корректировал лечение. Вот и сегодня Леонид вышел из клиники после очередного визита и направился было к автобусной остановке, как сзади его окликнули.

— Леонид Игоревич!

— Да?

— Простите, вы меня, конечно же, не знаете, но я хотел бы с вами поговорить.

Мужчина, примерно такого же, как Леонид, возраста, опрятно одетый, стоял перед ним и улыбался.

— О чём вы хотите поговорить?

— Я хочу предложить вам способ вылечиться. Не поддерживать своё состояние на привычном уровне, а именно вылечиться. Вы же сейчас от врача идёте?

— Вы что, следите за мной?

— Нет. Послушайте. Чтобы всё объяснить, мне нужно минут двадцать-тридцать вашего времени где-то в спокойном месте. Давайте зайдём в кафе какое-нибудь, присядем?

— Откуда вы меня знаете?

— Я всё вам расскажу. Давайте зайдём?

— Нет! До свидания!

Леонид резко развернулся и пошёл на остановку.

— Погодите, Леонид Игоревич!

— Что ещё?

— Я понимаю: остановил незнакомый человек на улице. Возьмите, пожалуйста, мой телефон, вот листик. Если вдруг передумаете — перезвоните мне. Ещё раз: я хочу попробовать помочь вам вылечиться. Полностью. Просто наберите меня, когда вам будет удобно.

— Кто вы такой?

— Всё. Не буду больше занимать ваше время. Возьмите номер. Либо выбросьте его в урну, либо сохраните и позвоните, когда решитесь.

Незнакомец сунул листик с телефоном Леониду в руку, развернулся и быстро зашагал по улице.

“Стойте!” — хотел сказать Леонид, но одёрнул сам себя. Стоял, смотрел вслед уходящему незнакомцу и вертел в руках листик. Номер телефона и надпись: “Игорь”.

Рассеянно сел в автобус и поехал домой. Что это за Игорь? Мошенники придумали новый способ вымогать деньги? Интернет пестрит сообщениями о том, как кого-то обокрали. Но расстались странно. Вот это “либо выбросьте его в урну” как-то задевало. Не

давало забыть.

“Все мошенники — психологи, на это и был расчёт”, — попытался поставить точку в своих мыслях Леонид.

Позвонила мама. Просила зайти в магазин, купить кое-что из продуктов.

...

Дома Леонид сел за компьютер и попытался заняться работой. Мысли в голову не лезли. Без какого-либо намерения достал листочек с телефоном этого Игоря. Взял мобильник. Нажал “Создать контакт”, заполнил номер, имя. Нажал “Сохранить”.

Через десять секунд телефон зазвонил. Это был Игорь.

— Алло?

— Добрый день! Спасибо, что сохранили мой номер. Не пугайтесь, никакого шпионского ПО на вашем смартфоне не установлено. Вы, видимо, думаете, что это какая-то мошенническая операция с целью украсть у вас деньги?

— Да, примерно так я и думаю.

— Я так и понял. И стал прикидывать: как можно убедить человека, что тебе не нужны его деньги?

— И как?

— Ну, например, заплатив ему за разговор. Сейчас вам упадёт перевод. Считайте это платой за доставленное беспокойство. Эти деньги вас ни к чему не обязывают. Если не хотите, можете со мной не говорить. Я больше не буду вас беспокоить. Позвоните сами, если решитесь.

Звонок прервался. Леонид тупо смотрел на стену и продолжал держать телефон у уха. В себя привёл звук пришедшей СМС. Перевод. Приблизительно три месячных зарплаты. Такая сумма у него была в качестве резерва “на всякий случай”. Что за игры?..

...

Утром Леонид взял телефон и набрал номер.

— Аппарат абонента выключен или находится вне зоны действия сети, — сказал механический голос.

Пришла мама:

— Лёня, что-то случилось?

— С чего ты взяла?

— Ты места себе не находишь. Что-то врач сказал?

— Да нет, всё то же, что и всегда.

— А что произошло?

— Мама, мне надо работать. Ничего такого.

Леонид погрузился в скрипты, вёрстку, реактивности. В обед снова набрал номер.

— Аппарат абонента выключен...

Поискал по номеру телефона в интернете. Кроме названия телефонного оператора, никакой информации.

...

— Лёнь! Лёнька!

Лёнька выглянул из окна. Внизу стоял Борька. Лёнькин друг с первого класса.

— Привет!

— Гляди, что у меня есть! — Борька держал охапку разноцветных ненадутых шариков. — Айда надуем!

— Сейчас!

Лёнъка мигом натянул уличные штаны, сунул ноги в кроссовки и вылетел из квартиры.

— Ма! Я гулять! — прокричал, уже закрывая дверь.

Выскочив из подъезда, хлопнул Борьку по плечу:

— Где взял?

— Мать разбирала старый шкаф, остались с какого-то праздника. Мне все отдала.

— Клёво!

— Нитки есть?

— Нет, но я умею узлом хвостик завязывать.

— Узлом один шарик завяжешь, а десять как друг с другом скрепить?

— Да, нитки нужны. Хочешь, сбегая домой?

— Айда ко мне! У меня дома никого сейчас.

— Айда!

По дороге встретили Костика. Шумной гурьбой ввалились к Борьке домой. Надули с десяток шариков, связали их нитками и побежали с четвёртого на девятый этаж.

Отпустив шарики в окно на лестничной площадке, наблюдали, как они медленно опускаются.

— Эх, вот бы водородом надуть! — вздохнул Костик.

— Где его найдёшь? И он опасный, лучше гелием! — отозвался Борька.

— Будто ты знаешь, где гелий кучами рассыпан!

— Да, ни гелия, ни водорода не достать. Давайте водой наполнять?

— Ура! Побежали обратно ко мне домой! — воскликнул Борька.

В ванной натянули один шарик на кран, открыли воду.

— У какой большой. Завязывай, я подержу. — Костик держал, Борька завязывал.

— А куда мы его понесём, опять на девятый?

— Ага!

Костик попытался поднять шарик с водой из ванны, в этот момент шарик лопнул. Вода расплескалась по стенам, полу, окатив изрядно всех.

— Ох-ох!

— Не надо такие полные наливать!

— Давай новый!

— Держи!

Набрали три шарика, в каждый примерно по литру воды.

— Айда на девятый!

Выглянули в окно с девятого. Внизу у подъезда никого не было.

— Раз-два-три, бросай!

Три водяные бомбы полетели вниз. Бух! Бух! Бух!

— Ура! Погнали новые наберём!

Когда поднялись на девятый этаж во второй раз и выглянули во двор, увидели, что у подъезда стоит тётя Дуся.

— Ой, тёть Дуся!

— Подождём? Она вредная, зараза. Сразу побежит жаловаться.

— А давайте её окатим? — предложил Костик. И, не дожидаясь общего решения, бросил шарик.

— Ага! — поддержал Борька. И второй шарик полетел следом.

Бух! Лёнька поднял свой шарик, чтобы тоже бросить его. Бух! Руки почему-то не слушались. Какое-то оцепенение сдерживало их.

Лёнька смотрел вниз. Тётя Дуся смотрела снизу прямо на него и что-то говорила. Что-то злобное. Руки не слушались. Голова закружилась, ноги подкосились.

— Ты чего? — Борька оттащил Лёньку от окна. — Прячься! Она же смотрит!

Ноги не слушались. Коленки почему-то пытались согнуться не в ту сторону, стоять было больно.

Борька выдрал из Лёнькиных рук шарик и швырнул его в подъезд.

— Что с тобой?

— Что-то с ногами. Не знаю. Колени не гнутся. Ног не чувствую. Будто отсидел.

— Сейчас пройдёт. Нам надо сматываться, а ну как тётя Дуся сюда поднимется? Костик, хватай его с другой стороны, потащили к лифту!

В лифте чувствительность к ногам вернулась. Боль осталась.

Тётя Дуся не пришла жаловаться ни в этот день, ни на следующий.

Про тётю Дусю и шарики родителям не рассказывал. А вот боль в ногах утаить не получилось. Через неделю после случившегося, когда стало понятно, что с коленями что-то серьёзное, мать потащила по врачам.

Очень долго исследовали, просвечивали, делали УЗИ, анализы. Нашли врождённое заболевание. Почему оно проявилось только в десять лет, никто сказать не мог.

Сны стали приходиться через два года, когда тётя Дуся умерла. О её смерти Лёнька узнал из случайно подслушанного разговора. Жила тётя Дуся одна. Как умерла — не сразу её хватились...

Боль в коленях и сны. Злобное лицо тёти Дуси и немеющие ноги. Злоба, злоба, будто материя, разливающаяся вокруг тёти Дуси и заполняющая всё вокруг. Втекающая во всё. И ужас. Просыпался в холодном поту.

...

Утром Леонид боролся с собой. Набрать снова? Этот человек — и тётя Дуся из детства и снов. Что-то неуловимо схожее. Что-то непонятно одинаковое. Что-то в них общее. И это общее страшило, пугало до колик. Но и придавало весомости словам незнакомца о том, что можно вылечиться.

Болезнь началась с... тёти Дуси. Злоба, разливающаяся вокруг что-то бормочущей бабки. Злоба материальная, которую можно потрогать (во сне). И этот парень. Что-то из похожей “материи”. Такие же ощущения.

Бр-р! Мистика какая-то.

— Алло?

— Это я, добрый день!

— Созрели поговорить?

— Да.

— Знаете какое-либо тихое заведение, где можно посидеть спокойно?

— Хгм... Да, неподалёку от моего дома есть кафе “Фантазия”, знаете?

— Найду. Смогу быть там часа через полтора. Сейчас нахожусь в другом конце города.

— Значит, в два?

— Значит, в два. До встречи!

В два часа дня Леонид сидел в кафе за угловым столиком. Заказал кофе. Незнакомец появился примерно через пять минут после Леонида. Зашёл, огляделся, улыбнулся и

двинулся к Леониду.

— Привет!

— Здравствуйте.

— Меня Игорь зовут. Я не помню, представлялся, нет?

— Не представлялись. Но имя было написано на листике с вашим номером.

— Ну, будем знакомы! — улыбнулся Игорь. — Сейчас я что-нибудь закажу, чтобы нас не беспокоили и было время для рассказа.

Когда официантка принесла заказ, Леонид начал разговор:

— Что вы знаете о моей болезни?

— Немногое.

— Но вы сказали, что можете вылечить меня?!

— Возможно. Для этого надо провести... гхм... некоторые исследования. В общем, начинаю рассказывать. Вам дальше всё станет ясно.

— Подождите. А “немногое” — это что? Можно с этого начать?

— Хорошо. Я предполагаю, что либо у вас в детстве, либо у ваших родителей случилось какое-то крайне неприятное происшествие, оно и послужило причиной болезни.

— Какого рода происшествие?

— Вот чтобы обсуждать это, я должен сперва рассказать кое о чём.

— Хорошо, рассказывайте.

— Давайте только так: я буду говорить иногда даже странные вещи, но вы сперва дослушиваете до конца, а потом мы обсуждаем. Если же невмоготу станет — останавливайте и говорите: “Хочу подтверждения”.

— Хорошо.

— Итак. Вы, наверное, читали или смотрели фильм про Гарри Поттера? В общем, в этой книжке основная идея в том, что наш мир разделён на два вложенных друг в друга мира: мир обычных людей и мир волшебников, магов или чародеев, которые живут среди обычных людей.

— При чём тут Гарри Поттер?

— Вы обещали не перебивать. Позвольте, я продолжу. Так вот... Гхм. С чего начать? Начну с себя. Однажды я попал в ситуацию, в которой едва не погиб. И после этого у меня открылись магические способности.

— Что за чушь?

— Вы хотели сказать “хочу подтверждения”?

— Да, подтвердите.

— Хорошо. Покажите на пальцах любое число. А я буду показывать своей рукой такое же. Три. Пять. Два. Продолжайте, но спрячьте руку, чтобы я её не видел. Два. Один. Пять. Суньте руку в карман, чтобы я гарантированно не видел. Я отвернусь. Два. Пять. Один. Сейчас вы свернули пальцы в дулю. Один. Пять. Достаточно?

— Это магия?

— Вы знаете, как можно сделать так же? Хотите, откроем видеосвязь и разойдёмся на сто метров? Я буду видеть, сколько пальцев вы показываете, и на расстоянии.

— А что ещё?

— Позвольте продолжить рассказ? И пока не перебивайте. Так вот. Я открыл в себе магические способности. А также обнаружил, что в мире довольно много людей с такими способностями. Я развивал и развиваю их в себе и с некоторых пор стал отличать людей,

которые могут стать магами, от тех, которые не могут.

И вот в этом мире идёт война, которую я пока не понимаю.

Как я сказал, я могу различать магов и обычных людей. Я вижу их ауры. Ауры людей и ауры магов разные. Ауры больных людей отличаются от аур здоровых.

Когда я начал видеть ауры, я стал постоянно их разглядывать. Однажды наткнулся на вас. Ваша аура выглядит повреждённой. У многих людей с болезнями она выглядит примерно как у вас. Но, в отличие от других, ваша аура постоянно подвергается магическому воздействию. Воздействие это деструктивное. Что-то вроде проклятия. Я вижу его, когда оно появляется на поверхности вашей ауры, и перестаю видеть, когда оно скрывается внутри.

А ещё я вижу по вашей ауре, что вы можете стать магом.

— А можно это... гхм... проклятие устранить?

— Думаю, что раз вам кто-то его “инсталлировал”, то можно его и удалить. Но я хотел бы продолжить. Итак, в этом вновь открытом мною мире идёт война. Вернее, выглядит так, что в этой войне кто-то давно победил и контролирует побеждённого.

— Что это значит?

— Вы слышали когда-либо не в сказочно-мемном формате, а всерьёз о магии и магах? Нет? А между тем несколько процентов людей могут быть магами.

Многие становятся магами, когда попадают в критическую ситуацию: смертельная опасность, критическое состояние здоровья и так далее. Так вот. Маги, что существуют в этом мире... просто и незатейливо убивают всех, у кого обнаруживают открывшиеся магические способности.

Около каждой больницы живёт и постоянно трудится на этой ниве один-два мага, поскольку именно в больницах чаще всего встречаются люди, попавшие в критическое состояние, и они чаще других обнаруживают в себе дар. Однако если маги встречают таких людей в других местах, то также немедленно уничтожают.

— А вы?

— Я научился маскироваться.

— А я?

— А вы — простой человек. Пока не являетесь магом, вам ничего не грозит.

— И что дальше?

— Дальше, поняв, что я попал на войну, я стал прятаться и наблюдать за ними. Например, наблюдаю за дежурным магом у второй больницы. Хотите, покажу его фото? Смотрите. Вот дом, в котором он живёт. Это окно его. Вот переходит дорогу. Через десять минут в больнице умрёт от сердечного приступа молодая девушка. А вот снова он. В другой день. Теперь умрёт взрослый мужчина.

Когда люди открывают в себе магические способности, они начинают ими играть: запускают микрофаерболы в разные стороны, двигают своей аурой. Дежурные маги это замечают, приходят и убивают. В среднем он убивает двух человек в неделю в такой большой больнице, как вторая. Процент людей со способностями невелик, но, если бы их не убивали, их бы было достаточно много.

— Можно фото посмотреть?

— Да, пожалуйста.

— Он из этого окна смотрит на больницу и понимает, что там появился новый маг?

— По идее, ему не нужно видеть — он чувствует это на расстоянии. Хотя, может, и смотрит. Недаром живёт с видом на больницу.

— А его фото ещё раз можно?

— Да, вот.

— С виду обычный человек. Вы выяснили, как его зовут, чем занимается?

— Да, Боталов Владимир Георгиевич. Официально — пенсионер-железнодорожник.

Пока я не понял, почему у него свободный вход в больницу. Или он применяет магию, или как-то договорился. На проходной вахтёры с ним здороваются, он — с ними. Затем он поднимается на этаж с больными, убивает и уходит.

— А следствие? Почему не возбуждают уголовные дела?

— Он убивает магически. Вскрытие и прочие медицинские исследования показывают, что человек умер от остановки сердца. Чтобы убить, ему нужно подойти к жертве примерно на расстояние вытянутой руки.

— А что вы хотите от меня?

— Сложно сказать. Вы первый носитель магического, гхм, проклятья, которого я встретил. Я уверен, таких достаточно много, но вас я встретил первым. Вы потенциальный маг. Если вы согласитесь, я мог бы попробовать разбудить в вас дар. И можно попробовать вас вылечить.

Кроме того, вы программист. Человек с техническим мышлением. Мне кажется, исследовать всю эту магическую сторону бытия нужно именно людям с техническим мышлением.

Правда, если мы пробудим в вас дар, то вы невольно присоединитесь к войне, которая идёт. Но два человека в партизанском отряде лучше, чем один. Что думаете?

— Это всё где-то за гранью. Мне надо понять. Принять. Я, кажется, догадался, что общего у вас и тёти Дуси.

— Тёти Дуси?

— Видимо, она и прокляла меня. А вы тоже маг. Я ощущаю ваше присутствие примерно так, как её. Наверное, это ощущение... магии.

— Расскажите подробности?

— Трое детей бросили шарик с водой на бабуку. Бабука что-то пробормотала — и у одного из них отнялись ноги. Больше и нечего рассказать.

— Где она живёт?

— Она умерла пару десятилетий назад.

— Жаль: наблюдения за ней могли что-то дать. Кстати, это интересно. Я не встречал немолодых магов. Даже те, кто живут под видом пенсионеров, выглядят молодо. А это, говорите, именно старуха была?

— Да, ходила медленно, с клюкой.

— Ладно. Я дал вам информацию — полагаю, вам надо её обдумать. Переспать с ней. Если присоединитесь ко мне, думаю, мне удастся вас избавить от проклятия. Или даже вы сами сможете это сделать, после того как ваш дар пробудится.

Вернее, ваш дар уже давно пробудился. Но проклятие мешает вам собрать достаточно энергии, чтобы им управлять. Я сегодня-завтра опять буду не на связи. Давайте созвонимся послезавтра?

— Хорошо.

— Ну что, пока?

— Пока.

Незнакомец, то есть Игорь, ушёл. Леонид сидел и обдумывал принятое решение. Да,

решение он принял ещё в процессе разговора. Но и правда: надо переспать с ним. Он подозвал официантку, попросил ещё кофе и счёт. Посидел полчаса и пошёл домой. “Война? Партизаны? Хм. Посмотрим”.

...

На следующее утро Леонид слонялся по городу. Принюхивался. Да, нюхивался. Искал, есть ли ещё люди, от которых “пахнет” магией. Был около второй больницы. Посмотрел в окна этого Боталова. Всё как на фотографии. Прикинул, где находится его квартира. Поехал дальше по городу. Ноги ныли, возмущались, но Леонид упорно высаживался из трамвая, троллейбуса, автобуса, проходил через жилой квартал, садился на транспорт и ехал дальше.

Да, “запах” встречался. То тут, то там. Будто разлитое в воздухе чувство. Материальное. Как у тёти Дуси. Как у Игоря.

Леонид всегда чувствовал этот запах, просто не обращал на него внимания. Может ли человек объяснить, почему ему вдруг захотелось отвернуться, прибавить шаг? Если и возьмётся объяснить, то скажет: “Просто захотелось пойти быстрее”. Так и тут. Чтобы понять про “запах”, надо было узнать про него. Толчок, заставивший обратить на это внимание.

После того как чувство стало очевидным, управляемым, понятным, после того как Леонид убедился, что действительно может отличить мага от немага, он остановился. Вызвал такси. Нужно придерживаться плана.

Вышел около второй больницы и уверенным шагом направился к розовому дому. Боталов живёт на втором этаже. Квартира направо. Постоял у двери в подъезд, подождал, пока она откроется с выходящими людьми.

Вошёл в подъезд, начал подниматься по лестнице. В кармане зашипело. Телефон. Леонид достал телефон, попробовал включить его. Гаджет не подавал признаков жизни. “Вот, значит, как? Надо же”.

Решительно подошёл к двери. Позвонил в звонок. Дверь открыл человек с фотографии. Леонид запомнил его хорошо.

— Добрый день! Вы — Боталов Владимир Георгиевич?

— Да, чем могу быть полезен?

— Владимир Георгиевич, я знаю, что вы маг. У меня есть для вас интересная информация.

— Хм. Проходите.

Эксперименты

Мы с шефом выехали за город на моей передвижной лаборатории. Цель — исследовать магию научными методами.

Намотали несколько воздушных индуктивностей. Сто витков, тысяча витков. Взяли датчики LEM. Ну и так далее.

Первый эксперимент — прохождение конструкта внутри или мимо катушки индуктивности. Катушка подключена к сопротивлению и осциллографу.

Цель — понять, есть ли электромагнитное воздействие от конструкта. Аналогичный эксперимент провели с датчиками LEM, а также с измерителями поляризационного потенциала.

Результат экспериментов получился странный.

Летающий сквозь датчики конструкт не оказывает на них никакого воздействия. За

исключением одного маленького “но”. Если я при создании конструкта хочу, чтобы воздействие было, то оно есть. И именно такое, как я закладываю в конструкт.

Например, если я хочу, то могу вывести синусоиду на экране осциллографа, просто поместив конструкт в катушку.

То есть конструкт может оказывать электромагнитное воздействие. Если надо.

То же с поляризацией, электрическими полями.

Однако некоторую связь с электромагнитными полями выявить удалось.

Мы измеряли глубину проникновения конструкта в вещество. Такие эксперименты я делал ещё в больнице.

Я создавал конструкт, который, пройдя сквозь стенку, начинал светиться в видимом диапазоне всей остаточной энергией. Затем снижал его стартовую энергию до минимума. Запускал конструкты сквозь разные материалы. Интенсивность излучённого конструктом света регистрировали. Результаты измерений сводили в табличку. Вычисляли затухание, сравнивая с вариантом без прохождения сквозь материал. Так вот, конструкт проходит сквозь диэлектрик практически произвольной толщины. Затухания почти нет.

А вот с проводниками интересно: затухание конструкта в проводнике прямо пропорционально его проводимости. Проводимость стали почти в восемь раз ниже проводимости меди. Поэтому в меди почти в восемь раз сильнее затухает.

Причём затухают одинаково как конструкты, “настроенные” на электромагнитное взаимодействие, так и все прочие.

И ещё интересное свойство: если между мной и конструктом есть проводящий экран, то на связь и долгожителство конструкта этот экран не влияет никак.

По расчётам, я могу “заглянуть” в бункер с трёхметровыми стальными стенами. Или сорокасантиметровыми медными.

Я могу создавать конструкты больших мощностей, но с какого-то предела они становятся фаерболами, то есть перестают проходить сквозь материал, а начинают с ним тепловым способом взаимодействовать.

Ещё мы замерили минимальное отверстие, в которое может пролезть конструкт. Это около сантиметра. Сквозь сантиметровый диаметр конструкт проходит без затухания. Причём не имеет значения, какую энергию несёт конструкт, — через сантиметровое отверстие он пройдёт. Диаметр отверстия в полсантиметра эквивалентен примерно половине толщины материала. А значит, если в бункере будут шестиметровые стены и отверстие диаметром полсантиметра, то я тоже смогу в него заглянуть.

На все эксперименты мы потратили около двух недель, совмещая их с отдыхом на природе.

Интересный эксперимент получился по пути домой. В машину на одной из остановок залетела муха. Стёкла были закрыты (работал кондиционер). Я выпустил конструкт, задачей которого было схватить муху и выбросить на улицу. Так вот, он схватил её и пролетел с ней сквозь стекло. Муха осталась живой и невредимой. Следовательно, конструкты могут переносить некоторое количество вещества, в том числе живых существ. Причём и сквозь предметы.

Мы остановились где-то на трассе. Отошли в лесок и провели ещё серию экспериментов.

Конструкт может захватить максимум пять грамм проводника (от проводимости не зависит) и около двадцати грамм непроводника. Возможно, есть зависимость от плотности

материала, но мы с ней пока не разобрались.

Захватывая материю, конструктор как бы вырезает этот материал из пространства.

Я могу конструктором захватить кусочек кирпича, яблока, воды. На такой захват почти не расходуется энергия. Но почему не может захватить больше — не понимаю.

Можно было не выжигать замки, когда я играл в разбойников с большой дороги, а аккуратно, не спеша растащить их на запчасти по несколько грамм.

...

Я сидел на лавочке и кормил семечками голубей. У голубей тоже есть аура. Бросив горсть семечек, я приманивал птиц, а затем пытался с помощью конструктора заглянуть под их ауру.

Я уже выяснил, что, когда конструктор пролетает сквозь чью-то ауру, никакого взаимодействия не происходит. А вот если он пытается взаимодействовать, то в зависимости от взаимодействия носитель ауры чувствует тревогу или, наоборот, что-то хорошее. Если конструктор передаёт энергию, то всё хорошо, но я ничего не вижу. А вот если забирает, то в этот момент я вижу через него кусочек внутренней структуры ауры, но голубь сразу улетает.

Можно забирать у голубя энергию, не пугая его. Для этого надо сперва передать ему немножко энергии. Но всё равно содержимое ауры видно, только пока энергия забирается, а это очень короткий интервал времени. Поскольку “аурного фотоаппарата” у меня нет, а понять, что такое аура, мне очень хочется, то вот сижу и пытаюсь увидеть внутренности ауры каким-то другим способом.

Аура голубя больше самого голубя где-то раза в три. Примерно как детский надувной пляжный мячик. Вот залетаю я, вернее мой конструктор, в этот мячик и пытаюсь смотреть. Вокруг “марев” из ауры голубя и сам голубь. Очень долго пытался — ничего не получалось. Летал конструктором вокруг голубя, “таращась” во все стороны. В какой-то момент я задумался, конструктор “завис”, и голубь вошёл в него так, что конструктор оказался где-то в районе его головы.

Мне очень хотелось клюнуть эту большую семечку под лавочкой, но было страшно. На лавочке сидел человек. Я обходил его слева, потом справа, но семечка лежала слишком близко к нему. Попробовать подбежать? Страшно. Делая вид, что иду в другую сторону, взял разгон, схватил семечку клювом и побежал. Моя! Сердце билось. Отбежав, я понял, что кто-то подсматривает за мной. Изнутри? Что это? Я захлопал крыльями и взлетел.

...

Я очнулся оттого, что какой-то человек бил меня по щекам.

— А-а, вы кто, что вы делаете?

— Пришли в себя?

— Что случилось?

— Вы упали с лавочки. Были без сознания. Я сперва подумал: алкоголик или наркоман. Но потом посмотрел, одеты вы опрятно. Вам стало плохо? Давайте скорую вызову?

— Нет, уже всё прошло. У меня... бывают подобные приступы. Скорую не нужно. Я пойду потихонечку домой. — Я судорожно натягивал на свою ауру слетевшую маскировку.

— Вас проводить?

Я попытался встать, ноги слушались плохо.

— Спасибо, если не трудно. Здесь два квартала. Вас как зовут?

— Саша. Александр.

Саша довёл меня до подъезда. Я записал его телефон, поблагодарил. Зашёл домой и лёг.

Это было жёстко! Эмоции голубя. Его... мысли (?), желания (?) я чувствовал, как свои, а себя потерял вовсе. Голубь-то меня почувствовал, а вот я себя — нет.

Получается, если я манипулирую через конструкты, то через связь с ними можно на меня влиять. С другой стороны, когда “белый” уничтожал мои конструкты, я ничего не чувствовал. Похоже, уязвимость появляется, когда я сознанием сильно ухожу в конструкт. Когда я использую его как дополнительный орган чувств, то или уязвимости нет, или она небольшая.

Пора сделать перерыв в экспериментах.

Партизанский отряд с предателем

Стиль жизни нового дежурного у больницы не изменился. Он так же никуда не отлучался, периодически посещал палаты. Камеры добросовестно фиксировали все его входы-выходы. Ничего нового.

Куда делся Леонид и что с ним стало, мне неизвестно. Из квартиры “белого” он не вышел. Может быть, “белый” сжёг его труп, а пепел спустил в канализацию. Может быть, телепортировал его куда-то. Я не знаю.

Я наблюдал за Леонидом весь день. Казалось, он ищет кого-то или что-то. Потом вдруг взял такси и поехал. Я едва его не потерял. Вышел из такси он у больницы.

Когда я понял, куда он направляется и зачем, я послал конструкт сжечь внутренности его телефона. Нет, компрометирующего меня там ничего не было. Счёт, с которого переводились деньги, левый. Телефон, с которого я с Леонидом созванивался, тоже. Почему я так сделал? Не знаю. Наверно, хотел замести следы, если я что-то недопродумал.

Я понял, куда и зачем он направляется. Но я не понял, почему он это сделал. Если он даже остался жив, то он очень сильно рисковал на этой встрече.

Что я такого сказал, что он решил пойти к этим палачам? Я предложил ему присоединиться к моему партизанскому отряду. Ха! И сразу получился партизанский отряд с предателем.

Эта история сильно меня подкосила. Я был готов к разному. К тому, что он не согласится. Обратится в полицию. Сочтёт меня сумасшедшим. Но не к тому, что он сделал. Собственно, поэтому я потащил шефа заниматься экспериментами.

Шеф выдвинул предположение, что Леонид мог быть “спящим агентом” из этой братии. Специально ожидающим подобных мне умников. Так ли это, я не стал выяснять. Я не поехал посмотреть, что у Леонида дома. Не стал звонить. Вычеркнул.

А партизанские отряды, похоже, всё-таки есть. Кто-то же ухлопал предыдущего дежурного.

Я осмотрел крышу дома, с которой стреляли. Обошёл и исследовал все квартиры этого дома. Ничего подозрительного не обнаружил. Кто-то пришёл со снайперской винтовкой калибра 7.62, сделал выстрел и скрылся. Гильза улетела с крыши дома вниз. Полиция её не нашла. Я нашёл. Поисковый конструкт — отличная вещь!

Выстрел сделали примерно с шестидесяти метров. Возможно, это даже не снайперская винтовка. Я, правда, в таких вещах разбираюсь слабо.

Новый дежурный формально является родственником убитого. Он просто переехал в ту же квартиру. Наблюдения за ним ничего не дают. Он, похоже, просто несёт службу — следит за больницей, выявляет и уничтожает. Всё. Поэтому он перестал представлять для меня интерес.

Я собрал ещё несколько боксов. Но куда их установить, пока не знаю. Как найти более

высокопоставленного “белого”? Более активного?

Когда я за городом искал, кого бы ограбить, мне попадались “белые”, живущие там. Может быть, они выше рангом? Решил съездить туда понаблюдать. Стиль жизни дежурного — как у человека небольшого достатка. Не исключено, что “белые” с большим достатком — выше в их иерархии.

А ещё я решил сменить имидж. Поменял одежду с “программистской” (майка, джинсы) на другой стиль. Нашёл штаны с карманами на коленках. Куртку, похожую на спецовку. Постригся наголо. Выгляжу как работяга. На программиста похож теперь слабо.

Паломничество

Шёл я пешочком. Шёл и остановился. Впереди была церквушка. Аура. Огромная Аура куполом накрывала её. И структура — я видел структуру этой Ауры. Светящиеся нити разбегались от центра к куполу. Перемигивались. Соединялись в причудливые объекты. От купола шла “аурная труба” диаметром метров пять к другому храму.

Подходить близко не рискнул. Вдруг вся эта машинерия протектирует меня как мага вне закона?

Запустил конструктор. Конструктор должен был отлететь вправо метров на сто пятьдесят, пролететь сквозь Ауру, затем отлететь влево на такое же расстояние и вернуться ко мне.

Конструктор не вернулся.

Я сел в автобус, поехал в другую часть города. Обошёл несколько церквей, мечетей, посмотрел на молельные дома разных конфессий. Везде одинаково выглядит: религиозные учреждения почти всегда имеют такой купол.

Когда стоишь в ста метрах от Ауры, то ощущаешь поток энергии, движущийся к ней. Будто ветер дует в её направлении.

Эта Аура втягивает в себя энергию. А куда она её деваает? Как же закон сохранения энергии? Избыток куда-то должен сбрасываться! Куда?

Близко подходить не хотел: страшно. Прямо начал себя Антихристом ощущать, который сторонится святых мест. Хех!

Вот и объект для исследований нарисовался: я стал подыскивать одиноко стоящий храм. Желательно где-то в парке, лесочке. И чтоб рядом были столбы с электрическими фонарями.

День провёл в поисках и в итоге нашёл. Парк. Одной стороной примыкает к жилому массиву. В парке небольшая свежестроенная церковь. На дорожках парка фонари.

Пока камер моих тут нет, решил понаблюдать на месте. В парке много лавочек. Сел на одну. Стал конструкторами смотреть на Ауру. Спустя некоторое время понял, почему конструктор не вернулся. Эта Аура, похоже, создана для извлечения энергии из всего магического. Ну и конструкторам тупо надо больше энергии, чтобы сквозь Ауру пролетать. Примерно как конструктор, пролетающий через проводник. Затухание большое.

Пустил конструктор большей мощности — он вернулся. Выдал отчёт, что там внутри.

А внутри Ауры ни одного мага! Как так?

Попробовал конструктором поискать центр Ауры — и наткнулся на то, что под зданием на глубине нескольких метров есть какой-то магический артефакт. Этот артефакт собирает энергию и формирует ауру вокруг здания.

Артефакт небольшой — нечто вроде крупной монетки. Но мой конструктор не сможет такой поднять.

До этого я об артефактах только в книжках читал, а теперь нашёл.

Ладно, будем думать, как его исследовать, а пока надо разобраться с Аурой. Я встал и

вошёл в неё. Энергию из моей ауры начало высасывать. Я чуть посопротивлялся и понял, как высасыванию помешать: нужно проделывать нечто вроде задержки дыхания, но только аурой. Не знаю, как это лучше объяснить.

Моя аура и Аура перестали реагировать. Мне как будто чего-то не хватало. Ага! Подпитки моей ауры энергией!

В прочих местах я, отправляя конструкт, терял энергию, затем она восполнялась. Я смог это понять, только находясь в таком месте, где энергия не могла восполниться.

Я попробовал усилием “вдохнуть” аурой внешнюю энергию. Да, и здесь можно её извлекать из окружающей среды. Но это как дышать через толстый слой материала.

Из жилого массива быстро приближался “белый”. Я сразу вышел из Ауры и зашёл за угол, а потом скрылся в парке. Остановился в пределах чувствительности конструктов.

“Белый” прибежал на место, где я до этого стоял, и стал осматриваться.

Ага! Интересно. Похоже, засекли мою попытку изъять энергию из Ауры.

Переполненный новой информацией, я отправился домой.

Партизанская война

Поскольку не было никаких идей, как получить новую информацию о магах, решил заняться диверсиями. На открытый захват мага я идти боюсь, поскольку вообще ничего не знаю об их магических способностях, а незнание, как известно, умножает страхи.

В общем, я решил провести две диверсии.

Аура, поглощающая энергию, а также эксперименты внутри неё привели меня к пониманию, что я могу построить конструкты, которые тоже поглощают энергию.

Я снова уехал в тот загородный домик, который использовал для экспериментов с магией.

Попытки создать конструкт, живущий за счёт поглощения внешней энергии, удивительно быстро привели к положительному результату. Почему я сразу не додумался до этого?

Раньше для наблюдения за окружающей обстановкой приходилось создавать конструкт, исчерпавший энергию, заново. И сами наблюдающие конструкты приходилось делать сравнительно крупными. Теперь если наблюдающему конструкту не нужно проходить сквозь электропроводящие материалы, то он может быть всего лишь сантиметровым шариком.

Также наконец опробовал старую идею маскировочного конструкта. Я уже привык постоянно напрягаться, удерживая над собой маскировочный купол. Самое тяжёлое время — во сне. То и дело просыпался в страхе, что маскировка пропала.

Теперь вокруг меня всегда болтается маскировочный конструкт. Задача его — подпитываться внешней энергией, а также прикрывать меня от аурных взглядов.

Оказалось, что пары конструктов “маскировочный — рабочий” создавать проще, чем конструкт, удерживающий маскировку и выполняющий ещё какую-то задачу.

Для первой диверсии я задумал такую шутку: создал конструкт, который набирает энергию из окружающего пространства, становится большим фаерболом и взрывается.

Набор энергии идёт медленно. Зависит от начального диаметра конструкта. Прикинул: чтобы сделать очень зрелищный “бах” над городом, конструкт должен копить энергию примерно неделю.

Посмотрел на карту города, затем “развесил” в разных местах над городом на высоте около километра десять пар конструктов. Они начали копить энергию к “бабаху” в следующее воскресенье. Каждый прикрыт маскировкой. Непосредственно перед взрывом

маскировка должна исчезнуть, конструкты снизятся до высоты от двухсот до пятисот метров и там бахнут. Суммарная мощность всех взрывов — около двух сотых килотонны в тротиловом эквиваленте. Во всём городе могут повывлетать стёкла, но иных разрушений быть не должно. Во-первых, взрывы будут идти не синхронно, а во-вторых, на приличной высоте.

Цель акции — вызвать общественный резонанс и обсуждение “а что это такое было?”. Хочу проанализировать, что напишут СМИ после этого события, может, какая-то информация просочится. Хочется посмотреть, что будут делать “белые”, какая смычка у них со СМИ, властью имеется и так далее. Идею создать информационный шум предложил шеф.

Пока готовилась акция в небе, занялся подкопом под облюбованную мною церковь. Задача — прорыть тоннель диаметром пять — десять сантиметров до артефакта. Я не смогу его достать через этот тоннель, но смогу попробовать его уничтожить. Для его уничтожения у меня одиннадцатый конструкт собирает энергию.

Одиннадцатый создан изначально большого диаметра, чтобы скопить много энергии. В воскресенье он должен сжаться в размерах, опуститься в место входа в тоннель, пролететь до артефакта и бахнуть около него.

Копать я начал тремя конструктами, переносящими материю. Три конструкта копают такой тоннель примерно один метр в двадцать минут. Расчётная длина тоннеля — около трёхсот метров. Приблизительно за четыре дня должны управиться. Добытую породу они складывают в глухих зарослях парка.

Все конструкты выполняют программу полностью автономно. Я вообще мог бы уехать из города. Но я слонялся по нему, выискивал “белых”. Пытался оценить, не появилось ли у них какой-то тревожности. Иногда отправлял конструкт-инспектор посмотреть, как дела продвигаются.

Ближе к среде перебрался за город. Начал наблюдать за богатыми “белыми”.

Подобрал дом, у которого можно повесить мои боксы. Связался со знакомым ИП, и по отлаженной схеме повесили четыре коробки на столбы.

Всю неделю, пока готовились провокации, я был занят наблюдениями и размещением систем наблюдения.

А ещё в парке возле церкви под каждой лавочкой разместил микрофон с платкой Arduino, аккумулятором и флешкой. Каждый сможет записывать звук в течение примерно недели. Потом аккумуляторы сядут.

Бадабум

Всё получилось примерно так, как я рассчитывал, кроме того, что не получилось. За зрелищностью я погнался. Мои конструкты сбросили маскировку в четыре утра и стали снижаться. Сперва бахнул первый. Затем второй. Потом третий. А вот оставшихся семи не было.

Я видел мага, взлетевшего навстречу одному из конструктов. Взрыва не состоялось. Но на таком расстоянии я не рассмотрел, что “белый” сделал. Поглотил энергию? Полсотни гигаджоулей? Сильны здесь маги, коли так! Может быть, артефакты какие-то применили? В любом случае, похоже, прямого противостояния с магами стоит избегать.

Поскольку самый интересный объект — церковь, то в момент акции я находился неподалёку от неё. Конструкт с энергией спустился, вошёл в тоннель. Бабаха не случилось. Аура почернела, затем материализовалась в виде чёрного жидко-газового облака. Повисела минут десять и с каким-то неприятным визгом осела. На месте церкви остался котлован-воронка. В магическом зрении шоу выглядело страшно. Конструкты умирали, если

находились к этому ближе двадцати метров.

Всей мощности моего конструкта не хватило бы, чтобы достичь такого эффекта. Видимо, это разрушение артефакта так сработало.

Люди, разбуженные первыми тремя взрывами, снимали на видео чёрное облако на месте бывшей церкви. После того как всё кончилось, высыпали на край воронки. Интернет будет переполнен роликами.

Пора делать ноги отсюда. Я поднялся в снятую недавно квартиру в одном из ближайших домов и продолжил наблюдение.

СМИ

Приезжала полиция. Потолкались, пооглядывались, уехали. Приехали четверо магов. Общались, показывая жестами на то место, где примерно был артефакт. Затем двое отделились и пошли к парковке. Я отправил конструкт следить за ними. После того как они войдут в какой-либо дом дальше чем на полчаса, конструкт вернётся и я буду знать, куда они отправились. Вряд ли это что-то даст, но всё же.

А пока наблюдал за оставшимися двумя. Они ходили вокруг, прикладывая какой-то прибор или артефакт то тут, то там.

Я занялся СМИ. В 3D-редакторе схематично изобразил сгнувшую церквушку и местоположение артефакта. Так же нарисовал ещё две церкви в нашем городе и на их схемах указал местоположение артефактов под ними. Сопроводил рисунки текстом о том, что вот здесь хранятся древние артефакты, была предпринята попытка изъять один из них, что привело к такому результату с церковью; что под этими двумя тоже есть такие же артефакты — не стоит ли властям озаботиться охраной шкуловины, имеющей столь разрушительную силу?

Отправил анонимно в некоторые СМИ, в том числе жёлтые. А ещё залил на видеохостинг качественное видео того, что произошло с церковью. Будто камера-видеорегистратор примерно с девятого этажа снимала. Экшен в видео продолжался семнадцать минут. Зрелище впечатляющее. Ни с чем виденным мной ранее (кроме ужастиков) не коррелирует. На видео эта газо-жидкостная масса кажется живой.

Сам переместился к одному из указанных мной в сообщении для СМИ объектов. Стал ждать результата. Через пару дней приехала съёмочная бригада. Поснимали церковь с разных ракурсов. Что-то поговорили на камеру.

Затем приехал маг и “выключил” артефакт.

Я впервые наблюдал, как маги делают магию. Он встал напротив церкви, закрыл глаза. Из его ауры стали отделяться этакие нити. Нити сплетались между собой в замысловатый узор. Я обратил внимание, что цвет нитей разный — преимущественно зелёный, но некоторые коричневые и красные. Потом это всё плетение повернулось в воздухе и отправилось к артефакту, и Аура пропала.

Маг сел в автомобиль и уехал. За ним я отправил конструкт и сам проследовал. Этот маг очень интересен, надо выяснить, где он живёт.

Ехал, слушал новости, подкасты. Каких только версий не было! — Инопланетное вторжение, успешно отражённое военно-воздушными силами. — Испытания нового бомбардировщика, который из-за неполадок упал на церковь. — Террористическая атака мусульманских активистов. Такая-то группа уже взяла на себя ответственность.

Правительство поручило провести расследование и пообещало в кратчайшие сроки восстановить церковь. Несмотря на нанесённый городу урон, жертв среди населения не

было.

ФСБ сообщила о семи предотвращённых террористических актах. А вот это уже интересно! Семь моих конструкторов не сделали “бум”. Совпадение? Вряд ли!

Про артефакты полнейшая тишина в СМИ. Единственная реакция на мои письма — то что эти артефакты были заглушены магами.

Но самое интересное, что точно такие же артефакты были запущены рядом с местами, где перестали функционировать остановленные и уничтоженный. В районе разрушенной церкви новый артефакт разместили в парке. Неподалёку от “выключенных” — на месте заброшенной стройки и ремонтирующегося детского сада.

Выходит, работа артефактов им зачем-то необходима. Плюс артефакты необязательно связаны с религией?

Я записал общие выводы: — Функционирование энергособирающих артефактов не связано (или слабо связано) с религией. Ауры артефактов, запущенных за пределами религиозных учреждений, ничем не отличаются от остальных. — В СМИ у них всё схвачено. Об этом говорит то, что ни одно из моих писем не опубликовали даже в виде версии. — Схвачено, но не до конца. Отключили они артефакты, видимо, из-за страха, что информация просочится и начнут копать и выкопают? — Имеется смычка и с правительством. Информация о предотвращённых семи терактах об этом вопит.

А ещё у меня имеется какой-никакой канал, по которому я могу с ними общаться. Имею в виду СМИ. С того же адреса, что и предыдущее письмо, я отправил ещё письма. О том, что есть другие объекты с артефактами, что я выясняю местоположение этих артефактов. Что боюсь за свою жизнь и прошу, если что, писать мне на этот адрес email.

Также призвал обратить внимание, что письма от меня будут подписаны вот этой PGP-подписью. Что этой же подписью подписывались они и ранее. С электронной подписью я всё затеял, чтобы, если что-то всё же попадёт в СМИ, мой голос не могли подделать.

К письму приложил ссылку на видео одного снижающегося и бахающего конструктора.

Даже у идиота должны пропасть сомнения в связи между моими письмами, бахами и уничтожением церкви.

Буду заглядывать в почту. Вдруг захотят мне что-нибудь сообщить? Канал у них для этого есть. Почту забираю через европейский VPN. Читаю офлайн.

Ещё выложил этот пакет информации на торренты. Дескать, вот настоящая история событий. Тоже с PGP-подписью.

...

Маг, за которым я наблюдал, приехал, похоже, к месту своего проживания. Жил он в элитном районе города. В доме, вокруг которого, как назло, не было ни одного высокого объекта, столба в прямой видимости. Повесить систему автоматического наблюдения не на что. В прямой видимости были высотки. Но расстояние до них — несколько километров. Даже если поставить там телескоп, всё равно деревья закроют значительную часть обзора. Хотя попробовать, конечно, стоит.

На доме стояла магическая защита. Я решил, что это магическая защита. Я пока не знаю. Дом оплетён сеточками. Плетения похожи на то, что я видел в Ауре у храмов, только не поглощают энергию.

Должно быть, это птица высокого полёта.

С помощью конструктора обследовал дом, двор. Подвальный этаж. Все нити магической защиты сходились на артефакте в подвале. Конструктор с маскировкой не вызывает никакой

тревоги. Правда, я не пробовал подлетать к нитям этого магического сооружения ближе чем на метр. Даже в подвал предпочёл попасть через толщу земли, а не через эти плетения.

Маг сидел на кухне, ел и с кем-то разговаривал. Мне надо что-то, чтобы записывать звук! Который раз убеждаюсь, что вместо подглядывания лучше подслушивать.

Да, по парку я разбросал микрофоны, они, может быть, потом дадут что-то интересное, но вот тут бы микрофон иметь, в доме. Явно ведь говорит о чём-то важном!

Почему у меня конструктами подсматривать получается, а подслушивать нет? Эх!

Магия на службе технологии

Главные проблемы записи звука: — крайне сложно писать с большого расстояния; — требуется постоянное подключение к источнику энергии.

И эти проблемы взаимосвязаны. Если камеру я могу повесить на столб с электричеством, то микрофон надо как-то подбрасывать поближе, а там не попросишь же клиента “включите, пожалуйста, эту вилочку в розетку”.

Вот думал-думал я над этой проблемой и вспомнил наши эксперименты с шефом. Когда конструктом в катушке индуктивности наводил ЭДС произвольной формы.

Решил поэкспериментировать ещё. Под рукой были ферритовые сердечники E20 и E25. Намотал проводом 0,3 катушку в тридцать витков. Поместил конструкт внутрь сердечника и стал пробовать.

Выглядит так, что конструкту формировать синусоиду частотой 20 герц куда как труднее, чем 20 мегагерц. Чем выше частота, тем ему проще.

Научил конструкт выдавать частоту 150 килогерц 15 вольт на выходе. Дальше выпрямитель и стабилизатор. Красота! Стоит вечный такой дросселёк и выдаёт где-то ватт двадцать энергии. Если закоротить обмотку — она сгорает к чертям. Конструкт развеивается.

Минимальный размер конструктов, которые у меня получаются, — полсантиметра. Почему-то меньше не выходит создать. Точнее, они создаются, но не слушаются. Вообще, чем больше конструкт, тем больше информации в него можно вложить.

Поискал я в продаже малогабаритные дроссели, нашёл маленькие SDR1006. Диаметр 10 мм, высота 5 мм. Конструкт в нём размещается отлично! Без перегрева такой дросселёк выдаёт сто миллиампер на пятнадцати вольтах. С большим запасом достаточно для питания платки Arduino с микрофоном и флешкой.

В итоге теперь и камеры буду вешать без подключения к питанию, а заодно и микрофоны можно делать полностью автономными.

Разобрал свой мобильный телефон. Выколупал из него аккумулятор. Вставил два дросселька и платку со стабилизатором.

Вечный телефон! Мечта идиота сбылась!

Разобрал ноутбук. Прodelал ту же операцию и с ним.

Когда выбрасываешь из мобильного устройства аккумулятор и заменяешь его магическим источником питания, оно становится легче примерно вдвое. Красота!

Я заделался постоянным покупателем в магазине электроники. Накупил GSM-модулей для ардуинок. Подслушивающее устройство из готовых модулей с магическим источником питания получается примерно семь на семь сантиметров и толщиной сантиметр. Коробочка напечатана на 3D-принтере. Если самому платку разводять, то можно упихать в значительно меньший размер, но на это уйдёт много времени. Пока не хочется этим заниматься.

Для начала такой подслушиватель вполне сойдётся. У него на борту флешка шестьдесят

четыре гига. Пишет на неё звук. Флешки хватит на несколько месяцев записи. GSM-модуль в обычное время отключён. Включается, когда вокруг тишина дольше получаса или после четырёх утра. Передаёт на сервер накопленное аудио.

Скорость опять же, к сожалению, маленькая (и на ардуине процессоры слабые). Несколько часов тратит на передачу накопленного за сутки. Ну, в общем, для старта вполне сойдёт.

Теперь надо думать, как это доставить до места.

Маг Жизни

Снял свои микрофоны в парке. Это одиннадцать флешек по шестьдесят четыре гигабайта (где-то по два гига на каждой поместилось до разрядки). Скопировал, перевёл в употребимый формат.

С одной стороны, объём небольшой. А с другой стороны, это запись многих-многих часов звука. Как с ней быть? Если с видео я как-то смотрел двадцатиминутные срезы (и с этим надо что-то делать!), то тут как быть?

Полез в интернет с запросом “распознавание речи”, нашёл несколько коммерческих API. Скормил им свой набор звуков. Получил временные метки и примерно распознанные слова около меток.

В целом за две недели никаких интересных диалогов не произошло.

Разговаривали полицейские на лавочке. Весело было послушать их предположения, но никакой пользы не извлёк.

Интересным оказался обрывок разговора тех двух магов:

"— Так, говоришь, маг Жизни?

— Да.

— Разве такие бывают? Нас же учили, что из энергии Жизни плетения нельзя делать.

— От всех других энергий накопитель был защищён. И от энергии Жизни до четырёхсот единиц тоже. Других объяснений нет. Хорошо ещё накопитель был новый. Почти пустой.

— То есть здесь было двадцать магов, которые одновременно жгли накопитель? Не хочешь же ты сказать, что кто-то собрал энергию Жизни в артефакт?

— Похоже, что один он был.

— Один — и четыреста единиц?

— Больше четырёхсот! Четыреста единиц защита накопителя должна была выдержать.

— А почему один?

— Накопитель уничтожен через подкоп. Даже два человека не смогли бы соединить поток Жизни в такой узкий поток. И сам подкоп, скорее всего, тоже сделан при помощи энергии Жизни. Здесь рядом узел сигнализации был. Ничего не заметил.

— Как такое может быть?

— Не знаю. А ещё семь дежурных погибли. По виду тоже от передоза Жизни. Один сильный был, давно по больницам трудился, двести единиц бы выдержал.

— Вот новости! Интересно, что скажет Великий? И кто ему об этом доложит?

— Вот уж не моя забота. Это как раз тот случай, когда радуешься, что не занимаешь высокого положения. Я простой следак, меня это устраивает.

— Может, всё-таки не Жизнь, а Мана?

— Нет, Ману накопитель бы просто поглотил. Он же почти пустой был!"

Вот такой диалог. Одна десятиминутная запись дала больше, нежели три месяца наблюдений.

Энергию они измеряют в единицах. Если на наши переводить, то пятьдесят гигаджоулей — это больше их двухсот единиц, а восемьдесят гигаджоулей — больше четырёхсот единиц. Таким образом, пока считаем, что их единица — это двести мегаджоулей. Приблизительно одна пятая энергоёмкости моей ауры на сегодня. И их маг может выдержать двести единиц, то есть маг сильнее меня в сорок раз!

Вот это да!

А вот выдать восемьдесят гигаджоулей в виде энергии могут вместе двадцать магов, то есть один маг может выдать четыре гигаджоуля. Это всего в четыре раза больше, чем моя аура.

И это что получается — в больницах они “качаются”? Когда он жрёт чью-то ауру, становится сильнее?

Эх, этого следака бы найти, где живёт!

Мана

Главное открытие этой прослушки в том, что, оказывается, существует Мана. И Мана и энергия Жизни — это разные вещи. И артефакт накапливал именно Ману. Насколько я понял, маги оперируют Маной, а энергия Жизни у них считается неподвластной для создания плетений.

Мне надо срочно узнать, что такое эта Мана и как ей управлять!

Я поехал к ближайшему действующему накопителю. Стал разглядывать его с разных сторон. Пытался что-либо понять.

А как можно тут что-либо понять? Выглядит как фрактал-паутина. Тонкие нити собираются в более толстые, те, в свою очередь, в ещё более толстые и так далее. Все нити уходят к артефакту.

Где здесь Мана?

Чётко видно только разделение нитей по цветам. Коричневый, красный и много зелёного. Может быть, это проводники разных видов энергии? Типа земли и огня? Зелёный — это что? Энергия Жизни? Нет, Жизнью они, говорили, не умеют оперировать. Значит, что? Энергия растений? А где энергия воздуха и воды? Или это она и есть? Или коричневый и красный что-то другое означают?

Бр-р! Как же узнать?

Этих магов же “учили, что из энергии Жизни нельзя плести”. Где-то у них есть учебные классы? Эх, найти бы где. Где на планете могут учить магов творить магию?

Почему-то представился остров в океане. А может, какие-то подземные сооружения? Земля хорошо поглощает энергию.

Будем пока считать, что коричневый, красный и зелёный — это потоки Маны. Что из этого следует? Надо учиться эту Ману накапливать, вырабатывать.

Я выбрал самую тоненькую коричневую ниточку и поставил на её пути конструкт, который пытался поглотить её поток. Ничего не получилось. Я пытался так, пытался сяк. В итоге прибежал дежурный, пришлось ретироваться.

В размышлениях я ушёл домой.

Часть 3. Новые друзья

Степан

Я решил повторить эксперимент с голубем. Результаты предыдущего испугали, но и впечатлили.

Тот же парк, та же лавочка. И я, аккуратно пробуящий проделать то же самое. Только в чём проявлять аккуратность? Какова техника безопасности? Чего надо избегать? Я же не знаю.

Сижу и пытаюсь осторожно, краешком конструктора заглянуть голубю в голову.

Результат удивительный! То есть никакой.

Поскольку краешком никакого результата нет, то погружаю конструктор поглубже, “научив” его вылетать из ауры голубя после трёх секунд потери управления.

Результат? Нет результата.

Да что же я не так делаю?

Точно такой же конструктор. Точно такой же голубь. Конструктор точно так же в голове у голубя. Но никакой телепатии нет! Вообще ничего подобного!

Я постарался вспомнить, что же я делал перед слиянием с голубем. Пытался увидеть внутренности его ауры. Вот и сейчас смотрю, пытаюсь. Но как тогда я не видел их, так и теперь не вижу.

“Может, это голубь какой-то неправильный? — подумал я. — Совместимости определённой с ним нет? А ну, кыш!”

Я прогнал голубя и переключился на другого. Результат со вторым голубем озадачил: опять ничего не получалось.

Что же это было в тот раз? Как получилось? Что я сейчас не так делаю?

Как обычно, когда заходишь в тупик, надо переключиться на что-то совсем иное. Я ещё в больнице когда лежал, ходил и помогал другим людям, направляя в их ауру энергию. Я видел результаты, это им прямо хорошо помогало. А конструктор в ауре Леонида показывает, что обратное воздействие тоже возможно.

Мне что нужно? Оружие против “белых”. И способность защищаться. В общем, решил я исследовать вопросы позитивного (на данном этапе) воздействия конструкторами на здоровье живых организмов.

Посидел, подумал и начал разглядывать голубей под новым углом зрения. Вот голубь с явно видимыми проблемами в ауре. Подкачаем ему энергии. Да, аура стала выглядеть лучше. А что у него “болит”? Почему аура показывает проблемы?

Пока я думал, мой подопытный встал на крыло, и... нет объекта исследований. Да, конечно, можно подобрать другого. Но он так же улетит.

Я встал и пошёл в сторону дома, раздумывая, на ком бы попровести эксперименты. Почему-то в голове возникло “резать лягушек” из литературы, но душа к этому не лежит. Я совсем не склонен наносить вред кому бы то ни было, пусть и для изучения возможностей лечения. Нет, я не вижу в этом ничего дурного и коли буду вынужден, то смогу. Но если есть выбор, то не хотелось бы.

Думал я, думал. Решения никакого не принял, а почему-то пришёл к приюту для животных, который есть в нашем районе.

В детстве у меня были и кошки, и собаки. Во взрослом возрасте я постоянно был

погружен в работу и даже вопрос не всплывал у меня о том, чтобы завести кого-то. С семейной жизнью, опять же из-за моего “ботанического” склада, у меня тоже не заладилось. Мама, сестра и брат живут в другом городе. И кажется, сейчас появился смысл взять кого-то. Причём проблемного.

Вообще, я всю эту деятельность по созданию приютов для животных не сильно одобряю. Считаю проявлением какой-то особой формы цинизма: помогать животным при наличии моря нерешённых проблем у людей. Но люди, которые занимаются такими приютами, вольны делать то, что считают нужным. Моё неодобрение я им высказывать не собираюсь. Оно скорее о том, что я бы этим никогда не занялся.

Пришёл я в приют. Пообщался с сотрудниками. Попросил посмотреть, кто у них содержится. Прошёл вдоль клеток. В основном тут собаки разных пород. Дворняги и породистые. Породистые почему-то более зачуханные, замызганные.

Дошли до кошачьей части. Шёл, шёл и увидел Его.

Три лапы забинтованы. На голове повязка. Один глаз не открывается. Аура покрасневшая. Котёнок ещё. Уже взрослеющий, но котёнок. Побитый, поломанный, а рожа наглая. Дух не сломлен.

— А что с ним? — спросил я у сопровождавшей меня девушки.

— Вчера дети принесли. Попал под машину. С двумя лапами совсем плохо. Голова задета, но позвоночник целый: делали рентген.

— А можно я его заберу?

Девушка уставилась на меня изучающе.

И что тут началось! С таким я не встречался ни разу. Со мной провели собеседование. Я заполнил несколько опросников. Разные люди спрашивали, как у меня устроена кухня, спальня. Так пристрастно мою жизнь ещё никто не изучал!

Я предложил, если надо, прийти ко мне домой и я всё покажу. Кота мне не дали, но сказали, что решение примут в ближайшее время.

— Могу я его погладить перед уходом?

— Конечно.

Я вернулся к боксу. Провёл рукой по забинтованной голове, заливая в ауру котёнка энергию.

— Степан! Назову тебя Степаном!

Котёнок замурлыкал и примостился на моей руке. Но мне надо было уходить.

— Так что, когда мне звонить?

— Мы вам сами позвоним, завтра.

— А если не позвоните, я могу набрать?

— Мы вам позвоним.

Я зашёл в магазин, купил кошачьего корма, лоток и разные принадлежности. Затем двинул домой.

А дома взял лезвие и пошёл в ванную резать руки. Нет, не в попытке суицида. Я подумал, что сперва надо попробовать на себе. Открыл кран. Провёл неглубоко лезвием по ладони и стал смотреть на ауру вокруг повреждения.

Аура возле надреза потемнела. При этом пятно не имело чёткого перехода от одного цвета к другому. Очень плавный градиент.

Примерно теми же способами, какими я двигаю аурой и наделяю смыслом конструкты, я начал пытаться убрать это пятно. Сперва ничего не происходило, но после серии попыток

стало получаться. Через полчаса я добился, чтобы аура была однотонной, в том числе и возле царапины... Стоп. А царапины-то уже и нет!

Пришлось взяться за лезвие ещё раз. В момент, когда лезвие разрезает кожу, синхронно с болью по ауре пролетает всполох. Получается, что я как бы вижу и чувствую боль одновременно. Я попробовал напрячь ауру и запретить пробегать всполохам. И... перестал чувствовать боль. Можно хоть отрезать руку — будет не больно! Жуть.

Получается, что энергетическое строение человека первично. Иначе говоря, воздействуя на ауру, я воздействую и на материальное тело. Хм. Может быть, и душа существует? А аура — её отражение? Надо поразмышлять над этим.

Во второй раз лечение попробовал провести конструктом. Конструкту вложил в программу “выправление пятен на ауре над ранами” и отправил его в свою ауру. Я чувствовал, где он, но видел его, когда он выныривал на поверхность. Он залечил мне новую царапину, а затем двинулся к ноге. Вчера в парке я споткнулся, и на голени был небольшой синяк. Конструкт залечил и его.

Я повысил требования к конструкту. Научил его немного (не до нуля) уменьшать боль. Снова порезал руку и проверил.

По окончании экспериментов собирался, как обычно, поглотить конструкт. А потом подумал: “А чем он мне мешает? Будет мой личный врач и болеуменьшитель!” И оставил. Убрать его всегда успею.

А ещё я подумал, что неплохо бы ауру заселить и другими конструктами — защитными и атакующими. Сейчас у меня два конструкта живёт: маскирующий и лечебный.

Кстати, маскирующий я переделал, чтобы он жил за счёт энергии из ауры, а не поглощал её из внешней среды. В таком режиме маскирующие свойства у него лучше.

Нужно подумать ещё о двух конструктах: — поглощающих энергию атаки, направленной на меня; — атакующих тех, кто пытается забрать энергию из моей ауры.

Если первый я ещё представлял, как сделать, то второй — нет. Ладно, будем думать. А пока спать!

...

Утром заказал в интернете несколько дронов. Сейчас все запускают дронов — почему бы и мне не присоединиться к этому движению? Выбрал дрона, способного выполнять движение на расстоянии до пяти километров. Важно, чтобы он мог управляться на такой дистанции. А время автономной работы мы ему повысим конструктами.

Оформил заявку — оказалось, что доставят только через две недели. И это самый лучший вариант.

Скачал чертежи дрона. Прикинул проект манипулятора для него в SolidWorks.

Манипулятором хочу брать предметы с земли и класть их на землю. Доставлять свои подслушивающие “мышьницы” смогу туда, куда дрон сможет долететь. Да, в помещение не подложить, но где-то у границ помещения — вполне можно.

Манипулятор получился простой. Один шарнир, скрепляющий две детали захвата. Червячная передача от микродвигателя, позволяющая разводить захват и сводить. Концы оклею резиной. Сможет поднимать сотовый телефон с земли. Поехал купить микромоторчики из тех, что в наличии, а заодно жидкостей для 3D-принтера. Кончились они у меня.

В делах и заботах день и прошёл. А мне так никто и не позвонил.

Следующим утром поправил чертежи манипулятора под купленные моторчики.

Поставил 3D-принтер в печать. И снова пошёл в парк потренироваться на голубях.

Та же лавочка. Такой же голубь. Только семечки другие. Тот же я, пытающийся залезть голубю в голову. И ничего не выходит!

Как это в тот раз получилось? Да что же такое-то?

Я ходил вокруг лавочки и клевал семечки, что бросал мне человек. Очень хорошо, что пока ещё никто не знает, что тут такая удача! Я один всё склюю...

Вот ведь непраха! Прилетели. И откуда только прознали? Но фиг вам! Человек перестал разбрасывать семечки! Ха! Халявы захотели? Так вот, не будет вам её!

А-а-а, кто это следит за мной?! Что это? Бежать! То есть лететь!

Я захлопал крыльями, пытаюсь вырваться от этого внутреннего взгляда. Взлетел. Подальше, подальше от этого места!

Саша

Я очнулся оттого, что кто-то давал мне пощёчины.

— А-а-а! Саша?! Опять ты?

— Нет, это опять ты и опять на том же месте! Я всё же думаю, что ты какие-то наркотики употребляешь.

— Нет, Саш. Слушай. А хочешь, я тебе всё расскажу, что со мной происходит? Кажется, что человек, которому небезразличны другие люди, может знать то, что знаю я.

Не знаю, что на меня нашло. Возможно, шок от слияния. Возможно, странный проблиск в ауре Саши.

— Что ты хочешь рассказать?

— У тебя как сейчас со временем?

— С работы иду.

— Значит, свободен?

— Да.

— Пойдём только сперва в приют сходим. Хочу котёнка пораненного забрать. А то что-то мне не позвонили они.

— Девушка Диана?

— Да, откуда знаешь?

— Она моя однокурсница. Учились вместе. Наверное, тебя признали неблагонадёжным. Решили, что коту будет лучше в приюте.

— Поручишься за меня?

— А что ты хотел рассказать?

— А заберём кота и пойдём ко мне. Я расскажу и покажу. Честное слово, никаких наркотиков!

— Пошли, умеешь ты заинтересовать.

— Только потихоньку. Я от потери сознания ещё не отошёл. Хотя сейчас легче, чем в тот раз.

Мы двинулись в приют. Я шёл и думал над этим своим порывом. Всю жизнь я вот так себя веду. С одной стороны, этим часто наживаю врагов. С другой — те друзья, что появляются, настоящие. Сейчас что делать? Довериться порыву? Наверное, надо.

“А вдруг как с Леонидом будет? — спросил я сам себя. — А посмотрим. Авось пронесёт!”

В приюте девушка, увидев меня, хотела что-то сказать. Но тут в разговор вступил Саша:

— Диана, привет!

— Здравствуй!

— Я тут с Игорем пришёл. Готов поручиться. Не будет он издеваться над котом. Наоборот — будет заботиться!

— М-м-м... Я как раз хотела вам позвонить. Мы вчера просто ещё раз к ветеринару его возили. Ампутировали ему заднюю лапу в итоге. Не знаю, как его вам передавать. Его же долечить сперва нужно!

— Так а почему этим не могу заняться я? Вы же ветеринару оплачиваете услуги? Если кот станет моим, я с вас и расходы эти сниму, поскольку возьму их на себя. Ну а если контакты его лечащего врача дадите, то я вам буду бесконечно благодарен. Если нет — найду другого. Как оклемается, все прививки ему поставим и всё такое. Сразу говорю: стерилизовать я его не планирую. Степан вырастет настоящим котом!

— Степан?

— Мне кажется, он мне так мурлыкнул, — улыбнулся я.

— Ну раз мурлыкнул, — улыбнулась в ответ Диана, — то забирайте вашего страдальца.

— Но сперва контакт ветеринара, ок?

— Вот вам карточка. Мы всех животных к нему водим. Или он сам приезжает.

— Ну, пойдём за Степаном?

— Пошли.

Степан мне обрадовался. Замурлыкнал и сразу улёгся в аурных потоках. Я запустил в него конструктор. Стал смотреть, как он трудится. Конструктор начал почему-то с ушей. С головы. Хотя казалось, что она меньше всего повреждена.

Шли по дороге с Сашей, болтали о том о сём. Саша учился на строительном факультете, закончил его. Но после вуза, как и многие другие, по специальности работать не стал: неинтересно. Перебивается случайными заработками, фотографией. Неплохо рисует. В общем, тот ещё бездельник.

Когда подошли к дому, конструктор закончил с головой Степана и принялся за лапы.

— Саш, стой.

— Что?

— Да хочу Степану снять повязку с головы. Она уже вылечилась.

— Ты что, вон же бинт в крови.

— А вот смотри. — Я начал разматывать бинт.

— Стой, что ты делаешь!

— Не волнуйся, смотри. Помнишь, я обещал тебе рассказать? Так! Смотри на кота!

Я разматал повязку, под ней была красивая шерстистая головка.

— Видишь? Всё зажило уже.

— Как так?!

— Я хотел тебе это рассказать. Я маг. Пока мы шли от приюта до дома, я лечил его голову. Вот, вылечил.

— Так не бывает!

— Голову видишь? Думаешь, Диана просто так её перебинтовала? Окровавленным бинтом? Пойдём ко мне, я тебе ещё кое-что покажу и расскажу остальное.

Мы сидели на кухне. Пили чай. Степан наелся кошачьих вкусняшек и нежился у меня на руках. Я рассказывал Саше про себя, про Леонида, про шефа, про “белых”, про церковь — в общем, про всё. Перемежал рассказ показом разных “фокусов”. Периодически сматывал бинты со Степана. Остался бинт только на ампутированной задней лапе.

Интересно, судя по тому, что конструктор усиленно трудится над этой лапой, результат, видимо, тоже будет. Размотал бинты. Крови нет. Культия не кровоточит. Ну, пусть, значит, так и будет. Посмотрим.

— Всё, Стёпа, ходи пока так. Привыкай. Лоток здесь. Умеешь? Ну, будем надеяться, что умеешь.

Я отпустил Степана гулять по дому.

— И давно ты так хорошо лечишь?

— Позавчера первый раз попробовал. На себе. Думал, на коте потренируюсь, а с ним, видишь, просто всё получилось.

— Как это “на себе”?

— Вида крови не боишься?

— Нет.

— Сейчас покажу. Смотри. — Взял лезвие и порезал ладонь над раковиной. — Минут через десять и шрама не останется. Хотя кровь отмыть придётся. А ещё у меня запломбированный зуб выпал. Походу, новый растёт.

— Собирайся! — Саша вскочил.

— Куда?

— К маме поедем! Мама у меня больная. Рак.

— Я рак ещё не лечил. Да и людей вообще не лечил... Но поехали. Далеко?

— В пригороде.

— Тогда на машине поедем. Возьму ключи. Только ты ей про магию не рассказывай, хорошо? Я ей конструктор посажу — надеюсь, что поможет. Переночевать мы там сможем? Поздно уже.

— Не вопрос.

— Едем! Только я результат заранее не гарантирую!

...

— Мам, привет! Я не один, со мной товарищ. Мы у тебя переночуем?

— Здравствуйте, э...

— Лидия Сергеевна!

— Игорь. Мы вас не стесним, не помешаем?

— Что вы, комната свободна. Сашенька заехал, хорошо!

Я разглядывал проклятье в ауре Лидии Сергеевны. М-да. Дежавю. Я такое точно уже видел. Совсем недавно. А что с ним делать, я не придумал. Вернее, не успел.

А правда, что же делать? Как его удалить? Я попробовал мысленно подключиться к нему, как подключаюсь к своим самостоятельным конструктам. Но разумеется, ничего не вышло. Это же не мой конструктор. С чего я взял, что он меня будет слушаться?

Значит, придётся извлекать. А как? Я же внутри ауры ничего не вижу. Свои конструкторы даже не вижу. Только чувствую.

— Как вовремя вы пришли! Я борщик как раз сварила. Горячий ещё. Мойте руки и на кухню, живо! — Мама Саши обращалась с нами как с маленькими детьми.

— О, борщик! Не откажусь! — улыбнулся я. — Давно не ел домашней еды, всё по столовым да по столовым.

— А вы кем работаете?

— Называйте меня на “ты”, а то мне неудобно. Я примерно Сашин ровесник. А так я... инженер. Немного электроника, немного электромеханика, немного программирование.

Всего по чуть-чуть.

— А мой оболтус институт закончил, а работать не пошёл!

— Ма! Не начинай!

— Вот умру я, а ты так и не пристроен. Каково это мне вообще?

— Ма!

— Всё. Садитесь тут. Не буду вам мешать.

Она налила нам по тарелке борща. Достала из холодильника сметану, поставила хлеб и ушла в свою комнату.

— Ну что скажешь?

— Сложно всё. Сперва надо подумать, как тут быть.

— А конструкт этот нельзя использовать?

— А я не знаю. Дело в том, что у твоей мамы тоже конструкт-проклятие в ауре болтается. Прежде чем лечить, надо как-то его убрать. А я ещё не пробовал такие вещи проделывать. В общем, будем думать. И надо спросить, откуда может быть проклятие.

— Ма!

— Стой! Мы же договаривались!

— Мама! Слушай, я тут разговаривал с одним человеком, специалистом. Он говорит, что тебя кто-то проклинал. Надо попробовать вспомнить! Было такое? До того как ты заболела. Не помнишь?

— Помню, отчего же не помнить. Я её постоянно во сне вижу теперь.

— Кого?

— Да бабуку эту в метро.

— Расскажите, что случилось?

— Давка была. Мы в вагон заходили. Сзади напёрли и меня в вагон внесли. Буквально внесли и на эту бабуку толкнули. Я пыталась удержать равновесие, но всё равно упала на неё. Я сказала ей “извините”, а она стала кричать на меня, что я не смотрю, куда иду, и вообще стерва-шалава. Я сперва пыталась ещё раз извиниться, а потом не выдержала этого напора и ответила ей на очередную “шалаву”: “Дома бы лучше сидела, карга старая!” Она задохнулась и стала кричать: “Да чтоб ты сдохла!” Мне стало душно, и я на первой же остановке вышла из вагона. И с тех пор дышать всё труднее и труднее. Рак лёгких. Может, это стресс с бабушкой его и спровоцировал. А может, и правда проклятие её такое.

Мама Саши ушла, мы молча ели.

— М-да. Опять бабушка. Похоже, с ними опасно иметь дело. Спроси при случае у мамы... — я увидел открытый уже Сашин рот, готовый закричать “Мама!”, — при случае спроси. Где это было? Какое метро, откуда и куда ехала? Может, получится найти эту бабушку. Посмотреть на неё.

Мы поели, и я сел в комнате в кресле, стал разглядывать ауру мамы Саши. То, что она находилась в соседней комнате, мне не мешало. Параллельно мы болтали.

Я попытался сделать конструкт, который забирает энергию у другого конструкта. Но если их взаимодействие происходит в ауре, то из ауры тоже энергия забирается. Просто не получится.

Мои исследования продлились всю ночь. Утром Саша нашёл меня в кресле в той же позе.

— Ну что?

— Пока ничего. Но у меня есть план.

— Расскажи.

— Я должен научиться устанавливать такие же проклятия на людей. И когда я пойму, как их ставить, то тогда я смогу их и снимать.

— И на ком ты собрался тренироваться?

— На тебе.

Саша замолчал. Минут пять мы сидели молча. Потом я откашлялся.

— Поехали в город? Степан там один, некормленный. Дорогой подумаем, поговорим.

— Я уже подумал, я согласен в любом случае.

— Я знаю. Вернее, я вижу. Нам надо поехать туда, где не засекут наши занятия магией. Я снимаю для таких вещей дачку. Но нам надо забрать Стёпу, собраться и поедem. Там магазина с продуктами даже нет, так что ещё закупиться надо.

Я подкачал маме Саши в ауру энергии. Мы попрощались и поехали.

Драко

Степан встретил нас слегка припадая на заднюю лапу. Ещё день — и лапа вырастет новая. Еда у него полностью кончилась. Видимо, процесс ускоренной регенерации требует много. А может, это просто его обычная норма. Под громкое, требовательное мяуканье я наложил ему в тарелочку консервов.

Затем достал из принтера допечатанный манипулятор. Попробовал собрать его. Двигатель вошёл в пазы, две части манипулятора соединились в клешню. В качестве червяка — длинный винт М4. Попробовал включить двигатель. Клешни раскрываются. На реверсе соединяются. Но проблема: нет концевиков. Когда гайка наезжает на гайку, их клинит. Потом на реверсе моторчик не может стронуть червяк в обратную сторону.

Обычная моя ситуация: сперва напечатать деталь, а потом додумать её до конца. Посмотрел типоразмеры магнетиков и герконов. Дорисовал в модели пазы для их установки. Отправил на печать новые детали. Как вернёмся — уже допечатает. Будет клешня с концевыми выключателями.

Собрал в сумку еду для Степана, посадил самого Степана, и мы двинулись. Вышел из дома. И уже на ходу понял, что ещё одного концевика не хватает — датчика сжатия клешней. Микроконтроллер не поймёт, что клешни что-то схватили. Только по возросшему току двигателя разве что. Но я не собирался заниматься его измерениями... М-да. Вернёмся — придётся опять перепечатывать.

Заехали в супермаркет. Накупили продуктов, вкусняшек для Стёпы. На кассе Саша занервничал:

— Слушай, у меня денег совсем не осталось.

— Так я заплачу.

— Мне неудобно. Там у меня халтурка с фотками наклёвывается. Я отдам.

— Я же тебе рассказывал, как я мецената нашёл? У меня сейчас нет проблем с деньгами. Давай эту тему закроем. Лучше скажи, ты птичку или дракончика красивого нарисовать сможешь?

— Смогу.

— Представь тату. Красивое. Птичка какая-нибудь сказочная. Чтоб не мультяшная. Нарисуешь две? Одну себе, одну мне?

— Ты тату собрался делать?

— Нет. Но ТЗ тебе: нарисовать птичку или что-то подобное, чтобы хорошо выглядело на тату. Сможешь?

— ТЗ?

— Техническое задание.

— Смогу. Планшет с собой, прямо по дороге могу нарисовать. А зачем это тебе? Не тату, но как тату?

— Увидишь. Не забудь и для себя нарисовать. Какое-то сказочное живое существо. Вроде птички. Можно рыбку. Считай, что это будет тату. Но не тату. Тьфу. Ну ты понял.

Мы выехали за город. Я без конструкторов скоро машиной управлять разучусь! К удобному так быстро привыкаешь! Во дворе машина стоит у меня в двух сантиметрах от стены. На трассе обгоняет с минимальными зазорами. Лепота! Конструкторы в парах с маскировочными, похоже, незаметны вовсе. Да и маленькие они совсем. Но на всякий случай летит конструктор всегда в отдалении от моей машины. Только статистическими наблюдениями можно догадаться, какой машине конструктор принадлежит.

— Ты водишь, как в фильме “Такси”.

— Нормально. Я же дорогу вижу с высоты тридцати метров. Плюс своими глазами.

— Тоже так хочу.

— Разберёмся с твоей мамой и попробуем исследовать эту тему. Только сперва мне с телепатией поможешь.

— С телепатией?

— Всё время сознание теряю. А выглядит очень заманчиво: край как круто было бы каких-нибудь мышей в качестве шпионов иметь. Мы на войне, забыл?

— А, ты рассказывал. Я как-то не воспринимал серьёзно.

— Вон возьми ноут. Ага. Там каталог ‘work’, видишь? В нём каталог “Белые”. Там досье есть. Почитай. Фамилия-имя, перечень убитых. Это те, кого точно установить удалось.

— Ты из этого досье фотки показывал Леониду?

— Да.

— И после этого он к ним пошёл?

— Да.

— Бред какой-то! Почему он так поступил?

— Ты меня спрашиваешь? Я не знаю. Может, он маньяк-убийца на самом деле. А тут я ему попался с такой информацией. Кто ж его знает?

— А если я тоже маньяк-убийца?

— Ты два раза не проходил мимо человека, потерявшего сознание. Что-то в этом есть. Но если ты тоже окажешься... в общем, не буду больше пытаться в партизаны кого-то рекрутировать.

— Я в шутку спросил. Я, конечно, не собираюсь.

— Я в шутку и ответил... Но в каждой шутке, как известно, есть доля шутки. Ладно, давай не будем о фигне.

— Пока мы болтали, я нарисовал картинки.

— О! Давай остановимся. У меня вон там принтер стоит. Давай, печатай!

Мы остановились. Саша напечатал две картинки.

— Какая моя, какая твоя?

— Сам выбирай, не знаю, зачем они тебе.

— Тогда я беру дракончика. А тебе будет орёл. Согласен?

— Да.

— Давай руку.

Я взял Сашино запястье и реализовал свою задумку, глядя на его картинку. Лечебный конструкт стал видим на коже как тату, при этом мог перемещаться. В итоге и немаг способен увидеть, чем конструкт сейчас занимается.

— Он живой? — закричал Саша, когда орёл умчался под рукав.

— Чувствуешь, где он?

— Немного.

— Хорошо, значит, я не ошибся. Это лечебно-маскировочный противоболевой конструкт. Версия два. Будет лечить тебя и маскировать, когда станешь магом.

— Я стану магом?

— Выглядит, что да. Но пока не знаю, как это сделать. То, что ты чувствуешь, где конструкт, очень обнадёживает. Попробуй научиться заставлять его выбираться на руку. Или, наоборот, прятаться. Потому что, если на лице будет царапина, он может попытаться на лицо вылезти. Хотя в его программе есть ограничение на это, но нестрогое. Если посчитает нужным — вылезет. Ты должен уметь его спрятать, если не хочешь, чтоб другие видели.

— А твой дракончик?

— Вот. Мой меня слушается, видишь?

— Лечит и маскирует?

— Пока да. Но будем развивать. Я его как конструкт сплошной пользы делал. Должен самосовершенствоваться. Так что учись с ним управляться. Должен тебя слушаться. Имя можно ему дать.

— Ты как своего назовёшь?

— Просто Драко.

— Я тогда своего Шустриком буду звать.

— Ладно, поехали. Тут уже недалеко осталось. Ещё полчаса, и мы на месте.

Идея сделать саморазвивающийся конструкт пришла в голову после того, как я походил с одним и тем же конструктом несколько дней. Я увидел, что он начинает делать не вложенное в него заранее программой, пытается в рамках программы искать дополнительные задачи. В этот момент я понял, что, во-первых, надо вложить в конструкт общую линию развития. А во-вторых, заменить его, поскольку в тот, что был, я такую линию не вкладывал.

Ну и подумал: визуализация конструкту не повредит. Посмотрим, что из этого выйдет. Удалить всегда успеем.

Бои конструктов

Мы уже неделю живём на даче, и всю неделю я пытаюсь проклясть Сашу.

— Чтоб тебя перекосило! — кричу я и отправляю в его ауру конструкт, созданный с соответствующим пожеланием.

Конструкт влетает в его ауру, делает что-то. Вроде бы. Но эффекта нет. И так неделю.

При этом в пожеланиях-проклятиях стараюсь себя ограничивать: а вдруг проклятие сработает, но снять его быстро не получится?

Степан носится на всех четырёх лапах по траве. Ему эта поездка очень по душе. Во-первых, лапа отросла до конца. Во-вторых... он чувствует магию. Где-то я читал, что кошки — магические создания. Он часто прибегает ко мне и просит, нет, требует, чтобы я поделился с ним энергией. Начинает мурчать, ласкаться.

— Чтоб ты споткнулся! — отправляю проклятие навстречу Саше, выходящему из

домика.

Степан быстро ретируется. Понимает, что не до него будет. Он, по-моему, облазил уже все окрестности, но всегда возвращается. Ночью спит у меня в ногах. Конструкт на Степане я заменил тоже на развивающийся, но, разумеется, без картинки.

— Подавись! — отправляю очередное проклятие.

Так, это перебор. А ну как подавится летально?

В перерывах между проклинанием Саши я дорисовал новую версию захвата с концевиками.

— Саша, ты же строитель?

— Да.

— Значит, сопромат знаешь?

— Ну как тебе сказать. Что-то понимаю.

— Вот деталька — сочленение с червяком. Мне кажется, она хлипкая. Можешь посчитать, сколько килограмм выдержит?

— А где я характеристики материала возьму?

— В интернете, Саша, в интернете. Чтоб тебе... эм... что же такое тебе чтоб? Блин. Ищи. А то проклянущему!

Ещё развёл в OrCAD'e платку, на которой микропроцессор, моё суперпитание, микрофон, флешка и разъём для GSM-модуля. Получается, если её изготовить и я нигде не ошибся, то моё подслушивающее устройство уменьшится с размера мильницы до размера спичечного коробка. Покрасить в нужный цвет (если знать, куда собираемся подложить) или просто в тёмный. И уже незаметность сильно лучше.

На меня нёсся с выпученными глазами Степан, за ним с громким лаем — два больших деревенских пса. Забора вокруг дома толком нет. Вот они и загнали моего котика прямо на меня.

— Чтоб тебя! — выругался я в сторону одного пса. И по инерции последних нескольких дней отправил с этим пожеланием конструкт в собаку.

Пёс заскулил, затем его стошнило. Он упал. Встал, попытался убежать.

— Саня! Лови его! Проклятье на нём!

Второй пёс сделал ноги.

— Он же меня покусает!

— Пусть, лови!

Я разглядывал проклятие в ауре собаки. Конструкт нырнул и выныривал в районе желудка. Получилось!

— Он кусается!

— Держи его. Тебе не так уж и больно!

— А бешенство?

— Проклянущему!

Я срезал старую бельевую верёвку, подошёл к Саше с псом, сделал незатягивающуюся петлю вокруг шеи пса по типу ошейника и привязал его к столу. Пёс скулил.

— Потерпи, родимый. Сейчас мы тебя попробуем полечить.

Я управлял конструктом-проклятием. Мог его отозвать. Но мне надо было его уничтожить другими методами.

Аура пса пожелтела. Я создал конструкт, задачей которого было сожрать конструкт-проклятие в ауре собаки. Отправил. Оба конструкта пропали в ауре. И всё стало тихо.

Получилось, что ли?

Нет, конструкт-проклятие отзывается на управление, а конструкт-ликвидатор нет. Проклятие, что ли, и на него подействовало?

Пса опять стошнило.

— Бедняга, потерпи чуток.

Я создал конструкт, ещё конструкт, ещё конструкт.

Аура собаки уже была красная. Конструкт-проклятие напился и разжирел. Стал чаще быть виден.

Ещё проба, ещё. Ничего не получается.

— Ты можешь избавить его от этого?

— Чтоб тебя! — я бросил проклятие в Сашу. Он позеленел. Ему стало плохо. — Работает! Садись и тошни. Будем на тебе дальше тренироваться.

Я отозвал проклятие из собаки. Отправил его в землю (уже много энергии набрано в нём). На собаку посадил конструкта-лекаря с программой “помогать неделю”. Затем отвязал и отпустил.

Сашу вырвало.

— Терпи. Ты не собака. Ты можешь держаться.

Аура Саши пожелтела.

Конструкт. Ещё конструкт. Ещё конструкт. Пытаемся сожрать проклятие. Пытаемся противостоять проклятию.

Саша валяется в траве...

Я отозвал проклятие.

— На сегодня всё. Мне надо подумать. Половину пути мы прошли. Как ты?

— Я выблевал всё, включая свои кишки!

— Иди в душ, я тут приберусь. Потом поужинаем.

— Какое “поужинаем”? Меня тошнит.

— Уже не тошнит, не ври. Пока будешь в душе, Шустрик тебя в форму приведёт.

Я сидел и думал. Чего-то не хватает в том, чтобы конструкт уничтожить. И кажется, что это тот же ингредиент, что и в случае с голубем. Не получается, не получается, а потом получилось. А что я сделал, чтобы получилось? Вот чувствую, что здесь то же самое что-то. А что — понять не могу.

Двор весь в блевоте. Собачьей и Сашинной. М-да. Я сходил за ведром с водой и тряпкой и начал мыть траву, как моют полы.

И чего же не хватает-то? Голубь. Вот он ходит. Вот он заходит в мой конструкт, и мне рвёт крышу. А в чём отличие от того случая, когда не получалось?

— Степан! Брысь! А то и тебя проклянута! Не хватало ещё твою блевоту убирать!

И в чём же отличие? А хрен его знает!

Саша вышел уже тогда, когда я почти привёл двор в порядок.

— Саша, а ты видел, как я сознание у голубей терял?

— Да, оба раза.

— Не заметил что-нибудь, связанное с голубями?

— Нет. Не знаю.

— Ладно, пошли ужинать. Сегодня у нас получилось сделать то, что мы пытались сделать неделю. Глядишь и дальше разберёмся.

— Кстати, картошка кончилась. Хлеба тоже нет. Может, в магазин съездим?

— Погнали. Там и поужинаем в кафешке.

Ночью мне снилась Аура церкви. Я отправляю в неё конструкт. Пытаюсь забрать из потока Ману, но у меня не получается. Потом снились голуби. Я пытаюсь залезть к ним в голову. Но не получается. Потом снились собаки. Я их проклинаяю, и тоже не получается. В общем, ничего во сне у меня не получалось.

Проснулся с гадостным чувством.

— Саша, а нарисуй примерно схему, как я сидел и где были голуби, когда я потерял сознание.

— Вот так вот ты сидел. Здесь, кажется, были голуби.

— Это в первый раз?

— Да. Во второй раз голубь был один. Ты сидел вот на этом краю. И он был здесь. Кажется, здесь.

Я пялился на схему, а в голове была почему-то червячная передача.

— Ты посчитал прочность захвата?

— Когда? Я вчера блевал активно.

— Ну вот сейчас займись. Я буду думать. Стёпа, иди сюда! Кыс-кыс!

Я гладил кота, смотрел на рисунки.

— Стёпа, аурный ты вампир! Даже спишь всегда по границе моей ауры... Стоп!

Я посмотрел на рисунки. Потом вспомнил, где спит Степан. И правда: он всегда ложится, чтобы быть внутри моей ауры. И получается...

Получается, для слияния с голубем надо не только чтобы конструкт был в его голове, но и чтобы сам голубь был внутри моей ауры! Это же ясно видно по рисункам. Очевидно!

— Так, Стёпа, спасибо тебе, но брысь! Саша! Тащи ведро. Блевать будешь.

Я проклял Сашу, затем создал конструкт, поглощающий проклятие и борющийся с ним. Придвинулся к Саше так, чтобы проклятие попадало в зону действия моей ауры, и отправил конструкт в атаку. Проклятие было уничтожено за несколько секунд. Но конструкт-ликвидатор стал при этом просвечивать зелёным сквозь ауру, да так, что Саша его увидел.

— Это что?

— Это ликвидированное проклятие. — Конструкт рванул в небо.

— Ты придумал?

— И да и нет. Придётся тебе потошнить ещё. Нужно, чтобы проклятие в тебе напитало энергии. Тебе надо прожить с проклятием пару дней. Сдюжишь?

— Да.

— Чтоб тебя!

Интересно работает проклятие. Сперва человеку становится плохо. Потом наступает ремиссия. И затем понемногу конструкт-проклятие в ауре растёт. Обустраивается. Жиреет.

Часа через два Саша пришёл в себя. Его перестало тошнить, но чувствовал он себя прескверно.

— Если так всё оставить, вероятно, у тебя будет рак ЖКТ.

— ЖКТ?

— Желудочно-кишечного тракта.

— Да уж. А в чём смысл ждать пару дней?

— У твоей мамы проклятие уже много месяцев — мне надо понять, насколько фатально его удалять, если оно развилось. Видел спецэффекты при его удалении сразу? Надо разобраться, что произойдёт при удалении развитого проклятия. Кажется, с этим будут

проблемы.

— А ты точно сможешь его удалить, если оно разовьётся?

— Если не смогу, то отзову его. Я же говорил.

— А, ну да. Пойду считать прочность. Может, отвлекусь от тошноты.

Через два дня я подошёл к Саше. Совместил ауры. Отправил конструкт-ликвидатор в его ауру. По ауре Саши пошли всполохи. Ликвидатору явно не хватало энергии. Я позволил ему брать из моей ауры. Схватка конструктов длилась пятнадцать секунд. Ликвидатор сожрал где-то четверть моей энергии. Позеленел и рванул в небо.

— Получилось?

— И да и нет.

— Что теперь?

— Нужно много энергии, чтобы убить конструкт в твоей маме. А ещё придётся ей всё рассказать. Если моей энергии не хватит, то будем заимствовать твою. Если двух не хватит — прервём процесс и будем думать. Но в целом можем уже попробовать снять проклятие.

Мы собрали вещи и двинулись назад.

— Интересно, а если “белого” ты проклянёшь, будет работать?

— Возможно, будет. Я думаю, они умеют с этим справляться. Хотя проклясть непременно надо попробовать!

...

— Мама! Мы вернулись!

— Здравствуйте, Лидия Сергеевна!

— Здравствуй, Игорь!

После того как мы всё рассказали (и, конечно, пришлось показывать) маме Саши, для снятия проклятия решили выехать в лес. На природу. Повёз я их на 68-й километр, где мы с шефом отдыхали. Притащили одеяло, пару раскладных стульев.

Я к поездке скопил резерв энергии во внутреннем конструкте. Ещё один конструкт накопил энергии и висел над нами. И у Саши можно забрать половину его энергии. Итого у меня где-то пять гигаджоулей. Надеюсь, хватит на проклятие.

Мама Саши легла на одеяло. Я сел рядом. Запустил ликвидатора в её ауру. Ликвидатор сразу потянул энергию. Много. Я даже испугался. Я отдал ему всю энергию из своего резерва, затем из конструкта над нами. Уже думал, что всё, надо прерывать процесс, но процесс кончился сам.

Почти исчерпав резерв внешнего энергоконструкта, ликвидатор победил проклятие, проявился в ауре, почернел и принял форму силуэта человека. Этот силуэт встал и доматериализовался. Поверхность этого существа была жидкой, чёрная жидкость постоянно колебалась. Некоторые части были будто газообразные. Оно обернулось, посмотрело на нас переливающимися газо-жидкими чёрными глазами, затем отвернулось и рвануло в лес, издав истошный визго-крик.

Все деревья вокруг почернели и покрылись какой-то мерзкой липкой дрянью. Воздух наполнился чёрными хлопьями.

— Лидия Сергеевна!

— Мама!

Она лежала без сознания.

— Дышит?

— Дышит!

— Сейчас лекаря подключим.

Я запустил ей конструкта-лекаря. Он расплылся по ауре. На поверхности ауры стали проступать и пропадать чёрные пятна.

...

— Мама?!

— Сашенька. Что случилось?

— Мы прогнали его! Игорь прогнал его!

— А что это за грязь кругом?

— Это ваше проклятие. Нам бы надо уйти. Идти сможете?

— Да, я хорошо себя чувствую. Ой. Не очень... Но смогу.

— Пойдёмте потихоньку. Надо отойти подальше.

Место было мёртвым. Лес в радиусе двухсот метров погиб. Чёрные, будто выгоревшие деревья, все в липкой чёрной жиже.

— Хорошее было место для пикников. Эх!

— Ты вообще предлагал на дачу поехать! Дом бы мы от этого не отмыли!

— Да, дом бы не отмыли.

...

Я так привык к конструктам, что воспринимаю их как свои руки. Но руки эти умеют только то, что однажды я смог сделать без них, при помощи ауры. Если я когда-нибудь при помощи взаимодействия аур забирал энергию, то я могу создать конструкта, забирающего энергию. Если я при помощи аур лечил, могу создать лечебный конструкт.

По всей видимости, если конструкту хватит энергии, то я могу с его помощью и такие проклятия изгонять.

А что же мне снилось вчера? Мана! Я всё время пытался с Маной взаимодействовать через конструкты, а надо попробовать прямое аурное взаимодействие!

Я был настолько ошеломлён этой догадкой, что остановился. Мои спутники оглянулись на меня.

— Что-то случилось?

— Нет, кажется, я сейчас сделал открытие для себя. Надо будет провести несколько экспериментов. Но это позже. Идёмте. Лидия Сергеевна, вы не против, что мы Степана ещё к вам в гости сегодня возьмем?

— Степана?

— Это мой котёнок.

— Конечно!

— Значит, поехали праздновать успех?

— Поехали!

Мана

С Маной получилось именно так, как я и догадался. Я зашёл в Ауру ближайшего культового объекта. Подставил руку в коричневый поток, и моя аура стала наполняться коричневым цветом. Причём я его вижу, в отличие от внутренностей ауры. Подставил руку в зелёный поток — аура стала впитывать и его.

Попробовал собирать Ману конструктом — он делает это так, будто делал всегда!

Ну хорошо. А кто мне скажет, для чего мне эта Мана? Я примерно понимаю, сколько её у меня скоплено. А что с ней делать? Неизвестно.

А чем отличается красная от зелёной? Ощущения немножко разные. И всё.

А могу ли я собирать Ману из окружающей среды? Да, могу. Но что мне с ней делать? И самое важное: надо ли её собирать? Не выдаст ли это меня “белым”?

Я отправился к месту жительства одного из “белых”, которое удобно для наблюдения. Стал смотреть на его ауру. Только сейчас понял, что аура “белых” под завязку налита Маной. Причём в основном Маной зелёного спектра. Коричневая и красная составляющие представлены слабо. Вероятно, соотношение примерно 10:10:80.

Почему так? Зелёная проще собирается? Проще управляется?

Темнота.

Остановил артефакт этот высокопоставленный маг именно при помощи Маны. Будем называть этот вид волшебства магией. А моё создание конструкторов как? Ну, скажем, чародейством. Процесс магиченья пусть будет заклинанием (как в книжках), хотя там никаких слов, похоже, никто не произносит. А процесс чародейства? Ну, пусть и будет чародейством.

Пока мне известны следующие виды “волшебников”: — Чародеи. Это я. Те, кто что-то делает без Маны. Чисто с аурой и энергией Жизни (как сказано в прослушке). — Маги. Эту “белые”. Те, кто что-то делает при помощи Маны. Чародейство за ними не замечено.

Наверное, есть и другие виды магии. Может, есть энергия Смерти? А ещё посмотреть бы на бабку, что проклятия насылат умеет.

Так. А всё-таки, как магичил этот шишка? Он выплёскивал тоненькие нитки Маны, и они сплетались в узор. Когда узор сформировался, маг отправил его к цели. Там произошло взаимодействие с артефактом, и тот перестал поглощать энергию.

То есть что, нити Маны, образуя какой-то каркас, влияют на реальность? И взаимодействуют с материей.

Дальше. Раз он умеет выплёскивать Ману из ауры, то и у меня должно получиться.

Я попробовал вытолкнуть Ману из ауры. Она ушла широким потоком.

Ага! Вот почему они ниточками плетут!

Я собрал немножко Маны в ауру и попробовал выдавливать её из ауры тонким потоком. Не ниточки, но расход Маны существенно ниже. Можно потренироваться и формировать ниточки. Причём можно создавать сразу много ниточек всей поверхностью ауры.

Созданные ниточки — как тупой конструкт: могут висеть рядом в пространстве либо поступательно двигаться, больше ничего.

Но что можно строить из ниточек? Пока не ясно. И похоже, нескоро станет ясно. Нужен учитель, а где его взять?

Ладно, пока буду просто тренироваться собирать Ману и выплёскивать ниточки минимально возможной толщины.

Всё! Мозги дымятся, больше ничего нового из анализа не извлечь.

...

Я оставил Сашу с мамой. Вернулся домой, перепечатал свои манипуляторы. Испытал их. Ничего не клинит. Можно поднимать как спичечный коробок, так и мобильный телефон.

Но поставка дронов пока почему-то задерживается.

Заказал печатные платы, те, что я разводил, пока изучал проклятия. Заказ сделал через подставного. На всякий случай. Печатные платы — как отпечатки пальцев. Можно найти человека по ним. Если в печатных платах не напортачил, через месяц у меня будут компактные подслушиватели. Ну и средство доставки их по воздуху.

У высокопоставленной шишки козырёк над входом. Туда положу при помощи дрона

микрофон. Может, на выходе-входе поймает какой разговор. Послушаем.

...

Так, стоп. А я не всё ещё проанализировал из данных моей прошлой провокации. Что-то упустил!

Я вернулся к разговору магов. Так, маг Жизни — это понятно. Энергия в единицах — понятно. Что ещё?

“От всех других энергий накопитель был защищён. И от энергии Жизни до четырёхсот единиц тоже. Других объяснений нет. Хорошо ещё накопитель был новый. Почти пустой”.

Накопитель новый! Вот!

Они периодически меняют накопители! Надо за этим проследить!

Граница Ауры того накопителя, что они поставили на стройке, очень близко подходила к жилым домам. Я открыл сайт по съёму квартир, поискал в этом районе. Чтобы наблюдать, когда Ауру выключат, надо быть рядом. Действие по включению хочу наблюдать вблизи. Мне нужно видеть процесс создания заклинаний.

Квартиры в этом районе, увы, не сдавались.

Я создал десять самостоятельных конструкторов и разослал их наблюдать за десятью ближайшими Аурами. Как только какая-то Аура отключится, конструктор вернётся, сообщит мне. Затем отправится и продолжит наблюдение. Если меня не будет, конструктор сообщит постоянно дежурящему дома конструктору. Потренировался в такой “командной” работе.

Можно попробовать сделать звено конструкторов: один “умный”, принимающий решения, и, допустим, несколько “боевых”, шулки три с проклятиями, три — с энергией. Все, разумеется, замаскированные. “Умный” пусть командует и сам принимает решения, каким конструктором атаковать. Стратегию атак бы знать, тогда можно было бы так и сделать.

Но все, что я с “белыми” напридумывал ранее, — взрывы рядом с их аурой. Но это не работает ни фига! В общем, стратегии нет. М-да.

Во! Надо проклясть “белого” и посмотреть, что будет!

Я отправился к любимой второй больнице. Дом дежурного знаю как свои пять пальцев. Подъехав к дому, отправил конструктор посмотреть, что дежурный там делает. В квартире было двое “белых”: Боталов и второй...

— Чтоб тебя! Чтоб тебя! Чтоб вас обоих!

Проклятия получились очень эмоциональными.

Вторым магом был Леонид.

Ауры заметались по квартире. Затем обе исчезли. В квартире не осталось никого. Я сперва подумал, что нечаянно убил их. Но конструктор не нашёл в квартире трупов.

Телепортировались? Или дезинтегрировались?

Загадка!

Я вернулся домой. Утром стал смотреть на данные камер наблюдения. Дежурного не было. Следующим утром в квартиру заселился новый жилец. Двери открыл своими ключами. Начал выполнять обязанности дежурного.

Загадки, кругом загадки!

Не знаю как, но проклятия на них действуют!

Степан

Аура Степана стала белеть. Сперва были поблёскивания, затем “слезла шелуха” и аура стала набирать жизненную энергию. Мне прямо интересно, как Степан видит и чувствует всё это?

Причём его аура заполняется не только энергией, но и Маной. В том же примерно соотношении, что и у магов, — 10:10:80.

Интересно. Может быть, это магофон здесь в таком соотношении? Если я наполню свою ауру Маной, у меня так же будет?

Непонятно ещё, это я в Степане дар раскрыл или его попадание под машину? Как говорится, нужен был объект для наблюдений — получите и распишитесь!

Надо систематизировать наблюдения.

Мысли и всякое “не забыть” я записываю в программе для хранения ассоциаций. В последнее время перешёл на FreePlane. Решил завести по отдельной ассоциативной карте на Ману с магией и на наблюдения за магами. Пока заполняешь, выглядит чушью, а потом пересмотришь — новые идеи в голову приходят. Записал ассоциации критических ситуаций с открытием дара, а также взаимодействие с магом.

Никаких манипуляций со своей аурой Степан не делал. Его, похоже, вообще не волновало то обстоятельство, что он становится магом.

Когда научусь читать мысли, надо будет посмотреть в Степана.

Тренироваться на Степане залезать в голову я боялся. Если голуби чувствуют меня, пытаются улететь, то Степан из дома не убежит.

Нужен страхующий. Кто Степана отнесёт за пределы радиуса действия связи в случае чего.

...

Прилетел первый наблюдательный конструкт. Аура отключалась на две минуты. Примерно так я и представлял себе. Теперь надо дожидаться, когда первый наблюдатель вернётся ещё раз. Так я узнаю период смены накопителей. И кстати, надо выяснить, как они его меняют. Выглядело, что накопитель находится просто под землёй. Никакого тоннеля к нему нет.

Я отправился посмотреть, какие отличия у Ауры свежепоставленного накопителя от прочих.

Больших отличий не нашёл, надо больше сравнений сделать. Постарался запомнить, что как выглядит в плетениях.

Вернулся домой.

Конструкта, ожидающего информацию от конструктов — наблюдателей за Аурами, не было...

Часть 4. Ноль-ноль-икс

Драко-секретарь

— Степан! Ах ты гадёныш! Опять мой конструктор сожрал! Ай как не стыдно!

Степан спокойно сидел и умывался, делая вид, что ничего не произошло.

— Ну, раз ты поужинал моим конструктором, то консервов сегодня не получишь! Всё!

Моё терпение кончилось!

Ничем не пронять эту животину! “Я кот, гуляю сам по себе, хожу где вздумается!” — вспомнилась мне фраза из детского мультлика.

Но я к Степану привязался.

Когда мне надо о чём-то поразмышлять, я беру этого мурлыкающего пушистика на руки, сажусь в кресло и думаю. Вместе со Степаном решения находятся быстрее.

Однако конструкторы эта тварь жрёт! Не успеешь отправить куда-то — раз, и связи нет!

И даже дракончика сожрать пытается, когда тот на поверхности ауры появляется! Драко заныривает обратно в ауру, я ругаюсь на Степана, Степан делает вид, что ни при чём. Но попыток не оставляет.

Я, кстати, исследовал скорость реакции конструкторов и пришёл к удручающим результатам. Конструкторы у меня носятся с большими скоростями: сотня километров в час для них не предел. Вероятно, могут разогнаться и быстрее. Мне казалось, что они невероятно быстрые. А вот скорость принятия решения конструктором оказалась довольно небольшой.

Измерил скорость реакции так. Взял светодиод и фотодатчик, разместил их так, чтобы свет от светодиода не попадал на фотодатчик. Поместил конструктор в точке, откуда видны и светодиод, и фотодатчик. Научил конструктор излучать свет в ответ на зажигание светодиода.

Включаю светодиод. В ответ конструктор зажигается сам. Фотодатчик детектирует поток света от конструктора.

Один луч осциллографа показывает ток, проходящий через светодиод. Другой луч показывает напряжение на выходе фотодатчика.

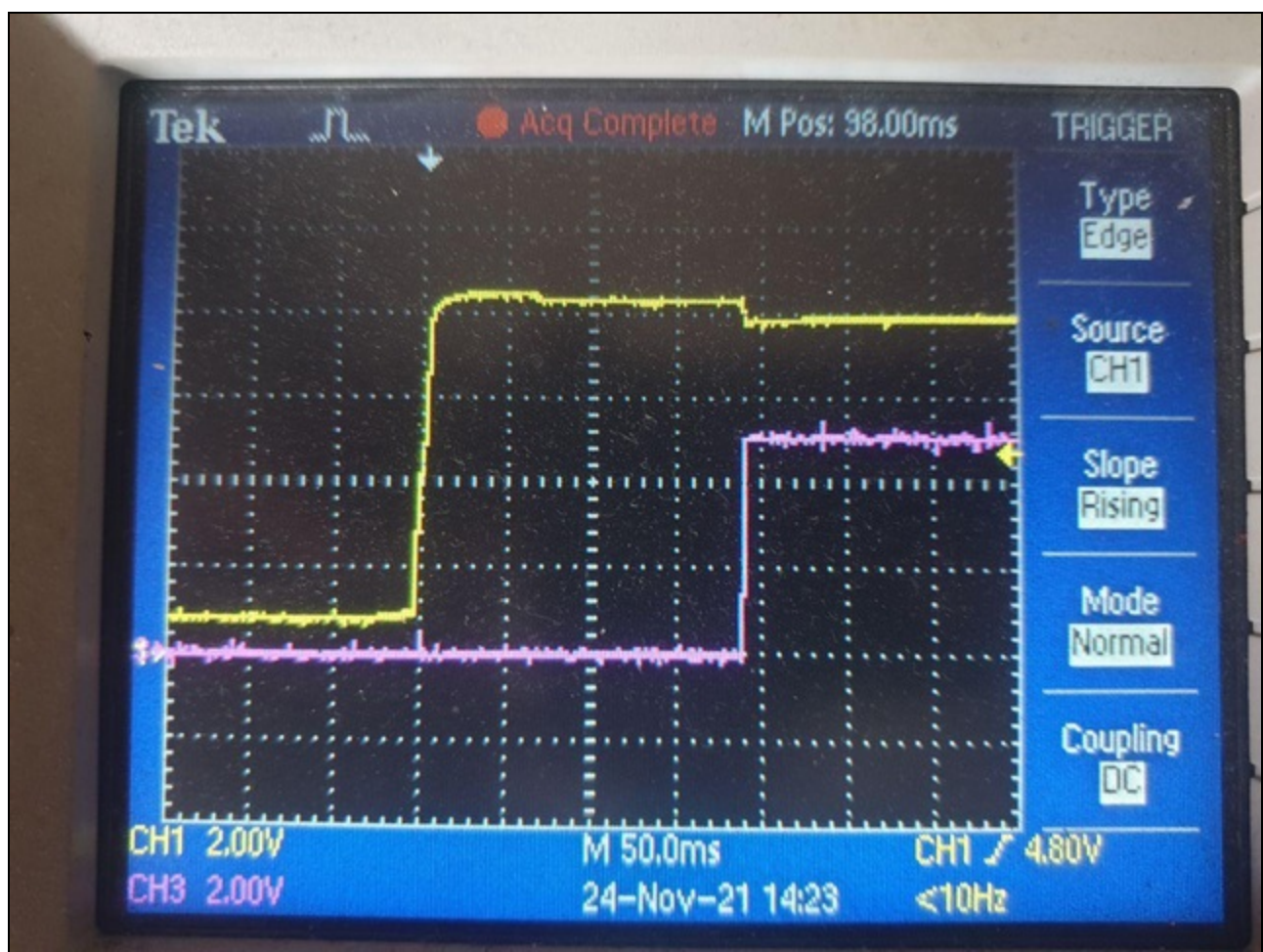

В итоге время реакции конструкта получилось... сопоставимо со среднечеловеческим временем реакции: сто — двести миллисекунд. То есть условный мозг конструкта работает примерно на той же тактовой частоте, что и мозг человека: от единиц герц до нескольких десятков в максимуме.

Причём чем умнее, сложнее конструкт, тем меньше скорость реагирования на воздействие. Прямой зависимости между сложностью конструктов и скоростью реакции я не выявил, но какая-то корреляция есть. Более умные конструкты — более тормозные.

Я сперва думал, что на базе конструкта можно будет сделать универсальную защиту, например, от пулю. Летит в тебя пуля, а конструкт её детектирует и сжигает импульсом энергии.

Ага, размечтался! Конструкт пулю заметит примерно с такой же задержкой, как и человек.

Получается, что конструкты — это такие как бы живые энергетические создания. Можно использовать их органы чувств в качестве расширения своих. Они могут производить какие-то действия самостоятельно. Но это, увы, не имба из мира компьютерных игр.

Отложив в очередной раз конструктивную защиту на потом, я занялся другим вопросом — исследовал, может ли конструкт переключить два проводка и на каком расстоянии. Устроить замыкание в розетке либо просто соединить два проводка в кнопке.

Оказалось, что может и что для создания проводящего канала в зазоре один миллиметр, рассчитанного на ток до десятка миллиампер, почти не тратит энергии.

А вот при увеличении зазора и тока замыкания требуются конструкты большей энергонасыщенности. Например, для того, чтобы замкнуть три фазы ЛЭП, нужен конструкт с энергоёмкостью аж целый мегаджоуль. Диверсии на ЛЭП я пока делать не планирую, а вот

Драко приспособить к набору текста — прямо моя мечта.

Я купил две одинаковые клавиатуры, одну разобрал, чтобы видеть, где какие контакты. Затем научил Драко переключать дорожки под клавишами. Получилось интересно: я отдаю мысленную команду “В” — и Драко печатает “В”. Сперва это всё шло у него медленно, приходилось представлять не только “В”, но и положение её контактов. Но понемногу Драко обучился и начал небыстро, но правильно печатать слова. Только нужно передавать ему их побуквенно.

Когда я понял, что это направление перспективное, я взял микроконтроллер ATmega32. Из нескольких портов собрал матрицу 15×8 (чего хватает для обслуживания ста двадцати кнопок). Сами кнопки на печатной плате разводить не стал, а просто сделал площадки, которые Драко будет переключать. Подключил это к USB. Получилась такая клавиатура для Драко. Даже не пришлось делать питание для этой трюхмудии, поскольку у USB своего питания достаточно.

Подключаю в USB эту платку. Размещаю её в любом месте в ауре. Например, держу в руке. Далее Драко за меня печатает.

То же самое с мышкой. Мышку, правда, я сделал не как мышку, а как управление курсором при помощи кнопок. Человеку такое неудобно, но для конструкта не представляет проблемы. А аппаратно получилось, что в моей “клавиатуре” выделено десять кнопок под управление мышью: четыре — направление, три — обычные клавиши мыши и ещё несколько кнопок увеличивают скорость сдвигания курсора. Когда Драко надо подвинуть мышку через весь экран, он нажимает на кнопки скорости и одновременно с ними на кнопки направления. По мере приближения курсора к нужному месту отжимает кнопки скорости.

Но пока работает эта машинерия только в Linux. Для Linux я написал пару скриптов, засылающих события в устройство клавиатуры. Полноценный драйвер не писал. А для других операционок (я, например, печатные платы развожу в OrCAD, конструкции рисую в SolidWorks — это Windows, а просто в интернете сёрфить, программу какую-то написать, расчёты поделать — это Linux) такого простого решения, как в Linux, не получилось. В общем, пока использую Драко в качестве секретаря в вопросах “полазить по интернету” и “написать кому-то письмо”.

Заказал блютус-модули, которые можно подключить к AVR’ке. Можно будет сделать полноценную клавиатуру или мышь, подключающуюся по радио. Но драйвера, видимо, писать придётся. Кажется, что не получится “изобразить” что-то готовое. Надо в документации порыться.

Научить Драко управлять сенсорным экраном телефона оказалось проще. Телефон находится в кармане. Драко мне транслирует картинку с него. Картинку он транслирует, разумеется, в аурном восприятии, но привыкаешь. Он же и “нажимает” на области экрана. “Нажимает” на экран он примерно так же, как замыкает кнопки: создаёт участок, проводящий электрический ток. Тачскрин принимает это за прикосновение стилусом.

Поскольку телефон лежит в кармане с включенным дисплеем, сразу вылезла проблема случайных нажатий на экран. Пришлось напечатать на принтере нечто вроде пенала для телефона.

Я и Драко привыкали друг к другу, к интерфейсу с телефоном где-то дней десять. Поначалу каждое действие с телефоном проделывалось с большими усилиями. Но потом и Драко адаптировался, и я. Драко, например, научился сам разблокировать телефон и

выполнять простые действия типа нажатия клавиши Shift при печати. Мне уже не нужно акцентировать на этом его внимание.

А ещё я научился создавать конструкторы, способные на подобные действия с удалёнными телефонами. Вообще, если я чему-то научил Драко, то потом создать конструктор с таким же умением гораздо проще. Поэтому я периодически отправляю Драко на всякие задания: кого-то найти, что-то сделать. Но только пока я не дома. Потому что Степан его сожрёт. Драко научен избегать Степана, да и вообще избегать опасности, но Степан банально умнее. Хитрая бестия.

Двойная диверсия

Ввиду того что при предыдущей диверсии я получил довольно много информации, а также поскольку надо наносить урон противнику, я подумал и решил провести ещё одну диверсию. Против мага-шишки.

Наблюдения за ним показали, что у него два места жительства: частный городской дом, до которого я доехал, когда следил за магом в первый раз, и настоящий дворец на огромном участке за городом. Живёт он преимущественно в этом загородном строении, избегая людей.

Мысль такая: снести к чертям его избушку смесью магического и обычного взрыва. Сразу после взрыва сбросить дроном несколько подслушек, потом послушать, что они запишут. Наверняка будут разговоры какие-нибудь на месте происшествия.

А ещё непосредственно перед акцией хочу исследовать конструкторами защиту дома. Я её уже всю осмотрел с расстояния и даже нарисовал на компьютере, но хочу поближе посмотреть. Хочется знать, как будет взаимодействовать эта “вязь” с замаскированным конструктором, как она будет реагировать на незамаскированный конструктор, на высокоэнергетический конструктор.

Взрыв будет двухкомпонентный. Использую натуральную взрывчатку, которую конструкторы уже дней десять таскают из ближайшей военной части на крышу дома, а в качестве детонатора к ней — конструктор на двести пятьдесят гигаджоулей.

Детонатор эквивалентен примерно шестидесяти-семидесяти тоннам тротила. А взрывчатки натащил около двухсот килограмм. Взрывчатка в акции даст мало эффекта, но в проводимых после химических анализах будет присутствовать и сбивать с толку.

Вокруг дома уже разбросаны мои прослушки в коробках невзрачно-серого цвета. Конструктор — источник энергии в каждом научен не только вырабатывать энергию, но и при поступлении сигнала (зажигается светодиод на плате) сжигать всё устройство к чертям.

Каждый модуль прослушки “знает” свои GPS-координаты и если обнаружит, что его понесли/повезли куда-то, то зажигает светодиод.

Диверсия будет без человеческих жертв. Перед диверсией направлю в СМИ по старому каналу информацию, что такой-то человек, причастный к предыдущему теракту, хранит дома опасные предметы и готовит новую акцию. Письма будут отправлены за двадцать минут до события: важно, чтобы они пришли раньше, чем оно произойдёт.

Сразу после бабаха прилетит дрон и сбросит несколько подслушек. Манипулятор, что я делал, не пригодился. Он подходит для взятия и сброса одного предмета, а тут надо скинуть одну за другой пять прослушек. Поэтому вместо манипулятора у дрона “система бомбосброса” моих спичечных коробков.

Второй дрон будет снимать место происшествия. Видео потом выложу на торренты со своей PGP-подписью. Оба дрона после выполнения задания улетят по GPS-координатам на расстояние около ста километров, там я их подберу.

Конструкт-детонатор сбросит маскировку перед экшеном. События прошлой и этой диверсии должны быть связаны. Шоу в небе будет выглядеть одинаково.

Охраны в доме шишки нет. Прислуга приходит раз в неделю. В пятницу обычно дом пустует, с четверга на пятницу маг здесь не ночует. Поэтому акция была назначена на пятницу, семь часов утра.

Поскольку взрыв намечается серьёзный, а находиться мне нужно поблизости, то собираюсь расположиться в овраге неподалёку. Надеюсь, склоны оврага защитят меня от последствий взрыва. Место подходящее. Конечно, может прилететь камнем по голове сверху, но вероятность выглядит небольшой. На всякий случай буду в каске и под толстым ватным одеялом. Овраг находится на частной территории, но я уже туда проникал, до сих пор меня никто не заметил.

...

В этот раз все действия прошли так, как и было запланировано. А без жертв не обошлось. Но расскажу всё по порядку.

В назначенный час я сидел в овраге, в каске, прикрывшись одеялом. Утро выдалось очень холодное, и одеяло было весьма кстати.

Сперва я активировал скрипт отправки писем в СМИ. Затем отправил конструкт на осмотр плетений защиты дома вблизи. По плану у меня на это было двадцать минут.

Я пролетел конструктом с маскировкой через множество нитей защиты. Никакой реакции не последовало. Хороший результат!

Затем я снял маскировку с конструкта и повторил операцию. Защита не реагировала и в этот раз.

Странно, это плетение что, не защита дома? А что же тогда?

Я велел конструкту вылететь из дома, собрать Ману и вернуться, а детонатору — снижаться. Пора.

На сбор Маны конструкт потратил около пятнадцати минут, и, когда он вернулся, случилось это.

Как только конструкт с Маной подлетел на расстояние около двух метров к нитям, они все засветились фиолетовым. Откуда-то из центра дома стало разворачиваться с большой скоростью огромное плетение, и через несколько секунд оно накрыло весь дом куполом. Купол материализовался и стал видим невооружённым глазом!

В центре дома начались какие-то энергетические всплески, и дом вдруг наполнился магами. Девять человек появились из ниоткуда. Их ауры начали расходиться по зданию. В этот момент детонатор сбросил маскировку. Все ауры застыли.

Детонатор коснулся купола. Купол действительно был материальным. По нему побежали трещины, и похоже было, что какие-то части стали осыпаться вниз. Детонатор прошёл сквозь купол, опустился до заданной высоты и взорвался.

Земля содрогнулась и пошла волнами метровой высоты. Я сидел оглохший под одеялом в каске и наушниках. Жаль некому было сфотографировать.

Сперва казалось, что землетрясение не кончится никогда, но прекратилось оно резко. Спустя ещё вечность с неба стали сыпаться камни, осколки стен, стёкол. Всё это, падая, сносило листву, ломало ветки деревьев. Как я и рассчитывал, овраг надёжно прикрыл меня от всего, что могло нанести вред. Воздух был заполнен непроглядной пылью. Удивительно, но дыма не было.

Но мне было не до происходящего. Я как замороженный смотрел на голубую

энергетическую линию-нить, уходящую куда-то в сторону города. Причём эта нить проходила прямо сквозь меня!

А ведь эту нить я видел и раньше!

Нет, я не видел её до сигнализации, но... видел. Как бы это объяснить? Когда нить активировалась, то я её увидел. И понял, что я видел её в неактивном состоянии тоже. Видел, но не обращал внимания.

Именно из-за этого открытия я не вмешался в программу, которую выполняли мои конструкты. Я планировал диверсию без жертв. Если бы я не был ошеломлён открытием нового вида зрения, то я бы, конечно, остановил детонатор и просто понаблюдал за прибывшим отрядом. Но пока я сосредоточился на нити, осторожно пытался отодвинуться от неё, всё и произошло.

После взрыва нить деактивировалась, но я её продолжал видеть.

Я встал и пошёл в направлении, указываемом нитью. На ходу, при помощи Драко и мобильного телефона управлял дроном, сбрасывающим прослушки. Нить уходила в забор неподалёку от места, где я перелез. Я отошёл к лазу, перелез, вернулся к нити и пошёл дальше.

Дроны мои улетели, а я всё шёл и шёл. Так и шёл бы, наверное, несколько часов, если бы не уткнулся в реку.

Дальше дороги нет. Я вижу эту нить, я знаю, где она. Проследить, куда она ведёт, я могу и позднее. Проверил, видят ли нить конструкты. Видят. Пора забрать мои дроны.

Я вышел на шоссе, дошёл до автобусной остановки. Дождался автобуса, вернулся в город. Взял машину и поехал за дронами. С дронами было всё в порядке. Никто их не нашёл. Они сели на полянке в лесочке.

По дороге домой я обнаружил множество новых нитей, ведущих куда-то в город. В городе их густота довольно приличная: в среднем по кварталу хотя бы одна проходит.

“Вот она, сигнализация!” — осенило меня.

В своей квартире увидел, что одна из нитей проходит сквозь соседний с моим жилой дом. Но разбираться будем потом. Раз не засекали до сих пор, значит, я от них хорошо спрятан.

Я скачал видео с дронов, вырезал лишнее, смонтировал ролик, выложил его на торренты. Затем начал методично просматривать новостные каналы и соцсети в поисках информационного отклика на мою акцию. От дел меня отвлекла внезапная мысль: “Степан! Его аура под завязку забита Маной!”

Я испугался даже не за себя. Я испугался за Степана. Нужно срочно выяснить, скрывает ли моя маскировка ауру с Маной!

Бросив всё, я рванул к ближайшей Ауре, где нить есть, я точно это знаю: я её много раз там видел.

Подъезжая, отправил конструкт с маскировкой. Конструкт собрал Ману и влетел в нить. Ничего не произошло. Я встал на парковке метрах в трёхстах от нити. Просидел часа три, ожидая, пока конструкт соберёт много Маны. Но под маскировкой никакого взаимодействия конструкта и нити не происходило.

Я отправил приказ сбросить маскировку с конструкта. Через пять минут на этом месте был дежурный маг. Смотрел по сторонам.

Хух! У меня камень с души свалился. А то воображение уже рисовало, как я со Степаном пытаюсь выбраться из города, опутанного нитями сигнализации.

Успокоенный, я вернулся домой. Почти не раздеваясь, свалился и уснул. Проспал весь остаток дня и всю ночь.

Утром, ещё не открыв глаз, я с помощью Драко стал проглядывать новости и наткнулся на заметку о вчерашнем убийстве около второй больницы.

Я вскочил. Полез на сервер, скачал фотки-двадцатиминутки. Дежавю! Полиция, оцепление. 7:04. Дежурный переходит дорогу. Пуля справа сверху. Дежурный падает. Звук мои камеры не пишут.

Ноль-ноль-икс

Гильза лежала примерно на том же месте, где и в прошлый раз. Точно такая же. Теперь у меня их две.

Кто-то ведёт ту же войну, что и я, но другими методами. И похоже, тоже начал со второй больницы.

Крыша, с которой стреляли, вся перекрещена нитями сигнализации. Однако дежурного таки ухлопали.

Крайне интересные плетения по углам крыши. Такие я видел в доме у шишки. Если это то, о чём я думаю, то надо проверить.

Я отправил конструктор собирать Ману для эксперимента, а сам продолжил думать.

После того как дежурный поменялся, мой мистер Икс должен был выяснить, кто же теперь дежурный. “Это значит что?” — задал я себе вопрос. Это значит то, что этот агент Ноль-ноль-икс тоже ведёт наблюдение за больницей и за местом проживания дежурных!

Мой конструктор собрал Ману. Я направил его на место, откуда предположительно был произведён выстрел. Там как раз проходила одна из нитей. Двумя другими конструкторами я наблюдал за событиями на крыше.

Конструктор влетел в нить, снял маскировку и развеялся. Нить запереливалась голубым. И ничего не происходило где-то пару минут. Потом вдруг плетения по углам крыши наполнились энергией, увеличились и превратились... в проходы. Из этих проходов выскочило шесть человек. Шесть магов. Проходы закрылись сразу после того, как появился шестой. Маги разошлись по крыше.

Вот я тупица! Зачем полез экспериментировать? Сперва надо было прослушку подложить!

Двое подошли к краю крыши, к месту, где я тревожил нить. Я развернул машину и на небольшой скорости поехал по переулку. Если один из них слетит с крыши вниз, то окажется близко к парковке и, чего доброго, мы с ним столкнёмся.

Я проехал сто метров и остановился на аварийке напротив продуктового магазинчика. Бросил машину под знаком “Остановка запрещена” и зашёл в магазин. Это практически предельная дальность управления конструкторами. В магазине я продолжил наблюдать.

Два мага оставались на крыше, а четверо уже действительно ходили вокруг дома. Вовремя я слинял!

Я купил корма для Стёпы, затем какую-то мелочь вроде влажных салфеток.

Возле моей машины остановилась ДПС. Блин!

— Командир, виноват! Нужно еды было коту взять, кот голодный дома!

— Вот же за углом парковка, около этого магазина!

— Казните меня, но я о ней не знал! В следующий раз буду внимательнее!

Дэпээсник посмотрел на меня внимательно, о чём-то подумал, затем махнул рукой.

— Ладно, езжай! В следующий раз три тысячи штрафа заработаешь!

— Спасибо!

Я сел в машину, завёл двигатель. На крыше и вокруг дома уже никого не было. Проходы деактивированы.

Весьма интересно! Нити это засада? Да, засада! Если придёт маг, тут сразу будет группа реагирования.

Я снова развернулся и проехал мимо дома. Да, никого не осталось.

...

Из-за происшествия с этим дежурным я совсем забил на обработку данных, добытых моей провокацией. Ладно, СМИ никуда не денутся, разговоры мои микрофоны на сервер складывают. Потом.

А сейчас что? Сейчас надо найти второго партизана. А как это сделать? Что у меня есть? — Ноль-ноль-икс тоже наблюдает за второй больницей. — Сравнительно недавно дежурный там сменился.

Всё. Наблюдения ведёт плотно, внимание на нового дежурного Ноль-ноль-икс перенёс сразу. Больше никакой информации у меня нет.

С распознаванием лиц надо что-то решать! Я полез в интернет в поисках соответствующих сервисов. Желательно офлайновых. Нашёл одну фирму, заказал у нее на пробу один сервер.

Возился очень долго. Надо было скачать видео с моих камер за последние дни. Все видео, что удалось сохранить. Из-за низкой пропускной способности канала старые видео у меня замещаются новыми. Я полностью остановил съёмку, чтобы не удалять ничего. Затем скачал всё накопленное. На скачивание трёх недель видео ушло бы почти шесть. Вот, блин, что значит медленный канал! Но я поехал на место и через вайфай утащил данные быстрее.

Затем настраивал обработку итогового видеопотока серверу, распознающему лица. Выяснилось, что распознавать лица можно только по данным одной из моих камер — той, что на переходе.

В итоге у меня получилась база данных: — Фотография. — Количество раз появления в фокусе камеры. — Расписание появлений в фокусе камеры. — Пол.

Я отбросил проходивших там однократно, стал рассматривать только тех, кто появлялся более одного раза. Таких получилось около тысячи человек.

Затем я отбросил тех, кто появлялся несколько раз в течение небольшого интервала. Несколько раз дорогу перешёл туда-сюда. Посчитал, что это примерно равно однократному появлению.

В итоге у меня получился такой список: 421 женщина, 311 мужчин, 63 кандидата, пол которых система не смогла определить автоматически.

М-да. Что мне с таким огромным объёмом делать?

Не зная, куда двигаться дальше, решил пока поставить видеонаблюдение на крышу здания. Там есть несколько кирпичных воздуховодов. Взял перфоратор на аккумуляторе, надел спецовку. Пришёл и просто повесил четыре своих наблюдательных бокса так, чтобы снимать всю крышу.

Когда всё заработало, решил ещё раз вызвать команду реагирования на крышу. Разложил, вернее, наклеил на двусторонний скотч по крыше около десятка звукозаписывающих коробочек. Купил две пачки семечек, пару буханок хлеба, рассыпал и раскрошил вокруг того места, где организовывал провокацию в прошлый раз. Дождлся, пока соберётся стая голубей, и снова активировал нить.

Группа реагирования в этот раз насчитывала восемь человек. По двое из каждого прохода. Голуби топтались на куче семечек прямо в сигнальной нити. Появление кучи людей на крыше их испугало, они шумной стаей взлетели. Однако часть сразу же стала возвращаться.

— Какая тварь их тут прикармливает?

— Какая-нибудь полоумная старушка!

— А почему сигнализация сработала?

— Наверное, кто-то из голубей с даром. Попробуй вычислить!

— Давай я просто всех их тут убью?

— Потом бабушка, что их прикармливает, вызовет полицию. Нет, поищи одного голубя.

— А разве бывают животные с даром?

— Конечно. И даже насекомые. Их тоже надо уничтожать, если увидишь. Они тоже формируют Свет.

— Они что-то умеют?

— Обычно или нет, или совсем немного.

— Понятно. Но тут, похоже, таких нет. Что будем делать?

— Надо бы найти одарённого голубя. Смотри, они почти всё склевали. Давай-ка сгоняй в магазин, купи, чем птиц покормить. Поищем ещё. А то будет нас дёргать снова и снова. Нам не надо без повода сюда прыгать. Остальные могут идти. Нас двоих достаточно.

Открылись проходы, шестеро удалились. Один остался на крыше, другой сходил в магазин, из которого я за ними наблюдал. Потом они часа три сидели на крыше и кормили голубей. Между собой разговаривали мало. Никакой новой информации.

...

Итак: — Ноль-ноль-икса ещё не поймали. Это хорошо. — Его ловят. Поэтому я должен найти его раньше. — Живые существа с даром формируют Свет. Что бы это значило? И именно поэтому их уничтожают. — Мой Степан не аномалия.

...

Интересные видео получились: вдруг в воздухе возникает проход и из него появляются люди. Видео реальные, а выглядят как фантастический фильм.

Я настроил свои боксы на то, чтобы мне сигнализировали о любом движении на крыше. Как только там что-то происходит, у меня раздаётся звонок, и я на телефоне смотрю фотографии того, что там и как.

Несколько раз проходы открывались, на крыше появлялись люди. Пару раз на крыше рабочие тянули какие-то кабели. Сигнализация на них не реагировала. Сигнализация настроена именно на мага.

Разматываем клубок

Между уничтожениями дежурных прошло четыре месяца. Думаю, Ноль-ноль-икс раньше такого же срока не проявится. Поэтому я вернулся к исследованию самого интересного для меня — нитей сигнализации.

Эти нити — какой-то иной вид энергии или Маны, нежели все встреченные мной ранее. Чтобы их видеть, надо напрягаться. Я их видел и чувствовал и раньше, просто не обращал на это внимания.

Я попробовал потянуть эту энергию из нити конструктором, но ничего не получилось. Затем я вошёл в одну из нитей и попробовал потянуть её аурой. Как и в случае с Маной, после этого и у Драко получилось. Собирать эту голубую энергию из пространства тоже

можно, но сбор идёт очень медленно. Конструкт у меня накапливает двести пятьдесят гигаджоулей обычной энергии где-то за две недели. Чтобы он накопил столько же голубой энергии, по расчётам, нужно больше трёх лет.

Я не знаю, понадобится мне такая энергия или нет, но на всякий случай создал десять конструктов, которые летают на высоте от тридцати до ста метров над городом и постоянно собирают эту энергию. Авось пригодится зачем-либо.

Понял, какую диверсию сделаю следующей: я уничтожу всю их сигнализацию и заберу всю голубую энергию. Но сперва хочу найти место, куда сходятся все нити. Судя по всему, такое место где-то на юго-востоке города.

Я выпустил Драко искать направление и сам не спеша поехал по улицам. Драко показывал приблизительное направление на сгущение нитей, и я туда ехал.

После минут сорока блужданий я нашёл их центр. Гхм. Большое шестиэтажное бизнес-здание с надписью “Сбербанк” на крыше. Все нити здесь переплетены в жгуты и входят внутрь здания, а затем теряются где-то на подземных уровнях. Вокруг здания есть Аура. Но не такая, как вокруг культовых объектов. Не поглощающая, а какая-то другая. Что она делает — неизвестно. Возможно, выполняет какую-то защитную функцию.

На каждом этаже приличное количество неактивированных проходов. Иногда они активируются и в них входят или из них выходят люди. Плетение проходов я осмотрел и даже зарисовал очень детально.

Короче говоря, у меня появился новый объект для наблюдения. Здесь прямо на всех-всех столбах нужны мои боксы. А для этого мне надо их собрать. Так, восемь с этой стороны, шесть с той, десять вот тут и вон там ещё... М-да, итого тридцать два бокса нужно. Если проредить втрое, то хотя бы десять штук.

А впрочем, почему бы не повесить все тридцать два? Здесь явно их центр. Много — это не мало! Однако тридцать два надо же собрать, а это время. Комплектующие я могу купить довольно быстро, но вот со сборкой возиться долго. Нужны дополнительные рабочие руки.

Я набрал Сашу. С Сашей, кстати, странно получилось. После излечения его мамы она очень быстро разобралась в ситуации и убедительно его попросила, чтобы он ни в какие войны не ввязывался. Я не настаивал. Ну, общаемся понемногу, но он ведёт себя так, будто в чём-то провинился, хотя я его ни к чему не обязывал, ничего от него не требовал.

— Саша, привет!

— Привет!

— Слушай, тут мне рабочие руки нужны. Помочь собрать несколько десятков коробок. Работа чисто механическая, всё покажу, научу. Работа оплачиваемая. Не хочешь подшабашить?

— Не откажусь. А какого плана работа?

— Что-то паять, что-то крутить отвёрткой, что-то печатать на 3D-принтере.

— Я, кроме отвёрткой крутить, из перечисленного ничего и не умею!

— Я же говорю: покажу и научу!

— Хорошо.

— Приезжай завтра ко мне домой?

— Могу быть в десять.

— Давай в десять.

Купить четыре десятка плат Raspberry Pi оказалось несложно, а вот купить четыре десятка видеокамер оказалось проблемой. Такого количества не было в наличии. Полдня

катался от поставщика к поставщику. Насобирав пятнадцать камер, остальные заказал. Заодно купил комплектующие для сотни подслушивающих устройств.

Нужно ещё решить проблему с сим-карточками. В каждой камере, каждом подслушивающем устройстве у меня стоит симка. Надо бы набрать их где-то пару сотен, причём анонимно. Если по ним пойдут расследовать, то чтобы никуда не пришли. А где набрать их столько? Непонятно.

М-да, проблема! И большой трафик из одного геоместа для телефонного провайдера будет подозрительным. Даже если поделить между несколькими. Что же делать? Может, по вайфаю их собирать?

Нужно помещение, чтобы поставить здесь приёмо-передающую аппаратуру. С доступом в интернет. Ближайший жилой дом — в километре. Довольно далеко. Можно, конечно, направленных антенн поставить, и если ничего не найдётся, то придётся так и сделать.

Я ходил вокруг этого “Сбербанка”, как хищник вокруг жертвы. Уже смирился с идеей направленной антенны, когда взгляд мой упал на вагончик с надписью “Шиномонтаж”. Вагончик был закрыт. Но был указан телефон этого самого шиномонтажа, а главное, к вагончику было подведено электричество.

Я набрал номер и спросил о часах работы. Мне ответили, что шиномонтаж закрыт. Я поактивничал в разговоре и выяснил, что место не прибыльное, клиентов почти нет, поэтому владелец работает в другом конце города. Договорились на следующей неделе встретиться поговорить.

Кстати, не все люди в этом “Сбербанке” — люди. Аура некоторых очень сильно отличается. Надо будет порассматривать их поближе! Воображение рисовало рептилоидов. А ведь и правда, если магия и чародейство существуют, то почему бы не существовать рептилоидам?

Но самое интересное: около “Сбербанка” я увидел ещё один вид энергии. Или материи. Чёрт его знает.

Если голубая энергия не похожа ни на что из ранее виденного, но в чём-то всё-таки похожа, то эта новая не похожа вообще ни на что.

И снова: стоило мне её заметить, как я опять понял, что видел такое всегда. Не знаю, как описать. Наверное, слово “суть” лучше всего подходит. Я вижу это как какую-то тень за каждым предметом. Причём не очень понятно, от чего зависят размеры тени. Иногда огромные предметы имеют маленькую тень, а маленькие — огромную. Живые организмы имеют тень значительного размера. Я очень долго рассматривал эту тень. Почему мне кажется подходящим слово “суть”? Потому что размер тени, похоже, зависит от сложности объекта. У огромного дома небольшая тень, у маленького компьютера — в сотни раз большая. А ещё эта тень имеет что-то от энергии. И эта энергия есть во всех аурах, в том числе и моей.

Конструкты не могут собирать энергию Сути. Но я при помощи ауры могу. Вернее, это мне кажется, что при помощи ауры. На самом деле, собирая эту энергию, я не вижу, где она скапливается, хотя могу ей пользоваться, примерно понимаю, сколько её у меня. И... всё.

Суть предмета можно рассматривать с разной степенью детализации и на любом... гхм... расстоянии. Точнее, не так. Я вижу тень предмета, а также ещё какие-то тени. Если начать их рассматривать, то иногда можно разглядеть и понять, что это за предмет. И расстояние до него может оказаться случайным. Иногда можно видеть Сути предметов, находящихся чёрт знает где, а иногда — находящихся рядом. Можно ли как-то определить

расстояние, я пока не понял.

Вспомнив принцип “есть слона по частям”, я решил пока вернуться к насущному. Усадил Сашу паять и собирать наблюдательные боксы. Сам встретился с владельцем шиномонтажа. В разговоре выяснилось, что, несмотря на постоянное подключение к электричеству, вагончик свой он нигде не регистрировал. Этаким самострой, самозахват. Немного поторговавшись, договорился, что выкуплю вагончик за наличку. Ударили по рукам, и я стал обладателем ключей от этого “шиномонтажа”.

Нанял рабочих, которые заменили в вагончике дверь, установили внутри обогревательные приборы (скоро зима), убрали номера телефонов, вывеску “Шиномонтаж” оставили. Поставили на крышу пару стационарных вайфай-антенн. Одну направили на ближайший жилой дом, другую — на столбы, где скоро будут наблюдательные боксы.

В вагончике я поместил серверную стойку, напихав в неё дисковых накопителей. Включил вайфай, обошёл все столбы с телефоном — связь есть везде. Осталось дожидаться, когда коробочки будут готовы.

Взял обычный, без магической начинки, дрон. Запустил его, находясь в двух километрах от их Центра (буду называть это Центром), отправил полетать вокруг этого здания и над ним. Цель — узнать, будут ли как-то реагировать на него. Я смотрел глазами на здание и при помощи Драко — на экран камеры с дрона. Когда дрон пролетал над Центром, связь с ним пропала. При этом я увидел, как Аура вокруг здания сверкнула.

Ага, всё-таки это защита.

В мыслях было сразу заслать туда двести пятьдесят гигаджоулей и разворошить это осиное гнездо, но в округе много жилых домов. Это вам не избушка за городом.

Кстати, об избушке! Я совсем забыл про неё.

Послание

Ты убил уже двадцать моих людей. Если хочешь смерти без мучений, то сдайся ближайшему дежурному. Потом такой возможности не будет.

Такое послание я получил по имейлу с адреса, с которым переписку не вёл.

Я посчитал. Семь в результате первой провокации, девять — в результате второй. Два дежурных — на совести Ноль-ноль-икс. Где ещё два? Ещё два дежурных? Хгм.

Я достал своё досье по убийствам. Посчитал. У меня подтверждён шестьдесят один случай.

Отправил в ответ: “61:20”. Посмотрим, что из этого выйдет.

СМИ писали об очередном предотвращённом ФСБ террористическом акте. Дескать, от анонимного источника поступила информация о подготовке теракта. Информация подтвердилась, и агенты ФСБ пошли на захват. Во время захвата террористы взорвали весь имеющийся у них арсенал.

"Возбуждено уголовное дело по факту хищения взрывчатых веществ с территории военной части № 1127.

Девять погибших сотрудников ФСБ будут представлены к званиям Героя России посмертно. В розыск объявлен владелец здания, в котором велась подготовка.

Если вы видели такого-то (Ф.И.О., фото), то сообщите по телефону..."

Никакого отношения разыскиваемый персонаж к шишке не имел. Вокруг городского дома, где этот маг теперь живёт постоянно, появилась защитная аура, вроде той, что над

Центром. В доме у него шесть плетений перехода и постоянно находится несколько человек.

Ролик, который я выложил на торрентах, показали несколько СМИ, представив как “оперативную съёмку ФСБ с места проведения антитеррористической операции”. При этом раздачи в торрентах все прикрыты, пользователь заблокирован. Весело.

...

— А я тебя спрашиваю, что за хрень тут творится?

— Изучаем.

— Сколько можно изучать? Искать надо! В прошлый раз семь человек убрали засветку.

Минус! Дежурных на одном и том же месте отстреливают, как в тире. „Изучаем“! Здесь опять засветка. Когда будет результат?

— Если бы я знал, кого арестовать, я бы уже это сделал. Можешь заменить меня на кого-то другого.

— Великий связался сегодня со мной. Спросил: „Что у вас происходит?“, а потом: „Может, вам специалистов прислать?“

— Да уж. Но я тебе не могу дать результат, пока я не добьюсь результата.

— Ладно. Что по взрыву? Почему группа погибла?

— Похоже, снова энергия Жизни.

— Ты же говорил, взрывчатка?

— Взрывчатка тоже была. Любопытно, что взрыв активирован немагом с близкого расстояния.

— Почему ты так думаешь?

— При активации взрыва он сидел прямо на линии сигнализации и она на него не среагировала.

— А на кого-то же она среагировала? Группа прибыла по тревоге!

— Да, и этот кто-то, похоже, находился в доме. Купол его заблокировал, прибывшие, вероятно, его захватили. А затем наблюдатель устроил взрыв.

— Откуда знаете о наблюдателе?

— Мы посмотрели видео, которое прислали. Когда дрон облетает дом незадолго до взрыва, видно, что в овраге кто-то есть. Сидел или лежал, прикрывшись какой-то механической защитой. Её он забрал с собой.

— Значит, считаешь, что маг, участвовавший в операции, погиб?

— Изнутри купол взломать невозможно. Выйти он не мог. Когда стало ясно, что он попался, внешний наблюдатель нажал кнопку.

— Так всё-таки взрывчатка?

— Взрывчатка была. Много. Но и засветка тоже была. Возможно, он начал воевать с группой перед взрывом.

— Засветку не заметили? Как думаешь?

— Об этом можно будет сказать только через несколько лет, ты знаешь.

— Ладно. А что по дежурному у второй больницы? События были синхронизированы?

— Да. И там, похоже, тоже сработал немаг.

— Тут немаг, там немаг. Что у тебя получается? Кто-то набрал отряд немагов и ведёт с нами войну? Что за чертовщину ты мне рассказываешь?

— Сигнализация там стоит ещё с прошлого убийства дежурного. Она не сработала.

— Скорее, они просто проспали её! Или поставили не там!

— Сигнализацию ставил Аэнгор.

— Отведёшь меня сегодня туда, я сам поставлю. Может быть, мы зря прячемся и нас давно уже засекли? Может, это не немаги, а Высшие уже тут орудуют?

— Зачем бы они стали партизанить? Просто забрали бы всё себе.

— Ладно, подумаем над этим. Пойдём, я сам поставлю сигнализацию".

Дроном я снял себя, да ещё и выложил на торренты! М-да. Партизан с большой буквы П! Хорошо ещё под одеялом сидел. В следующий раз на дело надо идти с двумя десятками дронов и голой ж...

...

"— Домой хочу!

— Тебе дома так платят, как тут?

— Нет.

— А что ноешь тогда?

— Домой хочу. Надоело всё это. Даром пользоваться нельзя, местных трогать нельзя. Даже на родном языке говорить нельзя. Всё нельзя!

— Смотри.

— Что это? Накопитель? У меня тоже есть.

— Посмотри внимательно.

— Синева! Он... полный?! Где взял?

— Тут.

— Тебя казнят!

— Скажи, можно ли ещё где-то заработать столько, сколько нам тут платят?

— Нет.

— А на то, что нам тут платят, можно купить такой накопитель?

— Нет.

— Игра стоит свеч?

— Дай поддержать!

— Хочешь такой же? Поработаешь на меня — будет тебе таких парочка!

— Парочка? Ты что, Великого ограбил?

— Нет, я здесь свою жилу разрабатываю.

— Тебя казнят!

— Так ты в деле или нет?

— В деле!"

Синева баснословно дорогая! Пора начинать приватизацию! Интересно, откуда эти двое? Говорят на чистом русском. Но он для них не родной.

Новый дежурный

Я решил понаблюдать за перемещениями магов, а также попробовать писать звук другим способом.

Я написал программку, которая работает в виде сервиса на "Андроиде". Программка пишет звук и сплавляет его на такие же сервера, что и мои аудиописалки. Заодно проверяет координаты и треки передаёт вместе со звуком.

Выложил программку на европейский хостинг. Сделал короткую ссылку к ней. Тренировал Драко устанавливать её на "Андроид". Затем научился создавать конструкторы, проделывающие то же.

Смартфоны у всех наблюдаемых мной магов есть. Правда, я ни разу не видел, чтобы кто-то звонил. Но, как говорится, поживём — увидим. Задача конструктора состоит в

наблюдении за “белыми”. Если кто-то из них разблокирует телефон, то конструктор должен запомнить код разблокировки. Затем, когда телефон будет в кармане, установить программу-шпиона.

Разослал десятка два конструкторов в свободный поиск по городу. Надеюсь начать слушать обширнейший объём разговоров в ближайшее время.

...

Вернулся ещё один конструктор, наблюдающий за Аурами. Появилась статистика по замене накопителей. В среднем, получается, они меняют накопитель раз в месяц.

Мне нужен сбор статистики более автоматизированный, нежели передача конструктору-дежурному. Тем более что Степан жрёт дежурных. Причём жрёт их даже сквозь стены. Если дежурный висит за стеной, Степан протягивает свою ауру сквозь стену и съедает его. Единственный выход для конструктора — находиться далеко. Например, висеть на высоте двести метров над землёй.

Но это тоже неудобно: он не рядом, не под рукой. Получается, не конструктор извещает меня о событии, а я его опрашиваю. Я могу забывать и всё такое.

В общем, решил я сделать шлюз для событий, генерируемых конструкторами. Для этого взял компьютер (Raspberry Pi), вывел его в интернет. Подключил к нему мою клавиатуру для Драко и написал простенький скрипт. Конструктор прилетает, печатает свой номер. Скрипт этот номер переводит в имя события, добавляет от себя данные (время события) и транслирует мне в мессенджер.

Всю эту машинерию я положил в вагончике “Шиномонтаж”. От Степана далеко, а в интернете всё друг к другу близко. В итоге в реальном времени получаю данные наблюдений за событиями.

Сделал ещё два десятка конструкторов для наблюдения за Аурами. Примерно через месяц у меня накопится база данных по таким наблюдениям и я всегда смогу ответить на вопрос “где и когда следующая ближайшая замена артефакта-накопителя?”.

Ещё учу Драко определять своё местоположение. Драко взлетает на сто — двести метров, запоминает вид зданий на карте. Затем прилетает к сотовому телефону, ищет на карте похожее место. Отмечает точку на карте.

Идея прям прекрасная, но пока успеха никакого. Запомнить он может, а сопоставить с картой — крайне плохо. Видит он аурным зрением — карта же нарисована людьми с обычным зрением. Кроме того, нарисована схематично. Если карта уже открыта около нужного места, то может найти. Если надо найти точку на всей карте города, то у него ничего не получается.

Но неуспех этой идеи привёл меня к другому успеху: я придумал запоминающий — памятный конструктор. Конструктор, задачей которого стоит “запомни”. А потом я могу разглядывать им запомненное, как фотографию. Причём как объёмную аурную фотографию.

Это оказалось настолько полезно, что я позабыл о своей задаче определения местоположения при помощи конструкторов и начал исследовать память.

Я отправился к ближайшей Ауре и запомнил в Драко все её плетения. Затем стал сличать то, что показывает мне конструктор, и то, что я вижу в Ауре. Увеличил детализацию. Сложность Драко выросла, но он стал выдавать картинку более детально. Понапрягавшись, я заставил Драко запомнить все плетения Ауры так, что я уже не отличаю, что я разглядываю — ауру или его картинку. Круто.

Но энергии жрёт до фига. Чтобы запомнить Ауру, Драко нужно где-то мегаджоуль

энергии потратить. Запоминает он её около минуты. Может запомнить быстрее, но зависимость квадратичная. Если хочу, чтобы запомнил за полминуты, то ему надо четыре мегаджоуля потратить.

Вывел формулу (почти как у Эйнштейна): $I = k * E^2$. В каких единицах измеряется информация (I), пока не решил. Вернее, не понимаю, как перевести в байты то, что запомнил конструкт.

Не знаю, можно ли экстраполировать данные по конструктам на информацию в целом, но квадратичная зависимость просматривается чёткая!

Чтобы хранить запомненную Ауру, конструкт тратит где-то мегаджоуль в десять часов.

Если энергию на хранение не тратить, то запомненное теряет детализацию с течением времени. Теряется детализация тоже по квадратичной формуле.

...

Я “заглянул” под ауру. Это самое первое, что я увидел в магическом зрении, и самое трудное для воспроизведения. Когда один пузырь пожирал другой, я видел структуру. Когда я изымаю энергию из какой-то ауры (в том числе своей), я вижу структуру. Но процесс изымания короткий, и поэтому изучить строение аур я не мог. С памятным конструктом это получилось. Правда, результаты непонятные.

Во-первых, с увеличением степени детализации картинка всё время уточняется. Я пока не нашёл глубины рассмотрения, где картинка бы уже не менялась.

Во-вторых, аура выглядит как... эм... соты у пчёл. Да, ячеистая структура. Если смотреть с небольшой детализацией, то вся моя аура поделена на три ячейки. В одной из них постоянно находится Драко. Драко никогда не бывает на границе. Если я создаю энергоконструкт, хранящийся в ауре, то он тоже занимает одну ячейку. Два энергоконструкта теоретически могли бы занимать две смежные ячейки, но почему-то один всегда выталкивается. Какая-то невозможность такого размещения.

Но главное открытие: внутренность ауры состоит из того, что маги называют Синевой!

Я вспомнил о конструктах, собирающих Синеву над городом. Созвал их все и наплат свою ауру Синевой. Никаких ощущений — ни плохих, ни хороших.

Попробовал из Синевы плести плетения. Получается то же самое, что и с Маной: можно, но непонятно, что с этим делать.

Прилетело сразу четыре конструкта, наблюдающих за сменой артефактов в Аурах. Я прикинул интервал между событиями, затем посмотрел на карте, где каждый из них. Получается, что один человек их объехал. Сперва забрал накопитель там, потом тут и так далее. Инкассатор прям!

Поскольку это сравнительно недалеко от ещё двух Аур, то я подумал-подумал и рванул к дальней. Пока я ехал, Инкассатор действительно посетил одну из двух Аур. Я прибыл на место следующего посещения примерно за десять минут до него. Возле церкви было небольшое старое кладбище. Я зашёл на территорию одной из могил с лавочкой и присел. Два конструкта и Драко висели над местом будущей съёмки.

Конструкты должны будут сфотографировать плетение, а у Драко сложная задача — запомнить момент волшбы и видео трёхсекундное записать. Надеюсь, у него получится.

Инкассатор приехал, встал под деревом. Создал плетение, вдохнул в него Жизнь. Плетение унеслось под землю, затем вернулось. Он положил предмет размером с монетку в карман. Затем достал другой предмет, бросил на землю, создал другое плетение и таким же образом отправил новый накопитель на место работы. Накопитель сам включился примерно

через минуту.

Конструкты всё записали, я отошёл к краю кладбища, на расстояние максимальной дальности действия конструктов и сказал: “Чтоб тебя!” Проклятие унеслось к Инкассатору. Следом улетел наблюдательный конструкт. Если наблюдаемый будет находиться в одном месте дольше трёх часов, то конструкт прилетит и будем разбираться с тем, как понять, где это.

Я вернулся домой и вспомнил про прерванные эксперименты с Синевой. Попытался ещё раз создать плетение из неё. Ничего не получалось. Синева в ауре не было...

...

Я поехал ко второй больнице. Нужно узнать, кто новый дежурный. Узнать это я могу, только посмотрев аурным зрением. Камеры такую информацию не дадут. Каждый раз, когда менялся дежурный, я находил его, запоминал, а потом начинал наблюдать именно за ним. Поскольку старого дежурного ухлопали, а с того момента прошло уже довольно много времени, то надо узнать, кто теперь там “трудится”.

Обычно я это проделывал дежуря на парковке. Когда дежурный переходил дорогу, я его запоминал визуальным зрением. Аурно его запомнить с помощью конструкта можно в любое время, а вот визуальным... Аурное и обычное зрение различаются. Оба вида зрения в целом взаимозаменяемы, но если я видел только ауру и никогда не видел внешность человека, то на фотографии я его не узнаю. И наоборот.

Приехав к больнице, я отправил конструкт посмотреть, дома ли дежурный. Дежурный оказался дома. Я еле удержался от того, чтобы отправить заветное проклятие “Чтоб тебя!”.

Дежурным оказался Леонид.

Я разглядывал его ауру. Крайне интересно! Оба проклятия, старое и новое (моё), живут в ауре. На поясе у Леонида какой-то артефакт, который минимизирует влияние обоих проклятий.

Гхм. Весьма странно. Почему они не удалили проклятие?

Поскольку другого мага не было, то Леонид — это и есть новый дежурный. Можно не сторожить тут полночи. Я отправил следящий конструкт, который будет фиксировать, сколько раз Леонид войдёт в больницу. Зарегистрировал его под номером 666 и поехал домой.

Утром посмотрел в список событий. События от 666 не было.

“Может, я ошибся? Он не дежурный?” — шевельнулось что-то внутри.

Решив всё-таки съездить на днях и понаблюдать, я переключился на другие дела и позабыл о нём. Первое событие пришло через два дня. Следующее событие пришло ещё через три дня. Всё верно: одно-два убийства в неделю.

Конструкция мага

Куда подевалась моя Синева? Может быть, я вляпался в какую-то ловушку и она высосала всю голубую энергию?

Возьмём, например, Ману. Её можно собрать в ауре, потом лечь спать, и утром её будет столько же. С энергией Жизни ещё лучше: её расходуешь и она сама собирается в ауре. Если прикладывать усилия, то можно собирать её быстрее. А с Синевой какая-то фигня творится! Я всего-то на два часа отвлекся, и — фьюить! — нет Синевы.

А между тем, там было довольно много её. Всё-таки десяток конструктов долго носился над городом собирал.

И ещё. Когда я теряю Ману или энергию, я это чувствую. И даже когда из Синевы пробовал плести нити, тоже чувствовал. А тут вот прям никаких ощущений, хотя пропал такой большой запас.

Я призвал все конструкты, собирающие Синеву, выжал их досуха. За несколько часов они успели собрать всего ничего, но что-то да есть. Вобрал эту энергию в ауру и стал наблюдать.

Истечения энергии из ауры нет. Наоборот, аурой Синева из окружающего пространства собирается. Просидел час. Всё на месте.

Отвлёкся на Степана, покопался в электрических схемах подслушек. Снова проверил — нет Синевы! Был запас и нету! И снова без каких-либо ощущений.

Мои десять сборщиков летают над городом. Создал ещё десять, пусть летают за городом. Одна старушка — рубль, как говорится, а двадцать сборщиков — это вдвое больше, чем десять!

Пока нет материала для экспериментов, занялся другими делами.

Драко и несколько конструктов переполнены фотографиями процесса творения магии Инкассатором.

Что означают сами плетения, я пока не могу понять и просто их зарисовываю. Сейчас меня интересует, как маг запускает их в работу.

Вот я выпустил три ниточки, сплёл из них косичку. Или даже можно, глядя на оригинал в памятном конструкте и потратив много времени, сплести такое же плетение, как у мага. А как нажать кнопку “старт”?

Я пересматривал запись Драко снова и снова. Маг создаёт плетение, а затем оно внезапно наполняется энергией, которая берётся из ауры мага, это видно.

Я создал косичку и попробовал представить, что косичка наполняется энергией. Попробовал наполнить её энергией Жизни. Ничего не получилось. Попробовал наполнить её Маной, но в результате просто рядом с косичкой возникло ещё облако Маны.

Энергией маг наполняет плетение, когда оно уже сформировано и отделено от его ауры. Но где же энергоканал? Я напрягся и посмотрел на это так, как я смотрю на синие нити, и увидел! От мага отделяется аурный рукав, через который плетение наполняется энергией. Но эта энергия не Синева. И не энергия Жизни. Мана, это снова Мана, но в другой форме!

Я попробовал выдавить Ману, преобразуя её в энергию в синем диапазоне. Получился фаербол, но не такой, как конструкт, а мановый. Мана стала энергией! Я попробовал выдавить Ману в виде энергии в косичку — косичка наполнилась и затем сдулась, как

надувной шарик.

В общем, я понял, как маг делает магию, но как магичить самому, я не понимаю. Я сплёл вместо косички замкнутое кольцо. Напитал его энергией. В этот раз оно не сдулось. Быстро не сдулось.

Подумав-подумав, я сплёл кольцо из одной красной Маны. Напитал его энергией красной Маны. Кольцо начало увеличиваться, затем сдулось. Красное кольцо, напитаемое коричневой энергией, сразу сдувается. Красное кольцо, напитаемое зелёной энергией, сдувается очень медленно.

Я попробовал сделать колечко другого цвета. Представил, что будет, если смешать красный и зелёный. Хм, коричневый! Я присмотрелся к коричневой Мане — да, так и есть! Набрав коричневой Маны, можно выдавить зелёную нитку, а в ауре останется красная, и наоборот. То есть коричневая Мана просто смесь.

А Синева каким-то образом участвует в умении преобразовывать Ману в Мано-энергию. Я набрал какие-то крохи Синевы из конструкта и попробовал сделать колечко из Синевы и красной Маны. Нет. Синева — это не Мана. Это что-то другое. Они не смешиваются.

Но из Синевы можно сделать плетение. Я сделал колечко из Синевы и вдохнул в него энергию. Колечко висело в воздухе. Не сдувалось. Я присмотрелся: колечко забирает энергию из окружающего пространства.

Вот почему они сигнализацию делают из Синевы! Она может самоподдерживаться за счёт энергии из окружающей среды.

Я забрал колечко обратно в ауру. Снова посмотрел запомненное Драко. Явно видно, что плетение, созданное магом, тоже теряет энергию. Видимо, это нормально.

Зарисовал это плетение в компьютере и разрешил Драко забыть. У меня уже накопилась коллекция схем плетений. Пока не знаю, что с ними делать.

Но куда девается Синева из ауры?

Я попросил заглянуть Драко мне под ауру и запомнить то, что он видит. Там было всё то же самое. Ячейки. Если глядеть с большей детализацией, то ячейки состоят из ячеек. Этаким фрактал. Всё как в прошлый раз, никаких изменений. Стоп!

Было три ячейки, теперь четыре! Драко находится в одной из них, энергоконструкт — в другой. Я попробовал создать ещё один энергоконструкт и поместил его в свою ауру. Они разошлись по ячейкам, которые не соприкасаются друг с другом. Теперь два энергоконструкта прекрасно размещаются в одной ауре.

А что на других уровнях детализации? Я попросил Драко посмотреть с большой детализацией. Драко сожрал сотню мегаджоулей энергии и заглянул на очень глубокий уровень — там были ячейки из пяти-шести ячеек.

Получается, Синева при усвоении аурой увеличивает её сложность. Начиная с каких-то глубинных уровней до внешних.

Я вспомнил один из первых подслушанных разговоров магов:

“Один сильный был, давно по больницам трудился, двести единиц бы выдержал”.

Получается, поглощая чужую ауру, они забирают её Синеву и становятся сильнее?

А ауры обычных людей отличаются от аур людей одарённых?

Я привык не обращать внимания на ауры соседей по дому. Они всегда есть, я вижу их через стены. Сейчас надо заглянуть, что у них внутри. Я выпустил конструкт в сторону соседней квартиры. Связь с конструктом сразу потерялась.

— Степан! Я обещал Диане тебя не кастрировать, но ты доведёшь меня, я сделаю это!

Пришлось выйти на улицу: эта бестия не даст поэкспериментировать. Я заглядывал под ауры людей. У всех было в среднем по одной ячейке на внешнем уровне. Иногда по две ячейки. Чаще по две, если заглянуть на более глубокие уровни.

Кстати, посмотрю-ка, что там у Степана.

Я вернулся, усадил его на колени. Степан целиком находился в моей ауре. С помощью Драко я заглянул в его ауру.

Характеристическое число магии — три. Хех!

Нужно глянуть под ауру мага. Кто у нас будет подопытным? Леонид!

Подъехав ко второй больнице, прямо с парковки создал и отправил конструкт. За Драко страшно, я уже столько в него вложил!

На удивление, Леонид ничего не заметил. Конструкт принёс мне воспоминание о трёх ячейках. В двух живёт по проклятию. То есть Леонид пока не преодолел число три. Я заглянул с большей детализацией — на третьем слое у него встречаются ячейки по четыре.

Поразглядывал проклятия в его ауре. Оба налиты Синевой. Видимо, они тормозят усложнение структуры. Посмотрел на артефакт с максимальной детализацией и поехал домой.

Дома встретил Сашу, который пришёл паять проводки. Он всё ещё собирает боксы в соседней комнате. Заглянул под ауру Саше. Его характеристическое число — два. На втором и третьем уровнях — по три. Вот откуда проблески в ауре!

— Саша! Я понял, как сделать человека магом!

— Я обещал маме, — после долгого молчания ответил Саша.

— Я не к тому, чтобы прямо сейчас тебя делать магом, а просто говорю, что я это понял! Можно сделать магом любого человека! Правда, это нелегко. Нужно много-много дорогой энергии. Не бери в голову. Это я сделал очередное открытие — делюсь.

Я отправил конструкт за всеми конструктами, собирающими Синеву. Странно: за городом конструкты не набирают почти ничего. Это что получается? Синеву создают живые существа?

Собрал, сколько было, и вышел в парк. Приманил голубей и хотел было наполнить ауру одного из них Синевой, но потом вспомнил, что усваивается она небыстро. Голубь улетит, а надо понаблюдать, что будет с его аурой через два часа, через четыре, завтра.

На ком бы потренироваться?

Нашёл на карте зоомагазин. Зашёл, повыбирал кандидата. Морская свинка. Вся наука тренируется на мышках и свинках! Я наполнил Синевой ауру свинки. Ничего не произошло. Свинка как была с характеристическими числами первых уровней 1-1-2, так и осталась. Надо посмотреть на неё завтра. На случай, если свинку продадут, выбрал канарейку с числом 1-1-2 и тоже наполнил её ауру Синевой.

На следующий день зашёл в магазин. И свинка, и канарейка были на месте. Их числа были 3-3-3 и 3-3-4. У канарейки аура побелела, у свинки — со всполохами. Чувствуют себя прекрасно.

Два вопроса: — Где набрать много-много Синевы? — Можно ли её хранить для использования?

Со вторым вопросом понятно — можно. Маги её хранят в накопителях. Я не умею их делать, но конструкты хранят хорошо. Вероятно, надо попробовать хранить в конструкте, который хранить в ячейке ауры?

Я слил остатки Синевы в конструкт, а конструкт разместил в своей ауре. Конструкт с

Синевой может занимать ту же ячейку, что и конструкт с энергией. Они не конфликтуют. Два конструкта с Синевой ведут себя так же, как два конструкта с энергией, — занимают противоположные ячейки.

Драко-повар

Я решил поехать в турне. Мною задумана новая провокация, но для неё надо огромное количество Синевы. Решил так: вот убивают они всех одарённых, а что, если одарённых окажется не один в неделю, а сто тысяч и в одном месте?

Допустим, что их начнут убивать. Убить такую массу людей и скрыть столько убийств не получится. И быстро это не сделать (если без оружия массового поражения). В этом случае будет общественный резонанс. И маги либо будут вынуждены раскрыть себя перед остальными людьми, и война из тайной превратится в явную, либо прекратят убийства.

Люди, обнаружив у себя умения, начнут делиться информацией друг с другом, а узнав, что их уничтожают, начнут сопротивляться. Как говорил Ленин? “Превратим войну империалистическую в войну гражданскую!” А мы превратим войну скрытую в открытую!

Поскольку конструкты собирают Синеву только над местами скопления людей, то надо объехать несколько городов, развесить там конструкты-сборщики. А через какое-то время собрать урожай и оценить возможность такой провокации.

Я оставил Сашу доделывать коробки, оставил Степана на его попечение и поехал.

Вторая цель поездки — найти Центры в других городах. Если таковые обнаружатся, то попробовать провокацию с полным освобождением города от сигнализации.

Я доработал конструкт, наблюдающий за Леонидом, и теперь конструкт генерирует событие на каждое убийство, а не просто на посещение больницы.

...

У меня очень удобный минивэн. Оборудовано спальное место. Решил, что не буду жить в гостиницах. Почему? Если я где-то устрою акции, то чтобы не было следа вида “один и тот же человек останавливался в близлежащих отелях во время странных событий”.

Но если спать в машине вполне можно, еду тоже можно покупать, то где помыться, постираться и прочие необходимости делать? Подумал-подумал и решил: а почему бы не приспособить конструкты обеспечивать мои потребности?

Конструкт умеет таскать вещество. Немножко, несколько грамм, но умеет. Одна ходка — грамм, сто ходок — сто грамм. Драко может полетать в округе, поискать еду и доставить её мне. Причём не просто мне, а прямо в желудок! Но надо настроить, что конкретно искать.

Я остановился на трассе и залез в интернет. По запросам “сбалансированное питание” нашёл несколько списков продуктов. Меня больше интересовали процентные соотношения. И в первую ночь я ночевал около какой-то кафешки, экспериментируя.

Поначалу Драко работал в режиме: “это можно?” — “да/нет”. Затем он запомнил достаточно много ингредиентов и их замен и стал сам принимать решения о том, какие вещества и в каком количестве требуется доставить. Он чувствует мои чувства. Я требую от него удерживать меня в состоянии “не голодный, но и не сытый”. Боюсь, от такого питания разжирею.

Вопрос вывода из организма отходов решил примерно так же. Сейчас, если я вдруг попаду в кому (тьфу-тьфу!), то Драко будет удерживать моё тело питающимся, не страдающим от жажды и освобождающимся от продуктов жизнедеятельности. Главное, чтобы в радиусе нескольких километров была еда, биомасса и так далее.

Отходами жизнедеятельности Драко считает и пот, заодно поддерживает кожный

покрыв в чистоте. Следит за одеждой. Можно лечь в лужу, полежать, встать — и через несколько (возможно, десятков) минут я снова стану чистым.

Можно не есть, не мыться, а ходить всегда чистым. Лепота! Хорошо быть чародеем!

Я стал чаще чувствовать эмоции Драко. Ему нравится, когда я сыт. Когда я прошу что-то сделать, он несётся выполнять, испытывая восторг. Когда какое-то дело у него получается сделать лучше, чем “просили”, — прямо лучится радостью. Он постоянно пытается сделать лучше. Этаким суперперфекционист. А на работе я не люблю перфекционизм. Считаю его вредным явлением. Но посмотрим, что дальше из Драко получится. Если что, буду отучать.

Первым городом, в который я приехал, была Тверь. Маршрут я проложил, глядя в список достопримечательностей. Начал с церкви Белая Троица. Её накрывала привычная Аура.

Я давно убедился, что религия не имеет никакого отношения к Аурам. Просто “белые” размещают свои накопители рядом с такими местами. Возможно, тут они собирают больше энергии, кто знает.

Я перепрограммировал одно подслушивающее устройство для того, чтобы конструкты могли использовать его для информирования меня о событиях. В нём стоит процессор с достаточным количеством выводов, и большинство не используется. Сделал, чтобы конструкт, докладывая о событии, переключал его ножки в правильном порядке. Например, замыкает PORTB[2] и PORTA[1] — получается клавиша “В”. И так далее. Так конструкт может сообщить о событии в это переделанное подслушивающее устройство, а устройство отправляет код на сервер.

Осмотрел церковь как достопримечательность, оставил здесь конструкт отмечать смену накопителей. Занёс в базу данных запись.



И поехал расширяющимися кругами в поисках Центра, оставляя по конструкту у каждого накопителя. Драко находил мне ближайший следующий накопитель, я ехал к нему. В это время Драко искал следующий.

Выглядит, что решение “задачи коммивояжёра” для Драко не представляет проблемы. За день я так объехал сорок точек. Почему я их объезжал? Мне на каждой надо было посмотреть глазами и понять, где примерно находится накопитель и где может стоять маг,

его меняющий. Конструкты будут не только наблюдать за фактом смены накопителя, но и вычислять, насколько далеко от контрольной точки находится маг.

Конструкт прилетает и вводит цифры: 678,23,-11 — это значит, что 678-й конструкт наблюдал за магом, маг стоял на 23 метра на север и 11 метров на запад от контрольной точки. Скрипт на сервере переведёт это в GPS-координаты.

Центр магов в Твери располагался в небольшом трёхэтажном бизнес-центре недалеко от центра города. Я просканировал его конструктами. Картинка примерно такая же, как и в “Сбербанке” дома. Есть много плетений переходов, иногда сквозь них перемещаются люди. Иногда не люди.

От Центра во все стороны отходит шестьсот одиннадцать голубых нитей. Шестьсот одиннадцать конструктов для моей провокации я буду делать долго.

И тут меня осенило: Драко! Надо научить Драко делать конструкты! Когда я создаю конструкт, Драко, если находится в ауре, помогает мне снабдить конструкт нужными умениями. Пусть он конструкты и создаёт!

Вечерело, я уехал на окружную дорогу, остановился на одной из заправок с кафешками и занялся тренировкой Драко. Для начала я накачал его энергией, ведь он будет тратить её, и приказал ему создать конструкт. Драко ответил мне эмоцией горького сожаления.

— Не можешь? Совсем? Даже если попробовать разными способами?

Хгм. Драко знал, что он не может сделать, а я не знал. Откуда у него это знание?

— Ладно. Давай тогда будешь помогать мне. Мне надо шестьсот одиннадцать конструктов сделать за три часа. Сможем? Ну и хорошо.

Мы стали создавать конструкты. Одного примерно в двадцать секунд. У каждого конструкта была следующая программа: ровно в два часа ночи (сейчас десять вечера) он должен прилететь к Центру, взять на себя одну из шестисот одиннадцати нитей и начать жрать её, удаляясь от Центра. После удаления за пределы окружной дороги он должен прекратить, вернуться в город, найти кольцевую нить, сожрать её. Затем взлететь и передать накопленную Синеvu любому конструкту-накопителю. Таких у меня уже двадцать над Тверью мотается.

Мы с Драко не управились за три часа. Это муторное занятие и забирает энергию Жизни. Операцию пришлось перенести на четыре утра.

Акция прошла без сучка, без задоринки. Я смотрел на город при помощи конструкта с высоты примерно сто метров и наблюдал, как гаснет сеть сигнализации. Около пяти минут конструктам понадобилось, чтобы сожрать радиальные нити, затем ещё минут десять — на кольцевые.

Подобьём бабки! Сколько у меня Синевы? Я уже потирал руки, ожидая, что сейчас у меня будет полно её. Но оказалось, что сеть создана весьма экономно. Энергии, конечно, собрали больше, чем все конструкты до этого, вместе взятые, но не так уж и много. За месяц мои сборщики такое количество соберут и без диверсий.

Я смотрел на накрытый материализованным куполом Центр и думал о своём плане. Да... Не сходится пока бухгалтерия-то!

А в Центре был переполох. Сотни аур бегали туда-сюда. Эх, подслушку бы туда. Ладно, утро вечера мудренее!

...

Я проснулся, вернее, Драко меня разбудил. Мимо меня бежали маги. Я осторожно “выглянул”. Они были похожи на связистов во время войны. Бежали, держа в руках артефакт,

из которого разматывалась нить новой сигнализации. Я “сфотографировал” артефакт. Интересно. В этом артефакте Синева больше, чем я за вчера собрал.

Отправил им вслед конструкт. Задачу поставил — ограбить и смыться. Конструкт обладает умением уворачиваться от аур, унаследованным от Драко. А у Драко эти умения развил Степан.

У конструкта всё получилось, но, когда он взлетел, все маги взлетели вслед за ним. Я снимал летающих человечков в небе, гоняющихся за мошкой. К сожалению, зум на камере маленький, а летали они высоко.

Пока наблюдал эти воздушные гонки, наштамповал ещё десяток конструктов-грабителей и отправил в поиск по городу. Не только же в моём направлении они нити тянут! Через десять минут небо над Тверью было усеяно человечками, выполняющими фигуры высшего пилотажа. Я “снимал” некоторые плетения и разглядывал их.

В результате действия плетения возникает резкий восходящий поток воздуха, и маг взлетает. А некоторые маги, похоже, управляли гравитацией. Я истратил половину энергии ауры на памятные конструкты. Потом до следующей ночи сидел и изучал их, зарисовывая плетения в компьютере.

Летали маги преимущественно используя красную Ману. Гравитационные воздействия формировали чаще всего коричневым цветом. Но были и зелёные плетения. По форме плетение одинаковое, но предпочитают для воздушных манипуляций красный, а для гравитации — коричневый. Интересно.

Два мага, видимо, от перерасхода энергии упали и разбились насмерть.

Из десяти моих грабителей троих не поймали. Суммарно, если перевести в джоули, ночная вылазка принесла мне девять мегаджоулей Синева. Вернее, если такое же количество обычной энергии использовать, переводя её в тепло, то будет девять мегаджоулей.

А Синева-то я не измерял на энергоёмкость!

Я набрал стакан воды, попробовал вскипятить его при помощи конструкта с Синева, но ничего не вышло. Синева в энергию не переводится, или я этого не умею.

Я слил всю добычу в один конструкт и спрятал его в слоте в ауре. Во-первых, надо понять, можно ли её так хранить. Во-вторых, я хочу попробовать перевести Степана на новый уровень, себя на новый уровень, а может быть, на два. Надо посчитать расход Синева на каждый уровень, узнать, зависит ли он от размера ауры. Может, от массы тела? В общем, статистика, статистика и ещё раз статистика.

В Твери делать больше нечего, поеду-ка я... в Ярославль!

...

Две недели я гастролировал по Золотому кольцу России. Соцсети запестрели видеосъёмками летающих людей. Многие писали, что пошла мода на какие-то супергаджеты вроде джетпаков, спрашивали, где такой можно купить. Некоторые даже давали ссылки на производителей. Вот те удивятся неожиданно возросшему интересу к их продукции (которую они делают штучно) из России!

Всего за поездку я набрал около восьмидесяти условных мегаджоулей Синева. Я продолжаю её мерить условными джоулями, хотя энергию из неё извлекать не научился. Над каждым городом остались работать сборщики Синева. Характеристическое число моей ауры теперь 6-6-7.

Количество Синева, требуемой для увеличения характеристического числа, растёт в

кубической зависимости от уровня.

Мне пока не ясно, нужны ли мне эти уровни. Недостатка энергии я не испытывал. Пока. Конечно, то, что могу теперь её больше хранить, — это хорошо. Но вот нужно ли?

Я прикинул, сколько стоит сделать человека магом, — два условных мегаджоуля Синева. На сто тысяч человек надо двести гигаджоулей.

Один конструктор соберёт это примерно за три года. У меня летает около сотни конструкторов над десятью населёнными пунктами. Если они собирают с такой скоростью, как я предполагаю, то для моей акции смогут собрать нужное количество всего за дней десять. Это хорошо. Но чтобы надёжно провести акцию, мне надо несколько тысяч конструкторов.

В общем, надо подумать. Посчитать. Уточнить цифры.

Ноль-ноль-икс?

На крышу дома на позицию стрелка выходила девушка. Смотрела с крыши вниз. Возраста примерно моего. Волосы чёрные. Тёплый свитер и джинсы. Где-то я её видел!

Блин! Я умотал на несколько тысяч километров, а вдруг она — Ноль-ноль-икс?

Я бросил своё турне и погнал машину домой.

В дороге пытался вспомнить, где я мог видеть эту девушку. Вспомнить не получалось. Остановился, перебрал фотографии своей базы данных распознанных лиц. Там её не было. Вести машину и копаться в компьютере опасно. Попытался заставить себя не думать. Что будет, то будет.

Больше суток провёл за рулём. Драко не давал мне уснуть. Приехал домой, сел за компьютер... и вырубился.

Мне снилась больница и пузыри. Ужас. Медсёстры с каталками. Врачи. Снова Ужас. Александр Второй. Леонид...

Проснулся и поехал к больнице. Конечно же, бесполезно. Событие произошло позавчера — сегодня что я тут найду?

Сидел в машине и думал. А что это моя суперидея с прослушкой мобильных телефонов магов не работает? Неужто никто ни разу телефон не разблокировал? Отправил конструктор на поиски одного из шпионов. Спустя несколько минут они оба вернулись. Со шпионом всё в порядке, но ни один из наблюдаемых им магов телефон в руки не брал.

Что получается? Телефоны у них вроде маскировки, а общаются как-то по-другому? Магическая связь?

Я отправил шпиона к Леониду. Вдруг тот по старой памяти использует телефон? Шпион вернулся почти сразу. Да, Леонид использует телефон. В интернете, видимо, сидит.

Тут у меня созрел план по Леониду. Я выключил свой телефон, купил в магазине новый, вставил анонимную симку. И начал переписку с Леонидом:

— Привет! Как жизнь полицейская?

— Ты кто?

— Я тот, кто тебе представился Игорем. Помнишь меня? Видел, у тебя новая работа. И новое проклятие. Не расскажешь, почему они его не сняли?

— Зачем ты мне пишешь?

— Я научился такие проклятия снимать и даже снял одному человеку. А пишу сказать тебе, что в партизанской войне новых законов никто не придумал. Ты всё равно за партизан будешь воевать, даже если в полицаи подался! Ты, кстати, в курсе, что предыдущие два дежурных погибли?

— Нет.

— Твоё новое начальство охотится за теми, кто их убрал. Ты сейчас в роли наживки.

Когда тебя ухлопают, сработает сигнализация и начнётся охота на охотника.

— Что ты от меня хочешь?

— Я же сказал: работать будешь на наш партизанский отряд. Теперь у тебя нет выбора.

Где их обучающий центр?

— Какой центр?

— Тебя же обучили чему-то в магии?

— Я должен сперва поднять свой уровень.

— С проклятиями уровень ты не повысишь. Кстати, а где Боталов? На повышение пошёл?

— Он погиб.

— Ты со вторым проклятием, а он погиб? Весёленько у вас!

— Нас атаковали, наслали неизлечимую магическую болезнь. Боталов пострадал сильнее.

— Вот как! Они считают, это неизлечимо?

— Они так говорят.

— Ладно, а как узнать, что ты повысил уровень?

— Я должен научиться делать упражнение.

— Короче, так! С сегодняшнего дня ты мой шпион — Юстас. Ставлю задачу — узнать, где их обучающий центр. Одна из двух болезней сегодня у тебя пройдёт, магический уровень поднимется. Пусть ты и полицейай, но мой агент. Излечение от второй болезни надо заслужить. До связи! Алекс.

М-да. Гаденько, гаденько. Но какая-то польза из этого, может, и выйдет. Я отозвал проклятие, затем отправил Леониду конструктор, заполненный Синевой. По моим оценкам, должен два уровня ему добавить. Если, конечно, их уровни и мои характеристические числа связаны.

Теперь надо что-то решить с Ноль-ноль-икс. Если он или она придёт, то не хотелось бы, чтобы его поймали. Я думал-думал, что же сделать.

На крышу всего один вход, через чердак. На чердак три входа из трёх подъездов. Я снова взял перфоратор и пошёл прикрепил у входа на крышу видеокамеру, но не на крыше, а внутри. Затем повесил на дверь, ведущую на крышу, контрольный навесной замок. Такие замки открываются хоть шпилькой, хоть булавкой, все об этом знают. Задача контрольных замков — контролировать открытие, а не закрыть вход кому-то. Рассуждал я так. Этот замок не должен помешать Ноль-ноль-икс выйти на крышу, но, увидев его в первый раз, он туда не пойдёт, зато попадёт в объектив моей камеры. Потом Ноль-ноль-икс догадается, что замок этот — не замок, и снова придёт. Между первым и вторым событиями у меня будет время.

Война как рутина

Меня крайне заинтересовало то обстоятельство, что Боталов якобы погиб. Возможно, они так сказали Леониду. А может, и правда погиб? Нужно проверить мои проклятия на том, кого маги захотят лечить. А кто у нас кандидат в подопытные? Шишка!

Я отправился туда, где жил шишка, и хорошенечко, основательно его проклял. В доме сразу запустили защиту. Вокруг здания поднялся купол. Дом наполнился магами из нескольких групп реагирования. Я спокойно уехал. У меня дела в другом конце города.

Созвонился со знакомым ИП. Сообщил ему приятную новость, что, дескать, мы

развешиваем такие же коробки на тридцать один столб, причём подключать к электричеству их даже не нужно, наша служба сама их потом подключит, нужно просто развесить. Оплата прежняя. Условия премии те же: если развесит до воскресенья, то будет. Загрузил минивэн боксами и отвез их ему.

Затем отправился к Ауре, смена накопителя в которой ожидалась в ближайшее время. Подъехал и стал смотреть на накопитель при помощи памяти Драко. Моя догадка подтвердилась! Накопитель действительно собирает Синева. То есть реально там два накопителя: в один сливается Синева, в другой — Мана. Мана мне не нужна, я пока ей не умею пользоваться, а вот Синеву мы экспроприруем.

Я разъяснил Драко задачу, отошёл подальше, затем с его помощью создал конструкт, который полетел и произвёл изъятие ресурсов.

Сработала сигнализация, вокруг Ауры возник уже привычный мне купол. Купол накрыл большую территорию, и много обычных людей оказалось внутри него. Затем одно из плетений Ауры заработало и родило другое плетение! Плетение прохода. Потом ещё одного.

Драко судорожно запоминал. Из проходов повалили люди. Обычные люди застыли. Вывалившиеся из проходов, видимо, тоже не ожидали оказаться в толпе. Некоторое время они смотрели друг на друга, затем командование очухалось, схватили несколько человек, затолкали в проход и сами ушли.

Многие снимали это на телефоны. Думаю, завтра весело будет в соцсетях.

Конструкт принёс мне шесть мегаджоулей Синева.

Что так мало? КПД сбора низкий?

Я поехал к следующей Ауре и повторил операцию. Ситуация сложилась иначе: сигнализация сработала, плетения переходов были созданы, но сами переходы не были активированы. Видимо, кто-то принял решение не устраивать шоу среди мирных граждан. Я получил ещё пять с половиной мегаджоулей.

До вечера собрал около ста мегаджоулей Синева.

Подобьём бабки. После турне и с учётом использованного у меня осталось восемьдесят мегаджоулей Синева. Сегодня добыл сто. Итого сто восемьдесят. По идее, мои сборщики над городом должны были собрать на порядок больше. Я отправил команду прибыть всем сборщикам в одно место и нашёл... что у них всего триста мегаджоулей! На всех!

Но я же измерял скорость сбора, должно получаться больше. Как так? Я отправил конструкт в Тверь с задачей доставить мне всё, что собрано там. Через пять часов он вернулся. Ещё сто двадцать. Ну, гигаджоуль я наскребу, а почему я считал, что у меня легко получится собрать двести?

Я заново замерил скорость сбора Синева. Сравнил со своими заметками. Получается, что количество Синева над городом уменьшилось. Возможно, это связано с моими сборщиками? Вначале они собирали скопившийся избыток. Собрали, а теперь собирают на той скорости, на которой город их генерирует?

Получается, что Синева значительно дороже, чем я о ней думал. Чтобы собрать двести гигаджоулей, надо не по десятку городов турне сделать, а по сотне, и потом ещё ждать и ждать урожая. М-да.

Ладно, но сейчас у меня Синева до фига, пойду поэкспериментирую.

Для начала я поднял магический уровень Степану. Впервые я сформировал конструкт и отправил его прямо в ауру Степана. Обычно я ката ругаю за то, что он их жрёт, а тут сам направил. Стёпа смотрел на меня, и взгляд его был полон смеси восхищения, удивления и

наглости. Интересно, теперь у него удачливость в охоте на конструкции повысится?

Затем я заставил Драко проглотить порцию Синева. Он долго не понимал, что от него хотят не чтобы в себе держал, а чтобы съел. Затем он её съел. Через несколько часов я заглянул “под капот” Драко. Его характеристические числа получились большими — 18-19-21. Интересно, это потому, что его аурный размер меньше? На интеллекте Драко поглощённая Синева не сказалась никак. Вообще ничего вроде бы не изменилось. Будем наблюдать.

Шиза

Я стал замечать, что разговариваю сам с собой. В том числе и мысленно. Вернее, чаще именно мысленно.

Сперва это казалось способом рассуждений. Сижу обдумываю какую-нибудь загадку и веду этакий диалог: “А вот с этой стороны посмотрим?” — и сам себе отвечаю: “Тут уже всё по косточкам разобрано”.

А в какой-то момент эти двое стали всерьёз спорить, и я поймал себя (их!) на том, что мысли у них (у меня!) реально разные.

Раздвоить сознание удаётся пока только во внутренних диалогах. Я как бы рассматриваю проблему с двух сторон. Если при этом стараюсь придумать аргументы или описание максимально непредвзято для обеих сторон, то в какой-то момент сознание раздваивается и каждая половинка начинает работать над своей задачей. Если продолжить вести “диалог”, то стороны могут скатиться в дискуссию, где каждый при своём мнении. Если остановиться, то мнения смешаются и я опять становлюсь самим собой.

Шизу я стал наблюдать за собой после того, как вернулся из турне.

Не сказать, что шиза меня как-то испугала или смутила. Думаю, что ни один сумасшедший не считает себя таковым. И если я шизик, то, наверное, правильно воспринимать это как второй дар (первый — магия).

Наткнувшись на шизу, я прежде всего осмотрел её с разных сторон.

— Откуда она появилась?

— Вероятно, оттуда же, откуда и магия.

— Ты считаешь, что это свойство магии?

— Возможно. Почему бы и нет?

— А почему она появилась именно сейчас?

— Ты развиваешь умения, сейчас можешь значительно больше, чем полгода назад.

Вероятно, достиг уровня перехода количества в качество.

— Какого количества, что за чушь?

— Умений, уровня.

— Уровня!

— Синева! — воскликнули мы оба.

— Тебе это нравится? — спросил я.

— Да, очень! — ответил я.

— Ты тоже думаешь, что это надо сделать?

— Я думаю, это поможет в телепатии.

— При чём тут телепатия?

— Ты можешь голубю в голову залезть, а я в теле посижу, посмотрю... А что ты хотел сделать?

— Поднять уровень ещё.

— Но мне, нам надо двести гигаджоулей собрать!

— Где сто девяносто девять с половиной, там и двести! Это не принципиально.

— Ну тогда погнались?

— Погнались!

Я объединил сознания и вобрал в себя почти всю Синеву, что была. Оставил только запас в двадцать мегаджоулей.

— Ничего не произошло.

— И никогда сразу не происходило.

— Я пойду спать, а ты можешь тут ждать результатов.

— Кстати, интересно, можно одним сознанием спать, а другим заниматься делом?

— Вот я спать, а ты занимайся!

— Ок.

Я сидел, спал одним сознанием, а другим думал о том, какую бы новую диверсию совершить. Что-то давно мы не переписывались с моим собеседником по имейлу. Я вызвал Драко, с его помощью написал: “Приветствую тебя! Как здоровье? Как здоровье подчинённых? Великий ничего тебе не говорил? Может, попросишь его прислать специалистов?”

— Ты его выбесить хочешь?

— Ты вроде спал!

— Ты своими раздумьями о том, какую бы гадость ему написать, мёртвого разбудишь!

— Как тебе текст?

— Плохо. Спроси просто, что думает Великий о сокращении добычи Синевы.

— Сокращения добычи?

— Мы у них много Синевы экспроприировали недавно.

— Да.

Отправил короткое: “Привет! Великий не сильно сердится?” И лёг спать обоими сознаниями.

Проснувшись, я заглянул под свою ауру. Характеристическое число — 10-11-11. Всё верно. Уровень 11 стоит шестьдесят семь мегаджоулей, а я вложил всего сорок. Формула, что я вывел в турне, — точная. Надо попробовать с голубями.

Отправился в парк. Тут в мои мысли влез Драко: попросил Синевы. Я спросил, зачем она ему, — он изобразил мечту об улучшении маскировки. Я разрешил взять немного, и моя аура, которую я держу между зелёным и жёлтым цветом... просто пропала!

Нет, то есть она никуда не делась, но внешний конструкт аурным зрением перестал её видеть. Я выглядел как ходячий мертвец. Драко излучал удовольствие.

— Ты что творишь?! Верни назад! Недоумеваешь? Я теперь как белая ворона среди чёрных! Нет ауры — это же вообще сразу в глаза бросается! Мне надо выглядеть как обычные люди. О-быч-ны-е! Понял? Вот так. Но не расстраивайся. Твоя маскировка ещё пригодится! Пригодится, говорю. Как на дело пойдём. А главное — конструктам, конструктам она подойдёт! Когда ты по делам летаешь — её используй!

Маскировка, предложенная Драко, требует Синеву на своё создание. Не сказать, что много, но и не сказать, что мало. В общем, Драко я дал указание летать только под такой маскировкой, а остальные конструкты используют её строго в ручном режиме. Синева тратится только в момент создания. Я за день создаю где-то сто — двести конструктов, в зависимости от обстоятельств. Если все их делать скрытыми, то моего оставшегося запаса

хватит дня на три. Можно, конечно, но зачем?

Появился дополнительный стимул переиспользовать однажды созданные конструкты для других целей.

Ладно, вернёмся к нашим баранам. То есть голубям.

Я сел на лавочку, порылся по карманам и бросил горсть семечек. С некоторых пор они всегда у меня есть. Спустя какое-то время прилетел первый голубь.

— Снова пробуешь сознание потерять?

— Саша, а ты всегда ходишь, когда я эксперименты с голубями ставлю?

— Я думаю, что наоборот! Так что, пробуешь?

— Да. Слушай, сядь тут посиди. Если я сознание потеряю — прогоняй голубей сразу. Ок?

— Давай.

Я разделил сознание. Одним я держался за лавочку, разговаривал с Сашей, а другим полез в голову голубя.

Эмоции голубя ударили по одному сознанию, но другое наблюдало и пыталось удержать всё в узде. После некоторой внутренней борьбы мне удалось прийти в себя первым сознанием и при этом остаться в голубе.

Я примерно понял, как можно просто подсматривать. Сильное влияние имеют эмоции, которые я излучаю в сторону голубя при слиянии. Перебирая голубей одного за другим, я нашёл способ, каким можно просто послушать его мысли, посмотреть его глазами.

Я понял и то, как можно вломиться в его голову и отобрать на время его тело. Попробовал это сделать, но управлять птичьим телом не смог. Перемещение в тело с другим строением требует привыкания, изучения основ управления им. О том, чтобы полететь, речи вообще не было! Я на голубиных ногах устоять-то не смог!

Короче говоря, подсматривать мысли можно, управлять телом можно, но полностью. Однако ни то ни другое не подходит под использование голубей как шпионов. Можно, присутствуя в его голове, излучая заинтересованность, обмануть голубя, думая-внушая мысль, что “вон там очень много вкусной еды”. И иногда он даже туда летит. Но как только отлетает на расстояние управления конструктами, связь теряется и я выпадаю обратно в своё тело.

Зато пока я тренировался, я узнал много интересных вещей. Я узнал, что гнёзда голуби вьют на чердаках, что много-много поколений птенцов в одном и том же месте выводятся. Я “вспомнил”, как я был птенцом среди скорлупы, помёта и высохших трупиков моих бывших братьев или предков. Я узнал, где поблизости и какие люди прикармливают голубей. Где опасно из-за кошек, детей, а где нет. И прочий подобный хлам из мыслей.

А ещё ко мне пришло знание, что можно вломиться в голубя обоими сознаниями и тогда дороги назад уже не будет. Оба сознания останутся в нём. Сам голубь, наверно, умрёт. А я отберу его тело. Может быть. Предполагаю, исходя из проведённых экспериментов.

— Саша, а можно тебе в голову попробовать заглянуть?

— Ты знаешь все мои мысли?

— Не знаю, все ли. Какую-то часть — да. Наверно, мы сможем мысленно общаться.

— А хрен с ним, давай! Мне тоже интересно!

Я одним сознанием, излучая доброжелательность, заглянул в Сашину голову. Но там было не так всё просто. Я видел его глазами, но был как бы отстранён от них. Я думал его мыслями, но как бы наблюдая за их потоком со стороны.

“Подумай о каком-нибудь длительном процессе”, — попросил я мысленно.

Саша стал в уме рисовать на листочке дракончика. Моего Драко. Он представлял, как его рисует, а я запоминал. И это было здорово! Я понял принцип рисования! Надо сперва... Я выскочил из его головы, достал листик, ручку и попробовал. Но понимание принципа ускользнуло от меня! Я изобразил бесформенное страхолюдное животное.

— Ещё попробуем? Научишь меня рисовать?

— Давай.

Я снова наблюдал, как Саша водит ручкой по листу, из его головы и, пока я наблюдал, очень хорошо понимал, почему надо начинать с общего контура, а потом его детализировать, а не наоборот.

Я выскакивал в себя, пробовал нарисовать — и понимания не было!

— Вот ведь! Не получается! Ещё?!

— Вот тебе слон. Очень простой рисунок!

Я не стал выпрыгивать из головы Саши, а вторым сознанием попытался нарисовать то, за чем наблюдает первое сознание.

— Ого! Ты как будто раздвоился!

— Рисуй, я попробую синхронно с тобой!

Он/я нарисовал слона. Я нарисовал слона.

— Получилось!

— А теперь сам!

Не разрывая связь с Сашей, я нарисовал попугая.

— Красивый.

Я попробовал повторить самостоятельно. Что-то уже получалось. Не так хорошо, как с прищмотром “изнутри”, но уже не каракули.

— Прогресс явно есть. Я так когда-то рисовал.

— Я думаю, если поупражняться какое-то время, то можно перенять все навыки.

— А обратно можно?

— А ты попробуй посмотреть в мои мысли. А я буду представлять, как я программу пишу!

— Давай!

Мы снова слили сознания, но Саша не видел моих мыслей.

— Почему не получается?

— Не знаю. Когда я “проговариваю” мысль в твою сторону, ты же её понимаешь?

— Да, и даже понимаю, что это не слова, а мысли-пожелания. Наверно, понял бы, даже если бы ты на другом языке думал.

— Я попробую представить, что нужно делать, а ты смотри!

— Давай!

У Саши распознать мои мысли не получалось. Каким способом надо посмотреть в чужую голову, он понимал, но не мог этого повторить.

— Видимо, это потому, что ты не маг. Хочешь стать магом? Я знаю, как это сделать.

Перед моими глазами встал образ Сашиной мамы, меня захлестнули Сашины нежные чувства к ней.

— Может, когда-нибудь потом. Я бы очень хотел, но я ей обещал.

— Я не настаиваю.

— Покажи, как управлять Шустриком.

— Да вот же, думаешь вот так!

— Ну-ка я попробую. Шустрик! Сюда!

— О, сейчас мой Драко научит Шустрика тому, что сам умеет!

Я отлил Шустрику Синева, наказал ему поглотить её и не оставлять в ауре Саши. Потом слил Драко в Шустрика. Я не знаю, как это получается, но Драко умеет в другие конструкты знания передавать. То есть я знаю, но у меня это получается значительно дольше, чем у Драко.

— Всё. Если попросишь его, он тебя накормит. Но обычно он это не делает. Ну, там поймёшь.

— Круто! Но мне есть самому нравится.

— Я тоже люблю вкусно поесть, помощью Драко я пользуюсь, когда занят сильно.

— Я понял.

Мы сидели и трепались о том о сём то словами, то по мысленному каналу. Я рисовал всякие карикатуры.

— Ну что твои коробки?

— А фиг его знает, наверно, поставили уже. Надо посмотреть.

— За кем будешь наблюдать?

— За нелюдьми.

— Такие бывают?

— Маги же бывают. Видимо, и нелюди тоже бывают. Я видел парочку, но аурным зрением. Хочу посмотреть обычным.

— Монстры?

— Хрен знает!

— Ладно, давай двинем домой, а то скоро рассвет уже!

— И правда!

Ведьма

Я шёл по улице и, как обычно, разглядывал ауры людей. Я всё больше пользуюсь аурным зрением вместо обычного. Шёл в свой вагончик у Центра. Машину я бросаю в случайном месте в нескольких кварталах, дальше иду пешком. Может, перестраховка, но я всяких мер себе напридумывал, и внесение фактора случайности при посещении одних и тех же объектов — в числе таких мер.

В общем, шёл, шёл и... как споткнулся. Это была бабка, о которой рассказывал Леонид. Или же бабка, о которой рассказывала Лидия Сергеевна. Аура этой женщины была чёрной. Я не знаю, можно ли сказать “светилась чёрным”, но она именно светилась чёрным. Бабка была на другой стороне улицы, но эта чернота так резала глаз, что хотелось уйти куда подальше.

Бабка медленной походкой двигалась в сторону “Сбербанка”.

— Ого! — присвистнул я.

Затем отстал от неё и выпустил конструкт.

Конструкт облетел бабку. Заметив его, она шевельнула аурой — и конструкта не стало.

Я так привык, что мои конструкты невидимы для других, что аж испугался. А впрочем, Степан мои конструкты видит. Маги тоже ведь видят! Они же гонялись за ними, когда я тырил Синева.

Я создал конструкт с улучшенной маскировкой, полетал им вокруг оглядывающейся бабки. Успокоился: этот невидимый. С помощью Драко создал ещё замаскированный конструкт и отправил его заглянуть под ауру. Связь с конструктом пропала сразу же. Бабка

заоглядывалась.

Мой конструктор заглядывает под ауру, вытягивая из неё энергию. А перед этим передаёт энергию. Раскачивает энергопоток туда-сюда-туда-сюда и фотографирует.

А здесь просто другая энергия в ауре!

Я отправил ещё конструктор, чтобы с близкого расстояния разглядеть эту ауру.

Если у меня и “белых” энергия Жизни в ауре, то это что? Энергия Смерти?

Аура бабки была под завязку накачана этой новой энергией и... Маной. Обычной Маной, 10:10:80.

“Интересно, а если конструктор передавать будет Ману, а забирать энергию, он сможет под ауру заглянуть?” — сказал я сам себе, а конструктор с такой программой уже летел к ней.

Конструктор вернулся, но смотреть в его воспоминания я не решился. Он содержал в себе эту чёрную энергию. Я заставил его выдавить её из себя, но аура конструктора осталась нечистой. Фиг его знает, чем это закончится, лучше не рисковать! Я собрал эту чёрную энергию в другой конструктор, приказал хранить, а сам, посоветовавшись с Драко, создал промежуточный конструктор, который забрал воспоминания у первого. Затем заглянул в них.

Характеристическое число — 16-17-18. А внутри строение точно такое же. В двух слотах лежат свёрнутые плетения. Основа всего — та же Синева. Но энергия другая. Чёрная.

Конструктор, хранивший чёрную энергию, расплылся и умер. Энергия рассеялась.

Да уж!

Синева. Энергия Жизни. Энергия Смерти (пока будем называть это так). Мана красная. Мана зелёная и смесь. И Суть. Я всё уже видел или что-то ещё нет?

Я поглядел на Суть ведьмы и не заметил ничего необычного. Выглядела она так, как у всех магов.

Я оставил конструктор следить за ведьмой с целью выяснить, где та живёт, а сам пошёл по делам. Мне надо настроить всю аппаратуру, чтобы больше тут не появляться.

...

Я наладил свою систему наблюдения за Центром, приделал к ней систему распознавания лиц. В вагончике у меня стойка из шести серверов трудится.

Конечно, наблюдаю с помощью зума через окна, они не всегда открыты, люди не всегда поворачиваются к окнам лицом. Но когда поворачиваются, то происходит распознавание, генерируется событие. База данных пополняется новой записью.

Через десять дней база данных перестала пополняться, только лог перемещений рос. Новые лица не появлялись. Всего 97 записей. Это маги, хоть раз бывавшие в Центре и попадавшие через окно в поле зрения камер.

Я вывел на экран по шестнадцать фото: четыре ряда по четыре фотографии. Таким образом отсмотрел их все. Нашёл три фото, выбивающиеся из канвы.

Вероятно, все видели в школьных учебниках древнеегипетские изображения бога Анубиса. Такой человек с головой волка. Так вот, двое из троицы были люди с головами собаки или волка. Третий — тоже что-то лохматое. Но на какое животное он похож, было непонятно.

Рептилоидов нет, или я пока не видел, а оборотни — вот они. Я собирал видео с ними. Ведут себя естественно. А главное, обычные люди в их присутствии не проявляют никаких эмоций.

Пару раз видел в окне бабушку-ведьму. Она бывала всегда в одном и том же помещении и беседовала с одним и тем же магом. После бесед маг провожал её до выхода. Очень похоже,

что она их консультирует по каким-то вопросам.

Энергия Смерти и Мана Смерти

Меня заинтересовала эта энергия. Все известные мне виды энергий можно добывать из окружающего пространства. Если присмотреться, то видно, что все они разлиты и наполняют всё вокруг. Либо, наоборот, окружающее нас пространство состоит из них.

Бабка в ауру свою насобираала откуда-то Черни. Откуда?

Понаблюдав за бабкой, я понял, что для неё Чернь ведёт себя примерно так же, как для меня энергия Жизни: если я трачу её, то она постепенно восстанавливается. Весь мой запас восстановится примерно через два дня. И у бабки так же.

— Какой вывод вы делаете из этого, Ватсон?

— Запутанная история!

Чернь из бабки конструкты умеют забрать и без того, чтобы я сперва проделывал это своей аурой. Значит, Чернь тоже разлита в окружающем пространстве!

Я создал конструкт и заставил его собирать Чернь так же, как конструкты собирают энергию, Ману или Синеву. Через некоторое время конструкт засветился чёрным и... умер.

Я подбирал взаимодействие конструкта с Чернью, представлял эти руки в рабочих перчатках, удерживающие Чернь, и через какое-то время научился создавать конструкты, не умирающие от неё.

Когда я раньше наблюдал за магами, я постоянно тренировался в процессе творения магии. Да, я не понимаю, как работают плетения, но я просто учился делать нити тонкими и наполнять их энергией. Энергия, которой наполняются нити, — это та же Мана, но преобразованная в энергию. Красную Ману преобразуем в энергию — получаем Краснук энергию.

Однажды мне пришло в голову попробовать выполнить обратное преобразование. Если Ману я преобразую в энергию, выдавливая её из ауры через Синеву, то можно ли энергию втянуть в ауру, преобразуя её в Ману обратным способом?

Несколько раз пробовал, и у меня в конечном итоге получилось. Я могу Ману преобразовывать в энергию соответствующего цвета, и наоборот. Получается, что Мана — это агрегатное состояние магической энергии? А маг может переводить её из состояния в состояние?

Я измерил КПД (насколько его можно измерить, опираясь на ощущения организма). Я взял примерно мегаджоуль энергии. Преобразовал энергию в Ману. Потом полученную Ману преобразовал в энергию. На выходе получилось около половины мегаджоуля. Будем считать, что КПД обоих преобразований одинаковый, тогда он получается приблизительно равным 0,7. Куда девается 0,3, мне не ясно. Возможно, рассеивается.

Я попробовал перевести энергию Жизни (обычную энергию) в Ману. И получил немножко золотистой Маны. Когда энергия находится в состоянии Маны, то она не взаимодействует ни с чем. Из неё можно плести плетения, переливать из ауры в ауру. Возможно держать в накопителях. И всё.

Энергия Жизни стала золотистой Маной. Я сплёл из неё колечко, а напитать колечко смог простой энергией. Работает!

А может ли конструкт преобразовывать Ману в энергию? Да, может! А наоборот? И наоборот тоже.

Я заставил конструкт преобразовать Чернь в Ману. Получил Ману тёмно-фиолетового цвета.

Попробовал выдавливать из золотистой и тёмной Ман красное плетение. И там и там красная, зелёная составляющие присутствуют. Любой конструкт удерживает тёмную Ману без каких-либо усилий и вреда для своего здоровья. Я взял немножечко тёмной Маны в свою ауру. Сплёл из неё колечко. Вдохнул в него энергии. Колечко ведёт себя так же, как кольца из других видов Маны.

Чернь в виде энергии вредит здоровью. Видимо, поэтому ведьмы — это бабки. А маги всегда выглядят молодо.

Я оставил некоторое количество тёмной Маны в своей ауре и стал наблюдать за собой. В течение двух недель никаких изменений не заметил.

В результате этих исследований я наконец вернулся к вопросу создания защитных и боевых конструктов.

Первый боевой конструкт, который я построил, — это замаскированный до невидимости конструкт, заполненный пятью мегаджоулями тёмной Маны.

Испытания уменьшенной копии такого конструкта проводил так.

Я отправил такой конструкт без маскировки в полёт. Задачу поставил — как только его кто-то попытается поглотить, выдать в ауру агрессора всю чёрную Ману в виде энергии. Обычные конструкты, ведущие себя так же, маги поглощают без проблем.

Маг, поглотивший пару мегаджоулей Черни, упал без сознания и не приходил в себя в течение нескольких часов. Другие маги утащили его куда-то. Конструкт-наблюдатель вернулся после того, как маг очнулся.

Понаблюдав за этим, я понял почему маги проявляют такой пиетет к ведьмам. Она одна может запросто выкосить весь Центр. Если захочет.

Сразу после боевого конструкта я научил Драко защищать меня от воздействия Черни, попавшей в ауру. Драко, как только видит Чернь, начинает преобразовывать её в Ману. Если в меня влетит аналог моего боевого конструкта, то я, видимо, потеряю сознание. Но Драко вычистит ауру примерно через три минуты. Не буду экспериментировать, но надеюсь, что я выживу.

Кстати, о ведьмах. Против них боевой конструкт не сработает! А ведь и обычные они едят на раз-два! С ведьмами, в общем, пока не придумал решения.

Второй боевой конструкт — простой энергетический конструкт. Задача — перевести энергию конструкта в обычную, немагическую энергию. Да, я видел, что маги с этим справляются. Но пока идей о том, как что-то тут улучшить, у меня мало.

А третий боевой конструкт — проклятие, причём усиленное чернотой. Когда проклятие попадает в ауру, оно, помимо прочего, даёт мегаджоуль Черни.

Все три конструкта примерно одинаковые по энергоёмкости и размерам. Все три под маскировкой. Собираю таких троек несколько штук, оптимально — четыре. И над ними конструкт-командир. Он решает, чем атаковать. Его задача — экономить “патроны” и при этом выводить из строя цели. После атаки он должен оценить, нужно ли ещё раз атаковать и чем. При необходимости может вторую атаку сделать большим числом конструктов, а может, наоборот, решить “этого достаточно” и не добивать цель, даже если та ещё жива.

Существа из сказок

Обвесив Центр камерами, я решил устроить провокацию. Примерно такую же, какие я проворачивал на гастролях. Мы с Драко наштамповали конструктов, и я отправил их сожрать всю сигнальную сеть. Причём в этот раз они поедали сеть не только в пределах города, но и за городом — разошлись по сети настолько, насколько хватит терпения, а лимит терпения я

определил им размером в сутки. То есть или они будут сутки идти по нити и жрать её, или нить кончится. Они поищут в округе другую, если не найдут — вернуться.

Провокацию назначил на три часа ночи. Это же хорошо, когда врагу не дают спать, правда?

Сделал сотню конструкторов с улучшенной маскировкой, наполненных чернотой и проклятиями. После начала акции всех магов, покидающих Центр, будет ждать сюрприз. Наблюдать собираюсь извне города — ко мне будут постоянно прилетать конструкторы с “памятными” снимками того, что происходит.

“Алекс — Юстасу! В ближайшее время рекомендую на улицу не выходить, с руководством не встречаться. Если научился делать упражнение, то через неделю можешь сделать запрос начальству на начало обучения. Алекс”.

Акция началась примерно так же, как на гастролях. Сеть начала гаснуть от Центра к периферии. Конструкторы, погасив радиус, гасили найденную окружность, затем возвращались на радиус и летели из города.

Над Центром ожидаемо возник купол, потом исчез. Вышедшие из Центра маги были атакованы и падали без сознания. Группы выскакивали им на помощь и присоединялись к товарищам. Те, кто не пересекли линию границы атаки, стояли и озирались: откуда атака? Так как мне было нечего делать в ожидании информации, я стал строить конструкторы, которые отправлял по накопителям извлекать из них Синеву. Сегодня к утру все накопители в городе будут пусты.

С полсотни магов лежали на улицах вокруг “Сбербанка”. Кто-то из ночных прохожих их обнаружил, вызывал скорую помощь. Скорые стали ездить туда-сюда с сиренами.

Интересно, а попавших в больницу магов в коме не укокошит ли какой дежурный?

Впрочем, это их проблемы.

К шести часам утра ситуация резко переменилась. Из Центра вышли четыре человека. Вокруг каждого поблёскивал шар защиты, которая состояла в основном из плетений Синевы.

Эти четверо оказали помощь тем, кого ещё не подобрала скорая. Они прикладывали к головам пострадавших какой-то артефакт, и те приходили в себя. Четверо обошли вокруг Центра, убедились, что атак больше нет, развернулись и направились обратно в Центр.

Ах так?! Давайте тогда боевые конструкторы испытаем!

Я выпустил две “чёртовых дюжины”. Атаковать “командиры” почему-то начали простыми энергетическими конструкторами-взрывами. Затем переключились на конструкторы с темнотой и затем — на проклятия с темнотой.

Одного из четвёрки им удалось свалить. Трое ретировались за линию, которую не пересекали мои атакующие.

Мне стало интересно: а как выглядят эти четверо? Потому что аура у них была нестандартная. И это были не оборотни. Я полез на сервер с видео.

Люди как люди. Только уши у них вытянутые. Эльфы, что ли? Да, правда эльфы. Тяжёлая артиллерия?

Среди толпящихся за линией магов я увидел шишку. Проклятие было в его ауре. На поясе примерно такой же конструктор, как и у Леонида.

Странно! Неужели они не умеют лечить проклятия? Они же с ведьмами ведут какие-то дела. Как так?

Командиры чёртовых дюжин прилетели ко мне без боезапаса. Я пополнил им его и отправил с заданием атаковать только эльфов. В этот раз мои посланники уложили всех

троих. Энергетические конструкты вообще не использовали. Эльфы почему-то думали, что за линией им безопасно, и выключили свои защиты.

Через две минуты из здания вышла ещё шестёрка эльфов в защитах. Подобрали лежащих на земле, затем вся толпа скрылась в здании. Вокруг него снова наладился купол. В помещениях то и дело срабатывали переходы, и вскоре здание вовсе опустело.

Интересно, если есть эльфы, то, значит, где-то есть и драконы? Гномы, гоблины и орки?

Одного я не понимаю: почему у них нет чародеев? Не могу же конструкты делать только я? Проклятия же бабки напускают — чем проклятие отличается от конструкта? Да почти ничем!

Сигнальную сеть они не стали восстанавливать. Вместо этого все маги стали ходить и периодически активировать плетение, которое вспыхивало и гасло. Вероятно, оно заменяет им сигнальную сеть. Появились патрули.

...

— Вот теперь я понимаю, за что нам платят такие деньги. Говорили “за секретность”, а вон сколько наших погибло. Даже суперов задели!

— Ты бы помалкивал!

— Да ладно тебе! Тут же никого нет!

— Всё равно помалкивай! А то отправят домой, будешь снова камушки перекладывать.

— Может, лучше камушками заниматься, чем тут под заклинание тёмного мага вляпаться?

— Тёмных магов не бывает! Ведьмы и те не тёмные.

— А кто тогда ухлопал эльфов? Ты Чернь не видел разве?

— Видел. Меня больше волнует вопрос, что Синеву мы собирать прекратили — как бы нам платить не перестали. А Чернь... Это артефакт какой-то. Из Синевы делают щиты от Черни, из неё же и артефакт, значит, можно сделать.

...

— Сигнализацию восстановят? Долго нам так патрулировать?

— Я откуда знаю?!

— Ты же начальство!

— Я твоё начальство! А моё начальство вообще сейчас непонятно что делает.

— Говорят, сигнализация до Иркутска повреждена?

— Говорят, да.

— Значит, будет много работы.

— Если её будут восстанавливать. Может, решат, что достаточно того, что мы тут ходим.

...

— Незадолго до этого приходила она. О чём-то разговаривали с главным. Потом началась эта жесь.

— Думаешь, он её чем-то оскорбил?

— А зачем она бы всех крошить начала и болезни насылать?

— Я почти добежал до границы заклятия, ещё бы два шага — и валялся бы сейчас в больнице, попав в лапы этих “исследователей”.

— Думаешь, они разберутся?

— Должны. Великий их прислал. Рассмотрят плетение болезни и расплетут.

...

Шестеро эльфов приближались к старой хрущёвке. В однушке на первом этаже здесь жила бабка, за которой я наблюдал. Над каждым из них поблёскивал купол защиты. Защита какая-то новая, такой я ещё не видел. У каждого эльфа в руках была какая-то небольшая вещица, похожая на детский кубик с буквами.

Около дома эльфы разделились на три пары. Одна пара встала у окна, одна осталась у подъезда, одна вошла в подъезд. Окна бабкиной квартиры засветились сперва ярко-белым, затем чёрным. Я до сих пор не могу понять, как можно светиться чёрным, но это именно так. Эльфы снаружи отскочили, сформировали общий поток энергии и направили его в черноту. Чернота в квартире набухала, переливалась голубыми искрами. Потом вдруг пошла хлопьями и её вытеснила втекающая белая энергия Жизни. Затем всё кончилось.

Три эльфа стояли с пустыми аурами. Один лежал. В квартире бушевал пожар. Валяющегося без сознания эльфа подняли и потащили прочь. Судьбой двоих, вошедших внутрь, никто не интересовался.

А говорили, что Жизнь в артефакты не собирается!

Пожары горели по всему городу. Преимущественно на первых этажах, но иногда и выше. Везде, где конструкт успел долететь и посмотреть, от места пожара уходили эльфы.

У них тут ночь длинных ножей, что ли?

Утром я проснулся оттого, что мимо меня бежали маги. Вернее, Драко меня разбудил. Связисты, блин!

Светлана

Светлана поднималась по лестнице. Несмотря на тёплую одежду, её снова била дрожь.

— Да что же такое? Успокойся! — сказала сама себе.

Сумка оттягивала плечо. На лифте ехать не хотелось. Светлана знала, что, пока поднимется, заставит себя успокоиться. Инструктор учил: “Выдох, затем слушаешь своё сердце. Расслабиться и убедиться, что пауза перед следующим ударом больше предыдущей. После этого руки перестанут дрожать”.

Выйдя на чердак, Светлана огляделась. Никого. Какие-то коробки на стенах повесили и выход закрыли. Поискав в интернете по фотографии замка, она нашла фотографию ключей. Никакие это не ключи, фикция одна.

Вчера в хозтоварах купила такой же замок, ключи у них у всех одинаковые.

Пошарив по карманам, достала ключ и глянула на часы. Ещё двадцать минут есть. Тихо щёлкнул язычок, и замок раскрылся. Светлана скользнула на крышу.

“А и хорошо, что замок висел, — значит, тут точно никого нет!”

Светлана подошла к краю крыши, посмотрела вниз. Затем покопалась в большой сумке на плече и достала складной стульчик. Развернула его и села лицом к дороге. Коленки упёрлись в парапет.

Инструктор учил: поза должна позволять расслабиться. Папа учил.

Достала из сумки части и начала спокойно собирать винтовку. Собрала, проверила. Вставила магазин. Расслабилась. Времени оставалось от двух до пяти минут. Обычно он переходит дорогу около половины седьмого.

“Вот он!”

Светлана опёрла винтовку о парапет и стала ждать. Когда он подошёл к автобусной остановке, сделала выдох. Руки не дрожали. Холод не донимал. Следующий удар сердца должен быть позднее... Удар сердца. Он подходит к переходу. Второй удар. Он на переходе.

Светлана мягко потянула спуск на себя.

Громко щёлкнул боёк. Выстрела не произошло.

— Это Юстас. Редкостная мразь, но не надо его убивать, — раздался голос справа.

Маскировка

“Думаю, вам пора прекратить убийства, а то эльфы кончатся”, — написал я по тому же адресу. Приложил фотографию валяющегося на земле эльфа. Из-за зума и обрезки по фотографии не восстановить, откуда она снята.

Фотографию положил на сервер. Чтобы её увидеть, надо перейти по ссылке.

На следующий день проверил логи сервера — фотография просмотрена. Значит, почту мою получают. Ну хорошо.

Я занялся вопросом невидимости, которым меня озадачил Драко. Вся моя сущность сопротивлялась тому, что невидимость возможна. А тут бах — и ауры не видно.

Сперва я заставил Драко научить меня делать эту самую невидимую оболочку. Оказывается, Драко создал плетение! Причём примерно такое же, как я. Я плёл колечко из Синевы и наполнял его энергией. Драко это наблюдал. Когда он заметил, что рядом с такой нитью не видна аура, проявил инициативу. Плетение Драко представляло собой просто множество таких колец вокруг ауры.

Я сплёл такое же. И действительно, ауры не видно.

Я напрягся, чтобы посмотреть в синем диапазоне. Отлично видно и ауру, и плетение.

— Но маги и ведьма не видели конструкторов под такой маскировкой. Почему?

— Да, почему?

— Вероятно, им, так же как и тебе, для того чтобы видеть Синеву, надо напрягаться?

— Но они же плетут из неё защиты — значит, видят её?

— Ты же тоже плёл из неё кольца.

Что такое аурное зрение? Это способность видеть энергии. Света тут в обычном понимании нет. Вернее, есть, только не совсем обычный, а похожий на материю. Свет или, другими словами, энергия в этом аурном мире выглядит как жидкость или газ. Можно её перелить из сосуда, тьфу, конструктора в конструктор.

Аура — это тоже как бы сосуд. Грубо говоря, сосуд с непрозрачными стенками. Непрозрачными для каких-то видов энергий. Поэтому внутренности ауры не видно. Когда этот сосуд обмотали синей проволокой, то условный спектр непрозрачности переместился в синюю область. Которую чтобы видеть, надо напрягаться.

Поскольку это объяснение похоже на правдоподобное, остановимся пока на нём. Хотя, конечно, натяжек много.

Итак, выводы: — Маги и я видим в одинаковом диапазоне. Это я предположил ещё в больнице и на этом допущении базировал свою первую маскировку. Этому получил подтверждение сейчас. — Чтобы видеть Синеву, магам и мне надо одинаково напрягаться.

Но ведьмы, похоже, видят в другом диапазоне: ведьма сразу обратила внимание на мой замаскированный обычным способом конструктор. А маги хоть и видят конструкторы, но на них не реагируют.

Аурное зрение показывает мешанину всяких свечений, блёсток. Мои конструкторы в этой мешанине в целом выглядят просто какими-то очередными блестячками. Маги обращают на них внимание тогда, когда они высокоэнергетические плюс когда двигаются. Очень похоже, что так.

Получается, что если кто-то догадается напрячься и заглянуть в синий диапазон, то

конструкты начнут вызывать подозрение, даже если они неподвижные.

Следовательно, наблюдательные конструкты стоит делать по-старому, а движущиеся — по-новому.

А как же видит ведьма? Синий диапазон она ведь тоже не замечала.

Я тужился, пытаюсь переключить зрение в какой-либо новый, например “красный”, диапазон, но у меня ничего не получалось. Я пробовал увидеть Чернь, разлитую в пространстве. Тоже безуспешно.

Ладно хоть с невидимостью понятно стало.

Решил попробовать для тренировки как можно чаще напрягать зрение и смотреть в синем диапазоне. Может, натренируюсь — и видимый диапазон расширится?

Светлана

Светлана передёрнула затвор. Давший осечку патрон улетел вниз. Спокойно вдохнула и развернулась, наставив винтовку на незнакомца.

— Будь добра, спусти курок ещё раз! — улыбнулся он.

Какая-то нелепая сцена. Он протянул руку и нажал её пальцем на спусковой крючок.

Новая осечка.

Незнакомец кивнул на Юстаса:

— На нём стоит сигнализация. Если его убить, то группа реагирования будет здесь через минуту. К сожалению, это совсем не менты. Не стоит попадаться им в руки. Но если ты хочешь с ними повстречаться, то те патроны, что остались в сумке, осечек давать не будут. Минут через десять Юстас пойдёт назад.

— Кто ты?

Незнакомец достал планшет, покопался в нём и показал фотографию.

— Видишь? Я за этими... людьми тоже слежу. — Он смахнул фотографию. — А это предыдущий. Ты, наверное, его видела?

— Да.

— Его убил я. А это тот, кто был перед ним. Его убила ты.

— Зачем ты здесь?

— Я узнал о ловушке, поставленной здесь, — хотел помешать им убить тебя. Ну и мне было интересно, кто же это ведёт ту же войну, что и я.

— Войну?

— Некоторое время назад я лежал в этой больнице. Во-он то окно. Второе справа, третий этаж. Видишь?

— Да.

— И обнаружил этих убийц. Они убивают здесь в среднем двух человек в неделю. Потом я узнал, что так делают не только в этой больнице, а вообще во всех. У каждой больницы есть дежурный вроде этого Юстаса. Так получилось, что не включиться в войну против них я не мог. Вероятно, как и ты. Слежу за ними уже скоро год. Когда узнал, что они тебя ловят, попробовал найти тебя раньше их.

— А дальше? Какой план у тебя дальше?

— Я буду продолжать войну с ними. Если хочешь, мы можем объединить усилия. Если не хочешь, можем просто обменяться информацией. Если совсем не хочешь — перезаряди винтовку нормальными патронами из сумки. Только подожди, пока я уйду. Я в их руки попадать не хочу. Судя по тому, что ты... обычный человек, ты не знаешь, почему они убивают людей. Я прав?

— Обычный человек? Что это значит?

— Я прав?

— Да, я правда не знаю. Почему они убивают?

— Это долгий разговор. Надо уйти отсюда, поскольку на крыше бывают их проверяющие. Да и лучше беседовать где-нибудь в тепле, в какой-нибудь кафешке. Сейчас семь утра, всё закрыто. Давай ближе к вечеру? Вот тебе мой телефон. Позвони где-то в обед? Я тут два дня дежурил, тебя ждал. Пойду теперь хоть посплю. Тебе ведь всё равно надо вернуться на работу в больницу. Верно?

— Верно.

— Ну тогда пока? — Незнакомец выдернул листик из записной книжки и сунул ей в руку, а затем ушёл.

Светлана не спеша разобрала винтовку, сложила в сумку. Туда же отправился раскладной стульчик. Спустилась на лифте. Прошла мимо остановки. На перекрёстке столкнулась с этим Юстасом. Ускорила шаг.

В больнице переоделась в халат. Вошла в палату на третьем этаже. “Во-он то окно. Второе справа, третий этаж”.

“Стало быть, он здесь лежал и тоже всё это видел? Год назад. Карточки больных давно в архиве, а к компьютерному архиву доступа нет. Эх, покопаться бы!”

...

Мы сидели в кафе, и Светлана рассказывала, как она докатилась до жизни такой.

Работая медсестрой, она примерно полтора года назад обратила внимание на необычную смерть. Женщина шла на поправку, и всё было хорошо, но потом внезапно умерла. Такое случается в больнице, однако Светлану насторожило одно обстоятельство: перед смертью женщину навещал странный человек. Странный он был не потому, что как-то не так выглядел или вёл себя. Странным он был потому, что появлялся в больнице время от времени, хотя не был ни врачом, ни кем-то из прочего персонала. Появлялся в утренние или ночные часы, проходил по больнице и уходил.

Светлана проследила и увидела, что на вахте охрана с ним здоровалась. Но когда Светлана подошла и поинтересовалась: “А кто это сейчас прошёл?”, то у неё спросили: “Ты о ком?” Похоже было, что не хотели говорить.

Светлана стала наблюдать за этим странным человеком и спустя небольшой срок выяснила, что всегда, когда он приходит, кто-то умирает. И она начала записывать часы визитов и имена умерших.

Когда список насчитывал десяток фамилий, она попробовала рассказать об этом главврачу. Та посмотрела в список, сверилась со своими данными и сказала что-то о теории заговоров и что нужно не сказки сочинять, а работу работать.

Однажды Светлана подкараулила этого незнакомца и вошла в палату через несколько секунд после него. Незнакомец стоял и смотрел на больного и ничего не делал. Обернулся, глянул на Светлану и вышел. Светлана нажала кнопку вызова, все сбежались, проводили реанимационные мероприятия, но больной умер. Вскрытие показало, что больному умер от тромбоэмболии легочных артерий.

Когда счёт смертям, который вела Светлана, перевалил за сотню, она решила, что что-то надо с этим делать. Но что? Доказать что-либо невозможно. Охрана и главврач или в сговоре, или действительно не видят ничего необычного. Перейти к решительным действиям заставила смерть четырнадцатилетней девочки, поступившей в больницу с пусть и сложным,

но всё-таки не опасным для жизни переломом ноги.

С оружием Светлана умела обращаться с детства. Жили они вдвоём с отцом. Отец был военный и почему-то хотел, чтобы его дочь умела стрелять. Впервые он вывез её на стрельбы, когда ей было семь лет. Она лежала на позиции для стрельбы, и ей так хотелось поскорее нажать на спуск, но отец требовал, чтобы сперва она выполнила все необходимые приготовления, затем отчиталась: “К стрельбе готова” — и только после команды можно было сделать три одиночных выстрела...

Света бегала с отцом на лыжах, стреляла из учебных и боевых винтовок, автоматов, карабинов, пистолетов. Во всех школах, где она училась (а таких было четыре), ходила в тир, участвовала в соревнованиях. В общем, подготовка прекрасная.

Идея подняться на крышу и просто посмотреть с неё на переход возникла, когда Светлана провожала взглядом уходящего из больницы убийцу. Здание так удобно стоит. Из него в больницу можно пройти по другому переходу, чем тот... где будет лежать труп.

Сначала она просто поднималась на крышу и смотрела, как он переходит дорогу. Парапет крыши закроет обзор, если лечь... Разве что стоя или сидя... На ум пришёл раскладной стульчик.

Однажды, глядя с крыши на возвращающегося незнакомца, она подумала: “Но это будет убийство, а если он всё-таки ни при чём?” Спускаясь, загадала: “Если он ни при чём, сегодня никто не умрёт. Тех, кто в критическом состоянии, сейчас у нас нет”. Вернувшись в больницу, она надела халат, обошла палаты и... опять нажала кнопку вызова.

После смены зашла в супермаркет и купила раскладной стульчик, подходящий по высоте.

Эти смерти, смерти, смерти... Светлана хотела положить им конец. Остановить это. Полный список всех посещений и умерших хранится у неё. Этот список она собиралась отдать следователю при её аресте.

Когда поднялась с винтовкой на крышу в первый раз, она просидела там час напрасно. Он не пришёл в больницу в тот день.

Может быть, это знак? Не нужно этого делать?

Если бы он больше не пришёл, то как бы это было хорошо! Однако он пришёл через два дня, и ещё один мужчина умер.

Знак или не знак, а остановить это нужно!

Утром через три дня она поднялась на крышу и увидела его идущим в больницу. Начала раскладывать стул, собирать винтовку. Спешить нельзя. Выстрел должен быть один и точный. Пока она копошилась, он прошёл. Но когда он возвращался, она была готова...

Сердце начало колотиться только тогда, когда она переходила дорогу по другому переходу. “Убила!”

Светлана вернулась в больницу, дрожащими руками надела халат и пошла по палатам. Нашла умершую девушку, и руки дрожать перестали. “Правильно. Я всё сделала правильно”, — сказала она себе.

Она взяла отпуск и уехала на неделю по первой попавшейся путёвке, которую могла оплатить. А когда вернулась, то, к её крайнему удивлению, ничего не изменилось! Всё так же перед почти каждой смертью приходил незнакомец и люди умирали. Только это был другой незнакомец. Она смотрела на него в окно: он ходил той же самой дорогой, что и предыдущий.

Светлана стала записывать жертвы и часы посещения больницы этим человеком. Всё

совпадало практически до минут. Охрана точно так же здоровалась с ним и пропускала, будто давно работающего сотрудника.

...

Она ожидала его, заняв позицию. Но дорогу перешёл другой человек, а его не было. Когда другой возвращался, ей показалось, что есть в нём что-то, странно похожее на убийцу. Быстро вернувшись в больницу, Светлана нашла очередного умершего.

Визитёр поменялся, а ситуация не изменилась. Тетрадка, в которой она записывала смерти и визиты, закончилась, пришлось завести новую.

Она вышла на крышу и загадала: “Если сегодня никто не умрёт, я его не убью”. Чуда не случилось. Тогда она сделала ещё один выстрел.

Загадывание решила сделать правилом. Но чуда всё не происходило.

Замок на двери показался ей зна́ком. Нужно остановиться! Однако визиты и смерти продолжались. Она полезла в интернет в поисках инструмента, которым можно взломать замок, а наткнувшись на его фото, поняла, что это не замок.



Юстас — Алексу

— Почему патроны давали осечку?

— Я убрал из них порох и деактивировал капсюль, чтобы он не мог издать громкий звук.

— Но патроны всё время были при мне. Когда ты это сделал?

— Когда ты зашла на крышу. Давай теперь я тебе всё расскажу, а потом ты поймёшь, что стало с патронами.

Я пересказал ей историю, которую уже рассказывал шефу, Юстасу, Саше, маме Саши. Конечно же, пришлось что-то показывать из “фокусов”.

О том, что здесь замешана какая-то мистика, Светлана догадывалась и ранее. Поэтому она высматривала всюду знаки и знамения.

— Я даже думала: в церковь, что ли, сходить? Я неверующая, но чувствовалось здесь что-то сверхъестественное. Покажи ещё раз Драко...

Кстати, о Драко. В последнее время он научился поворачиваться спиной. Это смешно:

рисунок — и развернулся. В самом начале он выглядел как картинка, которая просто перемещается по телу. Но при его создании я заложил программу “показывать эмоции”. Сперва это были небольшие изменения в картинке, я их поощрял, отправляя эмоцию радости в ответ на любое изменение картинки. Драко стал стараться — у него стали получаться смешные рожицы. А недавно он научился поворачиваться спиной. Например, делая вид, что обижен.

Обижается он тогда, когда на какое-то задание я посылаю не его. Приходится объяснять ему всю важность нахождения около меня, что если что-то со мной случится, то “кто же, если не он?”. Тогда он рисует картинку дракончика, переполненного гордостью.

— Так ты говоришь, что можешь и меня сделать магом?

— Вероятнее всего, да, но есть одно обстоятельство.

— Какое?

— Дело в том, что я не встречал ещё ни одного мага-женщины. То есть встречал, но все они были... ведьмами. То есть магами, использующими энергию Смерти. Мне кажется, что это энергия Смерти. И они всегда старухи. Я не знаю, почему это так. Может быть, у женщин какая-то особая дорога в магии. А может быть, у этих магов просто политика — использовать в оперативной работе только мужчин. Это надо выяснить.

Телефон тилинькнул. Пришло уведомление о том, что Юстас что-то написал. Оно у меня идёт через несколько серверов. Телефон с симкой валяется на пожарном балконе выбранного случайно жилого дома. Если найдут, то, надеюсь, ко мне ниточка не приведёт.

— Погоди, тут сообщение пришло. Возможно, важное.

“Еду в школу. Как узнаю, где она, — напишу. Юстас”.

Надо же, воспринял серьёзно даже свою кличку, которую я ему дал. А кстати, почему у его так назвал? С ним я связывал надежды, что будет единомышленник, второй партизан. А получился... другой результат. Его настоящее имя — это напоминание мне о моей ошибке. Поэтому я даже про себя его по имени теперь не называю. Бр-р... А Юстас — это как мой агент. Другое имя — другое отношение.

Ну, пусть думает, что он узнает и напишет. У меня есть трекер, стоящий в его телефоне, а также прослушка разговоров. Главное, чтобы он не забывал телефон заряжать вовремя.

— Юстаса отправили в школу учиться.

— Ты ему доверяешь?

— Нет. Но информация о том, где школа, мне нужна. Я так и не научился ничему в магии. Может, подглядывая, что-то удастся понять. А папа твой где сейчас? Ты не стала советоваться с ним перед первым выходом на крышу. Почему? Насколько я понял, у вас доверительные отношения.

— Когда я закончила школу, мы жили здесь. Я поступила в медицинское училище, а ему пришёл перевод в другой район. Училище — это не школа: просто не перевестись. Да и квартира у нас здесь. Вот он и уехал один. Сейчас живёт на Урале.

— У меня примерно та же ситуация, только наоборот. Я сюда приехал учиться в институте и остался. Мама, брат и сестра живут в Кузнецке. Я уже год их не видел, надо бы съездить навестить.

В общем, информацией мы с тобой обменялись, теперь можно решить, что делать дальше. Я разберусь с вопросом связи пола и магии. Мне кажется, её нет, но я это выясню точно, на всякий случай. Ресурсов для того, чтобы разбудить в тебе дар, у меня вполне достаточно.

А вот что дальше — видимо, жизнь покажет? Всех, кто с даром, они убивают или берут в свои ряды. Женщин в их компании нет. В общем, владеть даром опасно для жизни. Так что, пока я разбираюсь с этим вопросом, ты решай, нужно ли это тебе.

Поворот

Я ехал домой после встречи со Светланой. Довольно странные у меня впечатления. Не может, это я себя накручиваю после истории с Леонидом?

Так, мне нужны штук пять морских свинок женского пола. Я решил заехать в зоомагазин, где уже тренировался на канарейке и свинке. В магазине мои подопытные были не проданы, всё на тех же местах и в тех же клетках. Я поинтересовался у консультанта полом морских свинок, думая при этом: “Сейчас я всех женского пола тут в маги посвящу”. Оказалось, что моя подопытная свинка — девочка. То есть, получается, эксперимент я как бы уже провёл. Времени прошло много — никакой черноты в её ауре не скопилось и не наблюдается. А когда я узнал, что и канарейка девочка, надобность экспериментировать отпала вовсе.

Конечно, между человеком и свинкой разница огромная, но на ком ещё я могу поставить эксперимент? Обезьянку найти? Ладно, потом подумаем. Пока предварительно будем считать, что маги женского пола тоже бывают.

Вышел из магазина, посмотрел геопозицию Юстаса. Присвистнул: он был в районе Мурманска, причём не в городе, а где-то километрах в ста от него. На карте в этом месте какое-то рыбное хозяйство и мелкий посёлок на десять домов.

По дороге домой заехал купил еды. Припарковался во дворе, вышел из машины и... медленно сел в неё обратно. В моей квартире находилось три мага. Судя по ауре — эльфы.

Ну вот, приехали!

Я сидел в машине и думал, что же делать. Компьютеры там все зашифрованы, запаролены — их точно не откроют. Штук десять боксов лежит и подслушек. То есть могут по ним пойти и прийти? Ну, куда-то прийти.

Пока я думал, я смотрел на свою квартиру с помощью конструктора. Разглядывал ауры, пытался успокоить бьющееся сердце. Потом вдруг случилось событие, в результате которого я совсем потерял самоконтроль.

Одна из аур расширилась и погасила ауру Степана.

— Скоты!

Я выпустил три проклятия, самых страшных из тех, что я когда-либо посылал, затем отправил три конструктора с целью забрать всю энергию у этих мразин. Потом стал делать три конструктора с Чернью. Остановился. Три ауры были бордовыми, жизни в них почти не было.

Я осмотрелся конструкторами вокруг, дрожащими руками завёл машину и подъехал прямо к подъезду. Поднялся в квартиру.

— Стёпа!

Аура Степана была похожа на конструктор. Да это и есть конструктор! Тот, что я в него сажал! Конструктор судорожно пытался собрать энергию из окружающего пространства. Я присмотрелся — он пробует напитать ауру Степана энергией!

Я влил в Стёпу энергию и взял его на руки. Аура была бордовой, но конструктор что-то с ней делал. Ладно, будем надеяться, что всё обойдётся.

Отнёс Степана в машину, вернулся в квартиру. Забрал сумку с деньгами. Затем конструктором пожёг всю электронику в доме. И только потом посмотрел на три тела, валяющиеся в комнате. Во всех копошились мои проклятия.

Чтобы надёжно вырубить человека, надо разом забрать у него две трети энергии. Я был очень злой и забрал девяносто процентов. Жизнь в каждом еле теплилась.

Чуть подлил каждому энергии. Сел на тумбочку подумать, что с ними делать. Снял с них одежду, полностью снял. Оттащил её в сторону, чтобы ауры не мешали. Оглядел. Да, в одежде масса артефактов. Отделил артефакты от одежды. Что-то было зашито, пришлось вырезать ножницами. Затем одел их обратно.

План по ним уже был. Я взял одного, взвалил на плечо. Тяжёлый, гад!

Конструктом осмотрел лестницу. Никого. Быстро спустился в машину и уложил его в минивэн. То же проделал с остальными. В квартире оставил конструкт искать жировые отложения на всех поверхностях и удалять их: беспокоился за Сашины отпечатки пальцев.

Сел за руль, завёл машину. Выехал. В пригороде я знаю одно местечко, где идёт тепломагистраль. Отвезу их туда. Если бросить на улице — они замёрзнут: сейчас минус три.

Так, а дальше-то что делать?

Набрал Сашу.

— Алло?

— Саша, привет! Слушай, твоя мама была права: хорошо, что ты в это не влез! Моя война вышла на другой уровень, и я вынужден перейти на подпольное положение. С этого телефона звоню в последний раз. Но как у меня что-то стабилизируется, выйду на связь. Надеюсь, вас не затронет. Блин, очень на это надеюсь! У моей квартиры не появляйся. Всё! Маме привет!

Так же поговорил с шефом. О своих планах никому ничего не сказал. Планов-то у меня и нет!

Подъехал к теплотрассе. Она здесь идёт над землёй.



Мне надо найти коллектор. Он где-то тут был. Я отправил конструкты влево и вправо. И коллектор нашёлся. Коллектор — это такая небольшая коробка метра два на два, в неё с трёх сторон входят трубы, а внутри краны. Открыл крышку. Да, внутри тепло — не замёрзнут. Подъехал, сколько мог, на машине и дотащил три тела до коллектора. Сунул их всех туда и закрыл крышкой.

Сел на крышку коллектора. Прямо подо мной три тела. Сосредоточился. Раздвоил сознание. Одним сознанием скользнул в голову первого. Там была мешанина из образов: лес со странными деревьями (секвойя, что ли? Надо будет погуглить потом), люди, эльфы... Каша.

Заглянул в голову второго. У него плавал образ какой-то эльфийки. Она то приближалась, то удалялась. Ну надо же, как романтично!

Заглянул в голову третьего. Он занимался магией. Плёл трубочку и наполнял её красной и зелёной энергией. Трубочка издавала заунывный звук.

В общем, без приведения их в чувство, похоже, из их голов ничего путного не выудить.

Я заглянул под ауру эльфам. Характеристические числа ауры у всех одинаковые — 16-17-17. Примерно как у ведьмы, которую я видел.

А ещё у каждого в ауре хранилось по три плетения. Такой вид плетения я тоже видел у ведьмы. Но там я просто заглядывал, а тут ограбить могу. Отправил Драко забрать эти плетения. Итого я приобрёл девять плетений. Положил их в своей ауре и заглянул под ауру — все девять прекрасно лежат в одном слоте. Хотя у эльфов лежали по разным. Потом поизучаю.

Так, а дальше что? Квартиру я закрыл. Интересно, как они в неё вошли? Ладно, это дело десятое.

Надо, чтобы официальных поводов меня искать у властей не было. Кредитов на мне нет. Стоп, автокредит есть. Разберёмся с ним. Так, долгов по коммуналке нет. С работы я уволился давно. ИП есть. Но с ним проблем не будет: оставлю на счету достаточно денег — банк автоспишет налоги, а трат и доходов там нет. То же с квартплатой. Настроил автоплатёж и положил на счёт столько денег, чтобы пару лет квартира не образовывала долги.

Доехал до банкомата, погасил автокредит. В личном кабинете кредит пометился как “в процессе закрытия”.

В общем, если я сейчас пропаду на годик, то формально мне не за что претензии предъявить.

Теперь надо избавиться от машины, но при этом машина мне нужна.

— Алло, Светлана? Извини, что звоню поздно. Слушай, надо поговорить, и срочно прямо. Ты не против, если я к тебе подъеду через часика полтора?

Я поездил, поискал двор, где много парковочных мест и где мой минивэн точно никому не помешает. Нашёл непопулярный парковочный карман. Машин здесь мало, поскольку идти до жилья далеко. Долго стоящий автомобиль не вызовет подозрений. Оставил минивэн. Взял сумку, повесил на плечо. По дороге зашёл в магазин, купил новый сотовый телефон. Свой пока выключил.

Аура Степана побелела, но он не приходил в сознание. Конструкт что-то копошился, но выглядело, как будто ничего страшного не произошло.

— Что же ты не очухаешься-то никак?

Я купил слинг для ношения младенцев. Нацепил его на себя и положил в него Степана.

— Деньги, блин, забирал из квартиры, а вкусняшек тебе не взял. Сейчас тоже купим!

Поймал такси и поехал к Светлане.

Пока ехал, думал: “Как хорошо, что у Стёпы был конструкт!” В этот момент конструкт Стёпы куда-то умотал. Видимо, за жратвой. Ага, а вот это не дело! Я создал четыре конструкта-помощника: два с обычной маскировкой, два с фиолетовой маскировкой.

Конструкту Стёпы строго наказал: ауру не покидать. Для надобностей вне ауры пользоваться помощниками.

Попутно и для Драко проделал ту же операцию. У Драко уже один помощник был — маскировочный конструкт. Когда Драко куда-то отлучался, этот конструкт меня маскировал. А теперь у Драко пять помощников. Вернее, семь: ещё два конструкта — энергетический и с Синевой — выделил в его хозяйство. В случае такого ЧП, какое произошло со Степаном, Драко оттуда сможет черпать энергию. Надеюсь, спасёт, если что.

Светлана

Светлана пришла домой. Ощущения от встречи были двоякими. С одной стороны, она узнала много невероятных вещей. В мире есть магия, она может ей овладеть! С другой стороны, оказалось, что эти убийства в больнице вполне рядовое явление и, просто убирая исполнителей, ничего не решить. Даже если люди с даром выйдут из больницы, то где-то да попадутся.

Игорь рассказал о своём плане сделать сто тысяч человек магами одновременно. Выглядит как что-то хорошее, только... Только если всех их, эти сто тысяч, убьют, то не получится ли так, что тот, кто их сделал магами, и стал причиной их смерти? Именно так и получится!

Она раздумывала над этим, разглядывала досье, которое вёл Игорь, сверяла со своим. Досье Игоря по убитым было гораздо более бедное, но иногда там были люди, о которых Светлана не знала. “Это, наверное, из тех, что были убиты не в мою смену”. Светлана старалась фиксировать и эти смерти, но, похоже, часть всё же упустила.

Поздно вечером вдруг позвонил Игорь и попросился приехать. Что-то случилось. Что?

Игорь пришёл с повязкой вокруг груди и огромной сумкой.

— Привет ещё раз. Я тут занимался тем, чтобы ты на этих людей не напоролась, а вернулся домой — и у меня засада! Пришлось всё бросить и линять. Мне нужна твоя помощь.

— Что случилось?

— Можно я войду?

— Да, проходи на кухню.

Игорь бросил сумку в прихожей, разулся и протопал на кухню. Аккуратно снял повязку с груди и вытащил оттуда мёртвого кота. Нет, не мёртвого — без сознания.

— Твари. Пытались его убить. Надеюсь, выкарабкается. — Игорь сел, положил кота на колени и начал его гладить. — Я провёл эксперимент, выяснил, что магические способности и пол — вещи не связанные. По крайней мере у животных.

— Ты сперва расскажи, что случилось.

— А случилась засада. Вернулся домой и обнаружил там трёх эльфов. Получается, что мой дом раскрыт, мои счета, машина — всё им известно или скоро станет известно. Короче, мне надо линять. Ты в мои контакты не входишь, к тебе никакие следы не ведут, поэтому хочу тебя попросить. Не могла бы ты мне купить сим-карту и машину?

— Машину? У меня таких денег-то и нет.

— Деньги есть. Кстати, про деньги. Слушай. Я вот что думаю. Тебе больше не стоит смотреть на эти убийства. Будешь на них смотреть — и рано или поздно захочется опять выстрелить с крыши. Я сейчас уеду... Не знаю пока, надолго ли. Но уеду. Ты поработай ещё некоторое время и увольняйся. Не надо туда ходить и наблюдать это. Не важно, захочешь ли ты стать магом, не захочешь. Не надо тебе видеть эти смерти.

— Я ничего не поняла. При чём тут деньги?

— А, ну да. — Игорь покопался в сумке и выложил пакет. — Тут вот где-то миллион долларов. Возьми? У меня ещё есть. Если ты там работаешь за зарплату, то необходимости такой больше у тебя нет. Только не клади их на счёт, чтобы внезапное появление кучи денег не привлекло внимание.

— Ты хочешь откупиться от меня? Больше не хочешь делать меня магом?

— Вот блин! Я не то имел в виду! Я же тебе с порога сказал: я исследовал вопрос, магом тебя сделать можно. Если бы хотел откупиться, то зачем бы я это говорил? Постой! Это что, женская логика?

Так! Ты уже в моём партизанском отряде. С того момента, как грохнула первого полиция, ты уже воюешь. Деньги эти — инструмент войны. Короче, тьфу. Блин! Мы что, ссоримся, что ли?

Светлана взяла пакет и молча положила в один из кухонных ящиков.

— Что дальше?

— Дальше мне нужна машина и телефон. Я поеду в Мурманск наблюдать за их школой. Будет здорово, если ты последишь за моими коробками на столбах, я дам тебе список, где какие висят. Потом уволишься и надо будет выехать куда-то в малолюдное место, и там можно будет поучить тебя магии. Какой-то такой план у меня.

— Какая машина тебе нужна?

— Сейчас поглядим, что у какого дилера в наличии, и выберем. Завтра съездим купим? Нужен минивэн или микроавтобус.

— Почему минивэн?

— Я в нём жить планирую, ну и лабораторию свою в него перенесу.

Они покопались в интернете, нашли несколько вариантов микроавтобусов. В два часа ночи не узнать, есть они в продаже или нет. Отложили на утро.

Затем Светлана постелила Игорю раскладушку и отправила его спать. Сон не шёл. События полетели вскачь с какой-то сумасшедшей скоростью.

Она прибирала на кухне и думала о вчерашнем дне. Казалось, это не день, а год.

— Стёпа! Ты что творишь! А-а!

Она заглянула к Игорю. Он держал Степана за шкуру, а тот махал лапами.

— Спокойно! Стёпа, это я! Спокойно! Тс-с!

Правая рука и левая щека Игоря были в крови.

— Сейчас принесу вату и спирт.

— Забей, Драко залечит и кровь уберёт. Через десять минут ничего не останется. Стёпа! Да стой же ты!

Он обхватил кота и прижал к себе. Кот брыкался, но вскоре затих.

— Бедняга. Напугали тебя эти гады. Ну ничего, им теперь до конца жизни аукаться будет! Я им такое проклятие повесил, что всю жизнь дристать жидко будут и ничего с этим им уже не поделать! Я где-то читал, что эльфы тысячу лет живут, прикинь, какая весёлая у них жизнь впереди, а главное, длинная!

Светлана улыбнулась, пожелала Игорю и Стёпе спокойной ночи и ушла к себе.

Степан

Я баюкал безжизненное тельце Стёпы и пытался его разбудить. В порядке же аура — что же он не просыпается?

В конечном итоге решил, что утро вечера мудренее: если к утру не очнётся, то что-то

предприму. Может, к ветеринару свожу.

Положил Стёпу себе на грудь. Так чувствую его лучше. Только закрыл глаза — и Стёпа вздрогнул. А потом как вцепится в меня! Чуть глаз мне не выцарапал! Еле успокоил.

А теперь вот мурлыкает лежит. Мурка прям!

Я разглядывал его ауру. Беленькая, без единого пятнышка. Хорошо всё-таки, что конструктор у него был. Надо дать Стёпиному конструктору имя. Заслужил. Как же его назвать?

— Ну, раз ты Стёпин ангел-хранитель, то, стало быть, будешь Хран!

Я подумал, а почему бы и Стёпе не загнать под ауру два конструктора, с энергией и Синевой, как у меня. Пусть Хран ими распоряжается. Драко передал Храну знания, что надо делать с этими конструкторами, и эти конструкторы пропали в ауре Стёпы.

Я решил заглянуть под ауру Стёпы.

— Мать моя родная!

Характеристическое число Степана было 41-42-43. Что бы это значило? Откуда столько?

Я заглянул под ауру Храна. Те же цифры.

Что нас не убивает, то делает нас сильнее?

Я попытался выудить из Храна воспоминания, что же произошло. Но там немного информации. У конструктора разума мало, лишь навыки и ситуативное разруливание проблем. Я понял только, что, когда аура Стёпы сжалась до минимального размера, Хран окружил её собой. То есть Стёпа стал конструктором в Хране, а не наоборот. Это хороший навык, я заставил Драко его запомнить.

Но почему произошёл скачок сложности ауры почти на порядок? У меня нет объяснений. Пока мало знаю.

Разная суета

Утром я проснулся от того, что Стёпа мурлыкал мне в ухо.

— Привет, кот-архимаг!

Аура Стёпы, если снять с неё маскировочный конструктор, показывает, что энергии у него гораздо больше, чем у меня. Вот такой котик!

По моей формуле, чтобы достичь такого характеристического числа, нужно Синевы потратить... до фи́га, в общем. Десять гигаджоулей Синевы, не меньше. Возможно, моя формула работает только для начальных уровней, а потом всё по-другому? Догадки, догадки.

Интересно, если бы сейчас его какой эльф попробовал поглотить, то чем бы это кончилось? Стёпа бы его ауру сожрал?

Я встал. На стуле рядом лежала сим-карточка. Света сидела на кухне. Я вышел на кухню, поздоровался. Всунул симку в новый телефон.

— Добавь мой номер в свои контакты. Будем на связи.

Достал ноутбук, залил в новый телефон список контактов и некоторый набор нужного мне ПО.

— Слушай, меня тут Саша рисовать немножко научил. Смотри, как тебе вот эта рыбка?

— Красивая.

— Представь её живой. Если придать высокомерный вид, то плавники вот так, а если хвост вот так развернёт, то получится этакая лапочка.

— Ещё ресничек не хватает, — Светлана хихикнула.

— Подрисуем реснички. Так?

— Так.

— Давай руку!

Светлана протянула руку, и я посадил ей конструктор с изображением рыбки.

— Ну вот, владей! Это лечебный маскировочный противоболевой саморазвивающийся конструктор. Умеет решать вопрос с едой и прочим. Ну, там разберёшься. Он должен тебя понимать сам, а вот тебе его слышать надо поучиться. Можно дать ей имя. Кажется, что это она, а не он. У неё достаточно запасов Синева, чтобы сделать тебя магом. Если попросишь, то она сделает. Но я бы рекомендовал не пробовать без меня. Если я буду присутствовать, то помогу на начальном этапе с магией. Ну и мне самому интересно: я ещё никого магом не делал. Может, какие-то нюансы всплывут. В общем, если нетерпёжки у тебя нет, то этот вопрос отложить бы на некоторое время. Тебе надо для начала уволиться, а эти эксперименты делать вне людей и работы.

— Вообще очень хочется посмотреть, что такое магия. Но я потерплю.

— Ну что, пойдём решать с автомобилем? Возьмёшь автокредит?

— Зачем кредит?

— Ну представь: живёт медсестра, живёт небогато. И вдруг покупает машину за несколько миллионов. Причём платит наличкой. Подозрительно? Да. А в кредит — нормально. Потом погасишь через какое-то время досрочно или просто выплатишь. Я не знаю, как они меня разыскали. Может быть, по куче внезапных покупок электроники. Я на платы всякие для подслушек и прочую аппаратуру, наверное, сотню тысяч долларов потратил. В общем, перестраховаться стоит, как думаешь?

— Рита.

— Какая Рита?

— Рыбку назову Рита. Похожа на мою воспитательницу из детского сада. Рита.

— Отлично! Короче, я звоню по дилерам. Кто там у нас первый кандидат?

— Модель “Калифорния”. Вот список.

Покупка и оформление минивэна заняла почти десять дней. Я неуютно себя чувствовал у Светланы и снял апартаменты неподалёку от её дома.

Пока машину оформляли, я прорисовал в компьютере чертежи её внутренних переделок, нашёл автомастерскую. Всё по накатанной дорожке. Помимо любившейся мне этажерки, разместил в салоне дополнительную систему отопления. Часть полок этажерки заняты раскладывающимся столиком. Предусмотрел холодильник, микроволновку и некоторые другие бытовые мелочи.

Как только машину получили и зарегистрировали в ГИБДД, я отдал её в доработку и мне стало нечего делать.

Я съездил и аккуратно понаблюдал за Сашей и его мамой. Никакой слезки или чего-то необычного, нового в их жизни не увидел. Так же понаблюдал за шефом. У него тоже было всё спокойно.

Если кто к ним и приходил и с ними о чём-либо беседовал, то этим, вероятно, и кончилось.

Съездил в квартал, где жил. Понаблюдал за своей квартирой. Все вещи лежали так же, как я их и оставил. В аурном зрении не просматривалось никаких изменений ни вокруг квартиры, ни внутри неё.

Я вышел на оживлённую улицу, включил телефон. Посмотрел, что кредит мой закрыли. Почитал сообщения в мессенджерах. Не заметил ничего необычного. Выключил телефон.

Выглядит всё так, будто никакие эльфы ко мне домой не вламывались, никакой засады

нет и не было. Странно всё это.

Я, конечно, заигрался в партизанщину. Казалось, я неуловимый такой, всесильный. А тем временем кто-то методично что-то выяснял и выяснил. Три эльфа пришли прямо ко мне домой! Интересно, какая информация у этого “кого-то” сейчас? А главное, что он сейчас делает? Чем занят?



Ладно, опять будем есть слона по частям. То есть будем решать проблемы по мере их поступления.

Я взял в прокат машину, съездил на ней к своему старому авто. Постоял, понаблюдал. Всё тихо. Припарковался рядышком, перегрузил аппаратуру. У меня там много чего интересного, только 3D-принтера не было. Но в новой лаборатории будет.

Неделя с хвостиком, пока оборудовали мой транспорт, далась мне тяжело. Самое трудное в жизни — это ничего не делать. А тут я прямо не мог придумать себе занятие. Пробовал подслушивать Юстаса — у него пока ничего интересного не происходило. Все мои камеры наблюдения работали штатно, но ничего нового не показывали. Не случилось даже, чтобы человек задрал голову и посмотрел на мои ящики.

Всё это как-то напрягало, давило. Как только машину мне вернули, я вскочил в седло.

Попрощался со Светланой. Договорились держать связь и где-то через месяц-полтора заняться её магией. Взял Степана и на ночь глядя выехал в направлении Мурманска. Езды туда пара дней, хорошо бы выезжать утром, но что-то жгло меня прямо, гнало в дорогу.

Период без событий закончился с моим отъездом. Я проехал двести километров, остановился на ночёвку. Заглянул узнать, что происходит у Юстаса, а у него начались занятия.

И начались не с магии, а... с политинформации!

Политинформация

Конечно, это была не политинформация, называли они это “История событий”, но как по мне, так это просто вдалбливание в головы официальной версии. Звучит как какие-то наркоманские бредни, но приведу её тут как есть.

...

"Добрый вечер, господа будущие инквизиторы! Мы рады приветствовать в наших рядах пополнение!

Многим из вас, за небольшим исключением, довелось уже поработать дежурными.

Целью этой работы было поднятие уровня, но не только это. Вы поднимали уровень, а мы изучали вашу психическую и моральную устойчивость. Настоящий инквизитор — это выбор, который человек делает один раз и на всю жизнь. Причём жизнь ваша теперь будет долгая. Значительно дольше жизни обычных людей.

Начнём обучение с вопроса, для чего существует инквизиция. Дальше в течение курса вы изучите подлинную историю человечества, магии и инквизиции.

Вы все наверняка читали в детстве сказки про разного рода волшебников, нечистую силу и тому подобные явления. Такие сказки есть у всех народов мира. Это потому, что в основе этих сказок очень часто лежат реальные события, происходившие на земле много веков и даже тысячелетий назад.

Чтобы понимать истоки и причины событий, вам необходимо сначала получить минимальный набор знаний по магии. Более подробно вас будут знакомить с этими вопросами на других занятиях, я же изложу историю очень упрощённо, схематично.

Любое живое существо имеет две составляющие: материальную — тело и нематериальную — ауру. Наличие ауры разделяет мир живых и неживых предметов. Аура живых существ может генерировать и поглощать окружающую магическую энергию разных видов. Особый вид такой энергии — Синева. Количество Синева в мире есть величина постоянная, и в этом состоит главная проблема, которая и привела к событиям, которые произошли более трёх тысяч лет назад.

Каждое живое существо на протяжении жизни поглощает Синева, и благодаря этому развивается его аурное тело. С определённого момента аурное тело становится способно не только поглощать Синева, но и воздействовать на окружающие энергии. Иначе говоря, творить магию.

Живое существо, получив магические способности, обычно не использует их. Любое живое существо, кроме человека. Человек, получив способности, начинает использовать их для того, чтобы усилить эти способности, а также утвердить своё господство над другими.

В обозримой истории не было прецедента, чтобы было иначе. В детских сказках есть такие персонажи, как добрые волшебники, однако все наши исследования показывают, что либо их никогда не существовало, либо их быстро уничтожали другие.

Что же происходило с остальными волшебниками? Они вели конкурентную борьбу между собой. Поскольку, как я сказал выше, количество Синева в мире есть величина постоянная, то сразу оформились так называемые лидеры. Те, кого невозможно было уничтожить, поскольку уровень их способностей был значительно выше уровня других. Такие маги были бессмертными и бесконечно сильными. Один такой маг стоил армии обычных магов. Когда армия магов собиралась с целью его уничтожить, то происходило, как правило, наоборот: маг уничтожал армию и становился за её счёт сильнее.

Всё шло к тому, что когда-нибудь один из магов соберёт более половины всей мировой Синева и станет богом. Богом не в прямом смысле слова. Просто другим магам уничтожить его будет не под силу.

Шансов, что такой волшебник будет добрым, не было.

Эта перспектива была впервые осмыслена одним мудрецом, и после этого он основал орден Искореняющих. Именно этот мудрец открыл секрет накопления Синева в артефактах. Целью ордена было не получение господства над миром, а пресечение такой возможности для кого угодно.

Лидер ордена владел примерно сорока процентами накопленной Синева, а остальным

резервом Синева не владели, а управляли старейшины ордена. Если лидер бы встал на путь зла, то они использовали бы свой резерв для создания нового лидера с большей силой.

Философия, которую проповедовал орден Искореняющих, стала популярной. Её разделяли многие маги того времени, и с их помощью удалось уничтожить всех сильнейших на тот момент магов. После этого орден собрал в своих накопителях более половины оставшейся в мире Синева.

Лидер ордена владеет всего десятью процентами оставшейся мировой Синева. Таким образом, в нашем мире установлен баланс: ни один маг не пытается достичь мирового господства и ни один маг не может достичь мирового господства.

Вы, наверное, обратили внимание на сочетание “оставшейся мировой Синева”. Дело в том, что к моменту основания ордена один маг уже владел более чем половиной мировой Синева. Его победили хитростью. Этот маг не был уничтожен. Он был настолько силён, что мог путешествовать по мирам. Однажды, когда он покинул наш мир, унеся свою часть Синева, все маги ордена вместе сотворили заклинание маскировки, чтобы скрыть местоположение нашего мира, и это получилось. Так удалось избавиться от самой большой опасности для нашего мира.

С тех пор мы ограничиваем использование магии для того, чтобы сохранять маскировку и не обнаружить себя. А также мы ограничиваем появление новых магов, чтобы исключить войну за магическое господство.

В более поздние времена наш орден присоединился к мировой религии. Мы стали инквизицией, а основатель ордена — Великим Инквизитором.

Отсутствие магов в нашем мире обеспечило людям возможность технологического прогресса и развития общественных институтов. Дальнейшее развитие технологий приведёт к тому, что путешествие между мирами станет возможно без использования магических способностей. Развитие общественных институтов приведёт к тому, что господство зла станет принципиально невозможным.

Примерно так обстоят дела в нашем мире, если коротко. Далее мы с вами разберём всё в подробностях.

А сейчас, если у кого-то есть вопросы, задавайте.

— Что будет, если тот могучий маг найдёт дорогу в наш мир?

— Произойдёт то, что во многих религиях называют концом света.

— У этого мага есть имя?

— Его имя — Энлиль.

— Когда я был дежурным, мы охраняли накопители Синева. Для чего накапливается Синева?

— Мы изымаем Синева из этого мира. Когда её уровень упадёт ниже определённого, то новые маги просто перестанут появляться в этом мире. Все люди станут обычными. Война за магическое господство станет невозможной в принципе.

— Когда это может произойти?

— Ориентировочно через триста лет. Многие из вас доживут до этого события.

— Чем орден будет заниматься после этого?

— Наши мудрецы давно думают над этим вопросом. Предварительное решение — переход всех магов в другой мир. К тому моменту человечество уже, вероятно, освоит путешествие между мирами немагическим способом.

— А какое имя у Великого Инквизитора?

— В момент основания ордена он отказался от имени".

...

Вот примерно такая бурдень и развешивание лапши по ушам. Слушал я это, конечно, с интересом, однако изложенное противоречило моим опытам с Синевой, на что я сразу обратил внимание.

Да, я несколькими конструктами над городом резко уронил уровень Синевы в нём. Но дальше объём добычи перестал изменяться. Если предположить, что уровень Синевы — величина постоянная, то откачивание мной Синевы из города создавало бы приток её в эту точку извне. Тогда градиент Синевы пригород — город был бы отрицательным. А он, напротив, всегда положительный. То есть город (скопление живых существ) именно генерирует Синеву, а не потребляет. Не только потребляет.

Кстати, о Синеве. Что-то меня так запугали эти эльфы, что я перестал их беспокоить. В норку забился и тихо себя веду. А почему, собственно?

Я отправил команду конструктов в подконтрольные мне города на снятие дани со всех накопителей: моих и врага.

К утру сборщики мне принесли около полутора гигаджоулей Синевы. Ну что же, будем копить!

— Ну что, Стёпа, погнались дальше?

Степан гулял вокруг машины по лесочку. Я думал, ему не понравится снег, однако он носился по нему с удовольствием.

Я открыл ему дверь пошире, он запрыгнул на сиденье, сделал движение, и лапы его стали сухими.

— Стёпа, это что сейчас было? Хран, это ты? Нет? Хм.

Хран и конструкты могут утащить грязь по грамму за много ходок. На его лапы надо было бы несколько секунд, если не десятков. А тут так раз — и он сухой.

Я вылез из машины, взял Стёпу, погладил, опустил в снег. Потом позвал в машину. Драко запоминал.

Стёпа запрыгнул и высушил лапы.

— Во даёшь!

Это было не плетение, как я сперва подумал. Это Стёпа полуконструкт сконструировал. На просушку!

Н-да. Уровень у него серьёзный. Страшно рядом находиться: вдруг обижу чем и он меня сожрёт?..

...

— Ну что, восстановят мне дом к лету?

— Обещали.

— Хорошо, а то мне надоели люди. Что там твои гости, уехали?

— Нет, пока ещё копают. Если бы мы график не срывали, то уже давно бы уехали. А пока я ничего не могу с ними сделать. Вынужден улыбаться.

— Что делают?

— Ревизию не проводят, и то хорошо! Копают.

— Сейчас как раз ревизия не опасна. Под это можно всё списать.

— Это как повернётся. Захотят найти виноватого — найдут. Лучше бы без ревизии.

— Это да. Что с новой сигнализацией, ставите?

— Закончили ещё на прошлой неделе. Будет реагировать и на Синеву тоже.

...

Я приехал в Мурманск. Снял на месяц квартиру через сервис аренды жилья. Паспорт у меня никто не спросил, а я не рвался показывать. Посмотрел по карте, куда мне ехать, и выдвинулся.

Ближайший к Школе населённый пункт — посёлок Верхнетуломский. Рядом с ним плотина ГЭС. Посёлок обслуживает ГЭС. Живут в нём в основном те, кто работает на электростанции, либо рыбаки и охотники. Жизнь, в общем, ключом не бьёт.

Приехал в этот посёлок где-то во второй половине дня. Красиво здесь! Огромная река по которой уже несёт льдинки. Хвоя, хвоя, везде пахнет соснами. Прямо садись и дыши в удовольствие.

Но моя цель находится где-то за рекой Туломой. Я покопался в картах — моста не нашёл. Подъехал к плотине, насколько можно было. Оставил машину и перешёл на другой берег реки.

Дорога есть, но разве что на вездеходе ехать. Ну или на КРАЗе. Поскольку было время, отправил конструктор посмотреть, есть ли мост через речку Печу. Мост, по-видимому, был, но много-много лет назад. Сейчас там обгорелые брёвна.

В общем, я нахожусь в километрах двадцати от места, это если по воздуху. А дороги нет.

— Как же они туда попадают?

— Телепорты. Как иначе?

— Хорошо ещё у Юстаса телефон там ловит!

— У них там, наверное, своя вышка?

— А она им нужна? Никто телефонами не пользуется.

— Да уж!

Отправил конструкторы поискать всё необычное. Конструкторы нашли что-то, но понять, что это, нельзя. Нужно глазами смотреть.

Исследования пришлось свернуть, я поехал обратно в Мурманск. Надо тёплой одеждой обзавестись и обувью для хождения по лесу. Если что, я не замёрзну: магия согреет. Но пока ходить вот так налегке и лишь на магическом обогреве страшновато. Да и Стёпа в Мурманске один. Если уйду на неделю, то кто его покормит? Нет, покормит его Хран, это понятно. Но всё равно, Стёпу оставлять одного не стоит.

Через три дня утром я снова был у плотины. Сперва решил отправить в разведку дрон. Дрон с немагическим источником, увы, столько не пролетит. Придётся отправить с магическим. Конструктор в источнике научен в случае чего сматываться. Один аккумулятор я восстановил. Если кто-то посмотрит, решит, что на этом аккумуляторе дрон и прилетел. Посчитает, что оператор где-то очень близко.

Отправил дрон, полчаса он туда летел. Вернулся с фотографиями... леса. Больше ничего. Но конструктор под дроном что-то видел! А дрон лес мне фотографирует. Как так?

Я стал разглядывать фотографии и нашёл. Вот оно! Одна и та же ёлка повторяется много раз. Как будто картинку отфотошопили. Но отфотошопили в объёме, со всех ракурсов. Интересно, как у них получилось камеру надуть?

Надо идти пешком, но я и предполагал нечто такое.

Степан в слинге, я с двумя скандинавскими палками. Без палатки, но в тёплой одежде и сапогах. Думал, часика за три дойду. Ага! Так бы было просто! Снег по колени. Даже по этой старой заброшенной дороге, которая кончилась через пару часов, топтать то ещё удовольствие! Часов восемь я шёл и придвинулся к месту, дай бог, на пять километров. А

ещё пятнадцать!

Печу переходил вброд. Вода градусов пять, наверное. Тоже шугу несёт. Благо конструктор греет. Вышел на другой берег, пар от меня валит. Хорошо не видит никто. Главное — Степана не замочил!

Остановился под какой-то ёлкой на ночёвку. Переночевал, двинулся дальше. Вечером следующего дня пересёк первую голубую линию.

Отошёл от нити сигнализации где-то на километр и лёг спать. Перед сном слушал очередную политинформацию. Там они начали проходить жития святых, тьфу, великих магов. Которые, дескать, дотумкали, что быть редисками плохо, а хорошими — хорошо, и основали клёвый такой орден.

Утром проснулся, огляделся, а метрах в трёхстах от меня берлога с мишкой. Подошёл поближе, поразглядывал его ауру — это не мишка, а медведица. Ближе подходить не стоит, да и времени нет: световой день короткий. Мне сегодня надо пройти километра четыре, чтобы завтра на свету разглядывать, что у них там происходит.

Степан иногда высовывает нос из слинга, потом залезает обратно. На остановках я его выпускаю, он делает ужасно огорчённое выражение мордахи и стряхивает снег с лап, затем лезет обратно в слинг: “Куда ты меня притащил, тупой человек?”

Прошёл я пару километров. Неприятное болото кругом. Раза три проваливался по грудь. Ноутбук спасало только то, что он вместе со всей электроникой в тройном полиэтиленовом пакете лежит.

Сел отдохнуть и... обнаружил за собой погоню.

Я оставил машину недалеко от плотины. Ближе к проезжей части, но ниоткуда не видна. Вроде никому не должна попасться на глаза, но на всякий случай изредка отправлял к ней конструктор посмотреть, всё ли в порядке. У меня там лаборатория всё-таки.

Так вот, конструктор, вернувшийся от машины, принёс мне воспоминание, что за мной идёт группа людей.

Я отправил ещё конструктор за подробностями и выяснил следующее. Группа из четырёх человек. Идут почти от Печи. Вышли на мои следы недалеко от того места, где я переправился через неё, и с тех пор идут строго по моим следам. Отстают от меня километров на шесть.

Желание идти к Школе у меня почему-то пропало...

Часть 7. Север

Живая вода

Когда я приехал в Мурманск, обратил внимание, что вода здесь какая-то странная: мылишь руки, потом смываешь, и кажется, что мыло не смывается. Руки всё мыльные и мыльные. Только спустя какое-то время до меня дошло, что это вода тут сверхмягкая.

Здесь я воды пью много, поскольку топаю по болотам, а это берёт немало физических сил.

Через какое-то время я заметил изменения в своём организме. Например, волосы на голове стали мягкими-мягкими, как у младенца. Общее самоощущение очень хорошее. Будто помолодел. Хотя я и не чувствовал себя старым.

По всему выходит, что это из-за местной воды.

Интересно: то, что они здесь Школу открыли, как-то с этим связано?

Даже когда ручья рядом нет и приходится пить из болота, пьётся вода с удовольствием! Болота здесь — это не трясина с грязюкой, как в кино (хотя и трясина, конечно, встречается), а просто стоячая вода, поросшая травой. Речка или ручьи весной разливаются, подтапливают. Потом вода остаётся. Трава и деревья растут прямо из неё.

Сейчас эти болота укрыты снегом.

Прикинул расстояние: около шести километров до идущих за мной людей и примерно пять до Школы. Если у них есть связь, то в Школе меня уже ждут.

Значит, мне больше туда не нужно. А куда мне идти? Школа примерно на юге, Печа и преследователи — на западе, Тулома — на севере. Я шёл на восток, поскольку обходил болота. Собирался повернуть на юг, но теперь на юг опасно. Можно повернуть на север, к Туломе, но как только преследователи дойдут до места поворота, они поймут, что я их засёк.

Мне нужно скрыть следы, а как их в снегу скроешь? Никак. Только в речку залезть и поплыть. До ближайшей реки — не менее семи километров на восток. Правда, по дороге ещё озеро — может, в нём и получится потеряться?

Я увеличил скорость движения до максимальной. Нет, не бегу, просто быстро иду. Поглядываю за преследователями. Они идут не так быстро, как я. В текущем темпе я понемногу увеличиваю разрыв.

Но мне вот непонятно: если это группа захвата, то почему бы им не пролететь эти километры по воздуху и просто не свалиться мне на голову? Ах да, они же не любят магичить. Засветка.

Кстати, о засветке! Я, кажется, придумал следующую провокацию! Насоздавать конструкторов и бахать ими тут и там. Я уже проворачивал такое раз, но почему бы не сделать так, что гарантированно засветит? Скажем, непрерывный фейерверк на неделю. Кого-то же они боятся? Враг моего врага в данном случае кто? Непонятно.

Увидел ещё одну берлогу, на этот раз обошёл её максимально близко. Метрах в трёх от неё прокрался на цыпочках. Оставил конструктор, который как почувствует преследователей, так сразу начнёт будить мишку. Вряд ли он их испугает, но притормозит точно.

Через два часа то ли ходьбы, то ли бега я выбрался к озеру. А озеро-то уже скоро встанет! Сказал бы мне кто, что я полезу в замерзающее озеро!

Я разделся. Скатал одежду в рулон, привязал к спине по типу рюкзака. Наверху ноут и Степан. Залез в воду и поплыл, разгребая лёд, на другой берег.

Оглянулся, а за мной след по озеру не хуже, чем по земле! Надеюсь, они в воду не полезут, а будут обходить. Всяко разрыв увеличится.

Перед тем как сигать в озеро, я нашёл подходящее место для привала, натаскал сушняка и зажёл костёр. К их приходу дрова должны будут прогореть. Но поскольку скоро вечер, авось они тут встанут на ночлег! Положил коробочку с прослушкой.

Вылез из озера, одежда вся промокла. Как я её ни берёг, а всё равно несколько раз зачерпнул воды. Можно было прямо в ней и плыть, результат был бы такой же.

Напялил всё на себя и побежал дальше. Световой день кончается, но я хочу попробовать продолжать движение в темноте. Если дойду до речки, то сплавом по ней уйду. Такой план.

Когда мои преследователи подошли к озеру, я был на полпути к реке. Я несколько раз споткнулся в потёмках, едва не сломав ногу, и понял, что с идеей идти ночью я погорячился. Пробовал пользоваться аурным зрением, но в живом лесу аурное зрение в темноте не помощник.

В книжках пишут, что маги в темноте видят как кошки.

Кстати, о кошках! Стёпа! А что, если попробовать посмотреть его глазами?

Я аккуратно скользнул в Стёпину голову и стал просить его посмотреть вперёд, чтобы я мог идти. Внушал ему, что за нами гонятся, что нам надо убегать от редисок нехороших.

Стёпа вроде бы не относился ко мне со страхом, как это делали голуби. И даже разок посмотрел в том направлении, в каком я просил. Я понял, что вижу его глазами достаточно хорошо, а затем Стёпа решил посмотреть моими глазами... Очнулся я со связанными руками.

Сигнализация

Стёпы не было. Рядом горел костёр. Я огляделся. Да, досюда я и дошёл. Вот тут и начал свои эксперименты со Стёпой.

На шее у меня был какой-то артефакт, похожий на бусы. Этот артефакт тянул из меня Ману и энергию. Аура была красная. Драко сопротивлялся и удерживал этот откачивающий поток на каком-то уровне, но у него не так уж чтобы хорошо получалось.

Я лежал на левом боку. Руки связаны за спиной. Ноги? Ноги, похоже, тоже связаны. Я их не чувствую.

Сзади все четверо вроде сидят на чём-то. Аурным зрением не разобрать. Вокруг каждого — нечто типа защитного купола с проблесками Синевы.

— Если не хочешь, чтобы вся твоя аура осталась в этих камушках, сдавай заготовки!

— Заготовки?

— У всех есть заготовки. Давай, выкладывай!

— У меня нет никаких заготовок! Вы кто?

Я слышал голос, но не видел. Тот, кто говорил, находился сзади, вне поля моего зрения.

Человек поднялся, обошёл меня и пнул в живот. Я задохнулся.

— Ты что творишь? — прохрипел я, чуть придя в себя. Драко забрал боль.

— Заготовки, говорю, давай. Все три.

— С чего ты взял, что у меня их три? Может, их у меня пять?

Он пнул меня ещё раз и сильнее.

— Ты мне, кажется, ребро сломал. Объясни лучше, что такое заготовки. А то я самоучка и не знаю, что это.

— Заготовленные заклинания. Давай, выкладывай!

— А-а, понял... Сейчас попробую. Мне эти бусы мешают. Сейчас-сейчас! — Я увидел

занесённую ногу.

Я вытолкнул из ауры три плетения.

— Вот так-то. А теперь рассказывай, кто ты такой, зачем сюда шёл и кто тебя свалил.

— Кто меня свалил? Ты о чём?

— Ещё дать?

— Я правда не понимаю. Свалил меня кто-то из вас, я так думаю. Я даже не падал, просто очнулся — гипс. — Попытался улыбнуться. — А вы кто? Бандиты? Наркоторговцы? Зачем на мирного охотника напали?

Следующий удар выключил моё сознание.

Очнулся уже в другой позе. В этот я раз сидел, прислонённый к сосне, ногами к костру. Тепло от огня приятно разливалось по телу. Бусы эти мерзкие выкачивали жизнь из меня. Я попросил Драко перестать сопротивляться и потерял сознание.

Пришёл в себя от свежего ветра, подувшего в мою ауру. Надо мной на бревне сидели все четверо. Артефакт был ещё на мне, но не работал. Защит на них тоже уже не было.

— Кто вы такие? Что вам надо?

— Ты кто такой?

— Охот... Турист. Хожу воздухом дышу. Здоровье поправляю. Думал, уж в лесу-то никого не встречу. Как тут так людно-то оказалось?

— Юморист? Ещё раз! Откуда и куда шёл? Зачем?

— Шёл из Верхнетуломского. Хотел поплавать в Анис-озере, потом в Улите. Мне бабушка сказала, что так болезнь моя пройдёт. Если я не успею в Улиту окунуться до вечера, то так и останусь больным! Ребята, отпустите, а? Что я вам такого сделал?

— Какая болезнь?

— Магическая. На всю башку.

Новый удар прилетел уже в лицо. Я опять потерял сознание.

— Да что же вы за звери такие?! — сказал я, очнувшись, выплёвывая зубы. — Вы же шли за мной от самой Печи, должны понимать, что я не вру. Правда из Верхнетуломского иду. В Анисе уже искупался, осталось до Улиты добраться. Будете бить — моя болезнь вам передастся. Лучше скажите, как вы меня нашли? Где я прокололся?

— Вопросы тут задаём мы, ты отвечаешь. Зачем ты шёл туда?

— Там Школа. Думал, понаблюдаю, смогу чему-то научиться. У меня совсем не получается магия.

— Откуда узнал, что там?

— Наблюдал за одним неприятным типом.

— В заготовках у тебя был телепорт — говоришь, не получается магия? Ещё лишние зубы есть?

— Телепорт я у эльфов на тепло выменял. А почему вы за мной пешком идёте, а не полетели?

— Вопросы задаю я!

Я проводил взглядом конструктор, мотнувшийся по какой-то надобности. Война войной, а Драко занимается моей едой, что ли? Внимания на него никто не обращает.

“А зачем я всё это терплю?” — осенила меня мысль.

Я взял у Драко энергии из резерва, создал четыре конструктора и оглушил всех четверых. Отдышался. Попытался освободить руки — не получилось. Похоже, стянуты пластиковой стяжкой. А ног вообще не чувствую. Маленьким конструктором пережёг первым делом нитку

на этих бусах, а потом освободил руки. Потянулся к ногам и нашупал что-то липкое. Посмотрел на руки — кровь. Приподнялся, оглядел ноги. На ногах четыре разреза: два под коленками и два на бёдрах. Сунул пальцы в рану — твёрдое что-то. Кости, что ли? Похоже, связки перерезали, гады!

Всю энергию, что набрал с этих уродов, отдал Драко.

— Разбирайся с ногами. Хорошо хоть боли нет!

Это что получается? Они мне ноги покалечили, чтобы я гарантированно не мог передвигаться? Похоже, в живых оставлять меня никто и не планировал.

Я отправил три конструкта: один — по следам обратно, вплоть до самой машины, второй — к Школе, ещё один — по расширяющейся спирали. Никаких новых людей не обнаружил.

Судя по следам, озеро эти черти всё-таки обходили, не переплывали. Посмотрел на часы. М-да: со Степаном в темноте я пытался ходить три дня назад.

Говорила мне мама: “Не делай, сынок, магические эксперименты, когда за тобой погоня!” Надо было переночевать и утром от них уходить. Нет, экспериментировать полез. Дурак!

И что же мне теперь делать-то?

Заглянул под ауры. У главного характеристическое число 6-5-5, у остальных и того меньше — 5-5-5. Забрал их заготовки. Три моих, кстати, вернулись. Какая из них телепорт? И куда телепорт? Надо бы с этим разобраться.

— Драко, что с ногами? Ходить буду? Что? Только под себя? Ну, уже хорошо!

Драко оценил, что не менее трёх дней нужно ему для восстановления ног. Да уж!

Я пополз на руках к этим чертям. Пока костёр горит, надо их раздеть, забрать из одежды артефакты. Какие-то артефакты в ауре не видно. Без ног очень тяжело грузами манипулировать.

Когда я закончил с последним, костёр уж потух.

Сел рядом с самым молчаливым. Вдохнул в него энергии. Он пришёл в себя.

— Слушай, чёрт, ты жить хочешь?

— Да!

— Тогда вставай, собирай дрова и зажигай костёр. Мне нужно, чтобы эти козлы не замёрзли, пока я тут отдыхаю. Отойдёшь на сто метров — сразу умрёшь. Попробуешь что-то смагичить — сразу умрёшь. Всё понял?

— Да.

— Выполняй.

Я завернул все собранные артефакты в чью-то куртку. У меня теперь этих артефактов просто завались. Знать бы, что с ними можно делать. Отполз под сосну.

Интересно, а где Степан? Конструкт отлетал на несколько километров и о Стёпе воспоминаний не принёс.

— Эй, чёрт! Вы моего кота тут не видели?

— Он над тобой на сосне сидит.

Я задрал голову и увидел Стёпу. Он спокойно взирал на нас с высоты метров шести.

— Вы кого-нибудь ждёте?

— Я не понимаю.

— Кому-то отправляли сигнал, что меня поймали? Кто-то должен сюда прийти или прилететь?

— Нет.

— А почему нет?

— Мы никогда ни с кем не связываемся. Засветка. Магию здесь применять нельзя.

— Хорошо. Долго ещё костёр-то будешь собирать? Эти сейчас попередохнут от холода.

— Сейчас.

Он навалил веток, притащил одно сухое бревно. Зажёг.

— У вас палатка есть?

— Есть.

— А что не поставили? Три дня же тут сидите уже!

— Стояла, а сегодня хотели уходить — разобрали.

— Ставь обратно. И этих к огню поближе подтащи, а то замёрзнут. Стёпа! Кыс-кыс-кыс!

Стёпа посмотрел на меня, зашипел и отвернулся. Ну ладно хоть живой!

Я создал конструктор, выкачивающий Ману, и посадил каждому в ауру по одному такому.

Затем разбудил всех остальных.

— Ну что, черти, теперь на мои вопросы поотвечаем? Или сразу купаться пойдём?

Имён я их не спрашивал. Я понимал, что в живых их оставить не получится, поэтому лучше имён не знать. Да и после того, что они сделали с моими ногами, как-то о милосердии мне не думалось.

В общем, они местные. Завербовали их всех скопом, когда они неподалёку рыбачили. Обучили их каким-то азам магии и поставили тут же охранять подходы к Школе от непрошенных гостей. Меня засекли, потому что вляпался в магическую сигнализацию. Вторую я увидел, а вот первую почему-то проглядел. Первая примерно в том месте, где они встали на мой след.

Шли они за мной как за немагом, но, когда я переплыл озеро, поняли, что я маг. Сперва решили не преследовать, а просто посмотреть, куда я пойду. А в итоге нашли меня без сознания.

Связи со Школой у них нет, но они могут к ней выйти пешком. Школа находится под иллюзией. Отсюда десять километров. Есть ещё три группы таких же, как они, пограничников.

Принципов магии они не знают. Их научили строить некоторые заклинания и пользоваться заготовками.

С большим удивлением они смотрели на мои заживающие ноги.

— Что рты раскрыли, заклинания малого и большого исцеления не проходили разве?

— Нам говорили, что это невозможно. Что магией лечить можно, но для этого нужно медицинское образование. Магией лекарь делает всё то же, что и обычный врач: убивает микробов, удаляет опухоли и тому подобное.

А вот телепортом их учили пользоваться. Объяснили и мне, как его создавать. Нужно очень хорошо представить место, куда хочешь попасть. Для этого вспоминаешь какую-то уникальную вещь, связанную с этим местом, вливаешь в плетение энергию, открывается телепорт, смотришь в него и решаешь, ту ли вещь ты видишь, что представлял, или нет. Если плохо представлял положение или вид, то переход может открыться не туда, в том числе прямо в космос. Переход работает несколько минут, потом закрывается сам.

Существуют также заклинания стационарных телепортов. Их я наблюдал. У меня они даже зарисованы. Их можно открывать с любой стороны, просто запитывая плетение энергией.

Черти хорошо умели плести фаерболы. Я заставил сплести несколько и научился делать такие же. У фаербола простой режим работы: летит прямо, взрывается через установленную паузу. Пауза определяется коричневой энергией. Всё остальное — зелёной. Пробовать при них не стал. Им энергии, чтобы показать, тоже не давал. Только сплести.

Каждый из них по полгода продежурил в какой-нибудь больнице. Если у меня ещё были сомнения, что с ними делать, то после того, как они рассказали про дежурства, сомнения улетучились.

Степан слезать с дерева не хотел и шипел. Я приказал Храну больше его не кормить. На второй день кот всё же спустился и пришёл есть консервы, которые у этих чертей были с собой. Когда я нашёл слинг, то Стёпа залез туда и больше не вылезал. Ему очень не по душе были эти маги, он шипел, когда я к ним приближался.

— Эй, черти, вы как-то обидели моего кота?

— Когда мы пришли, ты лежал, а он сидел на тебе. Увидев нас, забрался на дерево и не слезал оттуда.

На четвёртый день я усыпил всех и отправился назад, к Пече. К Школе пока ходить рано. Надо разобраться с сигнализациями, которые я почему-то не увидел, но которые среагировали на меня.

Разбуженный мной мишка послонялся по округе, затем вернулся в берлогу. Во всяком случае, я застал его там же, где и в прошлый раз. Черти его заметили и обошли стороной.

Через два дня я добрался до той нити, которую увидел тогда. Нить как нить. Когда я сюда пришёл, погоня уже за мной следовала. Нить на меня никак не реагировала. Я стал присматриваться внимательно, подходя к ней и отходя на расстояние. Нет, всё же реакция есть. Когда я нахожусь вплотную, то нить не реагирует. Но когда она пересекает мою ауру, то начинает еле заметно дрожать. Дрожь не распространяется далее, чем на метр в стороны.

Будем пока считать, что она на меня не реагирует.

Надо найти ту нить, которую я не увидел. Это ещё два дня пути.

Дойдя до второй берлоги, я подумал: “А почему бы и нет?” — и залил в медведицу Синева. По расчётам она станет магом с характеристическим числом 7-6-6. Будет ходить летом, беспокоить их сигнализацию.

На подходе к Пече стал искать нить. Где-то здесь должна же быть! Но почему-то не вижу я её. Походил туда-сюда — не нашёл.

Я создал незамаскированный конструктор, пустил его летать по расширяющейся спирали. В какой-то миг увидел реакцию. Нити были, но шли под землёй, на глубине около полуметра. Причём нити какие-то чёрные, однако это не Чернь. Синева с Чернью?

Поскольку я тут всё равно уже засветился, стал экспериментировать. Нити активно реагируют на ауру мага. Почти не реагируют на мою обычную маскировку. Наиболее сильно реагируют на маскировку из Синева. Похоже, что именно на Синева они и настроены. В каждом маге Синева больше, чем в обычном человеке, — вот на это и стоит сигнализация. А моя маскировка больше от аурного зрения.

Я сел над этой нитью и стал подбирать варианты, при которых она бы на меня не реагировала. Раз Синева ей так интересна, спрячем всё это вглубь ауры. Дальше я надувал аурный пузырь вокруг ауры с разными характеристиками. Результаты какие-то стали появляться тогда, когда между этим пузырём и аурой возник небольшой зазор.

Я зацепился за это и стал экспериментировать с зазорами. В итоге получился этакий слоёный пирог: вокруг моей ауры с зазором пару сантиметров обычный маскирующий

конструкт. Отличия от старого варианта — этот самый зазор. Вокруг него ещё один конструкт с ещё одним зазором в пару сантиметров.

Снаружи выглядит как аура обычного человека, но при этом с нитью не реагирует.

Этот слоёный пирог ведёт себя интересно. Вроде бы каждый конструкт — это не мыльный пузырь, а наполненный структурой объект. Но между слоями можно залить, например, Ману. Между слоями выглядит, будто пузыри пустые.

Попробовал сделать оболочку из Маны. Посмотрел на себя со стороны. Аура выглядит как переполненная Маной, притом что Маны обычно в моей ауре почти нет.

Попробовал между слоями залить Синеву. Кроме лучшего срабатывания на меня сигнализации, ничего не получил.

Попробовал держать там Чернь. Оказалось, что это безопасно для здоровья. Чернота в отдельном слое. Внутренний конструкт требует для себя много энергии, но снаружи аура выглядит как у ведьмы!

Подумав, я попробовал сделать несколько слоёв: аура — Жизнь — Синева — Чернь — Жизнь. Снаружи выглядит как аура обычного человека, у которого не очень хорошо со здоровьем. Смотрится очень реалистично.

С сигнализацией не взаимодействует никак. А бонусом является то, что черноту конструкты из ауры всегда выдавливают в выделенный для неё слой. То есть теоретически можно ходить в пространстве, где сплошная Чернь, и всё будет нормально.

Слой Синевы позволяет не тратить много энергии на поддержание такой маскировки.

Со стороны плотины приближался вездеход. Я двинулся обратно по своим следам. Новые преследователи остановились у бывшего моста и занялись переправой. Я отошёл на пару километров, затем резко повернул к Туломе.

Когда стемнело, я был на берегу. Разделся и поплыл. Переплыл реку уже почти у дамбы. Вылез и потопал к машине. В четыре ночи был в мурманской квартире.

Светлана

— Почти добрался до их школы, но наткнулся на новый вид сигнализации. Пройти не смог. Как у тебя дела?

— Наблюдаю за новым дежурным.

— Перестань. Я тут разобрался с четырьмя дежурными — третий день гадко, будто крысу дохлую съел. Ты увольняешься?

— Да, через три недели.

— Нормально. Я через недельку ещё попробую дойти до Школы, а потом выдвинусь назад. Если мне голову там не отрежут, как раз буду через недели три.

— А что, могут?

— Пытались.

— Отрезать голову?

— Пока только ноги, но могут и голову. Это война. А дежурные ведут себя как полицаи при оккупантах.

...

Светлана сидела и смотрела на пакет с деньгами. Как странно, ещё вчера казалось: вот бы денег было для того и этого. А сегодня вот куча лежит, а ценности сместились.

Что значит быть магом? Это власть над теми, кто не маг. Как она изменится, каким человеком будет после того, как станет магом? Может ли она стать очередным дежурным в этой больнице?

Светлана посмотрела на рыбку на руке. Пожалуй, со способностями к магии деньги и вправду будут не важны. Игорь просто пошёл и забрал их у кого-то. Но в чём отличие между “забрал деньги” и “забрал жизнь”?

И тот и другой используют магию против простых людей.

Магия совершенно точно сместит и её понимание “хорошо” и “плохо”. Где гарантия, что новое “хорошо” не будет равно текущему “плохо”?

Деньги. Некоторые люди идут к деньгам любыми способами. Если деньги — это власть над людьми, у которых их нет, то деньги — это цель. Синоним цели. Тогда что такое человек? Человек — раб своей потребности доминировать. А если так, то является ли он Человеком?

Если деньги — это просто средство достижения целей, то ключевым вопросом становится: “А какие цели в приоритете?” Если власть — это средство, то что является целью?

А магия? Это ещё более острый инструмент. Это власть над теми, кто немаг. В мире магии своя война, свои цели. Видимо, есть люди, у которых власть — это цель. Есть люди, у которых цель — что-то другое. А что?

Светлана попыталась сформулировать своё базисное понятие, что могло бы быть целью для неё, но не смогла.

“Почему я убила этих дежурных? Я хотела пресечь их власть? А для чего? Реализовать свою собственную?”

С этими сложными вопросами Светлана не могла разобраться. Отказаться от магии? Много людей способны на такое?

Светлана читала, что один математик недавно доказал какую-то очень сложную теорему, а когда ему дали за это премию, он отказался от неё. Огромные деньги.

“А я бы так смогла? Если бы у меня была какая-то понятная цель в жизни, то, наверное, смогла бы. А она у меня есть? Зачем я живу?”

Я не могу определить, что такое хорошо. Но по крайней мере определить, что такое плохо, я могу? Дежурные, убивающие людей, случайно обнаруживших у себя способности, — это плохо. А я, убившая дежурных, поступаю хорошо?

Снова не получается. Определить понятие „плохо“ без понятия „хорошо“ не выходит”.

На этом Светлана уснула.

Новый поход

Зачем я иду к Школе?

Во-первых, я хочу посмотреть на защитные заклинания. Если таковые есть. Логика подсказывает, что их там много. Теперь я ещё знаю, что сама Школа находится под иллюзией. Я что-то подобное предполагал после обследования места дроном. Хочу посмотреть на плетения вблизи.

Во-вторых, хочу понять, можно ли там разместить какую-либо аппаратуру наблюдения.

В-третьих, Школа — это возможное место для крупной диверсии.

И конечно, это место, где можно найти приключений на одно место.

В этот раз в поход я взял больше водонепроницаемых пакетов. Слинг для Степана немного модернизировал, чтобы можно было нести и на спине. Степан при этом окажется почти на моих плечах. Ну и ещё купил в магазине снаряжение, чтоб не сильно мокнуть при ходьбе по болотам. Хотя за эту неделю, что я готовился, наверное, там уже всё замёрзло совсем.

Вышел утречком, машину бросил там же и потопал быстро. Примерно с той же скоростью, с какой уходил от преследователей в прошлый раз.

Три дня потратил на то, чтобы выйти примерно в километре от Школы, и остановился около неё на ночёвку. Погони в этот раз не было, дошёл без приключений. Связь я выключил где-то в начале пути. Если меня кто засечёт, то только магическим способом.

Дни всё короче. Через несколько недель наступит полярная ночь. Поэтому надо сейчас всё осмотреть и убраться отсюда. Шастать по лесам ночью — сомнительное удовольствие.

Когда рассвело, я вышел в зону прямой видимости иллюзии, которая представляла собой лес. Его образовывали те самые деревья, фото которых принёс мне некоторое время назад дрон. Смотрятся как настоящие, но размноженные под копирку.

В аурном зрении это одно большое и сложное плетение. Иллюзия выглядит как реальный объект: отбрасывает тень, является непрозрачным, но при этом не твёрдым телом. Судя по затуханию конструкторов, это виртуальное тело имеет некоторую электропроводность. Интересно, в грозу они это выключают? Или оно как громоотвод работает?

Я лежал и пытался научиться смотреть сквозь это. Конструктором исследовал и обнаружил, что под защитой иллюзии стоит шестиэтажное здание (плюс несколько этажей под землёй). Причём здание вполне современное. Внутри есть лифты, электричество и так далее. Откуда берётся электричество, я не понял. Очень похоже, что подземный кабель какой-то сюда приходит. А вот откуда? От ГЭС?

Плетение иллюзии самоподдерживающееся — притягивает окружающую энергию и, видимо, за этот счёт существует. Иллюзией покрыты и нижняя и верхняя части здания. На месте верхней части — иллюзия пустоты, а на месте нижней — иллюзия деревьев.

Люди в здании не должны же видеть иллюзию: она бы им мешала. Значит, должен быть способ её не видеть, а видеть то, что есть. Вот поэтому я пытался подобрать режим зрения для этого.

Всё, чего я смог достичь, — это отличать иллюзию от действительно существующего. Если смотреть зрением и одновременно аурным зрением, то очень хорошо видишь, где иллюзия, а где реальный объект.

Более подробное исследование иллюзии показало, что она всё-таки является не одним большим плетением, а множеством одинаковых маленьких. Просто к каждому приходит плетение подвода энергии и выглядит всё это как единое плетение.

Я вычленил плетение иллюзии дерева, затем зарисовал его в компьютере. Не знаю, помогут ли мне мои зарисовки, когда я буду понимать принципы плетения, но на всякий случай рисую.

Кстати, я пересмотрел концепцию работы с компьютером. Подобрал себе самый маленький из ноутбуков с нормальной видеокартой. Весил он при покупке 1,1 кг. Разобрал его и заменил источники питания магическими. Ноут стал весить менее половины килограмма. Настроил, чтобы он не выключал экран в закрытом состоянии. Поскольку я периодически переключаюсь между операционными системами, то пришлось найти и выпаять датчик закрытия крышки.

Потом сшил подобие кобуры для ноутбука — навесной карман на животе. Далее я смотрю и управляю ноутом при помощи Драко и аурного зрения. Получился этакий бади-комп. Бади — потому что на мне висит. На груди, животе или в районе подмышек. Но для ношения в области подмышек он крупноват. Ходить можно, а движения стесняет. В общем,

таскаю его на животе.

Зарисованное плетение иллюзии дерева наложил на плетение иллюзии пустоты. Какие-то общие части, конечно, есть, но среверсинженерить без знаний никак. А у меня, увы, их нет.

После этого я стал вычленять плетения концентраторов сигнализации. Они, кстати, имеют общие части с плетением фаербола, которое я недавно узнал, но так и не испытал.

Прорисовав плетения внешние, я перешёл к зданию. В его стены были встроены плетения, очень похожие на арматурный каркас. Но поскольку они нематериальны, то я предположил, что либо они несут экранирующую функцию, либо активируются при атаке и становятся материальны. Вероятнее всего — первое. Конструкт проходит сквозь стены с хорошим затуханием, так что очень похоже на экран.

Я начал обследовать конструктом подземные этажи и нашёл... магическую электростанцию! Оказывается, электричество производится при помощи плетения и электрического генератора. Дизельная электростанция на двенадцать мегаватт (я такие видел, когда ездил по заводам в командировки), но приводится в движение не дизелем, а магией.

Это было первое постоянно действующее магическое плетение, соединяющее два мира — физический и магический, которое я видел. Я тщательно срисовал его. Разбираться буду потом.

Затем я нашёл два очень больших накопителя Маны и Синева. Синева там было порядка пяти гигаджоулей.

План экспроприации созрел молниеносно. Два конструкта улетели “на дело”. Один ворует Ману, затем взлетает вверх и показывает окружающим фаер-шоу. Другой тырит Синева, под землёй добирается до меня, и я прячу его в своей ауре. После этого потихоньку сваливаю.

Я отошёл подальше в болото и начал операцию. Поскольку расстояние большое, то о событиях узнаю через памятные конструкты. Отправил конструкты и стал ждать. И вдруг иллюзия исчезла!

Надо же! Я думал, она самоподпитывающаяся, а нет! Питается от того же источника, что и электричество.

Посреди болот расположился прямоугольный остров с двумя вертолётными площадками и шестиэтажным зданием по центру. Здание смотрело тёмными окнами. Электричества в нём не было.

Через двадцать секунд конструкт, похитивший энергию, поднялся с крыши здания и стал переводить Ману в энергию, изображая взлёт ракеты “Союз-2М”. Над зданием заревел огонь. Крыша загорелась. Огненный шар начал медленно, с небольшим ускорением, подниматься.



На высоте около трёхсот метров он изменил траекторию взлёта в направлении Мурманска. Маны должно хватить где-то на десять минут. Рёв стоял страшный!

Конструкт с Синевой прилетел и скользнул ко мне в ауру, но это не прошло незамеченным. Рядом со мной зажглись нити сигнализации. Я заметался: что же делать?

У меня был только один шанс отсюда слинять. Я собирался с этим поэкспериментировать, но руки так и не дошли.

— Говорила мне мама: никогда не экспериментировуй с магией, если за тобой гонятся!

— А за мной гонятся?

— Конечно, вон! — Метрах в трёхстах ко мне бежали фигурки, освещаемые факелом моего “Союза”.

— Значит, выхода нет? Будем пробовать?

Я достал один телепорт, сосредоточился, представляя себе бампер моей машины, стоящей недалеко от трассы. Я напрягал оба сознания, визуализируя мелкие детали. Очень чётко представлял номер машины. Когда посчитал, что я достаточно хорошо его “вижу”, я напитал плетение энергией и открыл переход.

Заглянул в переход. Да, номер моей машины. Шагнул в светящееся окно.

Остановился и через переход стал смотреть на приближающиеся фигуры.

Когда же он закроется?! Так они, пожалуй, прибегут, пока портал открыт!

Я приготовил свои боевые “чёртовы дюжины” и на всякий случай лёг. В этот момент переход закрылся.

Хух!

Мой “Союз” продолжал взлёт, его было видно и отсюда, и отовсюду. Он уже был на высоте километров шести. Цеплял за слой перистых облаков и хорошо освещал их.

Красота!

Внезапно “Союз” погас.

М-да. Космическая программа выполнена только на тридцать процентов. Запуск признаётся неуспешным!

Инициация

Я слушал, что происходит у Юстаса в Школе. Магии их учат, но теоретических основ не читают, сплошная практика по типу “делай вот так”.

У меня ещё с программирования этот подход вызывает крайнее неприятие. Я пока не пойму, как оно работает, не могу ничего путного делать.

По истории они проходят жизни злобных сильных магов, как собирались остальные

маги и всем миром их мочили и чем чревато было, если бы те маги продолжали жить.

Суммарно история получается складная. Дескать, во имя всего хорошего мы делаем какие-то плохие вещи. Но изначально что-то замешано на вранье, и поэтому я воспринимаю это как сказки.

Вообще интересно было бы узнать реальную причину происходящего.

“Привет! Я прослушал ваш курс „История событий“, выглядит откровенной чепухой и надувательством. Подумываю устроить хорошую засветку и поглядеть на результат. Объясни мне, почему я не должен этого делать?”

Я отправил письмо неизвестному собеседнику, а затем получил Синеву от всех сборщиков и подвёл баланс. У меня уже скоро будет двадцать гигаджоулей. Набег на Школу серьёзно пополнил мой запас.

Вернувшись в Мурманск, я попробовал систематизировать всю добытую мной информацию. Первые выводы, к которым я пришёл, требовали проверки. Я подумал, что скрывать что-то под иллюзиями маги должны не только в далёкой тайге, но и прежде всего в местах густонаселённых.

Почему Школа находится в тайге? Потому что её используют как полигон для обучения: ученики могут не справиться с управлением большими энергиями, поэтому разместили её подальше от людей.

Рассудив, что в городе может найтись что-то похожее на Школу, я отправил несколько конструкторов искать и очень быстро нашёл.

Мурманск стоит на нескольких озёрах. Практически в центре одно озеро, а ближе к окраине — три. Эти три озера называются просто и незатейливо: Большое, Малое и Среднее. Есть там ещё пяток маленьких озёр, но меня заинтересовала именно эта тройка. Малое озеро расположено между Большим и Средним, и вот берега этого озера во многом скрыты под иллюзиями.

Я проехал по Восточно-Объездной дороге вокруг Большого озера, остановился на парковке около жилого дома, в километре от обнаруженных иллюзий, и пошёл посмотреть, что там происходит.

Не то лес, не то парк. Посреди идёт грунтовка. Летом, вероятно, здесь гуляют люди. Изображая гуляющего, пошёл по грунтовке. Если карта не врёт, то дорога в одном месте подойдёт очень близко к иллюзиям.

И правда, дорога сворачивала направо, а прямо тоже была дорога, но прикрытая иллюзией леса. Человек, увидев лес, пойдёт направо. А какие-нибудь грибники, если такие найдутся, увидят глубокий овраг и камни, прямо не пойдут, будут обходить справа или слева.

Иллюзия, вернее, иллюзии здесь куда более высокого качества, чем у Школы. Я отправил конструктор обследовать, что под иллюзией, а также создал несколько памятных конструкторов для того, чтобы плетения перенести в компьютер позднее. В результате исследования я нашёл большую подземную постройку. Чтобы не привлекать внимание, прошёл дальше и затем вернулся в машину.

Два дня я сидел в машине и рисовывал плетение за плетением вокруг входа в эту постройку. За эти два дня ни один человек не появился в её окрестностях. Похоже на какое-то бомбоубежище либо... огромный могильный склеп. Внутри мои конструкторы пробиться не смогли. Даже при движении под землёй они натыкались на сильное затухание и возвращались.

Размер этого сооружения — около пятидесяти метров, то есть что-то примерно с

пятнадцатизэтажное здание закопано и магически защищено от проникновения.

Мне представилось, что там пещера с заточённым в ней драконом. Можно было бы ради интереса провести взрывные работы, но тут слишком близко город, и я отказался от такой затеи.

То, что магическая защита стоит даже от проникновения из-под земли, говорит о важности постройки. Но понять её назначение я не могу. В общем, когда мои исследования уже не давали ничего нового, я тронулся в путь. Пора возвращаться. Заеду в Питер, соберу дань Синева и ещё поищу иллюзии.

...

Когда я вернулся, Светлана рассказала, что нашла отдалённый от населённых пунктов дом, съездила туда на электричке и, вместо того чтобы арендовать его, просто выкупила. Я сперва спросил: “Зачем?”, а потом узнал, что цена была очень низкая, и согласился. Соизмеримо с полугодовой арендной платой за ту дачу, которую я снимал для своих экспериментов.

Домик около недействующего железнодорожного переезда. Когда-то тут ходил поезд и в этом домике жил тот, кто опускал и поднимал шлагбаум. Позднее железнодорожную ветку закрыли — смысла в пребывании здесь не стало. Какая-то старушка дожила тут свой век, а когда умерла, наследники выставили домик на продажу.

Отапливается электричеством, вода из скважины подаётся насосом. В доме две комнаты и кухня. До ближайшего жилья километров десять. В общем, выглядит как хорошее место для магических экспериментов.

...

— Ну что, двинулись? Еды я закупил. Скинь точку на карте.

— Вот, переслала.

— Ого, три с половиной часа ехать! Хочешь послушать, чему в этой магической школе учат на уроках политической грамотности?

— У них такой предмет есть?

— Называется по-другому, но смысл такой.

— Давай.

— Сейчас включу.

...

"Сегодня мы изучим вопрос магических изменений человеческого организма.

С давних времён маги стремились улучшить себя. Во времена повсеместного распространения холодного оружия они работали над тем, чтобы увеличить свою физическую силу и ловкость, позднее пытались воздействовать на здоровье и разум.

Многие маги проводили эксперименты не на себе, а на случайных людях. Большинство таких экспериментов не давало никаких результатов либо имело летальные последствия.

Структуру человеческого организма в материальном его воплощении во многом определяет нематериальная его часть — аура.

В поиске способов улучшить физические характеристики человека было предпринято много попыток смешать его ауру и ауру животного в единый организм. Некоторые попытки были успешными и привели к появлению существ, которых в простонародье называют оборотнями. Их на земле немного. Обычно они не имеют способностей к размножению, поэтому их численность с течением времени сокращается. Один из ваших преподавателей — оборотень. Пожалуйста, не пугайтесь его внешнего вида.

Некоторые оборотни умели принимать облик животного, аура которого использовалась при их создании, однако большинство оборотней не являются морфами, либо на смену облика им надо тратить так много сил, что они предпочитают находиться всегда в одном и том же.

Другие эксперименты заключались в попытках воздействия на аурное тело так, чтобы оно приняло отличный от человеческого вид. В результате этих экспериментов получилось несколько рас видоизменённых людей. Одна из них — эльфы, вы их уже видели.

Эльфы обладают лучшими, чем человек, способностями к магии. Некоторые эльфы могут поглощать тёмную энергию без вреда для себя.

Когда был основан наш орден, большинство сильнейших эльфийских магов присоединилось к нему и до сих пор составляет значительную его часть.

Только эльфы умеют придумывать новые плетения, которые вы изучаете на других занятиях. У людей нет таких способностей. Сколько попыток было предпринято! Но ещё ни один человеческий маг не придумал ни одного ценного плетения.

Откуда взялись плетения, описанные в древних книгах, нам до сих пор неизвестно".

...

— Я думаю, что про плетения врут так же, как и про ограниченность мирового количества Синева, — высказал я мнение.

— Почему ты так думаешь?

— Одно полезное плетение придумал даже мой Драко. Просто наблюдая, как я экспериментирую. Я изучаю магию, пока у меня получается только чародейство, но всё, что мне доступно в магии: измерить, зарисовать, собрать статистические данные, я делаю. Думаю, что и другие люди поступали так же. Рано или поздно количество накопленных знаний приведёт к пониманию “как из двух кубиков сложить третий”. Крайне сомнительно, что это по силам только какой-то определённой расе.

— Для чего тогда они читают такие лекции?

— Возможно, чтобы не экспериментировали. Чтобы были управляемые. Вероятно, кстати, миф про засветку тоже для этого выдуман. Если нельзя в обычных условиях магичить, то много экспериментов не проведёшь. Будешь довольствоваться тем, что тебе кто-то показал.

— Я думаю, что в этих мифах что-то правда, а что-то намеренно искажено, — предположила Светлана.

— Да, и я к этому пришёл. Поэтому засветка — это, может быть, процесс, которого они действительно избегают. Но причины нам неизвестны.

Я устраивал провокацию с засветками. Семь их магов погибло, просто останавливая её. Каждый раз, как они видят летящий высокоэнергетический объект, пытаются его перехватить.

Но при этом когда эльфы убивали ведьм, то они не шибко беспокоились о засветках. Там такое количество энергии было использовано, что я со своими провокациями рядом не стоял...

— Семь магов погибло, чтобы остановить засветку?

— Да, я потом подслушивал разговор, его запись тоже у меня есть.

— Выглядит, будто они жертвуют жизнями ради предотвращения чего-то страшного. Не думал об этом?

— А ещё для этого они убивают людей, осознавших в себе дар.

— Я всё время думаю о том, что вот стану я магом, а потом пройдёт время и я узнаю какую-то информацию и присоединюсь к ним. Если вдруг окажется, что они и правда предотвращают конец света, то тогда они делают хорошее дело? — задалась вопросом Светлана.

— Если окажется так, то и я могу сторону поменять. Проблема только в том, что хорошие дела не делаются втайне.

— Может быть, тайна позволяет уменьшить количество жертв?

— Может быть. Но тайна забирает у человека свободу выбора. Это как борьба с фашизмом методом запрещения их книжек. Да, вроде бы и результат есть. Но запретный плод становится сладок. Некоторые начинают воспринимать эти книжки как нечто, несущее истину. Потом во время кризисов то тут, то там пролезает новая версия фашизма. Вот идея рабства, например, была в итоге побеждена через просвещение. Когда банально большинство пришло к пониманию, что общество будет более эффективным без него.

— Но рабство где-то ещё сохраняется, — вставила Светлана.

— Конечно. Но можно считать, что количество уже перешло в иное качество. Однако теория естественной социальной иерархии пока ещё вполне жива. А это базис фашизма. Новой формы рабства. Книги новых и старых идеологов фашизма нельзя запрещать — им надо оппонировать. Искать решение более эффективное, чем то, что они предлагают. Показывать и доказывать, что есть лучшие способы построения общества.

— Если вернуться к магии. Мы можем при каких-то обстоятельствах встать на их сторону?

— Я же сказал, если какая-то информация покажет их несомненную правоту, то да. Но я оцениваю такую вероятность как очень низкую. Когда правота несомненна, то её продвижение не основывают на вранье.

— А представь, что все люди, осознавшие дар, остались живы. Они начинают использовать магию. Многие применят дар для подъёма по социальной лестнице. Богатство, власть. Что будет в обществе?

— Общество вполне может начать истреблять людей с даром. Создадут новую инквизицию. И мы получим ту же ситуацию, что имеем теперь, но в виде открытой войны, а не тайной. Мне кажется, — продолжал я рассуждать, — что открытая война лучше скрытой, поскольку предполагает свободу выбора у обеих воюющих сторон. Обычные люди могут быть заинтересованы в использовании магии и технологии одновременно. Вполне можно найти вариант симбиоза магов и обычных людей. Тебе же нравится, что телефон больше не требуется заряжать?

— А в этой открытой войне ты будешь на стороне магов или людей?

— Думаю, что маги будут воевать с обеих сторон. Это как война красных и белых. Война ценностей. Война за тот или другой вид общества. Какую форму общества предложат маги и какую форму общества предложат простые люди — от этого будет зависеть сторона, которую я приму.

— А ещё от твоих взглядов на тот момент. Которые могут быть противоположны текущим.

— А ещё от моих взглядов на тот момент. С этим не поспоришь, — согласился я. — Но к противоположным взглядам надо прийти. Это дорога от меня нынешнего к другому человеку. Сперва она должна быть пройдена. И если она будет пройдена, то я сейчас не могу предсказать, что сделает тот, другой человек, с совершенно другими взглядами на жизнь.

Как-то так.

— Я боюсь этого варианта, — призналась Светлана.

— Я тоже боюсь. Я — это я. Конечно, страшно, если я стану противоположностью самого себя. Если магия может так изменить человека, то хорошо бы её не было в этом мире. Но я думаю, что не магия это делает, а только набор, цепь каких-то страшных событий.

Ты почему завела этот разговор? Ты передумала? Если так, то это будет второй прецедент в моей практике.

— Второй? А кто первый?

— Саша. Я рассказывал же. Мы вылечили его маму, а потом его мама это всё пропустила через себя. Да, она оказала на него большое влияние. Но решение не быть магом он принял сам. Я видел это в его мыслях. Он как раз очень боится, что станет плохим, если у него будут такие возможности. Для него крайне важно быть хорошим человеком. Мне кажется, именно из-за этой его черты, что ему это важно, мы с ним и сдружились.

— Ты слышал про математика, отказавшегося от премии?

— Перельмана? Конечно!

— Может быть, он тоже, как Саша, посчитал, что деньги изменят что-то в нём в плохую сторону?

— Может быть. Это можно предполагать. Ты боишься, что магия изменит тебя? — уловил я сомнения Светланы.

— Да. Но я не в силах отказаться попробовать эту возможность.

— Я думаю, что и я бы не смог отказаться. Но мне кажется, что, чтобы изменить человека, нужно что-то гораздо более сильное, чем магия или деньги. Обретая дополнительные возможности, человек скорее проявит истинную сущность, нежели изменится. И то, чего ты боишься, — это страх увидеть её, свою суть. Но на самом деле ты о ней всё давно знаешь и никакая магия тебя не изменит... Ладно, мы приехали.

...

Мы заселились в домик. Чтобы подъехать к нему, пришлось разгрести снег. Если снег продолжит идти пару дней, то, пожалуй, отсюда будет не выбраться: машина не на полном приводе не пройдёт.

Я осмотрел округу конструктором, не нашёл нигде никаких сигнальных нитей, и Светлана попросила Риту выдать ей порцию Синевы. Я заглянул под ауру Светланы, её характеристическое число было 1-1-2. Осталось только ждать результата.

Я занялся восстановлением убитой в хлам системы отопления. В подвале был электрический бойлер и насос, прокачивающий жидкость по батареям. Работало это всё более-менее сносно, но постоянно вышибало автомат УЗО. Где-то утечка внутри дома. Пришлось отрезать провода к выключателю, находящемуся дома.

Проковырялся с этим до вечера и, добившись результата, отправился спать.

Утром заглянул под ауру Светланы — характеристическое число было 7-7-8. Синева полностью поглотилась.

— Ну что, чувствуешь что-нибудь? — спросил я.

— Нет, ничего необычного.

— Хм. Я на этом уровне уже всё видел. Может быть, процесс требует времени? И проблесков на ауре пока не видно. Наверное, надо подождать ещё.

Снаружи аура Светланы выглядела обычной, зелёной. Странно.

Но поскольку этот процесс я провожу впервые, то я и ожидал чего-то подобного.

Решили проверить через несколько дней.

— А где Стёпа, ты его не видела?

— Он попросился на улицу, я его выпустила.

Я выглянул, на снегу было много его следов, но сам кот куда-то усвистал.

— Пойдём, посмотрим видео, покажешь мне, кто новый дежурный у больницы сейчас.

Заодно покажу тебе, как работает их засада на крыше.

...

— Прямо из воздуха появляются! — удивилась Светлана.

— Это телепорты. Я у них стырил три подобных заклинания. Одно уже использовал.

Хорошо бы научиться самому такие делать. О, кстати, надо попробовать фаербол!

...

“Алекс — Юстасу! Выясни, какие условия требуется выполнить для превращения человека в мага. Синева — условие необходимое, но недостаточное. Что ещё?”

“Юстас — Алексу! Стресс, смертельная опасность, почти полное энергетическое опустошение ауры”.

Юстас подтвердил моё предположение, недостающее звено найдено. Осталось попробовать. Но мне не давал покоя Степан, его сороковой уровень сложности. Я хотел попробовать не просто провести инициацию Светланы, но провести инициацию с подъёмом уровня. Для этого надо не просто отнять почти всю энергию, а попытаться забрать её всю вообще.

Чтобы при этом не убить Светлану, я снабдил Риту хорошим запасом энергии и проинструктировал, что как только уровень станет критический-критический и дальше не спасти, то Рита должна начать восполнять энергию сама. Я попытался извлечь из Храма информацию о том, какой уровень является критическим, но внятного ничего не получил. Единственное, что я понял, — в какой-то момент энергия Храма стала больше энергии Степана.

Светлана дала добро на эксперимент. Если получится, то она должна стать не просто магом, а магом с уровнем выше, нежели сейчас.

Я оценил запас энергии Светланы, запас энергии Риты, проинструктировал конструкт изъять резко до двух третей уровня Риты и стал наблюдать.

Светлана лежала на кровати, аура её светилась зелёным. Потом конструкт начал действовать. Аура практически мгновенно погасла. Осталось еле различимое свечение Риты. Затем Рита стала заполнять ауру энергией.

Светлана пришла в себя почти сразу после того, как энергии в её ауре стало примерно две трети от предыдущего уровня, который был около шестисот мегаджоулей.

Аура позеленела, на ней появились проблески, искорки. Но сложность аура не изменила.

— Ох, как плохо. Аж круги перед глазами!

— Может быть, пузыри?

— Да, пузыри. О, я вижу! Я чувствую! Получилось?

— Инициация, похоже, получилась, а поднятие уровня — нет. Я догадываюсь, почему нет, но пробовать не хочется.

— И почему?

— Стёпа пролежал без энергии значительное время. Пока я доехал, пока я дошёл. Минут пятнадцать прошло. Его аура была опустошённой довольно долго. Возможно, опоздай

я ещё на несколько минут — и он бы погиб. Думаю, что повышение сложности — это следствие начавшегося умирания.

Можно поэкспериментировать на животных, сколько-то их должно умереть, чтобы понять границы обратимости процесса. А может быть, процесс оставил в Стёпе и необратимые изменения. Я не знаю. Когда-нибудь поисследуем этот вопрос, но точно не на людях.

А сейчас попробуй расширить свою ауру...

Часть 8. Романтическая

По дороге домой

В домике у ж/д переезда мы провели практически безвылазно зиму. Я тренировал Светлану в чародействе, сам тренировался в магии. Паял и печатал разные штуки.

У Светланы оказался совсем нетехнический склад ума, поэтому те вещи, которые требуют какой-то въедливости и понимания, у неё получались плохо.

Например, у неё совсем не получалось использовать конструкторы как интерфейс к телефону или компьютеру. Я же, когда понял, как аурным зрением смотреть на экран, то, конечно, сперва вынужден был долго привыкать, но потом мне стало всё равно, простым я зрением смотрю на экран или аурным. Даже больше: когда я смотрю аурным зрением, я могу делать ещё что-либо, используя обычное и аурное зрение, экран не выпадает из моего внимания.

Зато у Светланы получаются конструкторы с большим потенциалом. Если нужен конструктор, чтобы что-то найти, или конструктор, способный к каким-то ловким манипуляциям, то она делает такой, почти не задумываясь.

Очень быстро Светлана научилась создавать конструкторы, которые Степану поймать не удаётся, к каким бы хитростям он ни прибегал. По-моему, Стёпа схватил лишь штук пять её конструкторов за всё это время. Я регулярно прошу Драко синхронизироваться с Ритой в умениях. В результате жизнь у Степана наступила грустная. В какой-то момент он практически прекратил попытки поймать конструктор.

Мы израсходовали часть Синева и подняли свои уровни до 21-22-22. Однако эти месяцы я регулярно собирал дань со всех сборщиков и в итоге сумел накопить почти сорок гигаджоулей. Задуманная мной провокация уже торчит мачтами из-за горизонта.

Поначалу я делал набеги и на артефакты-накопители, но потом враги что-то поменяли в системе защиты, и мои конструкторы стали гибнуть. Чтобы понять, как с этим бороться, нужно приехать на место, а я занимался обучением Светланы.

Шиза у Светланы тоже не появилась. Я пытался заставить её рассуждать о какой-то вещи с разных сторон, но, повторюсь, стиль мышления у неё совсем не технический, и ей этот подход чужд.

Зато заклинания Светлане удавались. Я вот не понимаю, как это работает, и продвигаюсь очень медленно. А ей понимание не требуется. Попробовала — получилось — запомнила и применяет. Заклинание фаербол она делает любого вида. Можно здание уничтожить, можно свечу зажечь.

А я исследовал фаербол и другие зарисовки. Вычленил из них общую часть — материализацию. Сейчас я могу создавать из энергии какие-то простые вещи. Трудно объяснить словами, но выглядит это как заполнение узла нитей энергией с трёх сторон. Если сплести три нити, чтобы они стали одной (понятие “сплести” тут уже не очень подходит), то в месте их соединения получается какой-то результат.

Результат зависит от пропорции энергий по трём нитям. Закономерность мне уловить не удалось, но я построил табличку через пять процентов. Выяснилось, например, что если смешать красную, зелёную и фиолетовую энергии в соотношении 25:10:65, то выйдет железо. А сдвигаешь пропорцию хоть на один процент, получается что-то другое.

О фиолетовой Мане я узнал из подслушанных лекций. Оказывается, существует и такая,

но в окружающем нас мире её мало. Я выделил её из золотой и чёрной Маны. Вообще, экспериментируя с Маной, я всё больше убеждался, что нет разницы, красная Мана или зелёная. Это как спектр света. Просто почему-то какие-то цвета плохо смешиваются, а какие-то хорошо. Я пробовал выделять из золотой Маны такой цвет, как мне хочется. Отлично получается.

Плетение материализации работает, даже если все три компонента материализации одинакового цвета. Но если взять красную, зелёную и фиолетовую Ману в соотношении 25:10:65, смешать, а затем пропустить смесь через плетение материализации, то железа не получается.

Материализация работает и в случае соединения пяти потоков. В целом какая-то нелогичная эта магия: берём поток, разделяем его на пять, затем пять соединяем в общий — получается материальный результат. И энергетически материализация тоже непонятно себя ведёт. Например, чтобы нагреть до ста градусов литр воды надо потратить где-то триста пятьдесят килоджоулей энергии. Но если потратить эквивалент трёхсот пятидесяти килоджоулей Маны на материализацию, то получится где-то двадцать грамм металла. А иногда вкачиваешь сотни мегаджоулей — и на выходе несколько грамм какого-то газа.

На базе материализации в фаерболе сделаны удерживающие энергию стенки. Пока энергия на эти стенки расходуется, то он просто летит. Когда энергия на стенки перестает тратиться, то он взрывается. Энергия высвобождается.

Я попробовал взять энергию внутри стенок и запитать ей сами стенки. Получился светильник. Можно отрегулировать прочность сетки-стенок — и светильник будет излучать только свет или только тепло (свет в инфракрасном диапазоне). Если сплести несколько слоёв, то можно получить простой накопитель энергии. Чем больше в нём энергии, тем прочнее стенки.

Такой накопитель расходует часть энергии, которую хранит на содержание хранилища. КПД тем выше, чем больше в нём энергии.

Если такой накопитель делать вокруг предмета, то иногда предмет увеличивает плотность накапливаемой энергии, а иногда уменьшает. Металл позволяет накопить в четыре раза больше, чем воздух. В фантастических книжках пишут, что накопители делают из алмазов, надо будет попробовать, но у меня сейчас нет этого самого алмаза.

Надо бы составить табличку “материал — плотность энергии”. Возможно, глядя на такую классификацию, пойму основы магии. Но на всё это пока не хватает времени.

...

Мы со Светланой запланировали поездку на Урал. Светлана хочет проведать отца. Я хочу увидеть своих родных. К сожалению, моё подпольное положение не позволит мне с ними пообщаться. Но хоть конструкторов им повешу.

По дороге хотим оставить сборщиков над разными городами, выяснить, что за защита теперь на накопителях, а также попробовать провокацию со стационарными телепортами.

Я напечатал на 3D-принтере небольшого размера вездеходик на гусеницах. Два моторчика крутят колёсики, вездеходик едет. Просто платформа и две гусеницы. На платформе две штанги удерживают третью штангу с грузом. Выглядит как детские качели на гусеницах. Качели могут качаться и менять длину. В одну сторону медленно (моторчик), а в другую сторону быстро (пружина). Моторчик сжимает пружину — и качели укорачиваются. Потом электромагнит высвобождает пружину — и качели удлиняются.

Получилась странная фигня, но она работает! Едет вездеходик, на нём солнышком

вращаются качели с грузом. Потом пружинка освобождается, и вездеходик подпрыгивает где-то на десять сантиметров и переносится на полметра вперёд. После приземления клюёт носом, а от переворачивания его спасает только специальный штырь-упор.

Зачем я эту машинку сделал? Ну просто попробовать хотелось. А цель — перепрыгнуть порожек телепорта. Стационарные телепорты не от земли почему-то идут.

Помимо качелей, на вездеходике есть видеокамера и несколько коробочек с подслушками. Пластиковый вездеходик выдерживает прыжков пять, потом от него начинают отваливаться части.

...

Мы приехали в свой город, запарковались на обычном месте у больницы. Осмотрелись и поднялись на крышу, где встретились в первый раз.

Мои камеры продолжают здесь снимать, как ни в чём не бывало. Я не понимаю, почему после визита эльфов ко мне домой никто не заинтересовался ими. Обошли все четыре телепорта и поставили перед каждым по вездеходику. И ещё один в центре.

Специально для этой диверсии мы долго тренировались со Светланой запитывать плетение при помощи конструкта. Светлана делает плетение, а я его запускаю, и наоборот.

Вернулись на парковку и отправили четыре конструкта запитать плетение телепортов. Спустя несколько секунд от начала операции телепорты открылись. Я отправил в них один за другим своих прыгунов, а затем конструкты выключили питание телепортам.

Мы приникли к экрану, на который передавались картинки с камер. Скорость связи, увы, не позволяла показывать полноценное видео, но кадры в пятнадцать секунд вполне достаточно.

— Воздушная тревога! — раздавалось из динамика на каждом вездеходике. — Пожалуйста, покиньте помещение! В противном случае вы будете ликвидированы! Время до атаки — восемьдесят девять секунд! Воздушная тревога!..

На то, что хоть один из них доживёт до конца обратного отсчёта, я и не надеялся. Так и произошло. Рекорд по продолжительности жизни у вездеходиков составил двадцать семь секунд.

Как я и предполагал, эффект внезапности привёл к тому, что каждый вездеходик был разрушен случайным способом. В какой-то прилетел фаербол. Другой был схвачен руками и разбит о стену, третий топтали ногами. Один раздавила рухнувшая перегородка. В общем, весело.

Самое важное, что несколько спичечных коробков с подслушками при этом варварстве выжили и продолжили функционировать.

Очень удивила геопозиция на карте, переданная прослушкой. Группа захвата, высыпавшая из телепортов спустя пять минут этой суматохи, разговаривала на русском языке. А вот место, откуда она прибыла, находилось почему-то на реке Шпрее в Берлине. На острове Либес.

Когда один из телепортов открылся для группы реагирования, в него запрыгнул пятый вездеходик. Геопозиция, которую передал пятый, была та же самая, что и в четырёх предыдущих случаях.

Интересно, что группа захвата до перехода через телепорт разговаривала на немецком языке, а после — на чистом русском. Как-то всё это нелогично. Сплошные вопросы “зачем?”, “почему?”.

Мы посмотрели по карте, в поисковиках. Ничего особенного об этом острове не

нашлось. Надо ехать смотреть глазами и конструктами. Но мне туда путь заказан из-за моего подпольного положения.

Странный результат.

Диверсия включала в себя не только технологическую вылазку, но и чародейско-магическую. На каждом вездеходике находился модифицированный боевой конструкт с солидным запасом Маны разного цвета и заготовками плетений. После прохождения телепорта он начинал расшвыривать в разные стороны небольшие фаерболы, светильники, распылять вокруг себя Чернь, бросаться конструктами с Чернью и проклятиями. Фаерболами конструкт должен был целить в потолки, перегородки с целью разрушить инфраструктуру. Конструктами с чернотой он должен был стрелять по живым целям.

Командовал всей вакханалией Драко. Я не планировал его туда отправлять, но он сам напросился. Сообщил мне, что наберёт ценного опыта, а если, дескать, не вернётся, то Рита поможет мне сделать нового.

К слову сказать, я сейчас уже не смог бы сделать нового Драко. То есть смог бы, но только с помощью Драко или Риты. Я могу создать конструкт, которому они передадут все свои умения. А вот без них придётся с нуля обучать, развивать. Так что Драко для меня — очень ценный кадр. Я его воспринимаю как живое продолжение себя. Этакое третье полусознание. Ну и когда он попросился, то отказать ему я не мог.

План по Драко был такой. Он управляет хаосом сколько может, но при этом в хаосе не участвует. Занимается разведкой и поиском накопителей Синевы. На обратном пути подбирает выживших командиров вездеходиков, затем проходит через телепорт с группой захвата, которую, как я предполагал, должны выслать обязательно.

Когда появилась группа захвата, Драко не вернулся. Я расстроился. Мы со Светланой сидели, смотрели видео, слушали проходящее аудио, а настроение у меня было ни к чёрту.

Драко жил у меня с тех же времён, что и Стёпа. Я к ним обоим привязался настолько, что только сейчас осознал, как они мне оба дороги.

Мы вернулись к Светлане домой, а я всё думал о замене Драко.

— Нет, на этой же картинке я нового делать не буду, — решил я.

— А на какой?

— Не знаю. Утро вечера мудренее. Сейчас как-то пакостно на душе, даже думать об этом не хочется. Будто частичку себя потерял.

Всё валилось из рук. Светлана осталась просматривать видео, переводить немецкое аудио (тоже новая проблема всплыла), а я лёг спать.

А разбудил меня... скользнувший в ауру Драко. Он излучал столько удовольствия и радости, что у меня даже язык не повернулся матюкнуться на него!

Оказывается, к тому моменту, как ему уже пора было возвращаться, он только-только нашёл накопители Синевы и Маны. Всё было как в Школе, только стояла защита. Над этой защитой он и ломал голову с полночи. Использовал для опытов троих командиров-конструктов и подобрал ключик. Защита, как оказалось, очень сильно жрёт энергию Жизни. Два командира погибло сразу. А третьего он отправил с Чернью. Защита сдохла, Драко умыкнул двенадцать гигаджоулей Синевы. Затем он просто сам открыл телепорт и вернулся через него.

Чтобы Драко открывал телепорт — такого мне даже в голову не приходило. План был, что он ждёт группу захвата!

После диверсии мы думали заняться вопросом новой системы охраны накопителей, а

Драко решил две проблемы за одну вылазку. Мы с ним модифицировали конструкты, собирающие Синеву, и отправили их по всем известным точкам. К вечеру следующего дня у меня было больше шестидесяти гигаджоулей Синевы.

...

Мама постарела за те полтора года, что я её не видел. Это так грустно — замечать, как родители стареют!

Увидев её, я понял, что не могу просто так проехать мимо. Не вышло у меня ограничиться одними наблюдениями со стороны, и я встретил маму по дороге с работы домой.

Светлана со Степаном страховали, наблюдая вокруг. В случае чего должны были меня предупредить.

Сочинил ей историю (пришлось сочинить), что теперь у меня страшно интересная работа на ФСБ по поиску и поимке террористов. Нет, не опасная, поскольку я чисто электроникой занимаюсь, но секретная. Что вот послали в командировку и тут я проездом на пятнадцать минут. Что работаю теперь часто за границей. Когда буду в следующий раз — не знаю, но напишу.

Про меня никто не спрашивал, никто не приходил, ничего не узнавал.

Маме посадил лечебный конструкт. Потом навестил брата и сестру. Сестре выдал приличную сумму денег, сказал, что премия, заработал.

В общем, покидал Кузнецк я с тяжёлым сердцем. Почему-то казалось, что родных больше никогда не увижу. Эх, откуда такие предчувствия?

Стёпа-людоед

А со Стёпой происходило нечто непонятное. Он всё так же мурлыкал у меня на коленках. Обожал находиться в слинге. Теперь без Стёпы практически невозможно было куда-то уйти. И вот в городе, где много людей, кот, сидя в слинге, стал временами шипеть.

— Стёпа, что ты шипишь?

А он выгибает спину, когти растопыривает и шипит на кого-то.

Примерно так же он шипел, когда сидел на дереве около Анис-озера. Чувствует кого-то или что-то и шипит. А кого? Что?

Я осматривал конструктами всё вокруг — никого нет. А Стёпа шипит. Непонятно.

А ещё у него растёт уровень. Синеву он не употребляет, а уровень растёт. За зиму уровень вырос до 52-53-53. У Храма то же самое. Энергии в Стёпе как в атомной бомбе! Временами даже страшно. Всё же это животное, интеллект у него кошачий, в случае чего воззвать к логике не выйдет.

Зимой я пытался ещё раз заглянуть к нему в голову. Он опять разрешил посмотреть своими глазами, а затем снова влез в мою голову и вырубил меня.

Я когда ещё в голубя заглядывал, пришёл к пониманию, что можно в него так вломиться, что голубь умрёт, а я останусь в его теле. Так вот, Стёпа примерно до такого же уровня вламывается в моё сознание. Только чуть-чуть не доходит до конца.

После этого... гхм... опыта я приходил в себя где-то неделю. Больше, разумеется, экспериментировать и не пытался.

Возможно, так сильно он на меня влияет потому, что количество энергии у него много выше. А может, другие причины. Но рисковать я больше не хотел.

Когда аура Светланы побелела, то первое время Степан и на неё шипел. А потом успокоился. Мурлыкает у неё на руках так же, как у меня.

...

Случилось это на подъезде к Казани. Мы решили заправиться и перекусить на большой заправке с несколькими кафешками. Сперва заехали на заправку. Пока ожидали очереди, я осмотрел все здания впереди. В одном из кафе было два мага. Обнаружив их, мы решили пообедать где-нибудь в другом месте. Дорога с заправки пролегала мимо того кафе, но я не видел в этом опасности, поскольку магов мы встречаем довольно часто.

Мы медленно двинулись к выезду. Когда эти маги стали доступны в пределах чувствительности ауры, Стёпа зашипел. А потом всё вокруг засветилось расширившейся Стёпиной аурой. Ауры этих двух магов погасли, а Степан перестал шипеть. Мы проехали ещё метров пятьдесят, и я остановил машину. Вокруг внезапно упавших двух тел в кафе суетились люди. А Степан лежал, мурлыкал и потягивался.

Мы стали думать, что с этим теперь делать. Если Степан начнёт их жрать в городе, то рано или поздно навлечёт на нас всеобщую атаку. Будут нас всем миром уничтожать, как тех магов из их мифов.

А как объяснить это Степану? Я решил заглянуть ему в голову и попытаться внушить, что поедание магов опасно для нас со Светой.

Заглядывание в голову такому коту может закончиться плохо. Светлана предложила мне использовать Синеву и поднять свой уровень до пятьдесят пятого. Чтобы я был уровнем выше, чем Стёпа. На всякий случай.

Я посчитал, пятьдесят пятый уровень — это почти девять гигаджоулей, только один уровень. А с предыдущими уровнями это сожрёт весь наш запас Синевы, что мы так долго копим, и отказался:

— Нет, не получится.

— Почему?

— Во-первых, это сожрёт уйму Синевы.

— Соберём новую! Лучше подстраховаться! Ты когда неделю валялся без сознания, я чего только не передумала!

— Во-вторых, нашей Синевы хватит только до сорок шестого уровня.

— Ты же говорил, девять гигаджоулей надо на пятьдесят пятый уровень?

— На сам пятьдесят пятый — да, а на все уровни до него вместе с пятьдесят пятым надо сто семнадцать гигаджоулей. Но есть и главное.

— Главное? Что?

— Я не хочу употреблять всю Синеву в одно лицо. Это неправильно. Мы решили, что двадцатого — двадцать второго уровня достаточно. И так пять гигаджоулей на это ухлопали. Если мы с тобой начнём жрать Синеву, то станем похожи на них. Может даже, у тебя или у меня уши вырастут. Нет. Давай попробуем аккуратно объяснить Стёпе, что если он будет жрать магов, то маги убьют тебя и меня. Поехали куда-нибудь в лес, у меня есть план!

Мы ехали в направлении Казани, и я искал какую-нибудь отворотку в лес. Но тут были в основном поля с узкими лесополосами. Только через час поисков всё-таки увидели подходящий лесок с грунтовой дорогой. Я проехал по грунтовке, нашёл ещё ответвление, совсем уже не проезжее. Свернул на него и встал.

— Здесь машину не найдут несколько недель. Надеюсь.

— Что ты задумал?

— Давай вместе это сделаем? Двоих Степан не убьёт. А если убьёт, то в ком-то останется два сознания.

— Как это?

— Сначала мы объединим сознания с тобой. Потом я вторым сознанием пойду к Степану. Если он меня убьёт, то моё сознание останется в тебе и, вероятно, сможет вернуться в моё тело.

— Но... Я не могу, — невнятно пробормотала Светлана.

— Чего ты не можешь?

— Объединять сознание с тобой.

— Почему? Там есть что скрывать?

— Да. То есть нет... То есть да. В общем, я не хочу.

— Ну ладно, тогда возвращаемся к плану А. Если что, конструкторы позаботятся о пропитании и так далее. Думаю, всё будет хорошо.

— Погоди. Нет. Давай вместе!

— Ты точно решила?

— Точно.

— Тогда... он сказал: “Поехали!” Главное — не думай о белой обезьяне!

Я слил наши со Светланой сознания, и меня затопила нежность.

М-да. Какой же я ботан вообще! Ничего, кроме программ, структур, конструкций, магии и чародейства, не вижу!

Нет, я, конечно, иногда смотрел на Светлану как на женщину, но потом отгонял от себя это наваждение.

Вместо воспитательной беседы со Степаном у нас получилась другая история.

...

— Какой ты смешной!

— Ну а ты? Хоть бы как-то намекнула, что ли... А вообще, что ты во мне нашла?

— Когда герой спасает девушку, то часто так бывает.

— Не носи чепухи, я сейчас сам посмотрю! Какой там герой?

— Уж какого бог послал!

— Если Стёпа меня прикончит, а я останусь в твоей голове, что будем делать?

— Жить с этим.

...

— Ну что, заглянем в Стёпино сознание? — вернулся к задаче я.

— Может, всё-таки сначала поднимем твой уровень? Пусть будет хотя бы сорок шестой.

— Мне кажется, что если вломиться в голову, то уровень не важен. Вот посмотри мои воспоминания.

— И всё-таки!

— Кстати, попробуй раздвоить сознание! Смотри, как это делается!

— О, и правда просто. Сейчас! Получилось!

— Попробуй одним сознанием прийти ко мне, а вторым оставайся тут.

Я снова стал одним человеком. Когда два сознания переkreщены с двумя другими сознаниями в разных телах, то каждое из тел воспринимается как своё. И сознание получается как у одного человека.

— Это как Маны разных цветов перемешать! — пришло мне на ум.

— А оно разберётся назад?

— Не знаю, теперь уже не важно. Пошёл я в гости к Степану.

— А где он?

— Вот же, между нами лежит и мурлыкает.

Я-мы вошли в сознание Степана, и замурлыкали все трое. Или все двое в трёх телах.

— Стёпа, нельзя есть ауры магов!

— Они гадкие, их должно быть меньше!

— Они гадкие, но если ты их будешь есть, то они убьют меня и... меня.

— Мне нравится их есть!

— Стёпа, их можно есть, но когда я или... я разрешу.

— А ты мне будешь разрешать, правда? А ещё можно я съем вот этого...?

— Храна? Нет, Стёпа, он заботится о тебе. Приносит тебе еду, лечит! Лучше научись им управлять!

— А как?

— Смотри, вот так думай. Видишь, он тебя слушается? Он залечил тебе лапку, помнишь?

— Диана отвезла меня к тому человеку, который её отрезал!

— Иначе ты бы умер, Стёпа.

— Выпустите меня!

Я-мы отпустили Стёпу из сознания. Затем попытались разделиться. Что-то получилось, что-то нет.

Я очнулся в своём теле, но какая-то часть воспоминаний Светы осталась у меня, а какая-то часть моих осталась у неё.

— Если я сейчас возьму винтовку, то, наверно, смогу попасть в банку со ста метров! — предположил я.

— Спорим?

— На что?

— На желание!

— Спорим! А какое у тебя желание? Мне лучше проспорить или выиграть?

— Бери винтовку, пошли стрелять!

Казань

Слияние оставило на нас не только взаимный отпечаток памяти. Стало очень просто устанавливать мысленную связь друг с другом. Причём и со Степаном тоже. А ещё, не знаю, может быть, от слияния сознаний, а может, от иных способов слияний, которые у нас теперь происходят, у обоих выросла сложность аур. 25-25-25.

— Надо исследовать этот вопрос! — задался целью я.

— Как?

— Набрать статистику!

— Какой ты смешной!

— Я серьёзно!

Света научилась управлять телефоном в ауре. А ещё она научилась водить машину. Теперь в длинных перегонах она может вести, только у неё нет прав. Надо будет решить этот вопрос, как вернёмся из поездки.

Дополнительное зрение при помощи конструкторов очень помогает в вождении. Особенно новичку. Правда, Свету не назовёшь новичком: у неё теперь весь мой многолетний опыт есть.

Когда Степану что-то нужно, он заглядывает мне или Свете в голову и спрашивает. Он, конечно, это делает не на русском языке, а на своём, кошачьем. Но мысли его понятны, и

перевести их в слова очень легко.

На подъезде к Казани Света нашла квартиру сравнительно недалеко от центра. Остановившись в ней, разослали в разные стороны конструкты в поисках вражеских накопителей, а также иллюзий.

Я нашёл несколько мест с иллюзиями в Питере и под Питером. Но исследовать их у меня уже не было времени, а в маленьких городах по дороге конструкты иллюзий не нашли.

И вот здесь, в Казани, конструкт принёс информацию, что на речке Казанке, на маленьком островке между Кировской и Кремлёвской дамбами тоже есть иллюзия.

Я искал парковку и нашёл ближайшую прямо в ста метрах от островка.

Мы вышли и стали рассматривать. Островок выглядит как просто отмель, поросшая травой. С виду ничего примечательного. Однако если смотреть конструктом, то здесь примерно такая же картинка, какую я видел в Мурманске на малом озере: нечто с пятнадцатизэтажное здание находится под землёй, а в данном случае ещё и под водой.

— Драко, посмотри, есть ли что-то общее с защитой здесь и тем, что ты взламывал в Берлине?

— погоди, пусть Рита посмотрит! Она тоже хочет проявить себя!

— Хорошо, пусть Рита.

Рита исследовала остров. Площадка шестьдесят на восемьдесят метров. Вокруг площадки дамба. Видимо, на случай подъёма воды. За дамбой четырёхэтажное здание и пятнадцать этажей под землёй. Защита стоит очень серьёзная. Конструктам не проникнуть: вся жизненная энергия из них сразу высасывается.

Драко и Рита летали вокруг этого, а мы думали: как же заглянуть вовнутрь? Вопрос разрешил Степан. Он влез в наше мысленное общение и спросил:

— Можно мне сожрать это?

— Стёпа, а ты не подавишься?

— Выглядит вкусно!

— Я боюсь, Стёпа, вдруг тебе плохо станет?

— Тогда я просто перестану есть!

До островка было метров шестьдесят. Мы оставили Стёпу на берегу, а сами отошли подальше. Попросили Стёпу подождать минут двадцать, пока под камерами пройдёт достаточное количество народу. Степан потянулся аурой к островку. Аурный купол над островом накренился, засветился. Сработала защита, вокруг острова появился материальный купол. Энергия потоком устремилась от острова к берегу. Материальный купол осыпался осколками. Иллюзия пропала, прохожие остановились и стали смотреть, снимать происходящее.

Посреди реки стояло серое здание, окна в нём светились. В окнах бегали люди. Стёпина аура потянулась к ним...

— Степан, стой!

— Нет!

Через минуту в здании не осталось ни одного живого мага. Стёпа прибежал и юркнул ко мне в слинг.

— Ну что ты наделал?! Мы же договаривались, что жрать магов будешь с разрешения!

— Но ведь вы разрешили!

— Защиту сожрать, а не всех, кто там есть.

— Очень вкусно.

Стёпа свернулся калачиком и замурлыкал.

Рита и Драко в этот момент обследовали внутренности здания. Нашли три накопителя — с Маной, Синевой и фиолетовой Маной.

— Интересно, первый раз вижу фиолетовую Ману в таких количествах. Заберём? — предложил я.

— Забирай, а Рита Синеву унесёт.

— Ого! Мы накопили половину намеченного! У нас около сотни гигаджоулей!

— Смотри, что творится!

— Что ты сделала?!

— Не я, это случилось, когда Драко забрал фиолетовую Ману!

Вода вокруг острова превратилась в чёрную жижу. Жижа эта булькала, бурлила и поднималась. Обволакивала здание. Затем поглотила его полностью. Потом раздался какой-то страшный визго-крик. Я такой слышал, когда изгонял проклятие. Только в этот раз сила крика была очень большой! Мы оглохли.

Жижа устремилась вниз. Здания под ней почему-то уже не было. В воде образовался провал метров двести шириной и очень глубокий. Дна не было видно ни конструктами, ни глазами. Вода в реке, как бы опомнившись, хлынула в этот провал. Минут десять он заполнялся, а затем всё кончилось.



Со всех сторон к берегу бежали маги. Стёпа оживился.

— А их можно сожрать?

— Стёпа! Ты уже выполнил и перевыполнил сегодняшнюю норму. Если кто-то из них поймёт, что это мы всему причина, то нас убьют!

Маги останавливались на берегу, смотрели в воду. Производили какие-то заклинания.

Драко и Рита судорожно запоминали.

— Пойдём отсюда? Мы, увы, не узнали назначение этой постройки.

— Здесь столько народу снимало видео — что будет в соцсетях?!

— Пойдём посмотрим из дома? Здесь уже делать нечего.

— Пошли.

Мы не спеша добрались до машины и поехали домой.

Раз уж получилась такая провокация, то я отправил конструкторы ограбить все накопители энергии города.

— Пока доедем до Екатеринбурга, мы, видимо, наберём Синева для нашей задумки.

Она копится у нас сумасшедшими темпами!

— Пошли статистику собирать, учёный!

— Статистику?

Я скользнул сознанием в сознание Светы... День завершился.

Контратака

Из Казани мы направились в Пермь, заезжая во все населённые пункты по дороге. Почему-то нам не приходило в голову, что кто-то из магов может посмотреть на карту похищений и диверсий, а затем предугадать наш дальнейший маршрут.

Это случилось в Глазове, небольшом городке между Казанью и Пермью.

Мы не планировали задерживаться здесь надолго. Просто заехали в какой-то двор. Машина стояла на парковке, шторы её были задёрнуты, мы лежали и обсуждали, что этажерку неплохо бы сдвинуть левее и сделать уже, а спальное место расширить, чтобы стало удобнее.

Конструкторы летали по городу, Драко ими управлял и их синхронизировал. В момент, когда он посчитает, что нашёл все накопители, он скомандует им. Очередное ограбление состоится.

Вдруг Степан зашипел.

— Стёпа, что случилось?

На улице посветлело. Я привстал и выглянул из-за шторы: всё озаряло жёлтое свечение. Этакое жёлтое молоко разливалось по улицам. Оно было материально и нематериально. Как жидкость, оно заполняло каждый уголок. Как газ, оно проникало сквозь предметы.

Мы не успели ничего предпринять. Да и не знали, что тут можно сделать. Счёт шёл на секунды — пожалуй, ничего бы мы и не успели. Жёлтое молоко затопило наш минивэн, наши ауры. Вокруг осталась только желтизна и... два наших сознания, которыми мы были соединены в этот момент.

— Что это?

— Не знаю. Похоже на оружие массового поражения!

— Ты чувствуешь своё тело?

— Нет.

— И я нет.

— Мы что-то можем сделать?

— Вряд ли, только наблюдать.

Я-мы стали смотреть во все стороны, но кругом была только жёлтая жидкость. Мы-я напрягались, пытаясь увидеть ауры, конструкторы, плетения, но всё заливал один жёлтый свет.

— Сколько времени прошло?

— Времени? Оно здесь есть?

Кажется, что время идёт, но также кажется, что оно стоит. Время движется лишь при произнесении мыслей.

— Вечность уже прошла?

— Или две вечности.

— Попробуй высмотреть Синеву.

— Всё время пробую. Погоди, я, кажется, понял. Надо смотреть в Суть!

Попытки увидеть Суть увенчались успехом, жёлтое молоко расступилось, уменьшилось, стало очень простым. Молоко изливалось из большой сложной тени.

— Ты помнишь, как я выгляжу в Сути? — спросил я Свету.

— Да.

— Ищи меня! А я буду искать тебя.

Поиски оказались тщетными. Мы нашли несколько людей, все они были без сознания. Но найти нас у нас не получилось.

— А тут только смотреть можно?

— В каком смысле? — не понял я.

— Можно воздействовать на Суть?

— Для этого нужны органы воздействия. У меня их нет.

— Но органы осязания Сути же есть?

— А ты видишь мою тень? — спросил я, не прекращая попыток отыскать какой-либо якорь, зацепившись за который можно будет установить связь с реальным миром.

— Да, а ты мою?

— Да.

— Тени где-то связаны с телами!

— Похоже, это где-то в бесконечности!

— Давай заткнём этот жёлтый фонтан?

— Как?

— Вот как ты плетение делаешь, так же. Давай его сузим до нити и завернём обратно?

— Пробуем?

Большая тень, изливавшая желтизну, наполнилась ей. Странно, она её изливала, но не содержала. А когда мы вернули поток в неё, то она пожелтела, а затем погасла. Желтизна вокруг нас пропала, но лучше от этого не стало.

— Я нашёл Степана. Он, похоже, спит!

— А тело ты его видишь?

— Да!

— Войди в него и буди его!

Кто-то из нас поглядел глазами Стёпы. Он лежал между мной и мной в минивэне. Он-мы выглянули в окно. По улицам шли маги.

— Стёпа, не трогай их! Разбуди лучше нас!

— Они вкусные!

— Стёпа, видишь, нас почти убили? Не трогай их, пока не полезут в машину!

— Хорошо.

Мы вышли из Стёпиного сознания.

...

Боль в руке заставила меня очнуться. Кровь. Вся рука в крови. Я посмотрел — это Стёпа

точит когти о меня.

— Стой! Я уже проснулся.

Второго сознания не было. Стоп, оно было, но застряло в Светлане?! Моя аура была бордовая. Аура Светланы — почти чёрная.

— Драко? Драко нет.

Я достал энергетический конструкт из ауры.

Сознание отметило, что из всех заготовок плетений, что у меня есть в ауре, оно ощущает только три. Без Драко. Складом в ауре Драко заведует!

Я влил жизнь в ауру Светланы.

С неба спустился мыльный пузырик и упал мне на нос.

— Драко?

Драко был, похоже, не в себе.

— А где же Рита? А вот она! Рита! — Рита откликнулась. — Помогай!

Она вытащила свой энергетический конструкт и стала заливать из него энергию Свете.

— Я их сожру?!

— Кого?

— Тех троих магов, что стоят у машины.

— Жри, не отвлекай!

Второе сознание внезапно проснулось и вернулось ко мне.

— Где мы? — спросила Светлана.

— Всё там же. В машине. Надо выбираться отсюда.

Я выглянул за шторку. Три тела лежали на дороге. Ещё пять — в стороне... Вся улица была усыпана телами.

Я пересел на водительское место, тронул машину и отъехал квартал, стараясь никого не задавить.

— Они их всех убили?

— Нет, все без сознания.

— Давай уедем отсюда, — попросила Света.

— Нет. Наверняка нас караулят на выезде из города. Будем ждать в машине.

— Машина пройдёт сквозь телепорт?

— Должна. А ты можешь что-то представить?

— Да, наш домик, где ты учил меня магии.

— Тогда открывай телепорт!

Света открыла переход, и я проехал в него. Чтобы проехать через переход, пришлось врезаться в забор, сломать его, иначе кузов машины остался бы в переходе.

Я выскочил, схватил коробочку подслушки и бросил её в окно телепорта. Открыл ноут в поисках сети...

— Так и есть. Пока телепорт открыт, то даже волны вайфая через него проходят!

— Ты не исправим!

Прошла минута, и переход закрылся. Мы снова дома.

База знаний магии

Телепорт уже второй раз выручает из затруднительной ситуации. Но у меня остался всего один.

Нужно решать этот вопрос.

Я сел за работу и потратил неделю, чтобы узел за узлом, ниточка за ниточкой сплести

такой же. Да, я не понимаю, как он работает, но скопировать у меня получится?

Опыт с моим телепортом делали во дворе. Я смотрел на забор, представлял себе его в деталях, пытаюсь открыть телепорт на десять метров. Напитал энергией... И ничего не произошло.

— Свитки! Эти заготовки надо называть свитками! — сказала Света.

— Почему?

— В играх так. Используешь свиток, он у тебя пропадает. У нас было три свитка телепорта. Теперь остался один.

— Нам надо этот перенести в нашу “Книгу Магии”, но как?!

— А ещё я вот что подумала: а как эти маги друг друга различают?

— В каком смысле?

— Они же друг друга не убивают. Значит, понимают, кто свой, а кто нет. Не могут же все знать друг друга в лицо?

— Слушай! У меня с семи человек артефактов налутано, мама не горюй! Надо поглядеть, есть ли там семь примерно одинаковых.

Я вынес одеяло во двор, постелил на траве, высыпал кучу барахла, и мы стали смотреть.

— Смотри, булавка, похоже, с Чернью!

— А эта пуговица — с Синевой.

У каждого артефакта внутри было какое-то плетение. Иногда оно работало, некоторые вроде уже выдохлись.

Я выбирал всё, что светилось в аурном зрении, но многие вещи уже не светились. Впрочем, и от тех, что светились, мало толку.

Плетения я уже устал в компьютер зарисовывать. Да и эти зарисовывания, похоже, бесполезны. Вот телепорт даже с оригинала скопировать не вышло! Что говорить о вручную перенесённом рисунке? Вероятно, рисунки пригодятся, когда наконец пойму “как это работает”.

Рассортировав все вещи, мы нашли семь одинаковых медальончиков. То, что и эльфы, и охотники носили одинаковую вещь, было подозрительным.

— Похоже, это и есть идентификация!

— Но тут ни капли магии! — заметила Светлана.

— Наверное, оно питается от энергии ауры, а сейчас выдохлось.

— Интересно, тех эльфов не убили, когда они без меток заявили в город?

— Да хоть что с ними сделали, мне неинтересно. То, что я их не убил, — это для них большое везение!

— Ну что, поехали в город?

В городе нам нужно отдать машину в ремонт: от столкновения с забором разбились обе фары, погнулся бампер. Ну а заодно решили поглядеть на идентификацию магов. Вдруг что получится понять?

...

— А я поняла, как отличить настоящий телепорт от неработающего.

— Как?

— Смотри, вот два фаерболы. Этот не работает. В плетениях выглядят очень похоже, но я некоторые нити чуть-чуть толще сделала.

— По виду не отличишь!

— А ты смотри не по виду, а по Сути!

В Сути настоящие фаерболы выглядели как бутылочка с длинным горлышком, а сломанный — как цилиндр.

— Видишь? В Сути видно, что вот здесь скопится энергия. А у этого такого места нет!

— Я тебе говорил, что ты гениальная девочка?

— Скажи!

— Ты гений! Надо будет попробовать плести телепорт, глядя на его рисунок в плетении и на его Суть, которая получается.

— Мне кажется, что если понимать, то можно прямо в Сути и плести, — сказала Света.

— Там у меня получается только энергию собирать.

— А ты попробуй её в Ману преобразовать. Всё так же. Я попробовала, у меня получилось!

— Не выходит. Покажи в сознании.

Свете очень хорошо удавались всякие нелогичные штуки. Я бы никогда не догадался, как преобразовать энергию Сути в Ману Сути. А она просто попробовала, и у неё получилось.

— Я представила, что получается такая же жёлтая кисея, как мы видели в Глазове. Получилась не жёлтая, а зелёная, видишь?

— Интересно, а в Сути тоже разные спектры Маны могут быть?

Я стал присматриваться к вещам в Сути. Выглядит, что всё, что нас окружает, — это плетения из Маны и энергии Сути. Живые организмы — сложные плетения. Неживые — более простые.

...

Мы отдали машину в ту же мастерскую, где мне её дорабатывали. Предварительно я выгрузил всю свою лабораторию у Светы дома. Перерисовали спальное место, сделали его более удобным. Этажерку подвинули влево. Пришлось пожертвовать верхними этажами, но зато места должно стать больше. Под кроватью сделали рундук, как в поезде. Туда сложим редко используемое.

Поискали нечистого на руку сотрудника ГИБДД. Светлана обзвонила знакомых. Нашли автоинструктора со связями... К тому моменту, как нашу машину доделали, Светлана получила права. Да, приобретать права таким способом нехорошо, но у неё весь мой опыт вождения — она вполне могла бы сдать экзамены, просто решили не тратить на это время.

...

— Гляди, а на крыше телепорты убрали! — мысленно воскликнула Света.

— Да, но теперь какое-то странное плетение.

— Да, сложное.

— Я видел такое, оно умеет делать телепорт. Возможно, посчитали, что такое не взломают?

— Попробуем? У тебя остался же один попрыгун?

— Давай.

Мы сходили на крышу, выложили вездеходик. Вернулись в машину. Драко напитал энергией это плетение. Оно развернулось и сделало четыре телепорта. Драко напитал один из них, и прыгун в него прыгнул.

— Как дети, ей-богу! Они что, компьютерную безопасность в школе не изучали? Это же азы!

— Где сейчас прыгун?

— Сейчас сверимся. В Омске!

— Отправишь грабителя за Синевой, как группа реагирования придёт?

— Уже ждёт, — ответил я. — Но Драко пусть дома сидит теперь.

На следующий день ни плетений, ни сигнализации на крыше не было. Мы их достали! Сто шестьдесят гигаджоулей Синева уже.

...

— Телепорт разрушен?

— Да, — ответил второй голос.

— Если разрушат второй, что будем делать?

— Не знаю.

...

— Посмотри на эти куски, — первый голос.

— Что это?

— Это то, что нас атаковало во второй раз.

— Кусок пластика.

— Немножко фонит магией, но плетений я не вижу. Возможно, они рассеялись.

— Говоришь, гонялось за магами и бросало фаерболы?

— Да. Проломило потолок. И два мага в коме.

— А где маг?

— Был здесь. Опять опустошил накопители. Потом снова ушёл через переход.

— Почему его не увидели? Он же должен был спуститься в подвал. Неужели прошёл незамеченным через все сигнализации и всех людей?

— Выходит, что прошёл.

— Маскировка древних?

— Похоже на маскировку ведьм.

— Опять ведьмы?

— Чернь. Два мага в коме из-за неё. Когда придут в себя, всю жизнь будут ещё мучиться.

— Открыл! Тут электрические схемы!

— Ты же не думаешь, что кто-то научился управлять магией через электронику?

— По всему выходит так. Наверное, и энергию похитил тоже робот. Один отвлекал, а другой в это время спускался вниз.

— Стало быть, мага и не было?

— Или он управлял дистанционно.

— Жаль, вы уничтожили это. Можно было бы показать специалистам.

— Оно устроило такой кавардак, а ещё обратный отсчёт вело на русском языке. Боюсь подумать, что оно бы сделало, досчитай до нуля.

— Да уж. Чем электронику выводят из строя?

— Электромагнитными импульсами.

— Организуйте, чтоб в следующий раз, если такая штука появится, то её не ломали, а вывели из строя. Я подберу специалиста посмотреть.

— Коробочку оставить?

— Оставь, может, кому-то покажу.

...

— Давай, Светик, вот этого!

— Да, такая же метка в ауре стоит!

— Рита её запомнила?

— Да.

— Пусть под ауру ещё заглянет, числа посмотрит!

— 12-13-13. Ой, телепорт! У него в заготовках телепорт!

— Не кричи так мыслями! Я тоже увидел.

— Давай стащим!

— Только не Ритой. Вора сделай. Пусть в небо смывается. Если получится.

— Ой, получилось! Какая я крутая! Получилось!

— Завтра наделаем воров и натаскаем базу знаний свитков!

— Завтра?!

— Сегодня нужно поработать над статистикой. Я, кажется, понял! Сложность ауры растёт, если делать это, сливая сознания...

— Ты только сейчас это понял? Учёный!

— Инженер. Я — инженер, а не учёный!

Часть 9. Баба-яга — костяная нога

Драко-чертёжник

В конце концов, зачем нужны помощники? Чтобы помогать! А у меня всегда столько сил уходит на то, чтобы перенести плетение на компьютер!

А ещё и Света открыла, что у плетения есть две ипостаси: само плетение и его тень в Сути. Иногда можно сильно что-то поменять в плетении, а в Сути не изменится ничего. А иногда маленькую капелюшечку изменишь — и всё, труба!

Отказаться от идеи зарисовывания я не могу. Прямо нутром чувствую, что пригодится! А вот что теперь делать? Рисовать и Суть, и плетение? Ну допустим.

Как я рисую плетения? Как провода и кабели. Очень трудоёмкий и рутинный процесс. При этом, как выясняется, возможно даже бесполезный! И тут я подумал: “А что бы не перепоручить эту всю рутину Драко?”

Но ему надо всё радикально упростить, потому что интеллект у него слабенький, специфический. В общем, построить под него систему.

Я выделил для него на виртуальной клавиатуре шесть кнопок с направлениями в пространстве и около каждой из шести ещё по четыре кнопки скорости.

Человек с таким уже не управится. Но если представить, что у человека много-много пальцев, то он может нажать “вправо-вверх-вперёд” и ещё для каждого из направлений нажмёт скорость. Получится: вправо-8, вверх-2, вперёд-3. Таким образом он может перемещать курсор.

Чтобы что-то нарисовать в пространстве, ему надо зажать несколькими пальцами выбранный цвет, а ещё несколькими пальцами — толщину.

Этакое пианино. Причём динамическое: нажал — что-то начало меняться. Если тебе надо, чтобы меняться перестало, — отпусти, так и останется.

Драко выбирает курсором точку. Затем зажимает перо (цвет и толщину) и проводит линию. Только линия объёмная и перо шарообразное. Пока перо двигается, в пространстве остаются за ним копии самого пера. Когда Драко решает, что линия нарисована, он жмёт кнопку “готово”, над копиями перьев выполняется математическое преобразование, делающее из них этакую проволоку: от шарика остаётся только цвет и касательная окружность.

Всю эту фигню написал на игровом движке, посмотрев несколько обучающих видео. Обучал Драко рисовать плетения в этом... гхм... редакторе плетений несколько недель. Но зато когда обучил, настала райская жизнь! Он может очень медленно (на одно плетение тратит не менее пяти часов) зарисовать плетение в компьютере.

Медленно — не беда. Главное — самостоятельно!

После этого я получаю файл, который могу разглядывать, могу отправить на печать на 3D-принтер. В реальности на 3D-принтере, конечно, оно не напечатается, потому что ниточки развалятся. Но если руками расставить поддержки, то можно напечатать!

Мы со Светой наворовали разных плетений из аур магов. К сожалению, телепортов попало только три штуки. Вероятно, это очень редкая вещь и встречается только у эльфов и шишек. Драко понемногу заполняет базу данных 3D-рисунками.

Правда, функциональное назначение большинства плетений до сих пор нам не известно.

...

— Вы разобрались с уничтожением телепорта?

— Только с механизмом.

— И какой механизм?

— Высший маг с берега забрал жизни всех в здании, а затем заклинанием уничтожил связь фиолетового накопителя с воротами. В итоге ворота остались без энергии и их втянуло.

— Откуда взялся высший маг?

— У меня есть предположения.

— Выкладывай.

— Нам говорили, что старейшины управляют огромным запасом Синева. Может быть, стоит провести её аудит?

— Ты смеёшься?

— Других объяснений у меня нет. Мы посчитали объём всей похищенной Синева. Для того чтобы стать высшим, её недостаточно. Простой маг не смог бы проделать подобное.

— Ладно, иди, я подумаю над этим.

Интеграторы и усилители

Я уже пять раз попытался создать телепорт на основе образца, но ни один не дошёл даже до стадии испытаний, поскольку его сутевое плетение отличалось от эталона.

Я попробовал по предложению Светы плести прямо в Сути. Но результат тоже очень странный: вроде бы получается похоже, а не работает! Вероятно, чтобы плести такие сложные вещи, всё-таки необходимо либо понимание того, что делаешь, либо навык, наработанный с наставником. А такой навык у меня есть только для фаерболов, и то — условно.

Поскольку теорию мне всё равно читать никто в ближайшее время не будет, то я продолжаю сам разбираться с плетениями, прежде всего фаербола.

Раз уж я привык манипулировать понятиями “напряжение” и “ток”, перенёс их на магию. Ток — это сколько энергии проходит через нить плетения в единицу времени.

В джоулях мерить энергию Маны некорректно (эта величина зависит от цвета и ещё многих факторов), поэтому за единицу взял примерно кубический сантиметр энергии из зелёной Маны. Эту единицу считаем... эм... единицей. Если эта единица проходит по нити в секунду, то будем считать это одним... эм... ампером.

Вот так, перенеся некоторые аналогии на магический мир, я выяснил, что, например, закон Кирхгофа для электрических цепей применим и к магическим: если в одну нитку втекло пять единиц зелёнки, а потом вытекло в две другие, то сумма всех магических токов узла будет равна нулю.

Классифицировал нити по магическому сопротивлению. Здесь всё оказалось очень красиво и логично. Чем краснее нить, тем выше сопротивление. Это если выделять нити чистого цвета. А вот смешение нитей даёт непредсказуемый результат. Если я смешал две Маны и сделал из них энергетическую нить, то её сопротивление будет одно. Если я смешал две энергии в той же пропорции, то сопротивление будет другое. Здесь предсказуемого результата я не нашёл, но засел за вольтметры и амперметры и сделал таблицы сопротивлений Ман. Теперь, когда мне нужно то или иное сопротивление, я ищу в таблице цвет и делаю.

Ах да! Вольтметры и амперметры. Я сделал натуральные стрелочные измерители магического напряжения и тока. Надрессировал конструкт смотреть силу тока и светиться в

зависимости от неё. Свет попадает на фотодатчик, а далее небольшой схемкой на паре операционных усилителей выводится на стрелку измерителя.

Так вот, зачем я всё это рассказываю. Это были исследования магии в линейных диапазонах. Нить — магический резистор. Энергия — магическая батарейка. Нужен нелинейный элемент. Я поразмышлял, и он нашёлся. Это тройник материализации!

Я снял вольт-амперную характеристику (ВАХ) с этого... гм... прибора, и она оказалась сильно нелинейной.

У плетения материализации четыре нити: три входные и одна общая.

Взял два входа, пустил через них ток на общую, затем стал подводить ток к третьему выводу. Получается материализация. В зависимости от того, что там такое материализуется, сила тока меняется непредсказуемо, однако переходы сравнительно плавные.

Я стал искать кусочек нелинейности, на котором можно работать, снимал ВАХ. Искал такое сочетание, чтобы ток в условную “базу” этого элемента управлял током в сто раз большим, чем он сам. И чтобы близко к нулю работало.

При поисках я подбирал толщину и цвет входов; нужное сочетание нашёл, когда поменял базу и коллектор местами. В целом это случайность, но меня устроила ВАХ. То есть база — это два коричневых входа, а коллектор — один красный. Эмиттер — общий, он тоже красный. Такой транзистор я назвал прп. Так же нашёл вариант рпр-транзистора, работающего на том же диапазоне напряжений и токов.

Покопался в справочниках и на этой машинерии собрал магический операционный усилитель (ОУ). В качестве проводников использую нити из фиолетовой Маны.

Осталось найти конденсатор, чтобы собрать интегратор.

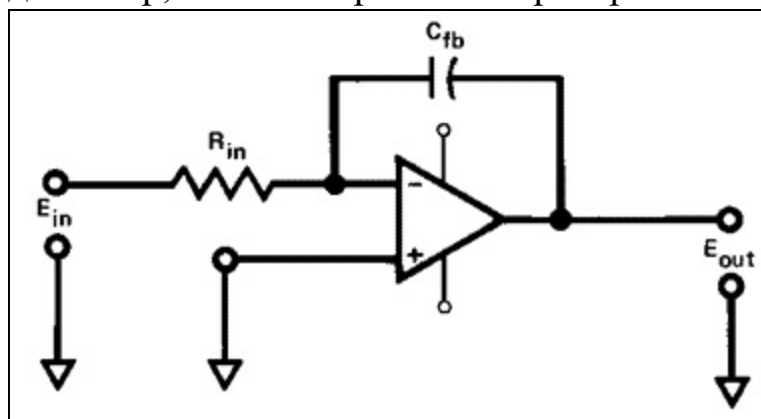

Роль конденсатора сыграл накопитель, о котором я рассказывал раньше.

Итак, что у меня есть? — Я могу подавать магическое напряжение, условные 15 магических вольт. — На этом напряжении у меня есть магический операционный усилитель. Который может играть роль компаратора, если используется без обратной связи. — Используя накопитель как конденсатор, я могу делать интеграторы.

Зачем мне это нужно? А это основа аналоговой вычислительной машины (АВМ)!

Например, нужно мне сделать задержку две секунды до взрыва фаербола, я беру источник напряжения на 15 вольт, подаю его на вход интегратора.

Интеграл постоянного числа — это что? Возрастающая линия.

Значит, выходное напряжение интегратора будет расти линейно с течением времени.

Выход интегратора подаётся на вход компаратора. Когда напряжение на выходе интегратора достигает порогового (определяемого двумя резисторами), то компаратор срабатывает, и питание накопителя энергии фаербола отключается.

Бух!

Для коммутаций значительных (силовых) потоков энергии я использую не транзисторы, а магический аналог реле. Может быть, когда-нибудь расскажу о его устройстве.

Я заменил в стандартном фаерболе систему задержки на задержку собственного приготовления, на ОУ, управление взрывом переделал на использование реле.

Плетение фаербола получилось монструозным, большим. Но важно ведь что? Важно то, что я понимаю, как оно работает!

А когда инженер понимает, как сделать кирпичик, он может построить здание любой высоты!

Одна беда — я пока не смог придумать аналог магической катушки индуктивности.

Мой фаербол материализует какой-то газ. Я пока не разобрался до конца какой, очень похоже, что это неон с какими-то примесями.

Я плету теперь только свои фаерболы и светильники. Света надо мной смеётся!

...

Мысленная интеграция между мной, Светой и Степаном растёт. Однажды Света ушла на другой конец города по каким-то делам. Я возился со своими интеграторами, как вдруг в голове зазвучали её мысли!

— О, ты что, уже вернулась? — удивился я.

— Нет, это ты где-то здесь?

— Я дома.

— Я о тебе подумала и улыбнулась, а потом услышала!

— Ура! Скинь мне точку на карте, где ты находишься, я измерю расстояние!

— Хи-хи! Сейчас...

Но такая дальняя связь работает не всегда. Нужно какое-то специфическое состояние или настрой.

Мы так и не доехали до Светиноного отца. После того как пришлось экстренно бежать через телепорт из Глазова, мы решили сделать паузу. Устроили себе нечто вроде медового месяца.

И вот стартуем только сегодня — первого августа.

Глазов

В этот раз мы не делали большого шума по дороге. Везде, где мы когда-либо были, работают наши сборщики. Они периодически “зачищают поляну”.

В Казань мы снова заехали потому, что она по дороге. Остановились поглазеть на место, где Степан порезвился, и увидели... новую иллюзию!

Под иллюзией всюду шла стройка. Работала тяжёлая техника. Самое интересное, что иллюзия поглощала звуки! Я попросил Драко запомнить, а потом зарисовать плетение.

Кстати, в соцсетях не было никакого шума о разрушении здесь здания. Я выкладывал видео на торренты, да ещё пара блогеров писали. Им не поверили, а вот мои раздачи поддерживает довольно много народу.

Судя по скорости стройки, восстановят здание уже в следующем году. Я посоветовался с Драко, и мы оставили тут конструкт, который будет жить внутри здания. Когда его введут в эксплуатацию, конструкт будет изредка пакостить и тырить Синеву. А если защитят её так, что ему будет к ней не пробраться, будет просто пакостить.

Назвал это творение полтергейстом. Полтергейст умеет копить энергию, плести моё плетение фаербола (медленно, правда, но быстро ему и не нужно), запускать его и прятаться.

Во весёлая жизнь тут начнётся, когда здание начнут использовать!

— Интересно, это место что-то значит для их магии?

— Либо оно просто удобное. Центр города и на воде, — ответила Света.

— Ну, что? Погнали в Глазов? Ты за рулём или я?

— Я!

...

О событиях в Глазове тоже никто ничего не писал в СМИ. Вообще никто. Я снимать видео не мог, а когда очухался, было не до того. Население целого, пусть и небольшого, города теряло сознание. И ни словечка!

В Глазове мы забронировали квартиру. План у нас — исследовать его Центр.

Как я и предполагал, Центр оказался особый, с маскировкой.

Недалеко от центра города, на улице Циолковского, стояло девятиэтажное здание. Оно было обнесено забором, а иллюзия показывала, что тут тоже забор и стройка.

Вероятно, отсюда истекала эта желчь.

Понаблюдав за Центром, мы наткнулись на ведьму, которая жила там неподалёку. Интересно, что вокруг её дома клубилась чёрная Аура, очень похожая на Ауры вокруг накопителей Синева, которые мы постоянно экспроприуем.

— А может быть, это она желтизну сварила? — предположила Света.

— А может, и она.

— Как узнать? ...Смотри!

На крыльцо вышла бабка, повесила на дверь висячий замок и двинулась потихоньку по улице.

— Конструкты не пускай: ведьмы их хорошо видят! — предостерёг я Свету, уже составляющую Рите задание.

— Думаешь, она сможет её поймать?

— Если хочешь попробовать, отправь другого. Риту жалко. А вообще, давай пока просто посмотрим.

Бабка удалилась, мы сели на остановке и стали конструктами осматривать её жильё.

Аура вокруг её домика была примерно таким же плетением для сбора Синева, как и у магов. Только сделано всё из Черни. А ещё тут был стационарный телепорт. Тоже чёрный.

— У ведьм тоже есть группы реагирования?

— Выходит, что есть.

Возвращаясь, бабка спокойно прошла мимо застывшего конструкта-наблюдателя.

— Если он не шевелится, она его не видит.

— Смотри! У неё проклятие в ауре! — закричала мысленно Света.

— А-а-а, да! Кажется, я у других бабок видел такое же.

— Может, это та болезнь, от которой они все дряхлые и старые?

— Может быть. — Я разглядывал проклятие в ауре бабки.

— ...Слушай, а ты мог бы её вылечить? — задумчиво предложила Света.

— Наверное. Надо подумать. Тут придётся чёрный конструкт делать. Я не пробовал, но, кажется, смог бы. Только я не хотел бы с ней пересекаться!

— Давай это сделаем дистанционно?

— А какая нам польза лечить её дистанционно? — засомневался я.

— А мы с неё слово возьмём, что она... что она... ну что-нибудь попросим её обещать!

— Тоже дистанционно?

— Ага!

Я задумался. Пока я думал-придумывал, мы разыскали ещё трёх бабок и осмотрели их. Да, действительно, у каждой есть проклятие в ауре.

У этой бабки проклятие на основе энергии Жизни. То есть для них действует так, будто для нас проклятие на основе энергии Смерти.

Когда я проклинаяю, то обычно энергию Жизни использую. Хотя для боевых конструкторов делал и проклятия с Чернью. Из мамы Саши мы изгоняли проклятие на энергии Смерти. В общем, проклятия и такие и сякие бывают.

— Я поняла! Они это проклятие получают при инициации!

— А мы дронов сколько взяли?

— В рундуке два лежит. Ты что, забыл? Разве такое возможно, чтобы ты забыл?

— Ещё нам нужен планшет и электронный голос. И сим-карта. Я устал бомжей обхаживать, упрашивая сходить за симкой. Может быть, ты?

— Я?

— Я пошутил. Конечно, это несерьёзно. Пошли домой.

...

Я взял самый маленький дрон и десятидюймовый планшет. Набросал программу-переговорщика. Я печатаю что-то на клавиатуре, планшет проговаривает голосом через синтезатор. В ответ можно говорить — он отправляет аудиопоток на сервер. Сервер, как водится, на европейском хостинге. Я тоже устал искать варианты, как их анонимно купить. Это ещё сложнее, чем с сим-картами.

Для планшета на принтере напечатал подставку. Дрон может прилететь, поставить планшет вертикально и улететь.

Осталось дожидаться, когда бабка уйдёт, и подбросить ей такой подарок в кухню на стол. На всякий случай, как только это произойдёт, мы рвём когти из города, пытаюсь вести переговоры издалека. Вдруг опять жёлтое молоко. Оно нам надо?

Интерфейса у бабки никакого не будет. Только речь.

И кстати, если не получится с этой бабкой, можно попробовать с другой!

Зинаида

Зинаида заперла дверь на замок и отправилась на рынок за продуктами. Идти было тяжело, но к этому она давно уже привыкла. Сколько лет прошло? Пятьсот?

Ведьма умирает тогда, когда захочет. Правда, жизнь у неё не сахар. Вот была подруга детства — и надоело же ей жить! И то болит, и сё болит. И добро бы одинаково, а то каждый день по-разному!

“Может, и мне уже это прекратить?”

Ан нет, останавливает что-то. Инстинкт самосохранения, как говорят по телевизору? Скорее интерес. Последние два века чудные. Каждые десять лет всё по-новому. Машины, телевизоры, компьютеры. Жаль, здоровья на всё это не хватает. Но может, изобретут наконец лекарство от всех болезней и заживёт Зинаида как в детстве и молодости? Всё время кажется, что вот-вот, но по телевизору рассказывают про вирусы, антивирусы, а вот нужного лекарства пока не появилось.

На рынке Зинаиду побаивались, хотя тут она никого ни разу не прокляла.

Что надо для проклятия? Отщипнуть кусочек боли своей да пожелать ей доброго здоровьечка, и всё... Приживётся боль-то. Проклинала Зинаида редко и только если за дело.

Жизнь проводила перед телевизором, а по вечерам плела. Плела узоры из Смерти, чтоб

прогнать болезнь. Подруга много заклинаний придумала, облегчающих жизнь, да вот сдалась. А Зинаида пока бодрячком, держится!

Она купила зелени, огурчиков на салат и собралась домой, как на пальце застрекотал камушек.

“Это кто же ко мне наведаться решил?”

Сколь могла прибавила шагу, но как ни торопилась, а минут пятнадцать потратила.

На пороге никого не было. Замок висел на месте. А дома будто кто-то говорил.

“Мальчишки, что ли, залезли? Ну, сейчас я им задам!”

Она отперла замок, вошла на кухню. На столе стоял маленький телевизор, на нём была изображена рожица, и она обращалась к Зинаиде!



— Добрый день! Я хотел бы с вами поменяться, — сказал голос. Голос был женский, но почему-то говорил от лица мужчины.

— Чем поменяться? — опешила Зинаида.

— Я могу вам предложить исцеление от вашей болезни.

— А что взамен? — сразу спросила Зинаида.

— Две вещи. Мне надо научиться делать такие телепорты, как у вас в спальне. Ну и ответы на разные вопросы. В общем, честный разговор.

— А что ж ты сам не пришёл? Через штуковину разговариваешь!

— Боюсь я вас, видел проклятых вами. Лечил.

— То есть ты вылечить меня берёшься, ни разу не подойдя?

— Именно так.

— А как обманешь?

— А мы с вами сделку заключим, — сказал голос.

— А как я проверю, что ты её выполнять собираешься?

— Я свою часть первый выполню, а вы мне пообещаете выполнить свою. Если обманете, то болезнь я вам верну. Согласны?

Зинаида задумалась. Это что, удача? Обман?

— Телепорт я делать не умею. Это почти никто не умеет. Это тайное знание. Не буду тебе врать. А вот книжку тебе мою с заклинаниями отдать могу. Ты в Черни-то силён?

Голос молчал.

— А вопросы, вопросы-то какие ты хотел мне задать?

— Я хотел спросить, как вы стали ведьмой. А также какие дела у ведьм с инквизицией. Пару месяцев назад не помогали ли ведьмы инквизиции ловить кого-то?

— Тебя, что ль, ловили?

— Меня, — ответил голос.

— Стало быть, не поймали. Приходят они к нам иногда. Платят Синевой. Но не любим мы их. Они нас жгли на кострах совсем недавно. Неместные они.

— Что значит “неместные”? Откуда?

— Кто ж их знает? Эльфы ихние не люди. А ещё гномы есть и зверомордые. Их раньше не было. Потом пришли и стали колдунов и магов жечь. Только нас не трогают. Потому что мы чёрные.

Голос молчал.

— Ты чего замолк-то? Не подходит тебе без телепорта?

— Может, вы знаете, где искать того, кто умеет их делать?

— Конечно знаю. Вот через этот переход пройдёшь и к ней попадёшь.

— А если не через телепорт, как к ней попасть? — спросил голос.

— Скажу адресок, чего ж не сказать. Только ты с ней сам договаривайся!

— Ладно. Согласен вылечить вас в обмен на книгу и адрес. Ещё разговор и обещание с неместными не сотрудничать. Идёт?

Зинаида согласилась. А что? Вдруг получится. А нет, так хоть развлечение какое выйдет.

Голос рассказал, что когда болезнь выйдет, то она всё вокруг перепачкает. Испортит. Поэтому надо найти место в лесу, иначе в доме всё придёт в негодность. Сказал, что готов будет через десять дней. Просил телевизор этот пока убрать подальше, а самой подобрать место будущего лечения.

Чёрные конструкты

Идея создать чёрный конструкт мне пришла давно. С тех пор как я держу Чернь между слоями ауры.

Что такое слой ауры? Это не пустотелый, а полный шар. Он, конечно, может менять форму как угодно, но будем считать это шаром. Шар заполнен аурой. Внутри него находится другой шар, точно так же заполненный аурой. Заполненность не мешает образованию слоёв.

Аура моя тоже такой же шар. Для маскировки я держу над ней несколько слоёв из Синевы, Черни и обычной ауры.

Когда-то я попробовал расширить свою ауру до Черни и потрогал её. Оказалось, что через слой Синевы это делать безвредно. Тогда я расширил ауру за слой Синевы и увидел, что за Синевой моя аура стала чёрной. Как у ведьм.

Поэкспериментировал и прошёл мимо. А когда Света предложила вылечить бабушку, я попробовал создать чёрный конструкт. Оторвал от этой внешней ауры кусочек и наделил его смыслом. Получился обычный, только чёрный конструкт.

Хо-хо! Теперь боевые ультраконструкты я буду делать только такие!

Однако всё оказалось не так радужно, как казалось. Драко не может общаться с таким

конструктом. Надо выращивать Чёрного Драко либо учить с нуля нового. Драко передаёт все свои знания другому конструкту минут пятнадцать. Если он столько времени будет соприкасаться аурами с чёрным конструктом, то умрёт. Если Драко дать много Жизни, то умрёт чёрный конструкт.

Дилемма.

В общем, с Чёрным Драко я решил повременить, а конструкт-ликвидатор я создам сам.

Десять дней я взял на то, чтобы ликвидатор собрал много энергии на борьбу с проклятием. Я предположил, что в бабке гораздо более сильное проклятие, чем было в маме Саши, поэтому решил энергии накопить с десятикратным запасом, чем для её случая.

Пока мы беседовали с бабкой, я заглянул под её ауру. Её характеристическое число — 20-21-21. Три заготовки у неё, одна по виду — разновидность фаербола. О других надо будет расспросить, если разговор состоится.

...

— Ты не боишься, что из неё получится супермонстр? — спросила Света.

— Какой монстр?

— Будет ведьма без сдержек и противовесов.

— Это же твоя идея была её вылечить!

— Моя, но теперь я боюсь.

— Я думаю, не должно получиться что-то страшное. Для развития уровня ей нужна Синева, как и всем. Её сложно копить, вон накопитель у неё дома, а она всего до двадцатого уровня дошла. А без Синевы, если она будет бузить, её или маги завалят, или власти.

— Ага, скажи нашему Стёпе, что без Синевы не развиваются!

— Стёпа уникам. Он сходил за Грань, там где-то набрал загашник Синевы и жрёт втихаря. Давай есть слона по частям! Если бабка станет монстром, будем думать, что с ней делать. Винтовка, если что, работала против дежурных, будет работать и против бабок.

На том и порешили.

...

— Бери с собой этот телевизор и иди в лес. Когда придёшь к выбранному тобой месту — скажи. Через десять минут прилетит заклинание.

— Если ты такие заклинания можешь слать издалека, то зачем тебе телепорт? — съязвила бабка. За эти десять дней она чего только не передумала и сейчас находилась в скептическом состоянии духа.

— Не бойся, бабушка. Всё будет хорошо. Кстати, как тебя зовут?

— Зинаида.

Зинаида попыталась продолжить разговор, но голос не отвечал. Что делать? Она взяла палку, авоську. Положила в авоську планшет. Глазов город маленький, но для её ног — огромный. Поэтому поймала такси и попросила отвезти себя за Заречный парк, в те леса, где уже лет двадцать не бывала.

— Вот тут, милоч, останови.

— Тебя подождать, бабуль?

— Не, езжай! Обрато меня внук заберёт!

Зинаида прошла от дороги с километр. Остановилась возле сухих коряг и болота. Достала планшет и сказала в его улыбающуюся рожицу:

— Ну, давай здесь.

— Нужно лечь на спину и раскинуть руки в стороны, — скомандовал всё тот же

женский голос.

— Мокро здесь ложиться-то!

— Ну так выбери место, где сухо.

Зинаида побродила, нашла пригорок, легла. И потеряла сознание.

Очнулась она в густых-густых зарослях. Попыталась встать, но трава подавалась под ней и расходилась в стороны. Ноги проваливались.

Боли не было.

— Это где я?

— Интересно! — сказал голос.

— Чего тебе интересно?

— Твоя болезнь была на основе Жизни. Она вышла из тебя, и всё вокруг выросло.

Зинаида посмотрела на корягу, которую выбрала ориентиром, когда искала место. Сквозь неё рос огромный толстый дуб. На вид ему было лет сто. И трава, трава под два метра!

— Как же мне отсюда выбраться?

— Выбирайся. У тебя же теперь ничего не болит?

— Не болит, милоч. Не болит.

— О нашем уговоре помнишь?

— Конечно помню. Я и к Лизавете сама схожу. Поговорю с ней за телепорты. Если вы её вылечите, и она вам книжку свою отдаст.

— Я забыл спросить, а книжка на каком языке? — спросил голос.

— На русском, милоч, на русском. Их все от руки переписывают. Только зачем же я таксиста отпустила?

— Ладно, бабуль, добежишь до дома — поговорим, а пока отключаюсь!

...

Вышла на связь бабулька неожиданно быстро. Мы думали, часа два пройдёт, но нет — она долетела до дома за полчаса. Выйдя на дорогу, сразу поймала машину, обаяла водителя, и тот её довёз почти до места.

Показала камере планшета книгу. Книга небольшая, но дрон не утащит. Договорились, что оставит дом открытым и уйдёт на рынок. Света её сопровождала издалека, а я зашёл и книгу забрал.

А через десять дней мы лечили Лизавету. Жила Лизавета где-то в районе Магадана. По земле десяток тысяч километров, а через телепорт это рядом. К моменту лечения Лизаветы Зинаида выглядела уже как женщина лет пятидесяти-шестидесяти. Ходила без палки.

Они нас приглашали всё-таки прийти к ним в гости, но мы не решились. На всякий случай оставили им пароль, который позволит нам идентифицироваться.

Книжки их я отсканировал и вернул. Вернул уже не бабкам, а скорее тёткам. Неплохие оказались тётки. Просто судьба у них нелёгкая.

Ведьму делает другая ведьма из маленькой девочки. Даёт ей выпить специального отвара. Насколько я понял, отвар с Чернью, в книге описан. Даёт девочке отвар и проклиная. Без проклятия или с недостаточным проклятием Чернь не приживётся, убьёт.

Тот, кто делает ведьму из девочки, делает это обычно в корыстных целях: получает себе ученицу, которая ухаживает, убирает. И растёт новой ведьмой.

Пока ведьма молода, у неё всё как у обычных людей. Разве что колдовать умеет. В старости же проклятие начинает давить. Жить с ним можно, но некоторым не по силам. От

постоянных болей характер у ведьм портится, со всеми вытекающими последствиями.

Зинаида рассказала нам о ведьмином приветствии. Если его сказать какой-нибудь ведьме, то она если не поможет, то по крайней мере вредить не будет.

Рассказала и о колдунах. Иногда ведьмы делают колдунов из мальчиков, но это не те колдуны, о которых она нам рассказала. Ближайший известный ей колдун живёт недалеко от Омска. Зовут его Лютобор. Колдунов осталось мало, поскольку инквизиция почти всех их сожгла. А о ведьм, колдовство которых основано на черноте, инквизиция зубы ломала-ломала, да в итоге оставила их в покое.

Чернь в ауре, оказывается, тоже отличная маскировка от инквизиции.

Мы спросили у Зинаиды и Лизаветы, не имеют ли они ничего против, если мы снесём здесь Центр. Те заверили нас, что будут только рады. На том и расстались.

Отец

— Итак, Стёпа, давай ещё раз. Мы отъезжаем. После этого здание полностью твоё. Потом мы все вместе заходим в него. Ты нас защищаешь, если какие маги появятся.

— Я могу их жрать?

— Да, Стёпа, сегодня праздник!

Ещё вчера я обследовал конструктами всю округу — все, какие нашёл, камеры вывел из строя.

Мы проехали мимо “стройки”, Стёпа выпрыгнул в окно. Машин здесь мало, никто не заметил. Мы развернулись и запарковались на противоположной стороне.

Когда здание проявилось, направились к нему. Пока зевак нет, нас никто не увидит. А выходить из него мы не планируем: уйдём при помощи телепорта.

Повсюду под ногами во дворе валялись осколки защитного купола. Я поднял один и сунул в карман. Поизучаю в спокойной обстановке.

После того как дверь за нами закрылась, я повесил перед ней небольшой отрегулированный фаербол. Он пышет жаром. Пройти мимо него не получится. По крайней мере простым людям.

Войдя, мы попали... в Средневековье. На стенах висело холодное оружие. В дверях стояли воины с копьями. Осмотр показал, что чем-то колюще-режущим вооружены были абсолютно все в здании.

— Это что за хрень, Светик? Ты что-нибудь понимаешь?

— Может быть, они из другого времени?

Мы поднимались, понемногу исследуя здание глазами и конструктами. Это был не музей, это было что-то реально средневековое. Люди в мантиях с капюшонами, рыцари с мечами.

— Какое-то отсутствие логики! Я не понимаю! — не мог успокоиться я.

— Что тут непонятного? Ну Средневековье. Ну живут они в нём. Может, на дуэлях ещё дерутся. Подумаешь!

— Но зачем?!

— Гляди, в охране в основном люди, а в кабинетах в основном эльфы!

— Да, я тоже заметил.

Холодное оружие у большинства было с какими-то встроенными плетениями. Драко запоминал.

В подвале мы нашли настоящую тюрьму и пыточные камеры с распятыми людьми.

...На улице заголосила сирена.

— Похоже, наткнулись на мой замок.

— Нам пора. Мы, кажется, всё здесь увидели?

Я взял одно плетение стационарного телепорта, установленное в подвале, вложил его в конструкт и велел барражировать на высоте с километр. А ещё оставил тут парочку полтергейстов.

— Открывай переход, а я уберу замок. Пусть зайдут, посмотрят.

Мы вернулись к машине, поглядели на толпу у входа, потихоньку тронулись и поехали. Драко занялся отрисовкой собранного материала. Недели три ему теперь трудиться. Хорошо хоть сон ему не требуется!

...

— Светлячок! — закричал здоровый дядька в форме.

— Папка!

Я стоял и разглядывал носы своих кроссовок. Всегда чувствую себя неловко в такие моменты.

— Папа, знакомься, это Игорь. Мы к тебе в гости!

— А я иду и гадаю: что за машина у калитки стоит?

— А это я её вожу! Представь?

— Да ну?!

— Игорь, — я пожал протянутую мне руку. Вернее, попытался не взвыть от боли.

— Алексей Фёдорович. Можно просто Алексей.

— Очень приятно.

— Светлячок, а он у тебя стрелять умеет?

— Умеет, па.

— Точно умеет?

— Я и научила.

— О! Грамотный подход. А то я всё думал, где же ты найдёшь такого, чтоб стрелять умел? Это же твоё условие было. Ну вот ты сама его и выполнила! Ну что, пошли в дом?

Я заглянул под ауру Алексея Фёдоровича и увидел там конструкт. Улыбнулся: Света на эмоциях даже из мысленной связи выпала, а лечебный конструкт прямо сразу отправила. Хотя не видно, что он ему необходим. Мужик очень спортивный, явно здоровьем не обделен.

У меня в голове осталась частичка Светы, поэтому мне тоже хотелось радоваться, прыгать, обниматься.

— Интересно, если попробовать ещё раз полное слияние. Если его начать практиковать. То какими людьми мы станем? Совсем одним человеком? — подумал я.

— А мы можем попробовать! — ответила мне Света.

— О, я думал, ты не слушаешь мои мысли.

— Может быть, не слушаю, но слышу. Ты Степана выпусти. Что он у тебя в слинге мается?

— А, да!

Я выпустил Стёпу гулять по дому.

— А этого молодого человека почему мне не представили?

— Это Стёпа. Па, а как ты понял, что он молодой человек?

— Старый я, а значит, мудрый!

...

Мы сидели за накрытым столом, разговаривали о всяких пустяках. Я улыбался, и мне

было так уютно, как бывает уютно только дома. Но почему-то и здесь, как и в случае с мамой, настроение омрачало предчувствие, что это последняя встреча.

— Откуда это чувство? У тебя тоже есть? — спросил я Светлану.

— Да, есть. Не знаю почему. Возможно, нас поймают и убьют? Маги могут такое чувствовать?

— Если есть предчувствие будущего, его надо исследовать и использовать как инструмент, чтобы это будущее менять!

— Милый мой учёный!

— Инженер я, не учёный! Учёные деньги пиллят, а мы гайки крутим. Совсем разные вещи!

Я прикрыл глаза и стал смотреть бабкины книжки. Они были похожи на книги с рецептами. Здесь было очень много всего, но, как водится со всеми этими магами, не было ни одного ответа на вопрос “почему?”. Единственное, что полезно, — так это то, что на рисунках плетений ручкой были отмечены вещи, которые важно делать тщательно.

Установка стационарного телепорта — довольно сложное дело. Сперва создаётся плетение-маячок. Оно представляет собой два медальона или бусины. Одну бусину берёт один человек, другую — другой. Затем они должны разъехаться по точкам. Один активирует маяк, а второй начинает плести телепорт. Маяк вроде притягивает плетение телепорта.

Если верить книге, то получается, что телепорт у себя дома бабка плела где-то месяца три, а другая удерживала на этом месте маяк.

По мере создания плетение исчезает, но при этом существует. Получается, основная часть плетения находится где-то... гм... в подпространстве. Поэтому то, что я зарисовывал плетение телепорта, мне никак не могло помочь его сплести. Я ведь видел только его часть.

А одноразовый телепорт, видимо, ещё сложнее. У него не стационарный тоннель, а временный. Но в книге одноразовые телепорты не описаны.

В общем, мы со Светой теоретически такое можем по книжке сплести, но смысла тратить на это месяцы пока нет. Может, в будущем пригодится.

— А на крыше телепорты-то появились за один день! — заметил я.

— И выглядят очень похоже на те, что в книге, — продолжила мою мысль Света.

— Может, у них есть артефакт, который их делает?

— А ещё, может быть, они его плетут, а потом как-то могут переносить с места на место.

— Куча магов-рабов?

— А над ними надсмотрщики с плетями, ага!

Будущее под присмотром

Эти общие предчувствия беды у меня и Светы заставили подумать над тем, какие эксперименты можно тут провести, чтобы вычленишь... что-то вычленишь.

Я сходил купил детскую игру с игральными костями. Полный компьютер у меня генераторов случайных чисел, а я кубики купил. М-да.

Света гуляла с отцом, а я бросал кубик и записывал результат. Бросал бесцельно. Бросал и записывал. Один. Пять. Два...

Когда собралась статистика на тысячу бросков, я подбил результаты. На каждую цифру пришлось от 146 до 192 попаданий. Если все варианты схлопнуть до двух (до трёх и больше трёх), то соотношение выходит 507 к 493. То есть ошибка около одного процента. С теорией вероятности, пока кубик в моих руках, всё в порядке.

Я начал думать о том числе, которое выпадет. Драко, которого я использовал, чтобы записывать результаты, составил мне новую таблицу. Три? Четыре! Пять? Пять!

Результат анализа этой, уже двойной таблички заставил задуматься. Распределение чисел опять укладывалось в один процент. А вот мои предсказания сбывались в семидесяти процентах случаев, если привести к двум вариантам — до трёх и больше трёх.

Я провёл ещё один эксперимент: предсказывал не конкретное число от одного до шести, а именно “до трёх” и “больше трёх”. Точность предсказаний выросла до восьмидесяти процентов.

— Это что-то ужасное! Получается, будущее детерминировано? — я как-то громко произнёс эту мысль.

— Ты о чём? — всплыла в моих мыслях Света.

— Да не, не слушай меня, это, скорее всего, глупости. Просто показалось. Продолжу исследовать.

— А что ты исследуешь?

— Предсказания. Если у вас там где-то рядом казино, можешь сходить сделать ставку. Выиграешь с вероятностью восемьдесят процентов.

— Ты из-за предчувствий?

— Да.

— Но есть же ещё эти двадцать процентов?

— Есть. Сейчас буду думать дальше.

Я повторил эксперимент с выкидыванием кубика на компьютере. Те же восемьдесят процентов. Затем проделал ещё несколько экспериментов, и в итоге один из них меня успокоил.

Я попросил Драко запускать генератор случайных чисел не сразу после моего предсказания, а со случайной паузой в пределах заданного интервала.

Драко мне даёт сигнал, а я говорю: “Дальше будет ноль” или “Дальше будет один”.

Так вот, точность предсказаний падает с увеличением интервала, оставшегося до события. В диапазоне пять секунд я предсказываю с вероятностью восемьдесят процентов, а в диапазоне пятнадцать секунд — уже шестьдесят процентов.

На эти эксперименты я убил шесть часов.

И что получается?

Есть вероятностные линии, которые маг или чародей может чувствовать. Чем ближе к времени события, тем точнее чувство.

Мир может быть и детерминирован, но эту мысль лучше отбросить, потому что в этом случае мир не имеет никакого смысла. А вот если мир не детерминирован, то у нас есть инструмент предсказания, по крайней мере оперативного. И надо думать, как его использовать. Похоже, стоит начать больше доверять интуиции.

— А могли нас в Глазове с желтизной встречать, исходя из показаний подобного инструмента?

— Могли.

— А почему не поймали?

— А потому, что не детерминирован мир. Либо чувства магов не точны. В данном случае результат одинаков. Будем считать, что мир не детерминирован. Точка.

Вот ещё одно направление развития, связанное с магией. Скоро меня не будет хватать на систематизацию всех знаний.

...

Мне нужно было на что-то переключиться, и я переделал свои магические вольтметр и амперметр. Раньше они были на конструктах, а теперь у меня есть операционные усилители и я могу их сделать на чистой магии.

Почему нужно на чистой магии? А потому, что конструкты — это живые существа и их мозги работают на частоте около десятка герц. А вот чисто магический вольтметр можно не только к стрелочному прибору подключить, но и к осциллографу.

В итоге у меня получился магический осциллограф. То есть осциллограф вполне обычный, но может измерять магические напряжения.

Я попробовал его на своих “резисторах”, и до меня дошло, чем отличается смесь энергий от энергии из смеси Ман. Если смотреть осциллографом напряжение, создаваемое энергией из смеси Ман, то видим, условно говоря, постоянное напряжение. А если энергии смешивать, то оно пульсирует.

— А почему для пульсирующего случая получаются иными значения сопротивлений? — задал я себе вопрос.

— А потому, что это магическая индуктивность! Ура!

Я, правда, пока не знаю, зачем она мне нужна, но мне казалось, что её не хватает в моей картине мира. Я засел за классификацию магоматериалов уже в разрезе индуктивностей и провозился до утра.

Кстати, накопители над разными материалами накапливают разное количество энергии. Что это? Магическая проницаемость материала?

— Нет, всё, спать! Свет, ты спишь? Можно мне в твой сон? Будем считать, что можно.

Я тихонько скользнул в сознание к Свете и тоже уснул.

Дух Очищения

— Что здесь случилось?

— Высший маг. Так же, как в Казани.

— Откуда он мог взяться?

— Я высказывал предположения.

— А что с накопителями?

— То же самое. И ещё, один телепорт повреждён.

— А почему сюда не прибыло подкрепление?

— Не рискнули. Здесь своих суперов было аж четверо.

— Получается, и правда высший?.. О, а это что за коробочка? Такая у меня на столе лежит!

— Давайте-ка откроем. И правда такая же!

— Получается, здесь был не высший, а снова роботы похозяйничали?

— Получается, так. Только в этот раз они за собой прибрались. Кроме этой коробочки, никаких других частей нет.

— И следов боя нет. Откуда ещё сюда телепорты ведут?

— Новосибирская башня.

— Немедленно туда следователей! Там же второй телепорт!

...

— Фаербол? Опять? Это третий случай за неделю!

— Мы не знаем, что делать. Каждый уголок здания проверен!

— Этот маг должен же что-то есть, демоны его возьми?! Или это робот?

— В этот раз есть свидетели! Командир третьей охранной пятёрки заметил в коридоре движение. Зашёл посмотреть и увидел медленно поднимающийся к потолку фаербол. Этаж был сразу же перекрыт. Если это робот, то он на третьем этаже!

— Если он не умеет проходить сквозь стены!

...

Мы ехали молча. Расставание со Светиным отцом подействовало на нас обоих. Эта повышенная вероятность угадываний всё равно давила на меня. Как раз тот случай, когда голос разума говорит тебе одно, а чувствуешь другое.

Чтобы отвлечься, я продолжил листать книжки по чёрным плетениям. Это бесценный набор знаний, хоть и без теоретической части. Например, тут есть плетение, при помощи которого можно издавать звуки.

Я листал и думал о Светином отце, о плетениях звука, о ведьмах и... ни о чём.

Моё меланхолическое настроение прервала Света:

— А мы так и будем партизанить? Может, попробуем изменить расклад сил в этой войне?

— Ты же знаешь, что такой план есть. Нам осталось всего-ничего собрать Синевы, и займёмся. Или у тебя есть другой план?

— Кажется, есть!

Я описываю наше общение со Светой в виде диалогов, на самом деле оно несколько другое. Света повернула ход наших мыслей, вбросив идею в наше обобщённое мысленное пространство. А дальше идея стала общей и детали продумывали мы вместе.

Кому-то, возможно, покажется что в таком... эм... образе общения есть потеря личности, идентичности. Возможно, и так. Вернее говоря, частично именно так дело и обстоит. Но только частично. Эта частичная потеря компенсируется таким уровнем взаимопонимания, которого очень трудно достичь с человеком за многие годы.

— Рассказывай!

— А что, если нам сформировать силу, оппонирующую инквизиции?

— Ты имеешь в виду ведьм?

— Да!

— Поехали назад, к Зинаиде! — решительно сказал я.

— Думаешь, к ней?

— Очень хороший кандидат! Ты пока рули, а я сейчас с Драко попробую придумать призыв.

— А давай наоборот, ты будешь рулить, а я придумывать?

— А давай! Так даже будет лучше!

Мы остановились на трассе, поменялись местами, я сел за руль, а Света начала фантазировать.

— Призыв должен быть ритуальным действием. Это раз! — начала загибать пальцы Света.

— И должен быть доступен только людям с чёрной аурой! — добавил я.

— И во всём мире.

— С этим сложнее. Как думаешь, сколько всего ведьм в мире?

— Ты же у нас любитель всё посчитать — вот и прикинь.

— Давай прикинем. В Глазове было четыре ведьмы. Но допустим, что их там десять. Выходит, десять на сто тысяч. Значит, где-то около миллиона ведьм по всему миру. Армия!

Но это очень-очень-очень грубо. Может быть, их триста тысяч, а может быть, два миллиона.

— Всё равно хорошо. Сколько духов для этого нужно?

— Если это по сарафанному радио будет расходиться, то, думаю, пятисот хватит. Несколько лет займёт процесс. Но мы можем сделать в пять раз больше. Я однажды создал шестьсот конструкторов. А тут мы работать будем вдвоём, да ещё и на благое дело. Поднапряжёмся!

— Давай список обязанностей для ведьм составим?

— Давай!

— Проклясть одного непроклятого инквизитора. Или двух?

— Давай начнём с одного, — сказал я.

— Объединяться с другими, если против ведьм начинается охота. Не отбиваться в одиночку! — продолжила Света.

— Согласен! Ещё?

— У меня больше нет идей. А у тебя?

— А я ещё бы добавил обязанность делиться плетениями. Сформулируем так: каждая ведьма должна поделиться хотя бы одним полезным плетением с другой ведьмой.

— Думаешь, у них есть миллион плетений в заглавнике? — засомневалась Света.

— Ну пусть стараются. Мы им не скажем, какие из требований необязательные.

— Все требования могут быть необязательными, но мы им не скажем об этом! — воскликнула Света. — Итого суммирую. Каждая ведьма должна проклясть одного инквизитора, поделиться одним важным заклинанием с какой-нибудь другой ведьмой, защищать других ведьм, если на них идёт охота. Так?

— И научить других ведьм призыву! Отлично!

Мы развеселились. Очень крутая задумка у нас получилась!

Ехали, пели, и даже Степан нам мысленно подпевал. Ему передалось наше весёлое настроение, и он нам подмурлыкивал.

За те сутки, которые заняла дорога, мы продумали все детали.

...

Старушка с клюкой пробиралась по тропинке. Видно было, что идти ей тяжело. Вены на правой ноге образовывали распухший ком. Каждый шаг доставлял боль.

За собой она тянула тележку с сумкой. Тележка норовила зацепиться за кусты, тогда старушка останавливалась и двумя руками выдирала запутавшееся колесо из ветвей.

Наконец она выбралась на полянку и остановилась, переводя дух.

Время поджимало. Скоро покажутся звёзды.

Небо сегодня безоблачное, это хорошо!

Старушка стала распаковывать тележку. Достала оттуда тёплое одеяло, постелила на землю. Достала небольшую подушечку и второе одеяло. Сложила всё в виде постели.

Достала две кастрюльки. Дно кастрюльки побольше было в дырках. Старушка насыпала в большую кастрюльку углей, затем провела рукой над ней:

— Огнём души своей я зажигаю этот огонь для тебя!

В кастрюльке занялось пламя. Старушка понюхала его, вынула из сумки какие-то травы и бросила в огонь. Полетели искорки.

Затем она поставила на огонь маленькую кастрюльку. Достала бутылочку и вылила её содержимое в эту кастрюльку. Содержимое было угольно-чёрного цвета и дымилось.

— Этим варевом я начала свой путь. Оно дало мне Силу. Прими этот дар!

Старушка начала помешивать чёрную жидкость.

Когда жидкость закипела, бабулька встала на колени:

— Дух Очищения! Я обращаюсь к тебе в шестой раз! Приди!

Над варевом зажглась звёздочка. Можно было бы подумать, что это искорка от пламени, но она висела неподвижно.

Увидев звёздочку, старушка улыбнулась.

— Ты услышал меня! Спасибо! Я обещаю тебе! Я обещаю научить одну из нас заклинанию, которое она ещё не знает! Я знаю, это будет тебе приятно!

Звёздочка выросла.

— Я обещаю хранить наши секреты от остальных людей!

Звёздочка доросла до размера грецкого ореха.

— Я обещаю быть вместе со всеми, если на нас начнут гонения!

Звёздочка опустилась в варево. Жидкость перестала кипеть. Огонь в кастрюльке потух.

— Земля наша! Проклятие вернётся пославшему его!

Звёздочка поднялась и зависла над головой старушки.

Дрожащими руками бабушка взяла в руки кастрюльку и поднесла её к губам. Выпив содержимое, она посмотрела на звёздочку и улеглась в импровизированную постель. Укрылась с головой, зажмурилась и потеряла сознание.

Через некоторое время старушка очнулась. Выглянула из-под одеяла. Вокруг стоял чёрный, мертвый лес. Оставив все вещи, старушка пошла по тропинке назад.

На границе мёртвого леса она отбросила клюку и выпрямилась.

...

Виды Глазова нам порядком поднадоели. Мы собрали военный совет в нашем штабе, посовещались и решили наступать на Омск. Военный совет состоял из объединённого сознания командующих вооружёнными силами. На совете присутствовал представитель главной нашей ударной группировки — кот Степан. Он периодически заглядывал в объединение сознаний и вопрошал: “А этого можно сожрать?”

Дорога до Омска с нашей скоростью передвижения должна занять неделю. Эту неделю мы будем продолжать делать конструкторов-духов. Духи разлетаются по всему свету. Задача каждого — откликаться на призыв и проводить исцеление ведьм.

Для оперативного отклика на призыв на всю огромную планету сделанных нами духов в любом случае не хватит. Поэтому призыв — это не финальный акт в пьесе, а ещё и более чем недельная подготовка к нему, предполагающая создание определённого фона в черноте. За этот длительный срок какой-нибудь дух да пролетит мимо, и, как правило, призыв должен получаться с первого раза. Но кому-то может не повезти, духов поблизости не окажется и на призыв никто не откликнется. Возможно, это потому, что стоит ещё одного инквизитора проклясть? Кто их знает, этих духов?

Каждое изгнание проклятия из ведьмы духи отмечают в моей базе данных, про которую я почему-то подзабыл, а теперь вот решил отряхнуть с неё пыль. Каждый дух облетает земной шар в случайном направлении на скорости около двухсот километров в час. Затем отчёт о проделанной работе заносит в базу данных. Если он никого не встретил, то путешествие вокруг света занимает у него меньше десяти дней. А если встретил, то как повезёт. Самое сложное было научить конструкторы не мешаться друг другу “под ногами”. Если один конструктор уже застолбил себе ведьму для ритуала, то другой должен дальше пролететь.

Первые отчёты должны пойти через дней семь. Мы запустили сарафанное радио в Глазове и Магадане. Дальше, надеемся, оно по телепортам разойдётся по свету.

Я понаблюдал за летающей стороной стационарного телепорта, которую я для прикола отправил на высоту. Плетение рассеялось. То есть простого способа перемещать стороны телепорта нет.

...

Света — мастер придумывать разного рода странные вещи в магии. Как-то послушав про мои опыты с вероятностями, она загадочно улыбнулась и сказала:

— Я придумала! Останови!

Мы остановились на берегу какой-то речушки, отъехав от трассы на небольшое расстояние.

Я попытался узнать, что же она придумала, но она не разрешила мне подглядывать в её мысли. Затем отошла и что-то долго колдовала на полянке. Из её ауры вылетали разные плетения, она осматривала их, потом кривилась, развеивала и делала новые.

Я решил ей не мешать и занялся модернизацией своих операционных усилителей.

— Вот! — Света светилась. Перед ней плавало маленькое плетение.

— Что это?

— Новый фаербол!

— А в чём фишка? — спросил я.

— Он маленький.

Я посмотрел. И правда, плетение было очень маленьким.

— Покажи!

Света вдохнула в него немного энергии, огненный шар понёсся в реку. Вода вокруг него закипела.

— Ого! Ещё?

— Вот спичка! — засмеялась Света.

В воду полетела маленькая искорка. Плетение было крохотным.

— Рассказывай!

— Я плела наугад, пытаюсь сплести огонь. Загадывала “вот так получится!” и плела какую-то мешанину. И вот это самое маленькое, что у меня получилось. Правда круто?

Я осматривал плетение этого фаэрбола. М-да. Если бы это был первый фаербол, что я увидел в своей жизни, я бы никогда не смог выделить из него какие-то компоненты. Но он работал!

— Офигеть! А телепорт можешь?

— Телепорт не получается, я пробовала. Я фаербол начинала от обычного фаэрбола. Уменьшала его, уменьшала и уменьшила! На самом деле это не новый фаербол, а улучшенный старый. — Света потупилась. — А телепорт надо сперва научиться делать!

— Ну-ка, я тоже попробую одну штуку!

Я попробовал скомпактить светильник. Свой светильник на операционных усилителях. Через полчаса попыток у меня получилось плетение размером с кулак. До этого оно у меня занимало около половины кубического метра.

Я стал его разглядывать. Да, транзисторы все на месте. Если срисовать схему, то она даже не изменилась!

Я вернулся к разглядыванию Светинового плетения фаэрбола и убедился, что это действительно всё тот же фаербол, но будто его взяли и, как снежок, руками утрамбовали в

маленький комок. Все нити в нём переплелись так, что понять чего-либо становится невозможно. Но ни одна не мешает другой!

Это не печатная плата, но тоже неплохой метод упаковки получился.

— Светик, я думаю, что не только изменять плетения можно, но и придумывать новые. Попробуй что-то простое. Например, чёрный дым. Сделай чёрный дым?

— Давай вместе?

— Я боюсь, моё сознание, пытающееся строить схемы, тут помешает. Давай сама?

— Ну хотя бы гляди сознанием?

— Хорошо.

Света начала плести всякие фигурки. Промелькнули тройники материализации. Промелькнули сетки накопителей.

Через какое-то время, когда мы уже отчаялись, получилась какая-то чашка без ручки, из которой повалил чёрный дым. В этой чашке не было ни одного тройника материализации, но дым шёл!

— В этой магии никакой логики нет, но ты нашла метод! Умница!

— Пойдём что-нибудь съедим? Я проголодалась.

— Скоро город будет, в каком-нибудь ресторанчике отметим это дело?

— Поехали!

Часть 10. Предсказание

Магический экструдер

Мы со Светой сидели в кафе и болтали о том о сём. Я разглядывал плетение материализации дыма. Это были просто сплошные колечки, без какого-либо смысла в них.

— Это отсутствие логики когда-нибудь меня доконает, — посетовал я.

— Что тебе опять не нравится?

— То, что я не понимаю эту магию. Я не понимаю, как она работает! Вот почему эти кружочки-колечки выделяют дым?

— Какой ты смешной! Как работают конструкторы, ты можешь объяснить? У тебя их постоянно сотня куда-то летит, что-то делает. Можешь нарисовать его схему на операционных усилителях?

— Конструктор — это псевдоживое энергетическое существо, наследующее кусочек моего сознания. Сложность у него очень высокая, примерно как у человеческого мозга. Наука ещё не разобралась до конца с тем, как устроен мозг. Поэтому то, что я не понимаю, как работают конструкторы, — это нормально.

Но плетения выглядят как механистические построения. По идее, для классификации, раскладывания их по таблицам и признакам должны подходить идеально. Я даже операционный усилитель на магию переложил. Думал, вот-вот схвачу за хвост это понимание, а потом приходишь ты и делаешь материализатор на колечках.

— Ну хорошо. Давай с другой стороны посмотрим. Мне кажется, что ты разбираешься во всех науках, но есть такие, в которых ты не силен? Квантовая физика?

— Квантовую физику я только в рамках школьного курса знаю, очень поверхностно. И вообще, сейчас век узкой специализации. Трудно быть специалистом во всём. Я знаю не так уж и много, как тебе кажется.

— Ну вот, представь, что для того, чтобы разбираться в магии, тебе надо знать квантовую физику. Ты же смог бы её изучить?

— Конечно. Если бы это нужно было зачем-то.

— Значит, и тут изучишь. А пока просто тебе нужно набрать массу, пусть и непонятных, навыков. — Света повозила ложкой по тарелке. — Давай, может, мои вопросы порешаем, они проще?

— Давай, попробуем.

— Ты меня учил, что проклятие — это самый простой вид конструктора. Так?

— Да.

— А почему ведьмы не делают конструкторы? Почему в их книжках — о проклятиях совсем капелюшка? Почему ты, самоучка, начал делать конструкторы, а они, живущие по тысяче лет, — нет? Почему маги инквизиции не делают конструкторы? И я бы понимала, если бы ты меня не смог этому научить. Но раз ты смог научить другого, то это не твоё уникальное умение. Ему можно научить кого угодно. Почему вокруг одни маги, а нет полноценных чародеев?

— Частично для меня это тоже загадка. В больнице я видел: первое, что делают люди, экспериментируя со своей аурой, — отрывают от неё кусочки и отправляют их в полёт. Я думаю, если бы я тебя не учил, то ты тоже бы к этому пришла.

— Ты сказал “частично” — почему?

— Мне кажется, что магов, основную их часть, сразу начинают учить плести плетения. И у ведьм так же. Они пишут книги, записывают за ведьмой-родителем. В одном подслушанном разговоре маги рассуждали, что из Жизни плести нельзя. И эльфы убивали ведьму чистым потоком Жизни. Безо всяких плетений. Из Маны плетут, а из Жизни только поток энергии могут сформировать.

То есть для них, видимо, не существует ничего иного, кроме плетения. Как для нашей науки не существует магии. А может, они знают о чародействе, но считают его бесперспективным. А может, никто не заходил настолько далеко, чтобы делать самостоятельные конструкторы. В общем, это сродни случайности.

Есть и второй аспект. Ты заметила, что если аура заполнена Маной, то создавать конструкторы сложнее? Как будто она гораздо труднее отрывается. Это мы с тобой ходим почти без Маны в ауре, а все маги и ведьмы, что я видел, заполнены ей по горлышко.

— Хорошо. А как ведьмы придумали телепорт?

— М-м-м... В подслушанных лекциях упоминают о каких-то древних книгах. Возможно, когда-то существовала наука, изучавшая и классифицировавшая плетения. И был раздел в ней о конструировании новых плетений. Изобретательство, все дела. Может, у эльфов и теперь есть где-то.

Кстати, выяснить бы, где они обитают. Бабка говорила и о гномах. Это целые народы, а знаем о них мы только по сказкам. Мистика какая-то!

Но если вернуться к телепортам, то, судя по тому, что телепорты ведьм и магов похожи, как братья-близнецы, можно предположить, что взяты из одного источника.

— То есть ты считаешь, что развиваться в чародейскую сторону им мешает в основном зашоренность? — Света хитро посмотрела на меня. — Они не пытаются развиваться в этом направлении и потому не развиты, так?

— Так.

— Тогда ты должен преодолеть свою зашоренность!

— Какую?

— Ты исследуешь только плетения из Маны и энергии. А я тебе говорю: попробуй сделать то же в Сути! Но ты попробовал и бросил. Почему?

— Мне казалось, что магию понять проще. Я пытался грызть этот камень с мягкой стороны. Но ты права. Надо покопать и с другого бока. Кстати, у меня тут идея появилась по изучению магии. Поможешь?

— Конечно! Что надо сделать?

— Надо отрисовать в компьютере все плетения из бабкиных книжек. А потом перевести их в таблицы. Я покажу как.

— А для чего? У тебя же есть сканы.

— Смотри, вот плетение фаербола. Видишь? Зелёная нитка. Красная нитка. Узел. Видишь?

— Да

— А вот твоё плетение дыма. Видишь, зелёная и красная нитки, и узел похожий? Он во всём твоём плетении — единственный!

Так вот, хочу сложить все плетения в графовую базу данных и натравить на них поисковик, выискивающий одинаковые части. Может быть, удастся вычленить базисные компоненты. Если не получится с графовой базой, можно ещё будет попробовать нейросетевую обработку сделать, но я тут только теорию знаю. Надо будет сидеть со

справочниками, разбираться.

И кстати, вычленишь базисные части можно, именно глядя в Суть. Если внесение изменения в подграф приводит к существенным изменениям в Сути, то он кандидат на...

Блин! Меня осенило! Надо построить 3D-принтер, генерирующий плетения! У меня всё для этого есть!

Света смотрела на меня смеющимися глазами.

— Что такого смешного я сказал?

— Ты помнишь, с чего начался разговор? “Меня это доконает”, — говорил ты. А сейчас будешь всю ночь сидеть с горящими глазами и что-то мастерить!

— Я ботан, я знаю. Но мастерить будем завтра. Сегодня у меня другой план!

...

Однако прежде чем заняться магическим 3D-принтером, я всё-таки составил графовую базу данных плетений. Нужно было определить максимальное число рёбер, сходящихся в одну вершину, а также максимальное число цветов. Поскольку из базы данных такую статистику получать проще, то, чтобы два раза не вставать, начали с этой работы.

Из всех наворованных у магов плетений, а также выписанных из бабкиных книжек получилась солидная база данных примерно о семи сотнях плетений.

Сначала я собрал общую статистику всех плетений. Самый лёгкий граф имел всего одиннадцать рёбер и четыре вершины. Самым тяжёлым графом был, конечно же, телепорт.

Максимальное количество рёбер на вершину по всей базе было пять. Это немного. Возможно, это потому, что человеку трудно манипулировать большим количеством.

Что интересно, мои графы на операционных усилителях содержали и шесть рёбер на вершину! Поскольку я просто с ходу, влезши в это дело, увеличил это число на единицу, то для 3D-принтера я решил опираться на максимальное число — десять.

Экструдером у меня будет... да-да, конструкт. Конструкту можно дать плести всё плетение целиком (уже учил полтергейсты плести фаерболы), но для этого надо уметь плести его самому. А сейчас мне надо, чтобы конструкты плели плетения, которые они не знают.

Задача обратная той, что Драко решает, занося плетение в компьютер. Только если, занося в компьютер, можно рисовать всё по одной ниточке, то здесь надо уметь рисовать по десять ниточек одновременно.

Я сделал десять конструктов, пронумеровал их и научил понятию “приоритет”: конструкт с бóльшим номером всегда важнее. Далее я закрепил за каждым конструктом кусочек экрана на мониторе, где вывожу цвет, толщину, направление и скорость. Конструкт считывает нужный цвет и строит в пространстве нить. Там, где сходится два и более конструкта и нить продолжается, общую нить тянет конструкт с бóльшим приоритетом.

В процессе отладки пришлось потарировать, покалибровать воспроизведение цветов конструктами. Но в итоге через несколько дней мытарств у меня получилась утилита. На входе файл. Затем конструкты трудятся от получаса до нескольких часов. На выходе — плетение.

Плетение дыма они делают быстрее всего — в районе получаса.

Конечно же, я сплёл и телепорт. Его плели двенадцать часов. И конечно, в Сути оно выглядело по-другому. Увы.

Но простые плетения вполне работают! То есть для формирования заготовок — идеальный инструмент. Поставил на ночь печататься. Драко по мере печати складывает это

в ауру. Красота!

Правда, с таким принтером навыки самостоятельного плетения я, похоже, не выработаю!

Чёрная защита

Цель нашего путешествия была неподалёку от села Усть-Ишим. Где-то там, в лесах, живёт колдун, про которого нам бабульки рассказали.

Говорят, он неплохо относится к ведьмам. Когда у них со здоровьем совсем невмоготу, то ведьмы к нему приезжают и он им помогает. Помогает, правда, не бесплатно: свою помощь он меняет на редкие заклинания. Но иногда помогает и просто так.

Поскольку живёт он давно, то редко у какой ведьмы есть что ему предложить. У нас ему предлагать тем более нечего, но вдруг получится интересный разговор?

Перегоны между городами теперь длинные. Чтобы скрасить однообразие дороги, мы иногда выискиваем какую-нибудь речушку или озерцо, останавливаемся. Сейчас конец лета, жара. Вода здесь хоть и прохладная, но искупаться очень приятно. Короче говоря, не торопимся.

Светлана пытается придумывать новые плетения. Но новый метод, похоже, подходит только для каких-то очень простых плетений. Вероятность случайно сплести что-то простое у мага повышенная, но вероятность случайно сплести что-то сложное, видимо, складывается из множества простых вещей.

Она придумала заклинание “Шип”. Шип — это такое полуматериальное копье. Поведение у заклинания то же, что и у фаербола, но смысл работы — как у копья. Заклинание пробивает насквозь цель или несколько целей. Пробивная способность зависит от вложенной энергии.

Шип очень простой. 3D-принтер печатает его за три минуты. Я плету его в заготовки за секунды.

В отличие от фаербола, Шип очень быстрый. Скорость, вероятно, соизмерима со скоростью пули. При этом ещё и бесшумный. Шум производят только разрушения, которые он оставляет. Шип не содержит тройника материализации, не похож на генератор дыма.

Мы съехали с трассы к какому-то озерцу. Здесь удобное место для ночёвки. От трассы совсем недалеко, но шума не слышно. Грунтовка идёт мимо озера куда-то в лес. Между грунтовкой и озером красивая полянка, которую окружают утыканные шишками пихты.

Машину поставили на краю полянки, а сами расположились на берегу. Степан где-то бегал. Светлана купалась, а я исследовал пробивные свойства Шипа, вонзая его в землю и вычисляя зависимость глубины пробития от количества влитой энергии.

Похоже, КПД у Шипа очень высокий. Сравнительно небольшими усилиями можно пробить насквозь броню танка. Отверстие при этом будет диаметром около сантиметра. Мне было интересно, а можно ли сделать Шип диаметром пару метров, чтобы, например, можно было пробивать подземные ходы. Стенки тоннельчиков, оставляемых Шипом, получаются твёрдые, спрессованные. Если сумеет сделать Шип большого диаметра, то они будут ещё более твёрдые. Не знаю, зачем мне это надо, но интересно было, можно ли сделать такой магический метрострой.

Однако попытки увеличить диаметр Шипа ни к чему не приводили. Либо он сразу переставал быть Шипом и получался молот. Либо вообще не работал.

Ещё я столкнулся с тем, что для магических экспериментов мне постоянно нужно держать Ману в ауре. В обычное время у меня её очень немного, а вот теперь требуется.

Когда аура заполнена Маной, то для формирования конструкторов требуется прилагать некоторые дополнительные усилия. Как будто аура становится плотнее и оторвать кусочек труднее. Интересный эффект. Но я нашёл выход из положения: добавил внешний слой ауры, в котором Маны нет. Сейчас моя аура выглядит так: слой с Маной, слой без Маны, слой с Синевой, слой с Чернью, слой с маскировкой.

Когда мне надо сделать конструктор, то слои с Синевой и Чернью расходятся, образуют доступ к слою с аурой. И я выпускаю конструктор. Если конструктор нужен сразу с Маной, то это требует больших усилий.

Я пробил очередную нору в земле. Измерил диаметр — полтора сантиметра. Это максимум, который у меня получается. Сел и задумался, глядя на Свету.

В этот момент с трассы на большой скорости в нашем направлении съехала машина. Я не видел её, поскольку сидел к ней спиной. Услышав звуки позади, я поднялся и начал разворачиваться, и в этот момент меня ударило током!

В жизни я много возился с электричеством, удары током случались. Это ни с чем нельзя спутать. Разряд прошёл от правой руки в ноги. Меня выгнуло, и я начал заваливаться, по инерции продолжая разворачиваться в сторону шума.

Уже падая, я увидел джип с открытой дверью, выскочившего из него мужика, несущегося в нашем направлении, и фаербол, летящий ко мне. Боль обожгла левое плечо, и я наконец свалился на землю. Тело было парализовано, левая рука горела. Мужик приближался с сумасшедшей скоростью. Сделать я ничего не мог. Его аура расширилась и поглотила мою. Сознание моё померкло.

...

Очнулся я от сильной боли в левой руке и животе. Я лежал в нашей машине, в луже крови. За рулём сидела Света, вся в слезах. Степана не было. Мы куда-то неслись с огромной скоростью.

Я попросил Драко поубавить боль, но он только послал мне эмоцию сожаления.

Попытался коснуться сознания Светы, но не получилось. Она яростно жала на педаль газа.

— Куда мы едем? — спросил я, но шум мотора заглушил мои слова.

Тогда я напрягся и закричал:

— Стой!

От крика мне стало ещё больнее, и я снова вырубился.

...

Когда я очнулся вновь, мы стояли.

— Куда мы едем? Где Стёпа? — спросил я. Голос не работал. Дышать было тяжело. В левом лёгком, наверное, что-то есть. Я закашлялся и перешёл на мыслеречь. — Света? Что случилось?

— Этот козёл с мечом тебя едва не убил! Я везу тебя в больницу.

— В больницу? Там дежурные! Ты забыла? В больницу нельзя!

— У тебя левой руки нет и рёбра торчат. Я перевязала, но дальше нужен хирург.

— Кровь ещё идёт? — спросил я.

— Уже нет. Драко и Рита остановили.

— А разве он был с мечом? Простой мужик в трениках.

— Когда ты его убил, он превратился в козла с мечом, — всхлипнула Света.

— Я его убил? Я ничего не успевал сделать. Как я мог его убить? А Стёпа? Где Стёпа?

— Там остался. Я его не нашла.

— Поехали назад! — решительно сказал я. — Всё уже позади. Надо разобраться, что за козёл с мечом, где Степан. Что вообще произошло.

— Ты бредишь!

— Драко, скажи ей, что всё будет хорошо! Разворачивайся!

Драко выдал в эфир эмоцию надежды.

Потребовалось значительное время, чтобы убедить Свету развернуться. Мы поехали назад. Я смотрел на свою руку.

— Говоришь, руки нет? А это что?

Светлана затормозила.

— Это бред! Нет у тебя никакой руки!

— Посмотри моим сознанием, я её вижу! Видишь?

— Это какой-то ещё один слой зрения, — прошептала Света. — Я тоже вижу!

— Потом будем разбираться, поехали, Степан там один. И вдруг ещё кто приехал. Отправь конструкторы, кстати, посмотри, что там. Я попробую уснуть. Сил нет.

Мы возвращались к озеру часа два. Когда мы выехали на берег, уже стемнело. Джип так и стоял с открытой дверью. Около него сидел Степан. На берегу лежал мужик с мечом. Нет. Козёл с мечом.

Оказывается, это была не метафора. У него была очень похожая на козлиную морду голова. И меч за плечами. Одет он был странно. Плащ, штаны и рубаха. Всё из какого-то плотного материала. Сапоги. На поясе кинжал.

— Это что? Средневековый косплей? Да ещё и из животных?

Я, кажется, понял, как он умер! Он собирался сожрать мою ауру. И сожрал часть. Чернь его убила!

Светик, создай десяток конструкторов, пусть растащат его тело в озеро по кусочку. А потом и джип. Только сначала осмотри на артефакты.

Стёпа, эх Стёпа-Стёпа. Что ж ты его не сожрал?! Видишь, что он со мной сотворил?

Стёпа сделал вид, что вопрос относится не к нему.

— Смотри, какой кинжал! — Светлана принесла мне кинжал с трупа. Ручка кинжала представляла собой плетение, которое, как на ниточках, держало ещё плетения. — Прямо волшебная палочка! И здесь два телепорта. Причём разные! Один — как мы видели, а другой — другой.

— Да, мужик... козёл непростой. Он меня сперва приложил чем-то вроде электроразряда, потом фаерболом, а потом налетел. А когда он превратился в козла?

— Когда умер. Я думала, это ты его чем-то убил. А почему он напал?

— Наверное, ехал по трассе и засёк тут магию. Может, понаблюдал издали, а может, сразу напал.

— Игорь! Он живой! Кусочек ауры светится.

— Это ничего не меняет. Вгони в него Шип и в озеро его! — Я закрыл глаза.

...

Утром, когда я проснулся, вернее, очнулся, ни джипа, ни козла этого не было. Чувствовал я себя очень плохо, но лучше, чем вчера. Я прогнал Риту, потом попытался встать. Голова кружилась.

Света сидела на берегу.

— Надо нам подумать о защите. Для начала на основе конструкторов... Это местечко

перестало быть приятным. Давай переедем куда-нибудь?

Я перебрался со спального места на сиденье возле водителя. Света сложила вещи, и мы тронулись.

— Нам точно нужно с ними воевать? — спросила Света.

— Ты же видишь, они с нами не разговаривают.

Я смотрел на кинжал, ручка его слабо мерцала. От неё куда-то вперёд по ходу движения тянулась еле заметная зелёная нить.

— А вот и связь. Нам надо избавиться от этой штуки.

Я попросил Драко запомнить плетение в ручке кинжала, забрал все неактивированные плетения из него и выбросил кинжал в кювет. Оставил конструкт, который распылит этот кинжал на частички.

— Эх, надо было посмотреть характеристическое число.

— Я поглядела — 32-33-34.

— Ого! Козлице! Похоже, он под иллюзией был. Надо в ближайшем городе поискать людей под иллюзиями. Какой город ближайший?

— Из больших? Тюмень.

— Поехали посмотрим на Тюмень. Ну, не унывай! На войне как на войне. Живь остались — и хорошо. Сейчас дотянем до Тюмени и там их Центр снесём к едрене фене. А потом доедем до Новосибирска и организуем сто тысяч магов в нём, а дальше война уже покатится сама по себе.

Настроение у Светы было очень плохое. Я заглядывал к ней в мысли, она меня прогоняла. Я должен был что-то сказать, как-то помочь ей справиться с той чёрной депрессией, что на неё накатила. Но я не знал, что сказать.

Я закрыл глаза и стал смотреть, как Драко перерисовывает в компьютер плетение нового телепорта. Какой-то он необычный. Его конструкция сильно проще тех, что мы наворовали и видели. Почему он проще? Загадка.

Я вспомнил о фантомной руке, которую видел. Мысленно напрягся и увидел её снова. Это какой-то новый аурный, что ли, слой. В нём хорошо видны все живые сущности. И в этом слое я могу шевелить руками и ногами независимо от тела. Я посмотрел на свои руки, потом посмотрел на Свету. Потом протянул к ней свои аурные руки и погладил её по голове. Между аурами заискрилось. Я не чувствовал в этом никакой угрозы или чего-то плохого и продолжил гладить Свету по голове. Мои аурные руки ощущали её волосы.

Света остановила машину и положила голову на руль. Я гладил её по голове. Почему-то на ум пришла какая-то старая колыбельная:

— Баю-баюшки-баю, не ложися на краю.

Мы сидели в машине, солнце садилось. Драко рисовал плетение. Рита где-то притаилась. Я обнял Свету за плечи. Аурная Света повернулась и посмотрела на меня. В глазах светилось тепло. По щекам текли слёзы. Я стирал их, целовал её глаза и напевал колыбельную:

— Придёт серенький волчок и укусит за бочок.

Тюмень

Нам нужно выработать какую-то систему защиты от магических атак. У бабок в книжках есть пара защитных плетений: одно — от механических повреждений, а другое — от энергии Жизни.

Второе плетение не выглядит полезным, а первое мы испытали. При активации оно

работает где-то полминуты — создаёт такой защитный полог, который находится в полуматериальном-полуэнергетическом состоянии. Пулю из винтовки этот полог не задержит, но всякие камни, осколки и другие менее скоростные объекты останавливает неплохо. Если полог оказывается пробитым, то он доматериализовывается. Превращается в нечто похожее на керамические осколки и осыпается.

Я достал сохранённый мной кусочек защитного купола из Центра Глазова и сравнил с этим. Приблизительно одно и то же.

Но магию этот полог не держит вообще. Шип или фаербол свободно проходят сквозь него, как будто его нет. Но и не разрушают.

Мы научили Драко и Риту ставить такой полог, если они видят или чувствуют опасность, которую мы почему-то не видим.

Я решил, что без защиты от магических атак не обойтись. Нужно научить конструкты как-то их отражать.

Для этого мы со Светой остановились где-то в поле и стали швыряться фаерболами.

Большая проблема в том, что реакция у конструктов медленная. Поэтому учили их работе полупреентивно.

Конструкт постоянно плавает в моей ауре. В какой-то момент я командую всем защитным конструктам: “Боевая готовность!” И они начинают отслеживать все чужие цели на кастование заклинаний. Как только конструкт понимает, что вот этот человек что-то кастует, то несётся к нему и пытается забрать энергию, которой наполняется плетение, а также разрушить само плетение.

Начали с того, что Света бросает в меня спичку. Бросает так, чтобы пролетела сквозь ауру, близко, но не попала. А я стою с конструктом в боевой готовности и развеиваю. Сперва конструкты-охранники безбожно тупили. Но после серии тренировок у них стало получаться.

Я заметил, что для закрепления навыка конструкту нужно несколько меньше повторов, чем человеку, но тоже довольно много. Чтобы Света могла бросить спичку уже в меня, предварительно не менее сорока спичек она бросила рядом.

После этого мы стали обучать конструкты командной работе. В ауре разместили десять защитников. Определили им приоритеты. Я бросал в Свету по два-три заклинания разом. На перехват одного плетения должен был вылететь строго один конструкт.

Затем мы швыряли спички в мишень с разных сторон. Конструктам должно быть всё равно, откуда идёт атака.

После этого мы перешли к отработке команды “постоянная боевая готовность”. В этом режиме конструкт следил не столько за окружением, сколько за моими эмоциями. Если он видел цель, при этом я тоже видел цель и не проявлял никакой настороженности, то он её игнорировал. Если я цели не видел, то все её кастования пресекались. То же, если я цели опасался.

Получилась команда конструктов под управлением Драко.

К сожалению, если кто-то атакует с большого расстояния (пятьдесят — сто метров), то конструкт зачастую не успевает развеять плетение. Это защита ближнего боя. Но если бы она у меня была раньше, то от козла бы уберегла.

На то, чтобы восстановить руку, Драко запросил около двух недель. На это время мы сняли квартиру в Тюмени в тихом райончике, недалеко от речки.

Центр в Тюмени представлял собой одиноко стоящее небольшое здание на улице

Челюскинцев. Под иллюзией здание было большим. Мы попробовали смотреть на иллюзию случайно открытым видом зрения, и конструкты для осмотра не потребовались. Двадцать пять этажей. По-моему, в Тюмени других зданий такой высоты или нет, или очень немного. Вокруг кольцами расходится традиционная сигнализационная сеть.

С парковкой на этой улице всё довольно плохо, поэтому мы притулились в уголке на повороте и стали смотреть. Я подумал, раз так хорошо работает другой тип зрения, то стоит пробовать их все. И посмотрел в Суть Центра. Сразу бросилось в глаза устройство, подобное тому, как мы видели в Глазове. То, что изливало желтизну. Оно и здесь немного фонило желтизной, но не разливало её потоком. Вероятно, так оно выглядит, когда готово к включению.

— Давай я буду смотреть на Суть, а ты езжай потихоньку из города, — прошептал я Свете.

Света тронула машину, а я смотрел на эту штуку. От того, что машина едет, эта штука не удалялась. Расстояния в Сути зависят от многих факторов, в том числе и внимания. Я представил себе ниточку, соединяющую меня и эту штуку, после чего смог выйти из Сути, зайти обратно и найти её. А если напрячь зрение, то даже и ниточку эту видно.

Повинуясь какому-то порыву, я сплёл прямо в Сути Шип и отправил его продырявить этот механизм. Шип прошёл сквозь него бесшумно, разбросав искорки. Затем вокруг всё затопило желтизной. Здание Центра оказалось залито желтизной полностью.

— Давай назад! — подумал я, но Света уже разворачивалась. На самом деле, мне кажется, этот порыв отправить Шип исходил от неё, а не от меня.

Мы подъехали к Центру снова. Защиты на нём не было, а иллюзия продолжала стоять. Я отправил конструкт посмотреть. Внутри здания было много людей, но все без сознания.

Я скомандовал конструкту облететь все телепорты и оттащить их в небо. Насколько я помню, высота в километр надёжно выводит их из строя.

— Войдём?

— Давай. Только надо запомнить вот это место, чтоб в случае чего телепортироваться.

— Я даже лучше сделаю — сфотографирую!

В этом Центре тоже царило Средневековье: мечи, копья и плащи. Ауры лежащих без сознания еле светились. Мы поднялись наверх и начали спускаться.

Назначения помещений мы не понимали. Очень было похоже, что многие из них жилые. Но какие-то выглядели будто рабочие, нечто вроде штаба. В таких сидели эльфы. Я снимал со всех, кого встречали: людей, эльфов и оборотней, — характеристические числа. В среднем это было от 16 до 20.

Мы набрали около двадцати телепортов, нашли ещё один упрощённый телепорт. Собрали целую пачку неизвестных нам заготовок. Дошли до подвала. Здесь, как и в прошлый раз, были тюрьмы и пыточные. В одной камере на кресте висела девушка. Маг с характеристическим числом 10-11-12.

Решение снять её у нас возникло одновременно. У меня пока нет одной руки, поэтому снятием занималась Света.

Затем мы оставили тут несколько полтергейстов и ретировались через телепорт.

В заготовках у девушки было какое-то заклинание. Я забрал его на всякий случай.

Как только мы положили её в машину, Света рванула из города. Я наладил вокруг девушки маскировку из конструктов, запустил лечение, но, пока мы не отъехали на достаточное расстояние, в чувство её не приводил.

Мы ехали в направлении Тобольска, искали, где можно остановиться на несколько дней. В итоге нашли отворотку к Туре. Теперь выбираем места как минимум в одном километре от дороги. Машину подогнали почти к самому берегу реки.

Света взяла голову девушки в руки и влила в её ауру энергию. Та открыла глаза.

— Кто ты? — спросила Света.

— Ашкар карва ндор? — спросила девушка и попыталась встать. Света ей помогла.

— Вероятно, ты не говоришь по-русски? — сделала заключение Света.

— Ашкар корго аранар? — снова спросила девушка, вскочила и выпрыгнула из машины.

Увидев меня, остановилась. Я улыбнулся ей.

Одной рукой кривоватым жестом предложил ей сесть на расстеленное на земле покрывало.

Она попыталась скастовать какое-то заклинание. Я не знал, что она такое хочет сделать, и поэтому конструкты его развеяли. Я поводил указательным пальцем, давая понять, что не нужно пытаться колдовать.

Она огляделась и побежала по берегу. Добежав до воды, оглянулась. Мы лишь смотрели на неё, не преследовали. Я старался улыбаться, но у меня не получалось.

— Попробуй ты с ней поговори, что-то она на мужчин плохо реагирует. Кстати, это первый маг женского пола, что я вижу.

Я ушёл в машину. Дал задание Драко срисовать её заклинание. Заглянул в 3D-принтер, он как раз допечатал упрощённый телепорт. В Сути он полностью повторял оригинал! У меня аж сердце учащённо застучало! Вот! Телепорт!

— Не отвлекай меня! — отправила мне мыслепожелание Света.

— Не буду.

Света сидела с девушкой у реки и что-то рисовала палочкой на земле. Я пригляделся — крест, на котором та висела. Объясняла, что мы её сняли.

Я отправил на принтер плетение девушки. Когда оно допечаталось, сверил его в Сути. Копия получилась.

Мне пришла в голову идея, и я отправил на обычный бумажный принтер задание распечатать схему её плетения, а также нескольких других. Затем, взяв листики, вышел к девушкам. Улыбнулся, подсел, протянул незнакомке листики.

Она с опаской взяла их и стала смотреть. Увидев своё заклинание, пришла в возбуждение.

— Арах-конго! Арах-конго!

Я достал из своей ауры это заклинание и повесил перед ней. Кивнул. Она осмотрела его и забрала.

Я вновь дал ей листики. Попросил выбрать ещё. Она неуверенно ткнула на телепорт.

— Света, она просит телепорт, как думаешь, дать его ей?

— Попробуй. Ничего особо добиться от неё у меня не получилось.

Я вывесил перед девушкой телепорт.

— Ну вот, теперь она должна чувствовать себя увереннее. Ведь у неё есть средство от нас слинять.

Я сходил в машину и принёс, что у нас было из еды. Колбасу, хлеб, пакет сока. Разложил это перед девушками и вернулся в машину.

— Попробуй спросить, не это ли заклинание у неё пытались вынуть на кресте? Я тебе с конструктом сейчас пришлю его копию. Можешь отдать ей, — отправил я по мысленной

связи.

Девушки что-то рисовали, показывали друг другу жестами. Незнакомка с набитым ртом чертила на земле. Я улыбнулся: взаимопонимание, похоже, достигнуто. Когда Света вывесила ей копию плетения, то глаза девушки вылезли из орбит. Света разрешила забрать копию, и их разговор продолжился. Спустя час девушка встала, помахала рукой, открыла телепорт и скрылась в нём.

— Ну что, расскажешь, что удалось выяснить?

— Они вроде тоже воюют с инквизицией или с эльфами. С ушастыми в общем. Почему-то только девушки. Инквизиция почему-то не любит женщин. На кресте из неё действительно пытались достать это плетение. Когда я дала ей второе, она объяснила, что это что-то для заглядывания в мысли. Если я правильно поняла.

— А куда она ушла?

— Я не знаю.

— Давай на всякий случай переберёмся в другое место, а потом узнаем, что в Центре происходит. Я там оставил прослушку. Часов шесть прошло — уже должно там что-то происходить.

...

— Что здесь случилось?

— Все без сознания. Здание кем-то атаковано. Похоже на Слезы Дракона.

— Здесь был артефакт. Может быть, это он?

— Пойдём посмотрим.

— А когда они придут в себя?

— Без помощи — никогда. Нужно всех обойти и помочь. Но это позже. Сперва посмотрим на артефакт.

Лютобор

Сперва рана затянулась. Потом на месте руки выросла этакая сосиска, которая позднее оформилась в маленькую, размером с младенческую руку. На ней были пальцы, но я пока не чувствовал её.

А вот аурная рука была обычного размера.

— Может, это подвид сутевого зрения? — предположил я, рассматривая аурную руку.

— Почему ты так думаешь?

— Похоже на инерцию, как в Сути.

— Инерцию? Что за инерция? — заинтересовалась Света.

— Если какой-либо предмет сломать, уничтожить, изменить, то в Сути он остаётся некоторое время неизменным. И только спустя длительный интервал времени Суть меняется. А вот наоборот — воздействие мгновенно происходит.

Здесь что-то похожее и непохожее. Есть тут ещё что-то от чародейства. Я не могу это объяснить, но чувствую.

Это зрение показывает Жизнь, и в этом пространстве можно что-то делать, не только смотреть.

Кажется, что всё это как измерения, накрученные вокруг Сути. Суть, поверх неё сколько-то слоёв, потом вот этот новый слой. В нём уже есть Жизнь. Потом ещё слои и слои с Маной и энергией. Потом где-то снова Жизнь, конструкты, ауры и разум.

— И ещё где-то слои с вероятностями, — добавила Света.

— И ещё где-то слои с вероятностями. И наверное, ещё сто слоёв.

Похоже, что Суть — это как ассемблер. Потом идут какие-то фреймворки на ассемблере. И Жизнь описана тоже на них. Потом языки высокого уровня и фреймворки уже на них. Конструкты и разум где-то на самом верху.

Если это так, то законы оперирования магией должны быть на всех уровнях примерно одними и теми же, просто на разных уровнях будут оперировать разными сложностями.

Возможно, поняв, как работает один из уровней, мы сможем перенести понимание на другие. Вон Шип как круто сработал в Сути.

...

Допечаталось плетение нового телепорта, и я решил его опробовать. Надо понять, какое в нём сделано упрощение.

Я отошёл от машины на сотню метров, так, чтобы видеть её. И начал представлять себе место рядом с ней, с которого видно бампер и номер.

Напитал телепорт энергией. Передо мной возникло облачко. Повисело и пропало. Переход не открылся.

— Может быть, это и был переход? Надо было войти в облачко? — возникли мысли Светы.

— А посмотри, что у носа машины, я опять открою. У меня есть ещё два.

Я снова проделал ту же операцию. Передо мной возникло облачко.

— Видишь что-нибудь? — мысленно спросил Свету.

— Ничего.

Я бросил в облачко камень. Он сверкнул и пропал. Облачко пропало вместе с камнем.

— Сверкнуло! — воскликнула Света.

Я вернулся к машине и нашёл свой камень. Действительно, телепорт сработал.

Я представил себе дерево, у которого стоял недавно. Открыл телепорт и шагнул в облачко. Меня тряхнуло, и я едва удержался на ногах. Я стоял у дерева.

— Работает. Но телепорты кончились. Экспериментировать больше не на чем. Облачко пропадает в момент перехода, то есть он индивидуальный. А в чём ещё разница, пока непонятно. Ладно, напечатаем десяток и опять попробуем.

...

Начали приходить отчёты о работе духов Очищения. В первом отчёте было три исцеления на всех духов за цикл. Сейчас это число выросло уже до сорока. Оценивать рано, но пока рост экспоненциальный.

...

— Артефакт Слёз Дракона уничтожен.

— Шутишь?

— Нет.

— Его многократно пытались исследовать, но не смогли из-за его непреодолимой защиты от магического и физического воздействия.

— Мы нашли его с отверстием, пронизывающим его насквозь. При этом кожух, использующийся для его транспортировки, остался целым. Повреждён только артефакт.

— Как такое может быть?

— У меня нет информации.

— Что-нибудь ещё?

— Один пленник сбежал. Вернее, пленница. Это произошло одновременно с уничтожением артефакта.

— Час от часу не легче. Что ещё?

— Многие жалуются на утрату заготовок. Количество жалоб не позволяет усомниться в этом факте.

— Пленница?

— Возможно. До этого считалось, что изъять заготовку из ауры человека может только сам человек. Но похоже, это не так. Также считалось, что артефакт Слёз Дракона неразрушим.

— Дай мне все данные на пленницу.

— Вот.

— Второй ранг? Что за шутки?

...

Мы приехали в Усть-Ишим. Наша цель находится на правой стороне Иртыша. По описаниям туда на машине не проехать, придётся идти ножками. Мы поискали дорогу, проехали километра два, а затем оставили машину на границе леса и болота и отправились пешком.

Примерное направление нам указали, и мы вроде не отклонялись, но через два дня поняли, что идём не туда. Пришлось возвращаться и искать дорогу заново.

Где-то через неделю хождений по лесам мы вошли во вкус и уже искали нужное место не потому, что хотели его найти, а чисто из спортивного интереса.

— Кажется, здесь мы уже были, — заметила Света. — Я помню и этот пригорок, и то, что вон там дальше будет болото.

— Причём похоже, что здесь мы были в самый первый раз.

— Ну, что будем делать? Он нам нужен, этот Лютобор? Имя какое-то смешное.

— А я не знаю, нужен или нет. Я хотел пообщаться. Может, наоборот, мы ему нужны.

В этот момент над нами каркнула ворона. Или ворон. Я так и не научился их различать.

— Что ты каркаешь? — спросила у неё Светлана. — Ты знаешь, где Лютобор?

— Кар! — сказала ворона. И перелетела на другое дерево.

Мы прошли за ней, ворона перелетела на следующее дерево, потом ещё на одно.

Если мы шли не в ту сторону, ворона каркала. Сомнения в том, что она нас ведёт, отпали.

— Только к хорошему она нас ведёт или к плохому? — мысленно спросила Света.

— Ведьмы говорили, что он неплохой мужик.

— Так то для ведьм неплохой.

— Сделай свою ауру чёрной, а моя пусть будет обычная. Я сниму с неё маскировку. Посмотрим, что получится.

Мы прошли около трёх километров. Если птицей управляет чародей, то у него получается держать связь на любом расстоянии. Притом что у меня эта связь выходит не больше чем на сто пятьдесят метров. Как и с конструктами.

Ворон прилетел и остановился на одной из сосен. Дальше не двигался.

— Здесь, что ли? — предположил я. — Дедушка Мороз, покажись!

— Какой он тебе Мороз? — фыркнула мысленно Светлана.

— Да я пошутил. Лютобор, ау?!

— Лютобора нет уже четыреста лет. Зачем вы его ищете?

Мы оглянулись. Неподалёку стоял парнишка, совсем не похожий на колдуна, живущего тысячи лет.

— А почему нет? Что с ним стало? Ведьмы говорили, что он где-то здесь обитает.

— Он решил, что прожил достаточно и пора на этом остановиться.

— А кто вместо него? — спросила Света.

— Никто.

— Ну ладно, тогда мы пошли. — Я развернулся и пошёл в обратном направлении.

— Жаль, конечно. Мы хотели пообщаться с колдуном, — поддержала мою игру Света и двинулась за мной.

Парень постоял и последовал за нами.

— А что вам надо было от колдуна?

— Мы хотели рассказать ему про ведьм и спросить совета в войне с инквизицией, — бросил я через плечо.

— Ладно, стойте, вы меня переиграли! Лютобора нет, но я его ученик. Кто воюет с инквизицией?

— Мы. А скоро и все ведьмы. Позже, надеюсь, и люди присоединятся.

— Ведьмы?

— Вы слышали о духе Очищения? Он лечит всех ведьм от их проклятий. Взамен требует переложить проклятие на инквизицию.

— А почему присоединятся люди? — продолжал задавать вопросы парень.

— Думаю, скоро у людей одновременно появится сотня тысяч магов разом. Оставаться в неведении о войне они больше не смогут. Но что ты всё вопросы да вопросы. Как там в сказках было? “Ты сперва накорми, напои, а потом расспрашивай!”

Парнишка улыбался.

— Шли вы сюда за советом. А я думал, какой совет вам дать, ещё когда вы первый раз тут проходили.

Смотрел я на дела ваши в прошлом и вероятное развитие событий в будущем. Будущее не определено, но вероятности видно. Могу рассказать вам о некоторых “если”.

Если вы прекратите войну, то, скорее всего, расстанетесь в течение полугода, а погибнете в течение года. Оба.

Если вы продолжите войну, то, скорее всего, погибнете в течение года. Тоже оба.

Если вы спросите меня о магии, чародействе или о чём-то ещё, то погибнете через три месяца. Все трое, вместе с котом.

Если вы будете держаться друг друга до конца, то шанс выжить есть. Один шанс на троих.

А теперь, если вы хотите спросить, то спрашивайте.

— Ну ты прям как в сказке озадачил. После такой отповеди нам здесь как-то и есть и пить расхотелось.

— На то она и сказка, — улыбнулся паренёк.

...

— Давай назад не пойдём, а телепортом прыгнем. Надоел что-то этот лес с болотами, — предложил я. — Заодно телепорты испытаем. Я так понял, они индивидуальные. Переносит ровно одно тело и сразу закрывается.

— Давай.

Я достал сотовый, вывел перед собой фотографию минивэна в лесу. Представил себя рядом. Напитал новый телепорт энергией. Шагнул в облачко и... Вышел на том же месте.

— Что за фигня? — ругнулся я.

— У него, наверное, дальность ограничена. У меня три телепорта, у тебя сколько осталось?

— Два.

— Давай выясним, как далеко можно переходить.

— Я, кажется, догадываюсь: те же сто — сто пятьдесят метров. Дальность чувствительности ауры. Вон до того холма метров пятьсот? Сейчас попробую шагнуть...

Я зашёл в телепорт и вышел на том же месте.

— Я напитала телепорт энергией и примерно понимаю, куда получится шагнуть, а куда нет. Вот смотри! — Света шагнула в направлении холма, вышла и помахала мне рукой.

Я напитал телепорт энергией и стал думать о месте выхода. Когда я смотрел далеко, было понятно, что туда не получится. Ограничение дальности ощущается. Возможно, предчувствием будущего. Возможно, в телепорт встроена обратная связь.

Я телепортировался к Свете.

— Выходит, он нас с тобой обручил?

— Почему?

— Назад пойдёшь — помрёшь. Прямо пойдёшь — снова смерть. Вбок посмотришь — ещё быстрее ласты склеишь. Шанс только вместе. Держитесь друг дружку. По-моему, осталось сказать: “Аминь!”

— Аминь! — рассмеялась Света и скользнула ко мне в сознание.

— Аминь! — сказал я и скользнул в её.

Омск

“Не пытайтесь покинуть Омск” — вспомнил я старый интернет-мем.

— У нас уже есть в Омске исцеления ведьм? — спросила Света.

— Да, три штуки. Хочешь у них остановиться? Тебе снимать квартиры надоело?

— Нет, мне интересно, настороже ли здесь инквизиция или нет.

— В Омск вели телепорты. Мы сюда прыгуна отправляли их взбодрить. Так что должны быть настороже.

— Я подумала: а если использовать короткий телепорт для переноса конструкторов через защиту?

— Для этого надо колдануть прямо рядом с их Центром. Если сработает сигнализация, набегит толпа. Но если их отвлечь с другой стороны...

А зачем ты туда хочешь отправить конструктор? Посмотреть Средневековье в естественных условиях?

— Я хочу туда полтергейст с Шипом отправить.

— А, я понял. Ты хочешь, чтобы они съехали, и затем купить их здание по дешёвке?

— Ладно, пошли сперва найдём, где жить, потом — где Центр, а потом начнём шутки шутить.

— Я знаю, как забрасывать туда конструкторы без телепорта. И безопасно. Старая идея.

— Голуби? — догадалась Светлана.

— Они!

Мы арендовали квартиру на улице Карла Маркса. Оставили машину и отправились прогуляться на берег Иртыша. Я думал, что Центр будет где-нибудь на острове, как в Казани. Но пока мы шли к реке, вернулась пара поисковиков с информацией о вероятном Центре из двух разных мест. И реки в этом списке не было.

Однако мы не стали менять маршрут и пошли по набережной. Народу гуляло немного,

поскольку был будний и пасмурный день. Мы глядели на красавицу-реку, а я думал о том годе, который остался у нас.

Колдун снял с меня груз страхов о детерминированности будущего. Но как-то так это сделал, что лучше бы мы его не встречали. Знать о высокой вероятности плохого события — это то же самое, что и детерминированность. Да, она не жёсткая, но она есть.

— Чтобы не попасть в ту развилку, что он нам определил, надо перестать заниматься магией. Вообще. Но я вряд ли смогу. Если попробовать, то, наверное, поэтому мы и расстанемся. Кто-то будет держаться, а кто-то будет срываться, — предположила Света.

— Мне всю жизнь нравилось учиться. Я и на работе делал только те вещи, что приносили знания. В магии такое обширное поле для исследований, что я знаю, кто будет срываться, — улыбнулся я.

— В общем, назад дороги нет. Разве только расстаться прямо сейчас и сломать его предсказание про первые полгода. А там, глядишь, сломается предсказание и про вторые полгода.

— Он не говорил “через полгода”, он говорил “в течение”. И я не хочу с тобой расставаться.

— И я не хочу. Но если ты не перестанешь об этом думать, то тогда мне придётся пойти на этот шаг, — огорошила меня Света. — Он это сказал не потому, что высокая вероятность, а потому, что хотел направить нас на нужный ему вариант развития событий. А ты знаешь, что нужно ему? Какие цели он преследует? С чего ты поверил, что то, что он говорит, правда?

— Светик!

— Нет! Ты неделю уже ничего не мастерил. Ты не сплёл ни одного нового операционного усилителя. Ты всё думаешь об этом чёртовом предсказании. Остановись! Ты статистику собирал по его предсказаниям? По вероятностям хотя бы кубики бросал. А этот колдун тебе два слова брякнул — и ты сдался? Лапки кверху?

Можешь сидеть вот тут вот на этой набережной, а я пойду полтергейст запускать. Стёпа, ты со мной?

— Мы с тобой! Мы оба!

— Тогда пошли, доведём до нуля стоимость земли под их Центрами!

...

Полтергейст-М был командным игроком. В его подчинении было несколько ударных конструкторов, умеющих строить уменьшенные фаерболы и Шипы, несколько конструкторов-разведчиков, умеющих заглядывать под ауры и смотреть характеристические числа, а также воровать плетения. Десяток конструкторов-экспериментаторов, умеющих запускать сворованные плетения.

Полтергейст-М искал самых сильных магов и открывал на них охоту. Удар всегда со спины. Двумя Шипами, в сердце и в голову. Руководитель команды всегда управлял операциями издалека. Никогда не добивал. Спрятаться и выжить важнее, чем совершить диверсию. Цель — много диверсий, а не одна.

При открытии телепорта Полтергейст-М отправлял в него разведчика. Если разведчик возвращался с информацией, что эта дорога ведёт в другой Центр, то Полтергейст-М мог перебраться в него. Но делал это после не менее чем десяти устраненияй.

А ещё всю найденную Синеву Полтергейст-М должен был поглощать вместе со своими “сотрудниками”, распределяя её между всеми поровну. На характеристическом числе 200

должен был остановиться. Мы решили ограничить развитие, а то мало ли.

Ещё Полтергейст-М умел проклинать и выявлять проклятых. Выбирал проклятых в качестве цели для Шипа он только тогда, когда других целей не было. Поскольку количество проклятий было фиксировано (конструкт не может родить конструкт), то проклятиями он одаривал скромнее, чем Шипами.

На создание Полтергейста-М у нас со Светой уходит около пяти минут. Суммарное количество конструктов в нём, с учётом маскировочных, — двести.

Выплеснув в создание этого монстра всю накопившуюся у нас злость, мы занялись вопросом доставки его до цели. Но сперва решили посмотреть на здание Центра глазами.

...

Центров здесь два. Один скрывается под иллюзией частного дома на улице Герцена. А второй где-то в районе аэропорта. Туда мы отправимся потом.

Здание здесь невысокое. Всего четыре этажа. Я посмотрел на него в Сути и не увидел чего-либо опасного. Конструкты свободно проникали в здание, и мы его быстро обследовали. Здесь что-то вроде перевалочного пункта. Два этажа одних телепортов.

Мы посоветовались и решили оставить тут четыре Полтергейста-М с задачей начать диверсии за переходами, а здесь не светиться.

— Этот Центр выглядит как уязвимость всей сети Центров, — сказал я. — Отсюда можно куда-нибудь пробраться!

— Может, в случае чего сюда могут прибыть большие силы и поэтому здание считается защищённым?

— Давай вызовем срабатывание сигнализации и посмотрим?

Мы отъехали подальше, затем я отправил конструкт, который должен был выплеснуть порцию Маны около нитей сигнализации возле здания.

На втором этаже открылись четыре телепорта, и восемь магов разбрелись вокруг здания. Наши диверсанты воспользовались моментом и ушли через открытые переходы искать себе цели. Дело было сделано.

В группе реагирования был один оборотень. Мне стало интересно, и я отправил конструкт заглянуть под его ауру.

— Свет, смотри! У него восемь заготовок!

— Давай стырим, посмотрим!

— Уже в процессе. Стоп. Одна из них не заготовка, а плетение в активном состоянии. Это похоже на кинжал того козла, только размещённый прямо в ауре. ...Только одно из семи плетений отсутствует в нашей коллекции. Его тырим, а остальное не трогаем, чтоб было меньше подозрений.

— Отметь его в Сути и последи, сохранится ли связь с отметкой после того, как он через телепорт перейдёт, — скомандовала Света.

— Есть, командор!

Мы стали ждать, пока группа реагирования обследует периметр, ничего не найдёт и вернётся восвояси. Группа вела себя очень спокойно. Вернулись к телепорту, затем опять вышли к месту срабатывания сигнализации. Затем снова вернулись к телепорту. О чём-то посоветовались и ушли другим телепортом, нежели пришли.

— Ну что, видно отметку?

— Да, он как будто не уходил.

— А можешь понять, где он?

Я прошёл по ниточке, а затем осмотрелся вокруг. Кроме того, что он в многоэтажном здании, ничего понять было нельзя.

— Жаль. Давай грохнем его!

— Какая ты кровожадная!

— Шип в Сути мы попробовали, давай фаербол попробуем.

Я сформировал фаербол в Сути, он вошёл в цель и взорвался.

— Цель выведена из строя, командор! Жаль, мы не видим эффекта. Давай их всех так мочить? Хороший метод!

— Гляди, они вернулись!

Семеро магов выскочили из телепорта и побежали к месту, где мы тревожили сигнализацию. О чём-то разговаривали, размахивая руками.

Я поставил метку ещё на одном. Когда они ушли в переход, отправил Шип. Погасла ещё одна цель.

— Восемь негрятят пошли купаться в море... Один сторел, другой разбился. Пойдут ли шестеро снова купаться?

Часть 11. Перерождение

Перерождение

Конструкты принесли нам информацию о том, что второй Центр в Омске находится где-то в направлении аэропорта. Но когда мы отправились туда, оказалось, что совпадает только направление.

Сам Центр располагался за городом, на территории какого-то бывшего совхоза. Кусочек иллюзии в виде заброшенной промышленной постройки, окружённый полями. На небольшом удалении от Центра проходит шоссе, однако к самому Центру нет никакой, даже грунтовой, дороги. Если, конечно, не брать в расчёт поля.

Мы бросили машину километров за пять от Центра и двинулись к нему пешком.

Я только что собрал очередную жатву Синевы. По моим подсчётам, для проведения акции “Много магов в одном месте” достаточно. Двести четыре гигаджоуля уже есть. Когда доберёмся до Новосибирска, у нас будет около двухсот двадцати гигаджоулей.

— Что будем делать с избытком? — спросил я Свету. — По идее, можем начать расходовать её на себя. Но когда мы делали Полтергейст-М, у меня возникла идея, хочу её проверить.

— Что за идея? При чём тут полтергейст?

— Мы ограничили его в уровнях. А я вот думаю, надо бы посмотреть на Риту или Драко, если они будут, ну скажем, двухсотого уровня. Вполне может оказаться, что куда полезнее значительно повысить уровень фамильяра по сравнению с уровнем носителя, нежели немного увеличить уровень носителя.

К тому времени, как мы попадём в Новосибирск, у нас будет двадцать лишних гигаджоулей Синевы. Этого хватит, чтобы поднять уровень нас обоих до тридцать второго. Но если поднимать уровень Риты и Драко, то этого хватит на то, что у каждого из них будет уровень около двухсот пятидесятого!

Возможно, это не принесёт нам никакого профита. А может быть, даст такой качественный скачок, который перекроет все потери. Что думаешь?

— А если мы всю Синеву потратим на себя, какой уровень у нас получится?

— Где-то пятьдесят пятый. Примерно как у Стёпы сейчас.

— У Драко и Риты тоже будет такой же?

— Да. А почему ты спрашиваешь о Синеве? У тебя какой-то новый план созрел?

— Нет, плана у меня нет, — ответила Света. — Я примерно пытаюсь представить, до чего Рита может развиваться с нами.

— Чтобы нам развиваться до двухсот пятидесятого уровня, надо сто тераджоулей Синевы. Пока это где-то за горизонтом событий. А вот посмотреть на то, какими станут Рита и Драко при этом уровне, мы можем уже сейчас. На всей же Синеве, что мы собрали, Рита и Драко могут достигнуть пятисотого уровня. Это какой-то запредел.

Если соотношение по уровням сохраняется, то я думаю, что даже их Великий вряд ли достиг сотого уровня.

Но опыт Степана и наш показывает, что уровень сложности можно повышать не только Синевой, поэтому неизвестно, какой у Великого уровень.

Ну что, попробуем апнуть Драко и Риту?

— Ты прямо сейчас хочешь это сделать?

— А что нас держит? Давай сейчас. Прилетит накопитель, и запустим процесс.

Я вызвал нашего сборщика. Он всегда барражирует на высоте несколько километров над землёй. Вынул из него два конструкта по десять гигаджоулей Синева, и мы раздали Синеву Рите и Драко.

Заодно хотелось посмотреть, как будет влиять такое огромное количество Синева на аурный организм. Надеюсь, что не фатально.

— И всё-таки надо подумать про остаток Синева, — задумчиво сказала Света. — Может, лучше нам поднять свой уровень?

— Эм... Тут у меня такие размышления. Давай представим, что нас завтра убьют.

— Ты опять?!

— Нет, я не про пророчество этого колдуна. У меня эти соображения были и до него. И так, нас завтра убивают. Что остаётся? Очередные два человека, обнаружившие у себя дар, мертвы. История продолжается так, как продолжалась до этого сколько-то сотен, а может, и тысяч лет.

Теперь рассмотрим вариант, что мы подыдем уровень до пятьдесят четвёртого обоим или до шестьдесят пятого кому-то одному. Защитит ли этот подъём нас от смерти? Нет. Ты убивала магов, даже не будучи магом. Снизит вероятность убийства? Да. Но у них есть и сильные маги. Вот Козёл, например, был тридцать второго уровня. Просто случайно проезжавший мимо маг. Внезапная атака — и не важно, какой у тебя уровень. В общем, от смерти нас это не спасёт. Хотя тактически, конечно, снизит её вероятность.

Задуманная нами акция “Сто тысяч магов” — акция стратегическая. Так же как и акция с ведьмами и духом Очищения. Даже если нас завтра убьют, акция продолжится. И на весах будет лежать просто смерть против смерти с возможным последующим отмщением. В случае нашей смерти она будет наполнена смыслом!

Тактические шаги очень важны, но стратегические всегда должны быть на первом плане. Поэтому я за то, чтобы двести гигаджоулей использовать на стратегическую цель, а что новое соберём — на себя.

И я думаю, уровень понадобится повысить тогда, когда мы для плетений будем нуждаться в оперировании большими энергиями. Для этого надо хотя бы бабкины книжки в голову перенести. Именно в голову, а не в принтер. К тому моменту, как мы до этого дорастём, у нас будут новые двести гигаджоулей.

Но если ты считаешь, что более полезно поднять уровень, мы можем поднять его тебе, а операцию произвести на пятидесяти тысячах людей. Это тоже огромное количество.

— Нет, я с тобой согласна. Если нас убьют, то хотелось бы, чтоб не напрасно. Я думала, может, так будет гарантия, что нас не убьют. Пока лучшего плана нет, давай следовать первоначальному.

Мы шли по лесочку между полями. До Центра оставалась ещё пара километров, как вдруг Света упала. Её аура стремительно темнела. Я присел над ней и, держа её голову, огляделся. Вокруг никого не было. Попытался достучаться до Риты, но в этот момент у меня поплыло перед глазами.

Падая, я успел только выставить вперёд руки, чтобы не завалиться на Свету и не зарыться лицом в землю.

Сознание начало меркнуть. “Что-то это входит в привычку”, — подумал я, перед тем как отключиться.

Боль. Адская боль вывела меня из небытия. Чёрный огонь горел во мне, в голове и в

груди. Я плавал в какой-то огненной луже. Ног и рук я не чувствовал, только голову и грудь.

Я пытался вздохнуть, но тогда огонь проникал в лёгкие и я терял сознание. Затем я снова приходил в себя в этом огне.

В какой-то момент я увидел фигуру огромного чёрного дракона. Дракон сидел ко мне спиной и что-то жрал. Я слышал, как он дышит, как воздух со свистом шумит на выдохе и низко гудит на вдохе.

Неподалёку от дракона было чёрное огненное озеро. В нём сидело другое чудовище. Из воды торчали два огромных глаза, размером с грузовик, а также часть передней челюсти с акульими зубами в несколько рядов. У этого чудовища на глазах были ресницы. Каждая ресничка была толщиной с хорошую арматуру и по составу, пожалуй, тоже была из стали. Это чудовище также что-то жрало.

Хруст от их общего жевания стоял невообразимый. Рук и ног я не чувствовал, голову повернуть не мог. Поэтому только переводил взгляд с дракона на чудовище. Потом я, кажется, снова потерял сознание.

Очнулся от боли в щеке. Я лежал лицом вниз в какой-то чёрной грязи. Кругом была ночь. Подо мной ощущалось что-то мягкое. Тело? Я попытался пошевелить руками. Руки, которые я не чувствовал до этого, будто проснулись, и адская боль проснулась вместе с ними. Я закричал, но услышал только слабый хрип, вырывающийся из моего горла.

Где это я? Нас атаквали? Кто?

Я собрал всю волю в кулак, стиснул зубы и попытался приподняться.

Чёрт! Как же больно!

Болела, горела каждая клеточка организма.

Я напрягал мышцы рук, пытаюсь оттолкнуться от земли, и в какой-то момент центр тяжести сместился и я скатился с тела, на котором лежал. Перед глазами было звёздное небо. И чёрный дым. Разве можно ночью понять, что дым чёрный? Но этот дым светился чёрным.

Ведьмы, что ли, на нас напали?

Я вновь потерял сознание.

Чья-то рука сжимала моё лицо. Пальцы выдавливали глаза. Было больно. Кажется, один глаз вытек. Я снова очнулся от боли. Преодолевая боль в руках, схватил чужую руку и оторвал от своего лица. Пальцы на этой руке были в крови.

В какой-то момент я понял, что вижу эту руку не зрением, а аурным зрением. А глаз у меня нет: эта рука их выковыряла.

— А-а-а! — захрипел я и отшвырнул эту руку прочь.

Рука шевелилась и ощупывала пространство рядом с моим лицом. Я оттолкнулся ногами и откатился, перевернувшись на живот.

Внутри всё горело. Я стал осматриваться вокруг аурным зрением, и первое, что я снова увидел, — это рука, которая судорожно сжимала и разжимала пальцы. Грязь под пальцами разлеталась в стороны. Где-то в этой грязи мои глаза.

Рука заканчивалась в каком-то тёмном облаке. Нет, это не рука, это человек в этом облаке. Человек высунул руку из него и пытается выбраться.

— Драко! — прохрипел я.

Драко не откликнулся. Я подполз к этой руке и потрогал её. Она схватилась за мою руку мёртвой хваткой. Человек пытался выбраться из облака.

Я напряг все силы, боль в руках и ногах была жуткой. Глаза, вернее, то, что вместо них,

проводили боль от лица внутрь головы. Там эта боль преобразовывалась в расплавленный металл и стекала по позвоночнику.

А-а-а! Я потянул за руку.

Мне удалось вытащить из облака плечо, и за ним показалось лицо человека. Глаза светились чёрным светом сквозь закрытые веки.

Я знал этого человека, но не мог вспомнить, кто это. Снова собрав все силы, я встал на колени и начал тянуть за руку, вытаскивая человека из облака.

Облако пыталось затянуть его обратно. Нет. Её. Это была она. Кто она?

Попытки вспомнить, вообще попытки думать приводили к физической боли, поэтому я сконцентрировался только на действиях.

Я схватил его, нет, всё-таки её за подмышки и вытащил из облака. Чавкнуло, будто болото отпустило свою жертву. Облако скукожилось и стало уходить под землю.

Я взял её голову в руки. У меня было ощущение, что я уже это делал, но когда? Я не помню.

Мне надо было кого-то позвать?!

— Рита! — прокашлял я. — Рита, Драко! Мать вашу!

Кто такие Рита и Драко? Рита живёт внутри этого человека, а Драко внутри меня. Я чувствую обоих. Но они не откликаются. Зачем они мне?

Я отделил от себя кусочек энергии и влил в её голову. Глаза под веками засветились ярче. У меня не было больше энергии, но я собрал ещё крохи, выжал их! И влил ещё.

Веки начали открываться, а я стал заваливаться, теряя сознание. “Что-то это входит в привычку”, — всплыла в моей голове чья-то мысль.

Я лежал на спине. Моя голова была на чьих-то коленях. Кто-то держал мою голову на коленях. Человек из облака.

— Ты кто? — спросил я мысленно.

— Это я! — ответила она.

— Кто “я”?

— Та, с которой ты обручился. Ты забыл?

— Я помню. Это было в лесу. Колдун. И Она. Ты? Как её зовут? Как тебя зовут? Почему у тебя чёрные глаза?

— Усни, милый.

Она стала гладить мои волосы, щёки. Откуда-то выплыла старая колыбельная.

— ...Он ухватит за бочок и потащит во лесок...

— Это я пел. Тебе?

— Мне, — ответила она.

— Спой ещё.

— ...И потащит во лесок, под ракитовый кусток...

В следующий раз я очнулся вечером. Глаз у меня не было, но я знал, что сейчас вечер. Я всё так же лежал у неё на коленях.

— Я знаю твоё имя. Где мы?

— В лесу. Я уже думала, ты не очнёшься. Здесь много магов. Нам бы надо уйти отсюда. Ты сможешь встать?

— Наверное.

— Пойдём, — сказала она.

Руки и ноги у меня продолжали гореть, но эта боль не была такой ужасной, как раньше.

Я встал, сделал шаг, потом второй.

— Дальше будет легче.

Что-то пролетело мимо меня.

— Что это?

— Это Шип, милый. Не обращай внимания. Просто Чёрный Шип. Пошли?

Она вела меня за руку. Иногда оборачивалась и бросала назад Чёрный Шип. Я не видел дороги и постоянно спотыкался. Она придерживала меня. Иногда я что-то говорил и мы смеялись.

Какие-то тени следовали за нами, но после пары-тройки Шипов отстали.

Через несколько часов мы пришли. Какая-то коробка с дверями.

— Ложись сюда, — сказала она, — мы сейчас поедем.

— Куда?

— Домой.

— А где наш дом? — спросил я.

— А там, где мы вместе, там и наш дом, — ответила она.

Она достала из какого-то ящика что-то, разломала это пополам и дала мне. Это разбудило во мне голод, нет — Голод. Я впился зубами в еду и стал жевать.

Я понял, что голод мучил и её. Она так же жадно глотала свою половину.

Когда мы доели, она сказала:

— Потерпи немного, скоро будет много еды.

Закрыла дверь, перелезла через спинку сиденья, и мы поехали.

Ехали мы недолго. Гораздо меньше, чем шли. Потом остановились.

— Я скоро приду, подожди. Подождёшь?

— Да.

Она ушла, а я лежал и думал: “Как хорошо, что я знаю её имя!” И с этой мыслью уснул.

Когда я проснулся, мы опять куда-то ехали. Я привстал, и мне снова захотелось есть.

— Рядом с тобой пакет, возьми из него что-нибудь, — возникла в голове её мысль в ответ на мою.

Пакет не было видно аурным зрением, я перешёл на другое и нашёл его.

— Суть? Это Суть. Я помню.

— Ты вспомнишь всё. Не волнуйся.

— Я не волнуюсь. Мне хорошо. Еда. Ты рядом. И осциллограф тут удобный. Я придумал, как сделать печатную плату для моих операционных усилителей. Надо сплести её из смеси коричневой Маны и Черни. Эта смесь будет иметь нулевую проводимость. Только надо ещё подумать, потому что плоские печатные платы здесь не имеет смысла делать, здесь нужен объёмный их аналог.

От насыщения мне стало хорошо. Глаза не болели. Я их не чувствовал. Я лёг на спину и уснул.

Меня разбудили судороги Драко.

— Драко! Мать твою! Не мешай спать!

Драко затих. Но задёргалась Рита.

— Вы что, сговорились? — рассердился я.

— Они приходят в себя, — объяснила Она.

— Я помню твоё имя!

Она засмеялась.

— Ну, скажи его!

Я попытался вытащить это имя из памяти. Я знал, я помнил его. Но достать не получалось. Этим именем была закрыта вся моя память. Я потянул за него, мне надо было его вытащить. Я тянул, тянул...

— Бабка за дедку, — возникла в голове её мысль.

— Не подсказывай! — фыркнул я.

— Внучка за бабу, — не послушалась она.

— Вытащили Светку!

Память обрушилась на меня, и я потерял сознание.

Очнулся снова от голода.

— Свет! Света! Ты где?

Света спала рядом. Я тихонько сел, покопался в пакете с едой и начал жевать. В основном в пакете была колбаса. Я жевал её прямо со шкуркой, жевал, пока на мою ногу требовательно не наступили.

Я поглядел зрением, которым видно живые существа, это был Степан. Он смотрел на колбасу, а лапой впускал и выпускал когти в мою ногу.

— Вот тебе кусочек. Лопай!

Наевшись, я прилёг рядом со Светой и уснул.

Второй Центр Омска

Утром меня снова разбудил Драко. Я отправил ему недовольную эмоцию. В ответ он плеснул в меня потоком эмоций, сформулировав ими нечто вроде “я тут работаю, а они недовольны!”.

Хочется написать “я открыл глаза”, но их не было. Я включил зрение.

— Света! Ты где?

— На улице. Спускайся!

Я потыкал руками в поисках дверной ручки, открыл дверь и спрыгнул на траву. Аурное зрение — плохая замена обычному, но жить можно. Я потрогал свои глаза. На их месте была повязка.

— Не трогай, а то опять кровь пойдёт. Драко или Рита придут в себя и полечат тебя. Сейчас тобой занимается мой лечебный конструкт, но он работает медленно. Слабенький.

— Что произошло? Нас атаквали? — спросил я.

— Ты же сам мне всё объяснил, а теперь не помнишь?

— Сперва ты упала. Я попытался позвать Риту, потом у меня поплыло перед глазами. Потом начался какой-то трэш. Монстры, чернота, рука чья-то. Потом мы куда-то шли, ты швырялась Шипами. Всё.

— А как мы Драко и Риту Синевой накормили, помнишь?

— Да.

— Когда ты один из первых разов очнулся, ты мне про них всё объяснил. Этого не помнишь?

— Нет.

— Ты сказал, что для их жизни теперь требуется гораздо больше энергии, нежели у них есть и у нас есть. Они стали произвольно забирать энергию у нас из аур и оглушили нас. Но поскольку процесс продолжился, то они забрали всё из аур, а потом стали забирать из внешней среды. На месте того леса теперь сплошное чёрное месиво.

— А в кого ты кидала Шипы?

— На это всё веселье подтянулись маги посмотреть, что происходит. Их было четыре или пять. Я их убила. Или не убила. Не знаю. В общем, они отстали. Не атаковали нас, думаю, из-за страха, что мы чёрные.

— Мы чёрные? — удивился я.

— Посмотри на свою ауру.

Я посмотрел. Аура была... нет, не чёрная. Тёмно-серая.

— Это, видимо, потому, что Драко сожрал вместе с аурой маскировочный слой Черни?

— Вот именно так ты мне и объяснял это в первый раз.

— Я не помню. — Я разглядывал ауру. — Она не чёрная, она серая.

— Да, я попробовала, можно поглощать и Чернь, и Жизнь. Набираешь больше Черни — чернеешь. Набираешь больше Жизни — белеешь. И Драко с Ритой такие же.

— Хорошо, что мы Степана не взяли с собой! Храна мы не собирались кормить Синевой. Стёпа мог во всей этой вакханалии пострадать.

— И это уже ты говорил.

— Да не помню я! Может, ещё вспомню. ...Чёрт, мне нужны глаза! Так плохо без зрения!

— А что случилось с твоими глазами? Я спрашивала, но ты толком не объяснил.

— Фигня. Несчастный случай.

— Вот так ты и говорил.

— Ладно, ты всё равно посмотришь в мыслях. Ты билась в конвульсиях и зацепила рукой. До свадьбы заживёт, фигня. Не расстраивайся. Меня сейчас волнует больше всего два вопроса. Когда Драко и Рита придут в себя? И что теперь мы будем делать с маскировкой?

— Судя по тому, что они перестали влиять на окружающую среду, то придут в себя скоро.

— Драко мне там что-то намекал, что он работает. Сейчас опять не откликается.

— И Рита тоже.

— М-да, провели экспериментик. Но теперь мы знаем, что будет, если нажраться Синевы... Вперемешку с Чернью. А мы где сейчас?

— Где-то под Омском. Просто какой-то лес. Тут недалеко автозаправка, я на ней купила еду. Кругом поля, а это лесополоса между полями.

— Ты говоришь, меня лечит конструктор? Что-то я его не чувствую. А... вот нашёл! ... Слушай, я его вижу! То есть аурным зрением вижу. И ячейки вижу!

— Да, — сказала Света. — И ячейки какие-то другие. Не такие, как раньше. Я не могу пока посмотреть характеристическое число на втором уровне, а на первом у меня и тебя по одиннадцать. Хотя я не чувствую, чтоб энергоёмкость ауры уменьшилась. Кажется, что наоборот — увеличилась.

— Наверное, это из-за перестройки на черноту. Сложность упала. Но энергоёмкость, похоже, правда не снизилась. Ладно, потом подумаем. Пошли есть. Я так отвык от чувства голода, пока Драко был в сознании.

...

Мы прожили в этом лесочке около десяти дней. Драко и Рита пришли в себя на четвёртый день. Драко сразу взялся за моё лечение, но вылечить обещал не ранее чем через месяц! Глаза, видимо, более сложный инструмент, чем рука.

— Что-то в последнее время входит в привычку у меня калекой жить.

— Хорошо, что эта Чернь ещё нас не убила! — заметила Света.

— Через месяц уже будет середина осени. Что-то не улыбается сидеть здесь столько времени. Давай продолжим, что там мы делали? Съездим, посмотрим на Центр-2. Мы так и не поглядели. Я сильно ужасно выгляжу? Меня можно на переднее сиденье посадить?

— Надо бинты поменять, чтобы без крови были, — ответила Света.

Я представил бинты, отрывающиеся от плоти, и меня передёрнуло.

— Не волнуйся, отмочим. Не будет больно. Заодно я погляжу на твои глазки.

Процедура смены бинтов заняла почти целый день. И выехали мы из лесочка только следующим утром.

Как оказалось, мы отъехали от Центра совсем недалеко. Оставили машину примерно там же, где в прошлый раз, и потихоньку пошли к Центру.

— Погоди.

Я собрал слои вокруг ауры. Заполнил внутренний Маной, оставил слой без Маны, затем сделал слой с Чернью. Слой с Синевой уже не нужен. Раньше мы использовали его как защиту от Черни, теперь она не наносит вреда. Внешний слой заполнил Жизнью. Получилась примерно такая же маскировка, как и была раньше.

— Надо бы поглядеть, как без слоя Синева будет на неё реагировать их сигнализация, — сказала Света.

— Давай тогда пока восстановим этот слой.

Мы остановились и снова переделали маскировку.

За всеми этими делами мы дошли до погубленного леса. В лесу работала какая-то техника, а сам лес был огорожен временным забором. Мы обошли всё это стороной. Ещё через двадцать минут мы были в лесополосе, примыкающей к Центру.

Центр здесь был такой же, как в Мурманске. Защищённый в числе прочего и для доступа из-под земли. Конструкты натыкались на сильнейшее затухание и не могли преодолеть преграду.

Иллюзия показывала какую-то древнюю нерабочую трёхэтажную фабрику, окружённую забором. На самом деле это было тоже трёхэтажное здание, окружённое защитой.

— Ну что, давай попробуем птичек? — предложил я.

— Давай, только тут не голуби — я видела одних воробьёв и ворон.

— Наверное, нет разницы.

Я поискал конструктом вокруг себя и нашёл воробья, сидящего на ветке прямо над нами. Потянулся к нему в ауру и заглянул в его сознание. Я излучал любопытство и спокойствие. Чуть напрягшись, мне удалось увидеть парня и девушку, стоящих под деревом. Я наклонил голову, чтобы их разглядеть. У парня на голове была странная повязка.

А, ну да, это же я себя и вижу!

Я поглядел в сторону Центра. Там вкусные зёрна рассыпаны по крыше! Мне очень захотелось их поклевать. Я взлетел, поспешил к Центру, но, когда оставалось всего пятнадцать метров до вожделенной крыши, дыхание моё перехватило и я камнем упал вниз. Последнее, что я увидел, — это труп вороны примерно в том же месте, куда падал и я.

— Нет, птица тут не пройдёт. Там вон, — я показал пальцем, — множество мёртвых птиц, пытавшихся перелететь через этот барьер.

Я коснулся сознания Стёпы.

— Стёпа, а ты можешь сожрать эту защиту?

Стёпа отвернулся, сделал вид, что вопрос задали не ему.

— Видимо, она ему не по зубам, — решила Света. — Попробуем телепорт?

— Да, но другой. Давай обычный, а не упрощённый. У тебя на телефоне зум есть? Попробуй сделать фото того места на крыше, куда я пытался долететь. Если получится, отойдём и откроем туда обычный телепорт. Запустим исследователя и полтергейст. Пока маги до крыши добегут, телепорт закроется.

Если фокус с фотографией иллюзии сработает, то надо будет купить фотоаппарат с телеобъективом, на будущее.

План сработал.

По-видимому, на крыше не было никакой сигнализации, поскольку никто не вышел. Мы подождали часок, а потом снова подошли к Центру. Когда связь с исследователем восстановилась, начали осматривать здание.

В здании не было ни одной живой души. Просто постройка, множество пустых комнат, шесть подземных этажей и три обычных. На всё здание лишь две магических вещи — неактивный телепорт и конструкт.

Обычный конструкт. Он летал, не обращая никакого внимания на полтергейст и на исследователя. Иногда вылетал из здания, долетал до границы защиты, очень осторожно приближался к ней, а затем возвращался и продолжал кружить.

Мы отошли, открыли новый телепорт, чтобы отправить туда более продвинутого исследователя, который умеет заглядывать в ауры.

Конструкт заметил наш телепорт, на большой скорости пронёсся сквозь него и выскочил около нас. Затем подул лёгкий ветерок и конструкт унёсся в небо.

— Ты почувствовала ветер?

— Да. Дух Ветра был заперт в этом Центре, а мы его освободили.

— Хорошо это или плохо?

— Я не знаю. На его месте остался Полтергейст-М. Пусть так и будет.

Мы зашли в зону связи с полтергейстом, оставили ему указание дежурить около телепорта и перейти в него сразу, как только он откроется.

Полтергейст не стал дежурить, а просто напился телепорт энергией и перешёл. Куда-то перешёл.

— М-да, что-то я стал тупее своих конструктов.

— И бинт можно было не менять, а попросить Драко его от крови очистить, — сообразила Света.

— Нам надо расслабиться. Пошли назад, здесь нам больше делать нечего. Поехали в Омск, посидим в какой-нибудь кафешке. В цивилизации.

— В таком виде?

— Кроме бинтов, ещё есть что-то во мне страшное?

— Нет.

— Натяну шапку на глаза, типа слепой, а ты меня сопровождаешь. Возьму скандинавскую палку из машины. Кстати, с палкой оно и удобнее будет.

Новый мир

Мы заняли столик в тихом кафе. Надо разложить по полочкам, что же в итоге такое с нами случилось.

— Во-первых, мы видим теперь лучше. Что творится под аурой, видно просто так, — начал я.

— Как думаешь, это такое же зрение, как у ведьм?

— Не знаю, возможно. Ведьмы лучше видели конструкты, чем маги. Я сейчас тоже их

гораздо лучше вижу. Может быть, ведьмы тоже видят внутренности аур. Правда, ячейки аур по виду у них и у нас отличаются. Надо попробовать создать маскировку для конструкторов, чтобы мы её видели плохо. Тогда и ведьмы будут видеть плохо.

— Ой блин, какой кошмар! — воскликнула Света.

— Что случилось?

— Я поглядела на тебя в Сути. Посмотри на меня.

— Уже видел. Это Драко и Рита так выглядят. Почти такой же сложности, как и мы. Интересно, что по ощущениям они никак не изменились. Но другой вид в Сути показывает, что изменились они сильно.

— А под ауру Драко заглядывал?

— Нет, для этого нужен конструктор, сейчас посмотрю... Так... 180-184-190. А что у Риты?

— Рита — 236-250-255. Добавь Драко Синева, чтобы было одинаково.

— Давай и Риту и Драко доведём до двухсот пятидесяти пяти. Сейчас посчитаю количество. Так... Получается, Драко надо восемь гигаджоулей, а Рите два. Сейчас раздадим, и пусть потребляют по чуть-чуть. Чтоб без подобных казусов. Ну и надо посмотреть, какая формула теперь у нашего уровня. У меня 11-11-12, а у тебя что?

— То же самое, — сказала Света.

— Нам с тобой надо по восемьдесят шесть мегаджоулей до двенадцатого уровня. Берём и смотрим завтра на результат.

Теперь я думаю чуть скорректировать наш план про сто тысяч магов. Давай это будет план “Сто тысяч чёрных магов”?

У меня есть гипотеза, но её надо проверить. Если человека переводить в чёрное, то его уровень при этом падает где-то в два с половиной раза. Видимо, поэтому посвящение в ведьмы наносит вред и они сопровождают его проклятием: вред частично наносится проклятию и ведьма выживает. Думаю, что если сначала поднять человеку уровень до девяти, а затем посвятить в чёрное, то он получится магом с уровнем больше третьего и проклятие ему не понадобится.

Это требует проверки, но если это так, то мы можем сделать не сто тысяч магов, а сто тысяч чёрных магов. Тогда инквизиция, если решит их всех уничтожить, вынуждена будет их именно физически убивать. Забирать их энергию будет чревато для самой инквизиции.

— Сколько нам надо Синева для нового плана? — подключилась Света.

— Сейчас посчитаю... На девять уровней потребуется девяносто восемь мегаджоулей. На сто тысяч человек нам надо девять и восемь десятых тераджоулей. М-да, это офигеть как много.

— Может, тогда выберем нечто среднее? Скажем, на каждые десять обычных магов будет один серый?

— Тогда около одного тераджоуля собрать.

— А если один на двадцать?

— Около половины тераджоуля. А один на двадцать пять — это ровно четыреста гигаджоулей. Мы сейчас немного потратили, но около половины этой суммы у нас уже есть. Когда доедем до Новосибирска, будет половина. Надо решить, делать акцию на сто тысяч или достаточно на пятьдесят тысяч?

— А сколько времени займёт сбор ещё двухсот?

— Где-то до весны, — прикинул я.

— Ну давай пока ориентироваться на весну, но при возможности постараемся провести её раньше.

— В Новосибирск нам всё равно бы надо съездить. Это большой город, над ним будет хороший урожай. Может быть, их Центр тоже ограбим. А где-то в середине пути сделаем серым и Степана. Но сперва на мышах потренируемся. Надо купить пяток мышек.

А ещё я хочу сплести телепорт из Новосибирска до дома. Для этого придётся на некоторое время разделиться. А, стоп, даже разделяться не нужно! Просто купим там жильё, в котором разместим телепорт. Плести будет 3D-принтер. Запустим, когда вернёмся домой. Удалённо.

Ещё я хочу найти такой же объект, как мы видели сегодня. Кажется, в Мурманске есть подобный. Если по дороге не попадётся подходящий, то съездим туда.

Когда этот конструкт сегодня дунул ветром, то я не видел никаких плетений. Я хочу это исследовать и научить наши конструкты такому же.

— Свой уровень поднимать будем?

— Первым делом выясним новую формулу, если она новая. Кстати, мы Драко и Риту посчитали по старой формуле. Может быть, она у них изменилась. Ладно, завтра увидим. Если что, скорректируем их синее питание.

— А всё-таки ведьмы видят не так, как мы сейчас. Это не ведьмино зрение, — задумчиво сказала Света.

— Почему?

— У них у всех было по три плетения в ауре. Ни у кого больше. Правда, мы видели их немного. А по три они все держат, поскольку не видят под аурой и ориентируются на ощупь.

— Сейчас разошлю конструкты, пусть соберут статистику. Завтра утром будем знать. И заедем сегодня в зоомагазин: нужны подопытные.

...

Вечером Света сняла с меня бинты. Вид, конечно, страшный, но глаза уже не выглядят как свежая рана, поэтому в бинтах надобности нет. Мы купили лёгкую синтетическую шапку. Я натягиваю её на глаза и так хожу с палочкой.

В одном супермаркете охранник заинтересовался, я приподнял шапочку и повернул к нему безглазое лицо. Света фыркнула в его направлении и увела меня под ручку.

В целом люди нормально реагируют. Слепой инвалид, эка невидаль.

...

— Великий прибывает завтра.

— Что-то случилось?

— У них, в Италии, да. Не у нас.

— Что?

— Покушение на него. Была поставлена магическая ловушка. Великого спас только защитный артефакт, который у него был при себе. Причём ловушек было несколько. В них попали маги из окружения Великого. На время расследования он перебирается к нам.

— Где он будет находиться?

— Кто же это может знать?

...

— Мы нашли ещё несколько коробочек. Все в вашем поместье, разрушенном в прошлом году.

— То есть роботы были задействованы уже тогда?

— Получается, так.

— В засаду кто-нибудь попался?

— Нет. Наши аналитики предполагают, что неизвестный находится сейчас где-то в Новосибирске.

— Разобрались с утратой элементаря в Омске?

— Недалеко от ловушки ведьмы творили какое-то крупное действие. Затем пропал элементарь. Телепорт был открыт с его стороны.

— То есть он всё ещё в ловушке?

— Вероятность этого, увы, мала. Когда среагировали на открытие телепорта, то туда отправилось с десятков магов из разных мест, в том числе из Италии. Остаётся только догадываться, где он теперь находится.

— Организуйте поимку нового. Нам нужно продолжать исследования!

...

— Срочные новости из Владивостока!

— Докладывайте.

— Уничтожен руководитель отделения. Магическая ловушка.

— Вы проанализировали, как диверсант попадает внутрь наших периметров?

— Наиболее вероятно, что он их не покидает.

— То есть?

— Он переходит из одного места в другое, используя наши же телепорты.

— Необходимо ввести учёт и идентификацию всех перемещающихся. Нужно срочно его изолировать.

— По расчётам аналитиков, одновременно работает шесть диверсантов. Два из них ушли через телепорты в Италию и Австралию, четыре — в России.

— Запросите мне аудиенцию у Великого.

— Есть!

...

— Нам удалось уничтожить одного диверсанта!

— Кто это был?

— Неизвестно. Дежурный в Ноябрьске заметил активацию телепорта. Поскольку никто в этот момент не переходил, он активировал артефакт поглощения Жизни. В результате работы этого артефакта телепорт и диверсант были уничтожены. Артефакт поглотил пять тысяч единиц жизненной энергии. У диверсанта, похоже, был артефакт с Чернью.

— Как это установлено?

— Артефакт поглотил около пятисот единиц Черни.

— Может быть, там была ведьма и маг?

— Возможно.

— Эти ведьмы начинают нас беспокоить. Необходимо провести с ними переговоры, выяснить, почему они вдруг активизировались. Но новости хорошие. Значит, осталось пятеро? Отлично!

Новосибирск

По дороге в Новосибирск мы заезжали во все маленькие городки и посёлки — везде оставляли конструкторы для сбора Синевы, а также конструкторы, которые по приказу будут грабить накопители.

Я периодически рассылаю конструкторы с таким заданием, и повсюду начинаются

грабежи. Думаю, что в скором времени инквизиция снова придумает, как усовершенствовать защиту накопителей, но пока можно грабить, мы будем грабить.

Попробовал одну мышку дорастить до десятого уровня, а затем вложил ей в ауру конструктор с Чернью в соотношении, примерно как у нас было в маскировке. Мышка умерла.

Только к третьей мышке я догадался провести эксперимент, который провели случайно мы. Я сделал для мышки конструктор-хранителя. Поднял мышку до десятого уровня, а конструктор — до двадцатого. Ничего не произошло. Далее я заменял конструкторы на конструкторы больших уровней. Результат появился на сороковом уровне конструктора. Произошло примерно то же, что и с нами. Конструктор поглотил ауру мышки, затем набрал энергии и черноты из внешней среды. Чернь попала сперва в конструктор, а потом в ауру мышки. Мышка осталась живой. Её характеристическое число снизилось всего в полтора раза. В общем, результат достигается, когда уровень конструктора скачком увеличиваешь до четырёх-пяти уровней носителя.

Если разница уровней конструктора и мышки гораздо больше, то уровень мышки падает сильнее. Изменение вида ячеек ауры происходит при разнице в уровнях более чем в восемь раз.

Таким образом, для нашего проекта можно строить конструкторы, которые поднимают уровень сложности ауры человека до пяти, затем поднимают свой до двадцати. Я сделал ещё три серых мышки. Одну с изменением ячеек.

Для того чтобы Стёпу преобразовать к чёрному виду, мы остановились в лесочке неподалёку от небольшого города Барабинска.

Каждый раз, когда мы стоим долго на одном месте, Стёпа мотается по окружающему лесу. Когда мы собираемся уезжать, то приходится искать его конструктором. Иногда он ловит птичек, иногда просто лазает по деревьям.

Я научил Храна, как действовать: когда Стёпа умотает подальше, Хран нажрётся Синевы. Хран должен подняться почти до пятисотого уровня. После преобразования ауры Стёпы ему на помощь придёт конструктор с энергией, который поможет сгладить болезненность энергетического голодания Стёпы.

Не знаю, зачем так издеваться над бедным животным, но мне показалось правильным, что у Стёпы будет больше возможностей в магии.

Мы сидели на полянке и обсуждали результаты использования Синевы. Драко и Рита поднялись в уровнях до 255-256-257. Расчёт в отношении них сработал точно. Однако наш уровень остался неизменным.

— Какой уровень у нас был до перехода в черноту?

— Двадцать пятый.

— Давай попробуем количество Синевы исходя из этого? — предложила Света.

— Это около гигаджоуля на каждого. Давай.

Перед этим я снял характеристическое число вплоть до глубины восемь.

Прошло два часа, Синева растворилась в аурах, однако ничего не изменилось. Вообще.

— Странно это. У мышек уровень отлично поднимался. Я пробовал, — сказал я.

Прилетел конструктор, следивший за Стёпой, сообщил, что процесс начался. Мы стали наблюдать. Вокруг Стёпы разрасталось пятно мёртвого леса. Если в нашем случае его диаметр составил около пятидесяти метров, то Стёпа убил почти полкилометра леса. Когда пятно перестало расти, я отправил конструктор с энергией.

Стёпа очнулся, огляделся и пулей полетел в направлении машины. Увидев нас на

полянке, прыгнул к Свете на колени и стал мяукать и тереться, как он трётся, когда хочет в слинг. Я сходил за слингом и усадил его туда.

— Не бойся, Стёпушка, всё хорошо! — я гладил кота, а сам смотрел в его ауру.

Характеристическое число снизилось до ожидаемых 22-23-24. Хран поднялся до 350-355-360. Хотя по расчётам должен был дойти до пятисот. Вероятно, на подъём уровня ещё влияет окружающая среда. С Драко и Ритой тоже было всё не так точно, как рассчитывалось, поэтому мы сочли это нормальным.

— Так, а почему у нас уровень не поднялся? — спросила Света.

— У меня есть предположение, но надо его проверить. Я думаю, что до этого уровень Драко и Риты всегда рос вместе с нашим. То есть поглощённая нами Синева распределялась и на них. А сейчас забирается ими полностью. Чтобы повышать наши уровни, надо, чтобы Драко и Рита на какое-то время удалялись из наших аур. Так что отправь Риту побродить по округе, а мы с тобой попробуем вернуться к дозе восемьдесят шесть мегаджоулей.

...

Новосибирск встретил нас дождями и слякотью. Выезжали из дома мы летом, а сейчас уже осень. Можно греться конструктами, но в городе это будет слишком заметно. Поэтому Света сводила меня в супермаркет и приодела теплее.

Я не видел то, что мерил. Оценивал только “удобно-неудобно”. Впрочем, я и со зрением точно по такому же критерию одежду всегда выбираю.

Квартиру сняли на улице Богаткова в многоэтажном доме. Оплатили месяц, но есть сомнения, что весь этот месяц пробудем: во всех предыдущих случаях у нас не получалось дожить до условленного срока.

Город понравился. Красивый, современный, просторный. Дожди не испортили впечатление. Хотя, возможно, смотри я на него глазами, оно было бы иным. Я же глядел на него конструктами.

Степан после обращения в серого мага не вылезал из слинга. Просто не хотел, и всё. Мы надеемся, что этот шок пройдёт.

Без глаз я больше времени... проводил за компьютером. Я изучил несколько плетений из бабкиных книжек, выбрал из них плетения звука и пытался сделать магический микрофон. Действовал я в предположении, что плетение звука обратимо. То есть если на него подать звук, то возникнут колебания энергии. Я долго возился с модификацией одного из плетений, но осциллограф не показывал ничего. Это плетение чем-то было похоже на динамик. Странно, что не получилось.

Другое плетение было похоже на губку для мытья посуды. У меня не было надежд, что оно окажется обратимым, но эксперимент показал обратное. Осталось придумать, как передавать сигнал на расстояние.

Светлана нашла пять различных зданий под иллюзиями, и только вокруг одного из них была сходящаяся сетка сигнализации. Остальные, очевидно, имели какое-то другое функциональное назначение.

В каком-то из зданий должен быть телепорт, который для них почему-то очень важен.

— Как думаешь, куда он может вести? В дом к Великому? — предположил я.

— Может быть, в подземный или подводный мир Атлантиды?

— Полтергейст-М, интересно, уже видел этот телепорт? Может, он уже в Атлантиде землю обесценивает?

Мы стали объезжать точку за точкой и оглядывали их защиты, размеры, но главное —

смотрели на них в Сути.

Телепорт оказался в здании на одном из островов между Бугринским и Октябрьским мостами. С берега до здания было больше половины километра, с ближайшего моста — все два. Прямое обследование конструктами было затруднено. Мы остановились около какой-то детской площадки с каруселями, сели на лавочку и стали запускать оттуда конструкты в сторону здания с телепортом.

Здание представляло собой башню. Этажей пятьдесят. Вероятно, сколько-то подземных. Иллюзия на здании показывала, что там ничего нет. Поскольку высота иллюзии и здания не совпадали, то использовать фототелепорт для перенаправления туда исследователя было затруднительно. Фотографии не сделать.

Телепорт представлял собой очень сложное сооружение, такого в Сути мы ещё не видели. Я попробовал жახнуть в Сути по нему Шипом, но никакого воздействия на него это не оказало.

Физически телепорт располагался на шестом этаже башни. Конструкты показывали, что защита у неё гораздо более серьёзная, чем где-либо. Возможно, после уничтожения телепорта в Казани они такую защиту навели. А может, она изначально тут была особенная.

Я отправлял конструкт за конструктом, а потом смотрел воспоминания, что принесли мне вернувшиеся, пытался запомнить расположение башни, телепорта в ней, чтобы представить себе её. Тут активизировался Драко и предложил помочь запомнить.

— То есть как это помочь запомнить? — спросил я у него.

Драко попытался объяснить, но я не успел вникнуть, поскольку поблизости появилось четверо магов. Они шли и тщательно всматривались в прохожих. Явно кого-то искали. Нас?

— Свет! Шухер! Мы, кажется, вляпались, — сказал я мысленно.

— Как думаешь, где мы прокололись? — послала мне мыслевопрос Света, вставая. — Пошли потихоньку. Стучи палочкой, пойдём им навстречу.

Я встал, ухватился за Свету, и мы двинулись.

— Когда сердце колотится от страха, я прошу Драко что-то с этим сделать. Он умеет успокоить.

— Я знаю.

Мы медленно шли к парковке. Света говорила вслух какую-то чушь о погоде и свежем воздухе. Она вела меня прямо на эту четвёрку.

Для достоверности я даже притушил аурное зрение. Палочка и Светина рука стали для меня не маскировкой, а необходимостью. Я шёл, сосредоточенно выбирая место для следующего шага.

Маги прошли мимо нас. Но впереди показалась ещё одна четвёрка.

— Прочёсывают, гады.

В руках у одного был артефакт, который иногда вспыхивал в аурном зрении. Маг глядел на него и шёл дальше. Артефакт вспыхнул в непосредственной близости от нас, однако никакой тревоги не поднял.

Чёртовы дюжины были готовы атаковать, но, к счастью, не потребовалось.

— Может быть, наш Шип в Сути засекли? — вернулся я к вопросу Светы.

— Тогда этот артефакт ищет необычное в Сути. Но в этом случае они бы прямо к нам бежали со всех ног.

— Надо подумать над маскировкой Риты и Драко в Сути.

Мы миновали вторую четвёрку магов, впереди показалась третья.

— А ещё, я думаю, тебе надо бы научиться прятать ауру. Совсем. Я пробовала, это возможно.

— Притвориться ходячим мертвецом? — пошутил я, когда мы прошли третью четвёрку.

— Сейчас дойдём до машины, и там, да, можно бы было притвориться мертвецом. Изображая пустую машину.

— Стёпа всё равно бы не смог. Он, кстати, почему-то не проявляет желания никого из них сожрать, хотя по уровню они тут все ему по зубам.

— Их можно сожрать? — оживился Стёпа.

— Это опасно, Стёпа, лучше не надо.

Больше магов мы не встретили. Мы немного ускорили шаг и через несколько минут добрались до минивэна. Я открыл дверь, начал было подниматься в машину, как Стёпа выпрыгнул из слинга и помчался назад.

— Чёрт! — выругался я. — Тянул меня кто-то за язык?! Что будем делать?

— Садись, поедem потихоньку. Отъедem метров на двести и там встанем. Я отправила за ним конструктор с информацией, что мы его подождём и пусть нас ищет.

Предчувствия были у меня нехорошие. Я наблюдал за Стёпой конструктором. Он нёсся за магами. Когда третья четвёрка оказалась в зоне досягаемости Стёпиной ауры, то все маги упали как подкошенные. Стёпа при этом даже не замедлил бег.

Со стороны это выглядело так: идут четыре человека, потом все четверо внезапно падают на землю. А через минуту мимо них проносится кот.

У четвёрок была какая-то связь друг с другом. Когда Стёпа добежал до второй четвёрки, то вокруг каждого из неё уже светился купол защиты. Судя по цвету — что-то из Синевы. Первая четвёрка тоже остановилась и активизировала щиты.

Вторую четвёрку постигла участь первой. Стёпа не обратил никакого внимания на защиту. Все четверо просто рухнули на землю, а через минуту Стёпа пронёсся между ними.

— Стёпа, стой! — отправил я мыслеформу. Но на таком расстоянии она не могла, конечно, его догнать. Стёпа был так увлечён охотой, что, даже если бы мы находились близко, всё равно бы не услышал.

Один из магов первой четвёрки активировал какой-то артефакт. Над ними завертелась воронка. Воронка потянулась к Стёпе, он кувыркнулся с разгону, и аура его погасла.

Другой маг бросил что-то на землю и стал вливать в это энергию.

Мы со Светой одновременно выпустили четыре Шипа в Сути по первой четвёрке. Голова каждого взорвалась — ошмётки забрызгали прохожих.

Однако плетение, запущенное магом, продолжило жить своей жизнью. Через пару минут оно дооформилось в переход и из него вышел маг. Уровень его был очень большой. Семьдесят или выше, подсчитал я с расстояния.

Маг огляделся, присел над обезглавленными, а затем двинулся ко второй четвёрке.

— Свет, давай за Стёпой! Только не спеш. Ты — прохожая! Подходишь, забираешь и уходишь. Тут сейчас будет толпа зевак. А я прикрываю. Если что, ничего не делай. Мимо этого урода только в толпе проходи. Если Стёпой кто-то заинтересуется, то даже не пытайся его подбирать!

Дорога до Стёпы заняла у Светы около десяти минут. Люди были отвлечены на двенадцать мёртвых тел, никто не обратил внимания на то, что девушка подняла кота и сунула себе за пазуху. Толпа увеличивалась. Появилось ещё две четвёрки магов.

Света остановилась у группы людей, стоящих над второй четвёркой. Восемь новых

магов смешались с толпой. Кто-то из прохожих пытался выполнять реанимационные действия, кто-то просто стоял. Многие звонили в скорую, в милицию.

Света переместилась к третьей группе магов, постояла с зеваками и не спеша вернулась к машине.

— Стёпа, животное ты глупое! Давай, очухивайся! Хран, а ты что зевал? Тебе его спасать надо было!

Хран отправил набор эмоций: “Если мне не будут мешать, то будет лучше!”

Число магов вокруг детских каруселей росло. Почему-то они ходят четвёрками. Подошло ещё четыре четвёрки.

Света тронула машину. Мы отъехали на пару километров и продолжили наблюдать. Маги буквально заполнили всё вокруг каруселей. Их собралось человек пятьдесят. Пара очень серьёзных персонажей стояла в сторонке. Я не рискнул отправлять конструктор им в ауру, чтобы не увеличивать градус напряжённости.

Часть магов, приехавшая на нескольких машинах скорой помощи, грузила тела. Другая часть, приехавшая на машинах МВД, оцепила территорию и отгоняла зевак.

Стёпа в себя не приходил. Хран довёл цвет его ауры до обычного. Я пытал Драко, выживая из его воспоминаний, что за плетение применили против Стёпы эти редиски. Поскольку запоминать задача не стояла, то, конечно, наблюдающий конструктор не запомнил, но я пытался с помощью Драко добыть из него какую-нибудь информацию.

Драко вновь поднял вопрос о том, что он может помочь мне запоминать. Я выяснял: выглядит это так, что пока Драко находится в моей ауре, то он может свою память расшарить с моей. Я буду помнить то, что запомнил он, как будто это запомнил я сам.

Вроде бы полезная фишка, но если вдруг я где-то окажусь без Драко, то все воспоминания, что я буду хранить в нём, потеряются. Надо подумать, как это применять и стоит ли применять.

Я продолжал пытаться наблюдать, и всё, что удалось из него выудить, говорило о том, что плетение как-то воздействовало на мозг Стёпы. Какой-то вид ошеломления. Кусочек плетения в свёрнутом виде всё-таки удалось восстановить.

Отправил конструктор поискать среди толпы магов похожее плетение и если найдётся, то украсть. Когда конструктор вернулся с плетением, Стёпа уже очнулся.

Я попросил Драко зарисовать плетение, принесённое вором, в базу данных, а мы отправились домой.

— Стёпа, дурашка! Видишь, чем может кончиться?

Я посмотрел характеристическое число Стёпы, оно поднялось до 23. Восемь магов от девятого до одиннадцатого уровня, и результат — плюс уровень у Стёпы.

Может быть, когда у него сам по себе рос уровень, это он охотился на магов?

...

Вытянувшись в цепочку, по городу шли маги. Интервал между ними был не более ста метров. Эту информацию принёс нам сперва один наблюдатель, затем другой...

— Что будем делать? Бежать? — спросила Света.

— Думаешь, они нас тут засекут? Там, где Стёпа буянил, ведь не заметили!

— Они же не просто так прочёсывают. Возможно, сейчас у них какие-то средства обнаружения лучшие, чем тогда были.

— Сколько минут осталось до того, как они до нас доберутся?

— С полчаса.

— Я думаю, что всех, кто сейчас выезжает из города, будут проверять гораздо тщательнее, нежели при прочёсывании. Я за то, чтобы остаться. Ты предлагала свернуть ауру? Покажи, а я посмотрю, как это выглядит.

Светлана села на диван, убрала все слои из ауры в конструкты. Потом её аура начала уменьшаться и в какой-то момент перестала быть видна.

— Вот так, — сказала Света.

— Нет времени учиться, давай на мыслесвязи я буду делать под твоим контролем.

Но мыслесвязь не работала при свёрнутой ауре. Светлана освободила ауру и показала мне, что нужно делать.

— Когда ты этому научилась?

— Когда сидела и ждала, что ты очнёшься возле Омска. Появились маги, и я от них так пряталась: маскировки ведь тогда у меня не было — пришлось срочно что-то изобретать. Кроме как полностью скрыть ауру, ничего не придумала. Потом ты очнулся — стала их Шипами угоманивать.

— А со Стёпой что будем делать?

— В кому его! Хран!

Хран забрал у Стёпы энергию, Стёпа второй раз за день свалился безжизненным кулем. Я уложил его в переноску. Света отправила Храна повисеть на высоте пару километров, я разогнал все остальные конструкты.

Затем свернул свою ауру, Света свернула свою.

— Я остался почти без зрения. Только тебя и вижу, — посетовал я.

— Потерпи часок.

Мы ждали несколько часов. Когда оцепление проходило мимо нашего дома, мы видели всполохи сканирующих плетений. Потом проходила ещё одна волна, мы продолжали притворяться предметами мебели.

— Я, кажется, знаю, как они вычисляют наш маршрут движения, — догадался я.

— Как?

— В тех городах, где мы никак не проявляем себя, мы всё равно вешаем сборщиков Синевы. Если кто-то контролирует поступление Синевы на накопителях, то он видит снижение.

— Да, и на прослушке они говорили про Новосибирск раньше, чем мы сюда приехали. То есть наш маршрут уже просчитан.

— А сегодня как они нас засекли? По попытке разрушить телепорт из Сути?

— Или какая-то сигналка засекла много конструктов.

— Нам надо менять поведение. А то уж больно мы предсказуемы.

Часть 12. Дух Огня

Железный метеорит

Пересидев все эти прочёсывания города магами, я захотел им чем-то ответить. Но вот чем?

Вспомнил, что у нас есть значительный запас фиолетовой Маны, изъятой ещё в Казани. Из трёхсот пятидесяти килоджоулей Маны разных цветов, и фиолетовой в том числе, можно материализовать двадцать грамм железа. Фиолетовой на эти двадцать грамм уходит двести тридцать килоджоулей. На двадцать килограмм, стало быть, нужно двести тридцать мегаджоулей. А на двадцать тонн — двести тридцать гигаджоулей.

А у нас запас около пятисот. То есть можем материализовать примерно сорок тонн железа. Но ещё нужно двести семьдесят гигаджоулей прочих цветов. Я отправил полсотни сборщиков за прочими цветами.

Светлана поехала купить фотоаппарат с телеобъективом, а я исследовал вопросы материализации больших объёмов вещества.

Драко запоминал, а потом я смотрел на процесс материализации в замедленном темпе. Получился интересный результат.

Материализационный тройник выделяет этакий газ, который через несколько сотен миллисекунд становится веществом. Этот газ тоже уже вещество, но какое-то другое. Он не совсем газ, а отчасти похож на жидкость. Эм-м... Всё-таки это газ, но очень плотный газ. Если между жидкостью и газом провести отрезок, то это вещество всё же будет ближе к газу. Ещё не жидкость, но уже не газ. Наверно, 55 на 45.

Я назвал его протовеществом. Так вот, если мы хотим материализовать, например, цилиндр, то можно действовать так, как будто мы работаем с расплавленным материалом. Взять форму и залить в неё протовещество. Когда оно затвердеет, то получится цилиндр.

Но залить в форму надо успеть за пару сотен миллисекунд. Для этого мне нужен материализационный тройник, способный прокачать через себя тераджоуль манодэргии примерно за секунду.

Я поэкспериментировал с малыми материализаторами и выяснил, что площадь сечения общей части тройника для моей задачи должна быть около десяти квадратных сантиметров. Попробовал создать такое... гхм... плетение, это, оказывается, куда проще, чем создавать его из ниточек.

Если просто материализовать сорок тонн протовещества за одну секунду, то под действием силы тяжести оно сразу начнёт падать и за эту секунду упадёт где-то на четыре с половиной метра.

Получится, что внизу оно уже будет материализовано, а сверху процесс материализации ещё будет идти. Плотность железа внизу выйдет обычная, а от центра и кверху появятся пустоты и раковины.

Если материализатор продолжит работать, то вещество (в данном случае железо) будет как бы капать каплями по три метра высотой с пустотами в хвосте где-то с метр.

Если материализатор будет падать вместе с протовеществом, то в центре получится избыток протовещества, оно сперва найдёт себе место, пройдя сквозь уже материализованные ранее стенки, и только потом материализуется. В этом случае можно получить шар довольно большого размера. Но форма шара при этом будет искажена из-за

сопротивления воздуха.

Сорок тонн железа — это где-то около пяти кубических метров. Для такого количества вещества конструктор выставляет тройник материализации, начинает подавать в него энергии, а сам — двигаться вниз со скоростью два метра в секунду. В результате через секунду у нас материализуется тело примерно одинаковой плотности, похожее на бомбу без стабилизатора из фильмов.



Вначале материализатор движется быстрее протовещества, затем оно, под действием силы тяжести, его догоняет. В итоге в носовой части получается утолщение и к хвосту уменьшение диаметра.

Я добавил ещё четыре тройника материализации меньшего размера и натренировал пятёрку конструкторов, действуя слаженно, материализовывать такую железную бомбу с четырьмя стабилизаторами.

До начала материализации стабилизаторов главный материализатор вращается. Материализация стабилизаторов начинается через полсекунды. Материализаторы стабилизаторов расходятся в четыре стороны.

Внешний вид тестовых бомбочек стограммового веса, конечно, не походит на бомбу промышленного изготовления, но зато обводы у этого “изделия № 1” получились очень плавные. Похоже на своеобразный инопланетный корабль и немного на бомбу.

Светлана вернулась с фотоаппаратом, я показал ей результаты своих трудов.

— А зачем ты делал стабилизаторы? — спросила она.

— Ну, во-первых, это красиво. Я, правда, не вижу ни фига, но то, что я могу видеть аурным зрением, выглядит хорошо. Во-вторых, правильный шар не получался. Я надеюсь, что стабилизаторы будут работать и кувыркаться в воздухе этот снаряд не будет. А значит, и не снесёт его далеко.

...

Мы отправились на другой берег Оби. Судя по карте, оттуда лучше смотреть на нашу цель. Походили, повыбирали, вышли к парку “Арена”. Оказалось, что это не очень удобное место для наблюдения, но искать надоело.

Если со здания слетит маскировка, то отсюда его будет видно. По крайней мере верхние этажи.

Мы отправили пяток конструкторов, чтобы уточнить нашу позицию, и... к нам начала приближаться четвёрка магов.

— Они на конструкторы какую-то сигналку настроили! — понял я.

Мы стали осматриваться в поисках сигнальной сети, но никаких новых нитей не увидели.

Один из магов бросил на землю какой-то артефакт, над ним начало разгораться плетение.

— Так, сейчас здесь будет тяжёлая артиллерия, пойдём-ка отсюда! — призвал я.

Мы ретировались из парка.

— У Драко и Риты есть помощники. Они их куда-нибудь отправляли, пока мы были в парке? — заинтересовало Свету.

Я заглянул в память Драко.

— Да. Вообще они постоянно этим занимаются. Особенно конструкторы, которые поддерживают одежду в чистоте. Надо бы их научить это делать более лениво. Но пока мы шли до парка и были в парке, конструкторы постоянно мотались туда-сюда.

— Значит, засекают они не сами конструкторы, а момент их создания.

— Давай ты медленно едь по дороге и создавай изредка конструкторы, а я буду на тебя смотреть и пытаться понять, в чём разница между отправкой готового конструктора и созданием нового, — предложил я.

Часа три мы ездили, экспериментировали. Созданными конструкторами смотрели на магов, которые прибывали к месту их создания.

Я пришёл к выводу, что когда делаешь конструктор, то на какое-то время становится виден слой с Синевой — её сигнализация и засекает.

Подумал-подумал и решил вывернуть часть слоёв наизнанку. Ауру расширяем. Над ней слой, слабо заполненный энергией. Это как обычно. А внутри слой с Чернью и Синевой.

Получается над Чернью и Синевой тонкий слой высокоэнергетической ауры. Поскольку он есть, то детектиться сигнализацией будет лучше, но создание конструкторов станет незаметным. Однако из-за того, что слой высокоэнергетической ауры очень тонкий, надеюсь, сигнализация на него срабатывать не будет. Основной объём ауры Синева экранирует.

Раньше для создания конструкторов мы делали проплешины в слоях маскировки — теперь мы чуть расширяем ауру. Если хочется больше маскировки, то ауру можно поджать, и получится старый вариант.

...

Вернувшись в тот же парк с каруселями, где мы были в первый раз, я выпустил пару конструкторов. Подождали. Никакой облавы магов не случилось.

Света навела телеобъектив на место, где стоит башня, а я запустил процесс материализации изделия № 1 на высоте около полутора километров. По расчётам, на башню сейчас свалится чушка, которая принесёт с собой больше половины гигаджоуля чистой

кинетической энергии. Сорок тонн железа с высоты полтора километра.

Я отсчитывал вслух расчётные семнадцать секунд.

Сперва мы увидели вспышку, затем мы увидели ломающийся материализованный полог, после этого иллюзия на башне пропала.

Света осматривала башню через телеобъектив в режиме видеосъёмки. Я смотрел через конструкты.

Несмотря на стабилизаторы, бомбу всё же снесло ветром на некоторое расстояние, и она упала не в центр здания, а близко к его правому краю. Фасад верхних шестнадцати этажей откололся и начал падать.

Одновременно со вспышкой мы слышали звук, который издавал наш снаряд. Гул монотонный, нарастающий. Через семь-восемь секунд после вспышки до нас донёсся и звук удара, а затем звуки падения частей здания.

Шестого этажа, увы, снаряд не достиг. Но эффект получился достаточно неплохой. Самые верхние этажи снесены в ноль, восьмой сверху этаж является центром пролома фасада.

Мы спрятали телеобъектив и стали просто наблюдать, я конструктами, Света глазами. На сороковом этаже что-то загорелось. Здание погорело минут десять и... пропало. Они восстановили иллюзию.

— Быстро сработали, — оценила Света.

— Поехали домой. Вторую часть марлезонского балета перенесём на завтра.

— Кстати, удачно получилось, что бомбу ветром снесло. Мы увидели много внутренних помещений. Я, конечно, снимала и обычные окна. Может, и удастся там что-то разглядеть, но мне показалось, что они везде тонированные.

— Я думаю, кандидат найдётся даже и при тонированных окнах.

...

Эту ночь снова пришлось проводить при свёрнутых аурах. Однако на улице трудилось около полусотни конструктов с задачами фотографировать сканирующие плетения, воровать телепорты и пытаться изъять плетения у высокоуровневых магов.

А ещё летало два охотника. Если высокоуровневый маг останавливался на одном месте, то на высоте около двухсот метров над ним материализовывался килограмм железа. Полноценная уменьшенная копия изделия № 1. Как показала практика, или у магов нет защиты от кинетической энергии, или такого рода атаки для них неожиданный фактор.

После ночной облавы мы стали обладателями ещё двадцати телепортов, наша база данных пополнилась пятнадцатью новыми ультрасложными заклинаниями (сложность на уровне телепорта) и несколькими десятками более простых.

Назначение заклинаний, увы, нам пока неизвестно. Думаю, пора начинать выяснять это экспериментальным путём.

...

К утру 3D-принтер допечатал детали четвёртого прыгуна, а ещё вчера Света отсмотрела полученные видео и выбрала кандидатуры комнат.

Под моим руководством она собрала прыгунов, мы погрузили их в машину и двинулись в Кемерово.

Постоянные облавы нервируют. Хочется пожить спокойно.

Зато как погуляли!

— Вот в такие моменты я думаю, как же плохо быть магом, — начал я.

— В какие?

— Когда не знаю, что подарить девушке на день рождения. Может, намекнёшь, что бы такого этакого тебе хотелось?.. Хотя... У меня тут есть небольшой сюрпризик, думаю, он тебе понравится. — Я покопался под сиденьем. — Где же он? Потерялся, что ли?

Когда градус любопытства Светы достиг апогея, я достал из рундука букет цветов.

— Вот, это тебе!

Без глаз мне стоило больших трудов приобрести букет. Я не знаю, как он выглядит в реальности, но в аурном зрении он кажется красивым.

— Ой, какой милый!

— Он это... модернизированный! Таких в мире больше не существует. Эксклюзив, специально для тебя!

— Как может быть букет модернизированным? А... вижу!

— Давай сегодня устроим себе мирный день без войны и партизанщины? Посидим в ресторане, может быть потанцуем? Я, правда, не умею, но мне очень хочется с тобой потанцевать. Научишь?

— Я и сама-то не очень умею. Но давай! А куда его поставить?

— А вот. Переносная вазочка как раз напечаталась.

...

Мы нашли уютный ресторанчик в центре города, сели за столик. Что-то заказали, и... по городу пошли маги.

— Да что же они неугомонные-то такие! — возмутился я. — Мы здесь ничего ещё не делали, даже сборщики не работают. Почему облава?

— Как поступим? — спросила Света. — Квартиры здесь у нас нет, прятаться со свёрнутой аурой негде.

— Придётся сидеть здесь. Если нападут, будем воевать. Если пройдут мимо, им же лучше. Сейчас я сделаю ещё десять боевых конструкторов, пусть набирают энергию, а мы пока поедим.

Но кусок в горло не лез. Мы сидели как на иголках и ждали, когда прочешут наш район. Два мага даже зашли в ресторанчик.

Я сидел к ним спиной, держал Свету за руки. Она смотрела на меня. Драко и Рита снижали адреналиновый удар. Боевые чёртовы дюжины уже были готовы атаковать. Маги заглянули, сверкнуло сканирующее плетение. Я перевел конструкторы в боевую готовность. И... маги вышли.

— Умеют испортить настроение, козлы! — в сердцах сказала Света.

— Да уж.

— Почему они тут устроили обход?

— Я думаю, что прочёсывают все города вокруг Новосиба. Но польза от этого обхода есть: мы убедились, что маскировка наша работает. Боевое крещение, так сказать.

Однако праздник оказался испорчен. Вместо еды мы ждали магов. С танцами не задалось. Сидеть просто так не хотелось.

Мы доели, расплатились и вышли на улицу. Был поздний вечер, почти ночь.

Я посмотрел на карту и предложил погулять по Кемеровскому острову. Мы перешли понтонный мост и не спеша двинулись по берегу.

— Когда я был маленький, дедушка рассказывал мне про войну. Как они мечтали о том, что будут делать, когда война закончится. Чем ты хочешь заняться, когда мы победим?

— А наша война закончится? — усомнилась Света.

— Я не знаю. Возможно, это зависит от нас. Можем после “Акции 100” взять тайм-аут на неопределённое время. Заниматься только саморазвитием без военных действий. Получится ли, не знаю, но можем попробовать.

— После того как магия вошла в мою жизнь, я и не особо задумывалась о будущем. Финансовые вопросы ты решил, принесся пакет с кучей денег, — работать ради денег не нужно. Я бы попробовала лечить людей магией, но легально это можно будет делать только после того, как разберёмся с инквизицией. Иначе придётся постоянно шифроваться и прятаться. Будет ли в этом какой-либо смысл?.. А надолго ли хватит саморазвития?

— Саморазвития должно хватить на всю жизнь, — заверил я. — Другой вопрос — будет ли желание саморазвиваться?

— У тебя-то точно будет, — рассмеялась Света.

— Ну тогда мы смешаем тебя и меня, и у тебя оно тоже будет.

— Или у тебя оно пропадёт. Здесь снова всплывает вопрос “в чём смысл?”.

— Если думать над смыслом жизни, то ответа никогда не найти. Если о смысле не думать, то он очень быстро теряется. Война хорошо отвлекает от этих вопросов. ... Интересно, каким смыслом наполняют свою жизнь инквизиторы? Не рядовые, а высшие.

— Да, поговорить бы с ними. Узнать бы, что ими движет на самом деле, — поддержала Света. — Процесс ради процесса — это бессмыслица. Значит, у них есть какая-то цель.

— Может, они копят Синеву для того, чтобы посмотреть, что происходит в других звёздных системах?

— Ты все ответы сводишь к тому, что кому-то тоже интересно что-то узнавать. А может, они, наоборот, заинтересованы в том, чтобы всякое познание остановить, а то и вообще — весь мир уничтожить. Где-то я читала такое: если ответа на вопрос “зачем?” нет, то надо это существование прекратить.

— Эрос и Танатос? Гностицизм и хилиазм? Свет и Тьма?

— Это что за список терминов? — улыбнулась Света.

— Все подобные вопросы в конечном счёте сводятся к вопросу, есть ли у мира Творец и если у мира есть Творец, то хороший он или плохой. А дальше каждый выбирает вариант по себе. Если Творец хороший, то человек так или иначе воюет на стороне Света, против Тьмы. Если Творец плохой, а творение — ошибка, то нужно исправить ошибку и вернуть всё во Тьму. Прекратить существование.

— А мы за Свет или за Тьму воюем?

— За Свет. Если он не является иллюзией.

...

— Кто-то идёт навстречу! — Светлана напряглась. — Маг.

— Мы — влюблённая парочка, что нам, погулять нельзя? — Я обнял Светлану, и мы не спеша продолжили движение.

— Шестьдесят восьмой уровень. Зачем он здесь? — Светлана перешла на мыслеречь.

Мы медленно сближались. Пытаться уйти было бессмысленно. Он нас явно почувствовал, так же как и мы его.

Когда между нами оставалось порядка двадцати метров, я остановил Светлану, обнял её и поцеловал. Она мне ответила.

На дорожке показался полицейский. Он уверенно шагал прямо к нам.

— Не обращай на него внимания, — прошептал мысленно я.

— Молодые люди, что вы здесь делаете? — обратился к нам полицейский.

Я оторвался от губ Светы и, не поворачивая голову в его сторону, сказал:

— Командир, разве по нам не видно? Мы здесь гуляем. Отдыхаем. Празднуем день рождения.

— Ночью?

Вокруг полицейского слабо фосфоресцировал купол защиты.

— Очень красивая ночь, почему бы и нет? — ответил я.

— Пройдёмте со мной!

— Командир, мы разве что-то нарушаем? Зачем портить такой хороший вечер?

— Отойдите друг от друга и следуйте за мной!

— Хотя бы скажите, что случилось, в чём нас обвиняют. Ну и представьтесь, — попытался вести диалог я.

— Я сказал отойти друг от друга и следовать за...

Копия изделия № 1 свалилась с высоты двести метров и остановила эскалацию конфликта.

— Ну вот. И как с ними мирно жить, спрашивается? — задал я риторический вопрос. — Испортили такой вечер. Смотри, он тоже под иллюзией ходил. Ушастый.

Я присел у его пояса, достал из ножен кинжал, забрал из него плетения, вложил кинжал обратно в ножны.

— Сюда движется четвёрка. Пока только мост переходят, — предупредила Света.

— Я сейчас этого в воду спущу, а ты посмотри, куда они пойдут. Мы пойдём в противоположном направлении. Отправлю с этим утилизирующий конструкт. И здесь до их прихода ещё один приборёт всё.

Эльф поплыл по течению. Я следил за исчезающей с песка кровью.

— Ты знаешь, Свет, меня беспокоит то, как спокойно мы их убиваем. Почему-то это не вызывает никаких чувств.

— Меня тоже. Но если я пытаюсь представить, что я убиваю простого человека, то мне становится не по себе. Наверно, только к ним такое отношение... Четвёрка пошла против часовой стрелки по острову.

— Ну и мы тогда пойдём против часовой стрелки. Двинулись!

— Ещё четвёрка, переходит мост.

— Придётся, видимо, нам искупаться, — решил я. — Им идти минут пятнадцать. За это время течением нас отнесёт на полкилометра. Ну и мы проплывём сколько-то. Будем вне зоны чувствительности их сканеров. Поплыли?

— Вода холодная!

— Конструкты на что? Я под Мурманском плавал, разгребая руками лёд, а казалось, что в горячей воде плыву... Несмотря ни на что, у нас очень романтическая ночь получилась, с поцелуями и ночным купанием, согласись.

— Ну, что же, поплывём, будет что вспомнить! — согласилась Света, заходя в воду.

Плыть пришлось до тех пор, пока город не кончился. Мы подплывали ближе к берегу, находили там оцепление, отплывали и плыли дальше. Выбрались на берег уже за городом.

По левому берегу реки проходило шоссе, поэтому выбрали эту сторону реки. Драко и Рита высушили нашу одежду, и мы провели остаток ночи в каком-то перелеске.

Утром вышли на шоссе и автостопом добрались обратно до Кемерова.

Очки. Мне нужны тёмные очки. Без них моя слепота сильно бросается в глаза. Водитель

КамАЗа, который нас подвозил, подумал о нас что-то безумное. Девушка со слепым инвалидом в пять утра голосуют. Но подвёз. В благодарность мы оставили в его ауре лечебный конструкт.

Остров Кемеровский был переполнен магами. Видимо, ищут следы потерявшегося эльфа. Мы дошли до машины и выехали в направлении Барнаула.

Часа через четыре после выезда кончились поля и начались леса. Мы выбрали подходящее место и остановились, съехав на просёлочную дорогу.

— Здесь хорошая точка, — определила Света. — От трассы далеко. Просёлок идёт вниз. Видно далеко, дорога делает изгиб, и тот, кто на ней, не мешает обзору. Иди вон туда, а я пока приготовлю винтовку.

Я взял палки и пошёл по грунтовке. Мне надо отойти от машины метров на двести.

Дойдя до места, я снял рюкзак. Достал четыре прыгуна. Включил их. Затем спустил с высоты конструкт с накопленной Чернью. Нашёл в компьютере выбранную ранее фотографию и открыл по ней телепорт.

Прыгуны по одному заскочили в переход, но, главное, в переход ушло два конструкта: Полтергейст-М1 и Подрывник-1.

У Полтергейста-М1 была отключена функция перехода через телепорты. Он навсегда останется жить в новосибирской башне. А Подрывник-1 должен спуститься, поискать Синеву, фиолетовую Ману, забрать их. Затем взорвать башню на уровне второго этажа и ждать нас возле детских каруселей.

Подрывник-1 тоже командный игрок. В его составе около тридцати различных конструктов. Большинство для воровства Синевы и взлома защиты хранилищ, плюс солидный запас энергии для взрыва.

Я двинулся обратно, стараясь идти быстро. У открытого телепорта конструкты формировали большое облако черноты.

Первый выстрел Светлана сделала, когда я прошёл около пятидесяти метров. Затем она почти сразу выстрелила второй раз. Телепорт наконец закрылся. Я вернулся к нему. На месте перехода с аккуратным отверстием точно на лбу лежал мёртвый эльф. Артефактов с плетениями у него не было. Я оставил утилизатор прибираться и вернулся в машину.

— А в кого ты стреляла во второй раз?

— Он вернулся обратно.

— Вернулся?

— Упал.

— Я уж было подумал, что ты не попала... Шучу! Не мог я так подумать! Честно! Вот посмотри в мои мысли, правда шучу!

Дух Огня

В Барнауле тоже были обходы и прочёсывания. Мы оставили там сборщиков и грабителей и поехали обратно в Новосибирск. Там у каруселей нашли нашего подрывника с тридцатью гигаджоулями Синевы и пятьюстами — фиолетовой Маны.

— Ну вот, пять гигаджоулей тратим на себя, двадцать пять в кубышку. Сейчас уровень восстановим до того, что был в начале поездки. Будем грабить остальные Центры?

Я смотрел конструктами на место, где была башня. Руины по высоте не превышали три этажа. Однако поверх руин всё равно наведена иллюзия.

— Слушай, ты говорил, у тебя есть контакт с какой-то шишкой.

— Есть, только он мне не отвечает. Однажды написал, и всё. Я пишу ему без обратной

связи, больше для самоудовлетворения.

— А спроси у него, в чём смысл жизни? Может быть, он с нами пообщается? Изольёт душу? — Свету явно беспокоил вопрос, который мы затронули в день её рождения.

— Ты всё думаешь о смыслах? Хорошо, напишу, хотя и сомневаюсь, что он ответит. Так что по остальным Центрам?

— Ты хотел поискать ещё одного духа Ветра. Давай посмотрим, есть ли тут похожие места.

...

Света подыскивала нам домик в пригороде. Желательно с гаражом. Хотим сделать телепорт, чтобы машина проходила.

Я занялся построением плетения, формирующего изделие № 1. Сейчас у меня несколько конструкторов его делают синхронно. Каждый раз, когда нужно сделать изделие другого размера, приходится считать задержки. А поскольку они у меня отчасти подобраны, то полагаться на то, что ошибки не будет.

Я хочу создать такое плетение, чтобы вложил триста пятьдесят килоджоулей — получил двадцатиграммовую бомбочку, вложил триста пятьдесят мегаджоулей — получил двадцатикилограммовую.

Для нового плетения я нарисовал схему на операционных усилителях. Пользователь сливает всю энергию, что он хочет преобразовать в изделие № 1, в три накопителя и размещает плетение в нужном месте. Дальше работает автоматика.

Энергия накопителя подключается в течение небольшого времени к интегратору, таким образом количество энергии, выделенной пользователем, запоминается в нём. От запомненного уровня отсчитываются начальные скорости материализатора и уровни, когда начинают формироваться стабилизаторы.

По мере расхода энергии на главный материализатор напряжение на выходе накопителя падает. Срабатывают компараторы, запускающие и останавливающие построение стабилизаторов. Скорость развода дополнительных материализаторов тоже зависит от начального значения энергии.

В схеме получилось восемь операционных усилителей, два силовых реле. Главный материализатор всегда имеет сечение пятнадцать квадратных сантиметров.

Чтобы передвигать материализаторы в пространстве, я использовал кусочек плетения “Молот Введьм”, взятого из бабкиных книжек.

В общем, теперь я могу бомбить одним конструктором, использующим заготовку. Можно сделать изделие любым весом от ста грамм до ста тонн. Нижнее ограничение связано с большим сечением главного материализатора, верхнее ограничение снова связано с сечением главного материализатора.

Я поднял конструктор над главным Центром инквизиции Новосибирска на высоту четыре километра, а затем с интервалом пятнадцать секунд сбросил сорок изделий весом по одной тонне. Разрушения получились гораздо масштабнее, нежели в первом случае. Отправленный грабитель принёс десять гигаджоулей Синева, а вот фиолетовая Мана у нас кончилась. Впрочем, теперь мои сборщики собирают и её.

...

“Юстас — Алексу. По всей России введён режим постоянного патрулирования. Продлится вплоть до ликвидации диверсионного отряда”.

...

— Великий находился в башне во время атаки.

— Он не пострадал?

— Нет, он был на втором этаже, а разрушены этажи выше тридцатого. Однако несколько магов из окружения Великого погибли. Он приглашает вас на встречу, чтобы вы объяснили, что происходит.

— Где встреча?

— Не знаю. Вы должны пройти в восьмой телепорт. Куда он ведёт, мне неизвестно.

— А что с телепортом башни?

— Мы успели его эвакуировать до второй атаки. Эвакуацией занялись, поскольку боялись дальнейшего разрушения здания.

— Вы решили, где разместить его?

— Ещё нет. Мы ждём вашего мнения.

— Давайте в Нижнем, там у нас наиболее защищённое место. Удалось построить защиту на случай повторного аналогичного нападения?

— Наши аналитики работают над этим.

...

— Мы договаривались, что при появлении роботов вы обездвигите их, а не уничтожите.

— Плетения, выдающие электромагнитный импульс, были установлены около стационарных телепортов, а в этот раз роботы были заброшены довольно далеко от них. Начался бой, и в этом бою все роботы были уничтожены. Я принёс вам ещё пять коробочек и хочу о них поговорить с вами.

— Вам удалось что-то выяснить?

— Да, мы обратились в университет за консультацией. Знаете, что нам сказал их специалист?

— Что?

— Что эти коробочки — подслушивающие устройства! То есть у вас на столе постоянно лежит устройство, через которое вас слушают. В том числе и сейчас.

— М-да... Заберите, пожалуйста.

...

Света подобрала домик в дачном посёлке в тридцати километрах от Новосибирска. Мы внесли задаток и занялись оформлением собственности. Я сплёл плетение маячка для будущего телепорта, а также подготовил ещё один компьютер, для работы в роли 3D-принтера.

Наступают холода, хочется закончить тут дела до зимы.

По прогнозу Драко, глаза мои заработают через две недели. Есть шанс, что домой я приеду уже зрячим.

Я пытаю Драко по вопросу помощи мне в реальном запоминании. Поскольку Драко умеет переносить свои знания в другие конструкты (он это изначально умел), то я уверен, что перенос его знаний в мою память тоже возможен.

Однако как расширение памяти он ко мне подключиться может, а вот как источник знаний — нет. Я просидел пять дней, запомнил в памяти Драко все плетения из бабкиных книжек. Сейчас могу сплести что угодно из них. Но только пока Драко в моей ауре.

Память Драко и Риты мы синхронизируем, так что всё, что знает Драко, знает и Рита.

Раз в день мы выгоняем Драко и Риту из своих аур и разучиваем одно из плетений. Пытаемся разучить. Идёт медленно. Однако от того, что Драко знает теперь бабкины

книжки, есть и польза. Пока Драко в моей ауре, я могу анализировать плетения.

Я взял плетение связи и разобрал на части. Между источником и приёмником тянется нить. По нити передаются колебания, которые инициирует мозг, возле которого работает плетение.

Получается аналог нашей мысленной связи, но на любое расстояние. Чем дальше, тем просто больше энергии жрёт. Пока нить не используется для передачи, энергии не потребляет вовсе.

Хорошее плетение, но мне сразу не понравилось. Я соединил Свету и Степана этой связью. А потом сделал себе такой же интерфейс. Света говорит что-то Степану, а я слышу. Причём, однажды подключившись, я могу их слушать, даже уйдя через телепорт куда-нибудь.

Никакой конфиденциальности! Мы поискали по городу нити связи, нашли и послушали их. По ним передают в основном приказы.

Крайне странно: получается, что маги считают эту связь надёжной? Или никто не пытался её взломать? Я такую связь использовать не хочу.

Но и на операционных усилителях я пока не придумал, как это зашифровать от прослушивания. Есть мысль передавать простым вариантом частотной модуляции. Это всё равно будет лучше, чем то, что есть. Плетение частотной модуляции я могу сделать. Но если какой-то эльф заглянет в справочники, то сможет повторить. В итоге я пока не решился применять этот вид связи для наших внутренних нужд.

...

Мы выехали домой. Поедем немного другим маршрутом: через Нижний Тагил, Сыктывкар и Архангельск. Хотим взять как можно больше городов под свою опеку. Я сначала думал поехать через Казахстан, но мы не рискнули: всё-таки границы.

Везде по дороге мы искали ловушки, подобные той, с духом Ветра. Очень похожий объект нашли после Нижнего Тагила, неподалёку от села Малая Лая. На нём даже иллюзии не было. Просто старая котельная, окружённая забором. За забором начиналась защита из Жизни, установленная во все стороны, в том числе и под землёй.

Мы не рискнули подъезжать близко. Оставили машину в паре километров, подошли пешком и стали наблюдать.

— Очень похоже на тот случай. Защита такая же, людей тоже нет, — сказал я.

— Внутри, наверное, был пожар. Глянь, двери выгоревшие.

В последнее время мы со Светой начали делить одни глаза на двоих. Если она хочет, чтобы я на что-то посмотрел обычным зрением, то я смотрю её глазами.

— Вероятно, духу всё равно, есть тут ремонт или нет. Нам надо туда исследователя отправить. Давай вон на крышу забросим короткий телепорт, — предложил я. — Он работает в один конец, поэтому конструктор сбежать не сможет.

Так мы и поступили. Света открыла короткий телепорт, отправила туда исследователя, а затем мы сразу отступили. Если вдруг сработает сигнализация, то нужно иметь пространство для манёвра.

Выждав около часа, не увидев реакции на совершение нами магических действий, мы подошли к забору и попытались установить связь с исследователем. Однако исследователя не было.

— Ты его точно отправила?

— Да. Он прошёл, а когда телепорт закрылся, я даже чувствовала его управление, пока

отходила.

— Может, его защита угробила? — предположил я. — Давай нового отправим? Или даже пару?

Мы открыли два коротких телепорта, каждый из нас отправил по исследователю. Отходя, я чувствовал любопытство исследователя, начавшего осмотр территории. Но отойти нам было необходимо, поскольку если сюда телепортируется десяток сильных магов, то для нас это может плохо кончиться.

Когда мы вернулись к забору, связь ни с моим исследователем, ни со Светиным восстановить не удалось.

— Что это значит, как думаешь? — спросила Света.

— У меня нет предположений. Глянь, есть ли тут возвышенность, откуда просматриваются эти ворота.

— Есть, вон пригорок. Что ты хочешь сделать?

— Я хочу открыть телепорт, но не отходить. Чтобы ты с винтовкой оттуда подстраховала.

Света сходила в машину за винтовкой, затем ушла на позицию. Она была всего в семидесяти — ста метрах от меня, поэтому мыслесвязь между нами работала.

Я присел справа от ворот и создал исследователя, открыл телепорт и отправил его на крышу.

— Исследователь на крыше. Спускаю в здание, — отправил я мыслеотчёт.

Я обошёл исследователем крышу, затем спустил его сквозь потолок внутрь котельной. Что-то вспыхнуло, и связь с исследователем прервалась.

— Хана суслику! Ты что-нибудь видела?

— Ничего.

— Это произошло, когда он попал внутрь котельной. Никаких аур или чего-то ещё он не засёк. Телепортов внутри, кстати, тоже нет. Есть мысли, что это?

— Когда мы хотим, чтобы на наши конструкторы не обращали внимания, мы удерживаем их на одном месте, без движения, — подала идею Света.

— Думаешь, он там притаился? Сейчас проверим.

Я отправил ещё исследователя. Оставил его на крыше и стал внимательно осматривать статические аурные образования. И действительно, в углу котельной я обнаружил конструктор. По виду обычный, ничем не отличающийся от наших. В основе конструктора — Жизнь.

— Я нашёл его! Иди сюда. Думаю, здесь нет сигнализации.

Я велел Драко запоминать, затем переместил исследователя в противоположный угол котельной и аккуратно прошёл им сквозь стену внутрь. Конструктор не прореагировал.

После того как исследователь продвинулся чуть ближе, у конструктора выросла ложноножка и поглотила исследователя. Произошло это очень быстро.

Мы стали рассматривать воспоминания Драко в замедленном темпе. Когда ложноножка растянулась, то было видно, что аура конструктора крайне сильно насыщена фиолетовой Маной. Я прикинул объём его ауры, получилось, что в нём энергии где-то под тридцать-сорок тераджоулей.

— Ого, ну и монстр! — удивился я.

— Давай его разозлим? — предложила Света.

— А как?

Света вызвала сборщика Черни, вобрала в ауру гигаджоуль и создала чёрного

исследователя. Затем отправила его через телепорт на крышу.

Когда исследователь вошёл в котельную, ему навстречу метнулась ложноножка — и исследователя не стало.

— Ничего не произошло. Он его просто съел, — констатировал я.

— ...Земля дрожит, чувствуешь?

Света схватила меня за руку, и мы рванули с ней на пригорок, где она недавно сидела с винтовкой. Дрожь нарастала, сзади посветлело так, что даже без зрения это чувствовалось.

Отбежав на пару сотен метров, мы оглянулись. На месте котельной и забора плескалось огненное озеро ослепительно-белого цвета. По поверхности постоянно пробегала волна, она разбивалась брызгами светящейся огненной жидкости о защитное поле, окружавшее когда-то стоявшую здесь котельную.

— Это не дух Ветра, это дух Огня, — задумчиво сказала Света.

— Что будет, если он вырвется?

— Наверное, вулкан.

— Нам надо линять отсюда. Это шоу видно издалека. Думаю, в округе все сигнализации сработали. В ближайшие телепорты уже спешат маги.

Мы отошли на большое расстояние, остановились и отправили конструктор посмотреть, что там. У границы бывшей котельной стояло четверо магов. Озеро продолжало плескаться, однако маги не проявляли беспокойства в его отношении. Они о чём-то спорили, не обращая внимания на происходящее.

Затем они разошлись в четыре стороны, создали общее плетение, и на месте озера возникла иллюзия старой котельной. Всё выглядело приблизительно так же, как и несколько часов назад.

Один из магов открыл телепорт, и все четверо ушли в него.

— М-да. Я даже не догадался отправить за ними какой-нибудь конструктор. Подрывника или полтергейст.

Маго-АТС

— Как думаешь, какие ещё виды дүхов существуют? — захотел обсудить я со Светой.

— В фантастике говорится об элементалях Земли, Огня, Воздуха, Воды. Получается, что мы видели двух, Огня и Воздуха. Надо бы посмотреть на другие виды.

— Меня сильно смущает то, что они выглядят как простые конструкторы. И ведут себя так же. Вероятно, можно конструкторы с такими способностями создавать? Я попробовал создать конструктор и добиться от него, чтобы он подул ветром, как дух Воздуха, но ничего не получилось. Причём он создавал ветер, не используя плетения или энергию. Просто подул. И этот дух Огня, он не сказать что выделял энергию. Той Маной, что у него накоплена, он мог расплавить всё вокруг. Но он её не использовал. Он действовал другим способом.

— Чародейским? — спросила Света.

— Немагическим. Возможно, и чародейским, да. В фантастике элементалей вызывают. Как бы этому научиться? Знаешь, что я думаю? Нам надо поискать в Центрах библиотеку. В лекциях говорили о древних книгах — их же явно где-то хранят?

— Мы осматривали всё в тех Центрах, куда заходили, но ничего подобного не встречали. Может, не там искать?

— Я думаю, надо обратить внимание на магов под иллюзиями. Шишек. Вот на того, например, кому я дом разрушил. Мне даже его уровень неизвестен, ведь когда устраивал снос его избушки, я о Синеве ещё ничего не знал. Поехали домой, отдохнём, подумаем.

— Домой? Мы собирались в Архангельск.

— Давай домой. В Архангельск как-нибудь потом съездим. Хочу новую прослушку сделать — деталей нет. Только сначала в наш домик. Запустим построение телепорта.

...

Первое, что мне не нравится в магической связи, — это что нити бросаются в глаза. Используется зелёный цвет. К сожалению, чем темнее цвет, тем больше сопротивление.

Я измерил напряжение на линии связи — оно невысокое, менее одного вольта.

Кстати, магическая “проводная” связь — это как раз то место, где от электричества есть отличия. Если мы привыкли к тому, что электрический ток всегда течёт по замкнутым цепям, то в магии наоборот.

Но электрический ток может течь не только по замкнутым цепям, а, например, от заряженного тела к незаряженному. Вот такой ток от заряженного к незаряженному будет полным аналогом магического тока через нить. Как в электричестве ток создаётся разностью потенциалов, так и в магии ток создаётся разностью магических потенциалов. Поэтому они отлично измеряются.

Так вот, я измерил напряжение на линии связи, и оказалось оно невысоким. И я подумал: а что, если его повысить, но нить при этом взять более тёмную? Я вставил в разрыв нити операционный усилитель и поднял выходное напряжение до амплитуды в десять магических вольт. Затем вместо зелёной взял коричневую нить.

Поэкспериментировав, добился того, что связь стала работать на коричневых нитях. Но захотелось ещё большего — чтобы связь работала с чёрными нитями. Их практически невозможно отследить.

Для этого мне потребовались транзисторы на сто вольт. Пришлось заново сесть за подбор тройников, толщин и цветов ножек. Пока я подбирал тройник для высоковольтного транзистора, у меня восстановилось зрение.

В общем, сделал я усилитель с единиц вольт до сотен. С таким напряжением стало возможно использовать нить почти чёрного цвета, но, чтобы связь работала на большом расстоянии, пришлось ещё добавить усилитель на приёмной стороне.

Магическая нить ведёт себя как электрическая линия с распределёнными параметрами, при этом сопротивление линии не меняется от того, что она растягивается. В этом отличие от электричества. Но можно делать и нити, сопротивление которых зависит от растяжения. Бр-р. Магия такая магия.

Короче говоря, у меня есть плетение микрофона, усилитель, почти чёрная нить, новый усилитель, излучатель света.

На этом магическая часть заканчивается и начинается электроника.

Фотодатчик, операционный усилитель, аналогово-цифровой преобразователь и микроконтроллер.

По быстродействию электроники и при десятиразрядных АЦП у меня не получилось писать одним микроконтроллером больше восьми каналов звука. При этом частота сэмплов всего 14 кГц.

Я взял компьютер и соединил его с десятью такими микроконтроллерами — получилась подслушивающая АТС на восемьдесят каналов. Общий звуковой поток — около трёх мегабит в секунду, с учётом всякой сопутствующей информации. Этот поток пережимается в MP3 примерно в десять раз и транслируется на сервер.

Музыку качественно записывать мне не нужно, а для разговоров вышла очень хорошая

шукра.

Я собрал эту АТС в невзрачную серую коробку, а потом повесил её... на чердаке того здания, где мы встретились со Светой. Там висят мои, ставшие ненужными, камеры. Лишняя коробка не вызовет подозрений.

В итоге у меня получилось восемьдесят конструкторов, которые всегда летают надо мной. Если мне нужно установить кому-то прослушку, то я беру один из них и отправляю в ауру нужному реципиенту. Конструктор навсегда остаётся в этой ауре, стараясь держаться в районе лица.

Внутренности ауры маги всё равно не видят, поэтому почему бы микрофон не держать непосредственно у источника звука?

Эх, мне бы ещё научиться координаты GPS с конструкторов считывать! Идеи на этот счёт есть, надо только сесть и покопать тему.

Полное подполье

Мы наблюдали за шишкой, сидя в машине на парковке неподалёку от его городского жилья.

— Характеристическое число 79-80-80, — выдал я раскладку.

— Гляди, у него проклятие в ауре! Только какое-то странное.

— Так это моё проклятие. А странное — это потому, что у него артефакт на поясе, его подавляет. Видишь?

— Да. Говоришь, ты на него напал, когда у тебя был третий уровень?

— Ага, круто, да? И проклял его ещё. Знал бы, с каким огнём я играю!

— Ну что, вешаем на него наш жучок?

— Только что повесил, — доложил я.

— Кстати, на нём иллюзия. Как думаешь, он кто? Эльф или оборотень?

— Нам бы тоже надо научиться такие иллюзии плести. Что-то я не вижу плетения в его ауре.

— Вот же, на поясе, рядом с подавителем проклятия.

— Ага! ...Ладно, прослушку ему поставили, а сейчас надо поискать книжки. Мы за этим сюда пришли.

Мы сидели в машине и метр за метром осматривали дом. В доме есть несколько сейфов, есть и какие-то книги. Есть книги в сейфах. Но как определить, что это за книги?

Если отранжировать, то, конечно, книги в сейфах — самые важные. Не просто же так их в сейф положили. Однако для нас они могут оказаться бесполезными — какие-нибудь ведомости, листы успеваемости магов в Школе и подобная фигня.

— А сделай удалённый глаз, как сделал удалённое ухо! — предложила Света.

— Я упаковывал восемь операционных усилителей в кубический дециметр. Умучился. А чтоб аналоговый телевизор реализовать, их нужно несколько десятков, если не сотен. Сперва надо придумывать, как повысить степень интеграции магоэлектроники. А ещё лучше на цифровые схемы перейти. Рано или поздно я такое сделаю, но до этого надо дорасти!

— Ладно, давай тогда составим план, как украсть вот эту книжку из сейфа. Для начала как его открыть? — стала рассуждать Света.

— Открыть — самое простое. Конструкторы разберут дверь на кусочки по миллиметру и рассыпят горкой в этой же комнате. Вопрос: как туда зайти и живым остаться? Смотри, сколько плетений. Большая часть вообще непонятно что делает. Зайдёшь, а оно активируется, весь дом телепортируется в Ватикан к Великому.

— Дрон?

— Точно! Дрон и захват. Конструкты разбирают дверь сейфа, потом разбирают окно. Дрон пролетает в окно, захватывает книжку, вылетает. План годный, только книжку надо из сейфа вынуть. Для дрона это будет не вертикальное, а горизонтальное усилие. Нужен манипулятор, который смотрит сначала вперёд, а потом, когда захватит и вытащит, — вниз, чтобы не переворачивать дрон. Грузоподъёмность где-то килограмм десять нужна, не меньше. Это большой дрон.

— Конструкты могут полку под книжкой разобрать так, чтобы она выпала из сейфа, — подсказала идею Света.

— Могут, сейчас я зарисую, как это выглядит, прикинем. Но если она выпадет, то всё равно надо рассчитывать, что будет лежать у стены.

— А поехали ещё в загородный дом посмотрим?

— О, точно! Поехали!

...

Возле загородного дома шишки всё было аккуратно выложено, засажено. Даже не скажешь, что всего пару месяцев назад тут шла стройка.

Мы проехали мимо поместья в одну сторону, потом в другую. Потом остановились не очень близко, но и не очень далеко и стали отправлять конструкты на осмотр.

— Этот дом для него — личное пространство. Он тут даже прислугу не больше одного раза в неделю терпит, — сообщил я.

— Значит, если что-то ценное, то должно храниться здесь.

— Если после атаки он не боится это здесь хранить.

— Но жить-то он здесь не боится! — парировала Света.

Я открыл зарисованный более года назад план дома. Он совпадал практически тютелька в тютельку с текущим.

Мы составили план мест, где хранятся предметы, похожие на книги.

На первом этаже есть сейф, в нём одна книга. На втором этаже ещё один, и в нём вторая.

— Какую будем тырить? — спросил я.

— А почему не обе? — улыбнулась Светлана.

— А почему бы и не обе?! Второй дрон — вся разница.

— Если сработает защита-купол, то дроны останутся внутри и улететь не смогут.

— Это я уже продумал. Мы повесим конструкт с изделием № 1 над дальней частью дома. Купол, скорее всего, накроет весь дом. Когда изделие № 1 брякнется на него, то весь его и сломает. А потом дроны улетят. Мало того, я даже уверен, что когда прилетит дрон, то защита не “если”, а точно сработает. Поэтому перед прилётом дрона... дронов надо нейтрализовать все стационарные телепорты.

— А когда дроны улетят, всё тут сравняем с землёй бомбардировкой с четырёх километров?

— Почему бы и нет? Маны собрано много. Хватит по тонне на каждый квадратный метр сбросить. Вот чуваку радости будет: только-только всё восстановили — и обратно его вбомбили в землю!

Ладно, значит, грабить будем здесь. План составлен и утверждён. Поехали домой, займёмся его реализацией. Нужно дроны купить, манипулятор спроектировать. Думаю просто противовес к манипулятору сделать и брать книжку всё-таки из сейфа. Айда домой!

...

— Вот мы и вляпались! — я остановил машину.

— Что случилось?

— Посмотри, что у тебя дома происходит. Три эльфа встречаются. Так же как у меня было. А ещё двое на крыше и один... в подвале, что ли? У вас там подвал?

— Что будем делать?

— Стёпу выручать, — определил я. — Потом уже вдвоём перейдём на нелегальное положение.

— Почему Стёпа их не сожрал? Не по зубам они ему?

— Он под кроватью сидит, прячется, — ответил я. — Тридцатый уровень у каждого.

— На три-четыре каждый по три Шипа?

— Давай.

— Три... Четыре! Пошли!

Дверь в квартиру была не повреждена. Вероятно, попали сюда маги через телепорт. Когда мы зашли, утилизатор уже трудился. Кровавые ошметки потихоньку исчезали со стен. Через полчаса тут будет чисто, даже тест ДНК ничего не покажет.

Почти всё необходимое у нас в машине, надо забрать только Стёпу.

— Моя квартирка. Я её так люблю, — взгрустнула Света.

Я взял слинг и позвал Степана.

— Не расстраивайся. Мне моя тоже иногда снится. Всё-таки столько лет прожито.

— Что теперь?

— Я в такой ситуации к тебе пришёл. А вот что делать сейчас — надо подумать. Сначала валим отсюда, пока кто-нибудь ещё не заявился.

Мы закрыли дверь, тихонько спустились во двор. От машины придётся избавиться, а лабораторию куда-то перегрузить.

Понадеявшись на то, что пока машина не в розыске, мы сели и поехали.

— Настрой автоплатёж квартплаты и погаси кредит. Пусть не будет никаких долгов. Сейчас подъедем к банкомату. А дальше я, кажется, придумал, куда нам двигать...

...

Маг восьмой ступени Илли'х Эвиль вернулся в своё поместье. Очередной неудачный день.

После того как начали работать эти диверсанты, всё идёт наперекосяк. Активизировались недруги, то с той, то с этой стороны пытаются подсидеть. Великий высказывал возмущение тем фактом, что диверсантов не могут поймать.

Хотя с самого начала было ясно, что рано или поздно это случится — кто-то сумеет организовать достойное сопротивление, как это получилось две тысячи лет назад в лесах Тефии. И тогда тоже аналитики предупреждали, что халява не будет бесконечной. Все были к этому готовы, но... оказались не готовы.

Сейчас самое важное — сохранить телепорт, потому что нового не будет. В ближайшие тысячу лет не будет. Но кого интересует мнение Илли? Все лезут к Великому со своими предложениями по ликвидации диверсионного отряда. Хотя уже и ежу понятно, что отряд располагает силами для полного уничтожения магов по всему миру. Просто почему-то не делает этого.

В Новосибирске они уничтожили двух магов девятой ступени. Которых всего шесть... было. И как? Железка свалилась на голову. Без какой-либо магии.

Как-то по просьбе Илли аналитики считали вероятность победы, в случае если магам придётся воевать с войсками планеты. Никакого хорошего плана придумать не удалось.

А ещё эта чёртова магическая болезнь. Из-за неё девятой ступени уже не видать.

Илли переоделся в удобный мягкий домашний костюм и спустился в гостиную. Открыл бар и плеснул в фужер немного нектара.

Чёрт, даже выпить уже нельзя. В любой момент могут принести известие об очередном ЧП и придётся прыгать, разруливать последствия.

Илли сел в кресло, сделал глоток и прикрыл глаза.

— Вот этого и следовало ожидать! — сказал он вслух в ответ на раздавшийся звонок. — Что-то опять стряслось, гонца послали.

...

— ...А прадед у меня был красный партизан. Английские войска перемножал на ноль. Я не рассказывал?

Светлана всхлипывала.

— Так вот, — продолжил я, — партизанить — это, видимо, уже у меня в генетике.

Надо бы сменить тему, но я не знал, что говорить. К счастью, наше ожидание подошло к концу.

— Нина Андреевна, ну как, получилось?

— Вот, ребятки, ключи. Здесь адрес. Квартиру я вам сняла на три месяца. Квартира хорошая, чистая. С машиной — завтра будем оформлять. Давайте быстрее, а то скоро они в ночной обход пойдут, как бы вам на них не наткнуться.

— А можно кот пока у вас поживёт? У нас сейчас сами понимаете, какая ситуация. Потом мы его заберём.

— Можно, почему ж нельзя? Всё-таки, может, у меня останетесь?

— Спасибо, Нина Андреевна, но не хочется подвергать вас опасности. Ну мы пошли?

Я взял Свету за руку, и мы вышли на улицу. Я прочитал адрес, вызвал такси.

— Знаешь, Свет, я тут придумал акцию даже круче, чем “Акция 100”. Нам надо просто полтергейсты с тобой доработать. А потом распространить их по свету. Наделать тысячу штук, чтобы они сами в Центры проникали. Пока он вне Центра — он охотник, а в Центре — подрывник. Тысяча штук — и во всём мире у магов спокойной жизни не будет!

— А я знаю, как в Центры попадать, обходя защиту, — всхлипнула Света.

— Как?

— Полтергейст должен найти мага на улице и спрятаться в его ауре. Потом подождать, пока тот в Центр попадёт.

— Во, так и сделаем! — Я открыл дверь подъехавшего такси...

Часть 13. Дух Воды

Новый шпион

— Всемогущие маги, бросившие своё жильё и вынужденные прятаться, — Света оглядела снятую квартиру.

— Мы до этого месяцами жили по большей части вообще в машине.

— Ага, машину тоже бросили!

— “Но комиссар обнял его рукой. Ты одессит, Мишка! А это значит...” — пропел я. — Ничего, ещё будет на нашей улице праздник! В прошлый раз, когда мы хандрили, мы сочинили Полтергейст-М. Давай сейчас сделаем Полтергейст-У?

— “У”? Что это значит?

— Ультра. Но для них это будет значить что-то другое. Пусть сами придумывают.

— Первое, что я вложу в него, — это геноцид эльфов. Вообще нелюдей! — загорелась Света. — Он их целенаправленно будет убивать.

— Согласен! — поддержал я. Уж лучше кровожадность, чем слёзы. — А я сейчас покопаю справочник по сопромату — может быть, придёт в голову что-то, как научить конструктор искать слабые места в конструкциях. Ломать здания должен эффективно!

— А ещё если полтергейст найдёт их большой телепорт, то пусть переходит и там живёт.

— Мы не знаем, как работает телепорт, — может, конструкты он не перенесёт. Или они в нём не выживут. Пусть не более двадцати процентов полтергейстов переходят?

— Тогда я ещё их парочку добавлю, как мы их всех запустим, — хищно оскалилась Света.

— Чую, хана ставке Великого! Или куда там ведёт этот телепорт? Атлантида потонет!

— А проклятия я составлю на кровавый понос! — развеселилась Света. — Ты проклятия не делай. Я сама. Женские проклятия — дело тонкое.

— Да ты ведьма!

— Чёрная!

— Тётенька ведьма, поучите немного вашему искусству?

— А не боишься, смертный?

— Нет!

— Тогда тащи сюда своё сознание, сейчас я его тебе исправлю!

...

Илли открыл дверь. Звонок перестал звонить, хотя за дверью никого не было. Плетений он тоже не чувствовал.

Перед дверью стояла тренога. Ножки треноги были сделаны из тонких деревянных реек. В верхней её части был прикреплён планшет, на нём улыбалась рожица.

— Добрый вечер! У нас товар, у вас возможность его купить. Поможем друг другу?

Илли активировал защиту дома. Вокруг поднялся купол.

— Не в этот раз! — отреагировала рожица.

Планшет задымился и загорелся. Пахнуло Жизнью. Плетений снова обнаружить не удалось. Одна из реек перегорела, и вся конструкция завалилась на землю.

Илли стоял в растерянности, а из телепортов выходили дежурные маги службы охраны.

...

— Хочу, сынок, купить машину на день рождения своему внучку. Я звонила, мне сказали, что надо обратиться к менеджеру Андрею.

— Андрей у нас по микроавтобусам специализируется. Бабуля, вам точно Андрей нужен?

— Андрей! Андрей! Мне как раз микроавтобус и нужен. Вот, название записано, прочти!

— Бабуля, такая машина очень дорого стоит. Как две обычных. Вы уверены?

— Ты мне будешь её продавать или Андрея позовёшь? — бабуля посмотрела недобро.

Мурашки пробежали по спине консультанта.

— С-сейчас. Андрей! К тебе клиент! Клиентка!

...

Я исследовал плетения иллюзий. После третьего слияния сознаний со Светой мои взгляды на исследования переменились. Если раньше я бы засел за измерения, построение всяких таблиц свойств, то тут я начал сразу с экспериментов.

Иллюзия ведёт себя как обычное тело. Она отражает свет, а там, где есть прозрачность, преломляет. Отбрасывает тень. Но при этом такое тело нематериально. Это не укладывалось в голове.

Впрочем, не укладывается — и ладно, значит, это не сильно нужно. Надо разобраться, как это использовать.

Я посветил на иллюзию ультрафиолетовой лампочкой, лазерной указкой. Наполнил иллюзию дымом.

Наполняя её дымом, заметил, что дым немного задерживается на границах плоскостей. То есть всё-таки какая-то материальная составляющая в иллюзии есть! Я поводил рукой по границам — руки не чувствуют ничего. А дым немного задерживается.

Ладно, тут ничего интересного. Задерживается дым, подумаешь! Не сильно много пользы от этого!

Надо попробовать сплести что-то своё. Я взял плетение из книжки, показывающее дерево. Хотел сперва выделить из него существенную часть, потом махнул рукой и загадал: “Чёрные листья сделаю”. Переплёл. Переплёл ещё раз. На пятый раз у меня было дерево с чёрными листьями.

Так, а теперь чёрную плоскость, например. Неудача. Неудача. Фигня какая! Неудача. Ага, вот и плоскость! А как её загнуть? Ещё пробуем. Неудача. Неудача. Да что это такое? Получилось! Значит, вот оно как загибается!

Я сделал стаканчик. Наполнил его дымом. Да, действительно дым задерживается. Совсем чуть-чуть, но задерживается.

То есть иллюзия — это такая лайтовая материализация? Материализация! Ну-ка, зальём в стаканчик протоматерию — что получится?

Хо-хо! А иллюзия-то для протоматериии непроницаема!

Так, на фиг пока операционные усилители. Вот тут ещё сплетём цветочек. Будто бы он в стаканчике. А теперь зальём всё протовеществом. Хоба!

Железный цветок!

Не выходит каменный цветок, Данила-мастер? А у меня есть железный!

А теперь поверх натянем иллюзию. Это будет красненьким, стакан — коричневым. А внутри стакана, будто земля, — чёрным. Накопитель энергии разместим внутри стакана, его хватит хранить цвет... надолго, в общем.

А теперь трамбуем всё плетение. Трамбуем. Трамбуем, я сказал! Трамбуем.

Вот так! Получилось плетение красивого цветочного горшка. На фиг тут операционные усилители? Не нужны они тут. Они нужны там, где надо усиливать, а здесь цветок!

Эти Цветочные Горшки будут теперь вместо изделий № 1 при применении с двухсот метров. На голову должен падать цветочный горшок. Точка.

Так, охотников переоснащаем на использование Горшков. Вот, размер уменьшился. Крутота! Отправим, пусть поохотится, а то расходились они облавами, понимаешь!

А это плетение в какой памяти у меня?

— Драко, ну-ка, выйди на время!

Ага, в моей! Хорошо! Надо Свету научить!

...

Илли вздрогнул от нового звонка. Звонивший держал кнопку, не отжимая. Выглянув из окна второго этажа, Илли увидел новую треногу, стоящую на том же месте. Ножка от предыдущей треноги всё ещё валялась рядом.

— Это какое-то варварское использование деревьев, — сказал сам себе Илли и спустился.

У входной двери остановился, прислушался к себе. Нет. Опасности не чувствуется.

— Доброй ночи! — сказал мужской голос. — У нас товар, у вас возможность купить! Поможем друг другу?

— А ты кто? — спросил Илли.

— Я — объединённое сознание, командующий антиэльфийской коалицией. В связи с предстоящим геноцидом эльфов предлагаю поговорить. Ну а если поговорить не получится, то хотя бы поторговать.

— Торговать? Какая цена? — включился в игру Илли.

— Смотри что у тебя есть. Мне нужны способы вызова элементарей, плетения телепортов. Короткий телепорт и стационарный телепорт у меня есть, мне нужны обычный и большой.

— А поговорить о чём хочешь?

— О смысле жизни. Перед тем как начинать геноцид, хочу разобраться в вас.

— В нас?

— Кто вы такие, откуда, зачем людей убиваете, к какой цели стремитесь? Но этот разговор бесплатный. Можешь говорить, можешь нет. А если хочешь товар, то тогда мне нужны плетения и способы.

— Но я пока не знаю, что за товар!

— Лучший товар на этой планете! Мы предлагаем исцеление от магических болезней. Вы платите плетениями и способами — мы забираем вашу болезнь. В качестве бонуса внесём вас в список исключений в предстоящем геноциде! Для этого нам надо знать ваше имя. Бонус может быть предоставлен до сделки как демонстрация намерений. Назовите ваше имя.

Илли захлопнул дверь.

— Не в этот раз! — услышал он сквозь дверь.

Открыв снова дверь, он увидел горящий планшет и заваливающуюся треногу.

Илли чертыхнулся и перешёл телепортом в городскую квартиру.

...

Мы собрали Полтергейст-У.

Книжки по сопромату в меня не заходили. Единственное, что я вынес, — так это то, что предел прочности бетона при растяжении ниже, нежели предел прочности при сжатии.

В общем, критерии сформулировал такие. В первую очередь нужно ломать детали, расположенные ниже. Если деталь опирается двумя концами, то ломаем её снизу, иначе — сверху. Вертикальные детали пытаемся не ломать, а выбивать.

Диверсии разрушения производятся не только взрывами. У Полтергейста-У в наличии пять конструкторов-утилизаторов, способных прогрызть кубический метр бетона за час-другой.

В списке плетений у полтергейста есть Цветочный Горшок, Чёрный Шип, Шип, фаербол, а также ошеломление, которым приложили Стёпу. А ещё он умеет плести иллюзию русского слова из трёх букв, которое, как говорил поэт, встречается даже в общественном парижском туалете. Я подумал, что будет очень неплохо украсить ставку Великого подобным образом.

Мы провели ревизию остальных конструкторов с целью упростить и ускорить построение Полтергейста-У. Оставили два накопителя Синева и Черни, пять накопителей Маны, пять экспериментаторов и пять взломщиков защит.

Воровать плетения умеют все конструкторы. Если полтергейст решит, что какое-то плетение полезное, то применять его сможет даже без экспериментатора.

Взрывы он устраивает либо простым высвобождением накопителей, либо фаерболами, которые сплетает.

Если взломщики или экспериментаторы погибнут, то он продолжает диверсии теми средствами, что у него остаются. Ещё есть пять разведчиков прохода через телепорт. Если территория за телепортом уже занята другим полтергейстом, то вдвоём на одной территории не работают.

Полтергейсты могут делиться друг с другом взломщиками, разведчиками и экспериментаторами.

Полтергейст умеет определять уровень мага и его расу. Убивать предпочитает тех, у кого уровень выше. Но у эльфов фора в десять уровней.

Если находится на улице, вне помещений, то действует в режиме охотника. Также может использовать мага как носителя, чтобы зайти в защищённую зону в его ауре.

Как мы ни оптимизировали, ни ужимали, но быстрее чем за десять минут один полтергейст не можем построить. Увы.

Каждое утро мы выделяем час и делаем шесть экземпляров. Количество проклятий, которыми снабжает их Света, варьируется в зависимости от её настроения. Каждого шестого делаем с установкой, что если найдёт большой телепорт, то попытается перейти на ту сторону с каким-либо носителем.

...

Для “Акции 100” я провёл перерасчёты. Раньше мы планировали тратить на одного серого мага девяносто восемь мегаджоулей. После экспериментов на мышах решили поднимать уровень до пяти, затем выполнять инициацию, которая снизит уровень до трёх. На каждого человека надо десять мегаджоулей и пять на его инициацию. Итого пятнадцать. Два мегаджоуля — обычный маг, пятнадцать — серый.

Получилось, что мы делаем пятнадцать тысяч серых магов и восемьдесят пять обычных. Это гораздо лучше, чем каждый двадцать пятый.

Для каждого серого надо сделать личный конструктор-хранитель. На них не тратится так

много времени, как на полтергейсты, поэтому мы ударно потрудились и сделали их за три дня.

За этим занятием мы впервые достигли энергетического аурного истощения. Где-то три тысячи конструкторов способна создать моя аура сейчас.

Ещё сделали пять тысяч конструкторов — инициаторов обычных магов. У каждого на борту Синева будет на семнадцать магов, но пока на всех Синева не хватает.

В общем, эта толпа сейчас витает на высоте десяти километров и ждёт команды. Если мы погибнем, то команду отдаст конструктор. Ориентировочно в марте будет необходимый запас Синева. Конструкторы сами пополняются сейчас из собираемого запаса. Если никто не остановит процесс, то инициация магов будет продолжать идти по сто тысяч человек приблизительно раз в два года.

Чтобы полтергейсты не убивали “наших” магов, мы сделали идентификационную метку на магов при инициации. Полтергейст видит её внутри ауры и игнорирует такого мага.

После начала акции полтергейсты сами будут расставлять такие метки на магов третьего уровня. Я не хочу, чтобы магов, которые появились сами по себе, коснулась наша кара.

На всю эту агрессивную активность нас сподвигли эльфы, заявившиеся в нашу квартиру. Мы потратили на это месяц. Сейчас конец ноября, по миру уже путешествует около ста пятидесяти полтергейстов, и их количество растёт на шесть штук в день. К марту их будет более шестисот.

Только десять полтергейстов уже ведут активную деятельность. Остальные заняты разведкой и поиском будущих целей. Активизируются тоже в марте. Но те, что перейдут большой телепорт, активизируются немедленно.

Когда наш пыл немного спал, мы вернулись к прерванному плану ограбления шишки. Но Свете пришла в голову идея, и план мы несколько пересмотрели.

...

Илли сидел в домашнем кресле и разговаривал с рожницей на планшете.

— Безопасная сделка! Стопроцентные гарантии!

— И каким же образом обеспечивается безопасность?

— Очень просто! Клиент 1 выполняет свои обязательства по устранению болезни у клиента 2. Если клиент 2 отказывается выполнить свои обязательства, то болезнь ему возвращается в утроенной форме.

Илли задумался.

— Знаете ли, — начал он, — я, вероятно, не подойду вам как клиент. Потому что даже если я буду хотеть, то всё равно не смогу исполнить свои обязательства.

— Почему? — спросил механический голос.

— Дело в том, что вызов элементалей — это умения, которые развиваются с наставником при наличии к тому способностей. У меня таких не было, соответственно, и наставника тоже не было. Я не уверен, есть ли записанная в какую-то книжку процедура вызова элементаля. Но даже если и есть, то вы эту книжку не поймёте: она на другом языке. А с телепортами дело обстоит ещё хуже. Так что всё, что я могу вам предложить, — это бесплатный разговор, который, увы, мне не нужен.

— Мы обсудим сложившуюся ситуацию с командованием и вернёмся к вам с новым предложением или отказом. Оставьте планшет у себя до завтра, либо вам будет отправлена тренога с новым.

— Я говорил, — устало произнёс Илли, — не нужно деревянных треног.

...

— Ну, что будем делать? Судя по всему, он не врёт, — оценил я слова шишки.

— Я бы с ним в любом случае поговорила. Будет какая-то информация — будем думать.

— Тогда надо требовать с него неограниченный разговор. По сути — агентурную работу. Но он может не согласиться, тогда придётся уменьшать требования, а это будет выглядеть плохо.

— Давай составим фиксированный список вопросов, скажем, что по результатам всех ответов можем задать ещё десять. И пусть на них отвечает по одному.

Драко-учитель

— Свет, я уверен, у тебя получится! Попробуй!

— Ты хочешь, чтобы я заставила Риту научить меня плетению “Цветочный Горшок”?

— Именно! Я уверен, это возможно, но я не нашёл способа, как заставить конструкторы это делать.

— Почему ты думаешь, что у меня получится? — спросила Света.

— Помнишь мультик “38 попугаев”?

— Да.

— Потому что я верю в тебя! — сказал я голосом Удава.

Честно говоря, я не верил, что у Светы что-то получится, но поскольку я перепробовал все способы, то подумал: “А вдруг?”

Через пять минут Света зашла в комнату и с гордым видом сказала: “Рита, брысь!”, а затем сплела Цветочный Горшок.

— Ну вот, что я говорил! Я знал, что у тебя получится! Рассказывай!

— А что тут рассказывать? Я просто потребовала у неё выйти из ауры, но чтобы при этом я знала это плетение. Она мне сперва что-то пыталась объяснить, но я сказала, что слушать не хочу! Она вышла из ауры, и я сплела Горшок. Вот. Теперь сам с ней разбирайся, как она это делает.

— Когда я учился, то нас возили на военные сборы. Там была казарма, в ней подвал, и в подвале стояли холодильники, в которых хранили еду. Еду привозили раз в пару недель, и мы разгружали её из машины в эти холодильники. Так вот, от машины надо было спуститься с мешком в подвал, пройти два поворота, и дальше в небольшой комнате стоял огромный такой холодильник. На всю стену. Мы всё время недоумевали: как он мог туда попасть, такой огромный? Однажды спросили офицера об этом. Он рассказал такую историю.

Когда этот холодильник привезли, солдаты делали несколько попыток внести его, и у них он не входил в проём ни так ни этак. Командование решило переложить эту проблему на прапорщика, условно, Сидорова (я уже не помню его фамилию). Вызвали прапорщика Сидорова и поставили ему задачу: “Чтобы холодильник к вечеру стоял в подвале!” Затем офицеры ушли обедать, а когда вернулись, холодильник уже был установлен где положено.

Они стали спрашивать: “Как?”, но прапорщик пожимал плечами. Внесли, мол, и всё тут.

Тогда они нашли человека, который видел, как это произошло, и спросили у него. “Да ничего особенного! Прапорщик просто построил взвод солдат, а потом фальцетом закричал: „Внести!“, и они как-то внесли!”

— Ты зачем мне эту историю рассказал? Я что, по-твоему, — прапорщик Сидоров?

— Я просто восхищён! Честно!

Света вздёрнула носик: “Знай наших!” — и вернулась к своим делам. А я стал

исследовать запоминание при помощи Драко.

— Драко, оставь в моей памяти это плетение иллюзии, а сам погуляй!

А дальше я плету иллюзию, как будто всегда её плёл! Но чувствую, что где-то есть подвох. Только вот где?

— Драко, дуй назад! Мне нужны все плетения из бабкиных книжек. А теперь погуляй снова!

Я эксперт в области чёрной магии! Но подвох?! Где же он?!

— Не бывает же подобной халявы, — выразил я сомнения Свете.

— Почему? Магия — это разве не подобная халява?

— Но я пятой точкой чувствую, что тут что-то непросто.

Подвох мне удалось обнаружить только на следующий день.

— Свет, а Свет! Иди сюда. Я нашёл! Отправь-ка ко мне Риту! Так. ...А теперь сплети Горшок!

— Ой. Я не помню. Вроде бы вот так вот было. ...Нет, не помню!

— А давай я попробую тебе подсказывать, а ты будешь вспоминать?

И мы начали исследовать.

Выяснилось, что то, что оставляет Драко или Рита в памяти, остаётся, условно говоря, в оперативной памяти. Можно пользоваться только небольшой промежуток времени. Потом это всё стирается, забывается.

Однако какие-то остаточные знания всё-таки попадают на “жёсткий диск”. Общую схему плетения Света помнила. Как будто она побывала на лекции, где про это плетение рассказывали. Разучить с ней Цветочный Горшок оказалось гораздо проще, чем с нуля.

В любом случае получился инструмент для помощи в запоминании. Драко оставляет информацию в моей голове. Я начинаю её использовать. Именно в процессе использования часть её оседает в долговременной памяти.

Если такой урок повторить несколько раз, то в итоге информация будет усвоена. Причём усвоена быстрее, нежели пытаться изучать её самостоятельно. Скорость усвоения не радикально, но быстрее.

Но главное, в процессе усвоения уже можно использовать!

Я научился не выгонять Драко из ауры. Просто прошу его оставить знания у меня в памяти и отключить свою от моей. В итоге все плетения, которыми я пользуюсь, рано или поздно осядут в моей голове как мои личные знания.

В процессе исследования памяти Драко вскрылся и второй подвох: память Драко такая же, как у человека. Он тоже может забывать то, чем не пользуется!

Я провёл аудит всех запомненных им плетений и оказалось, что он помнит не все!

Примерный расчёт показывает, что Драко запоминает за секунды и хорошо помнит где-то месяц-полтора. Потом у него из памяти начинают стираться детали. Чтобы Драко не забывал, я должен использовать плетения из его памяти. Чтобы я не забывал, я должен использовать их из своей.

Такие дела.

Дух Воды

— Нина Андреевна! Ну как так можно? Спасибо большое!

— Я им напекла пирожков, а они носы воротят!

— Не воротим мы, наоборот! Но прямо неудобно. Вы нас опекаете, как внуков каких!

— Именно как внуков. Именно! Мне как Зинаида рассказала средство от болезней, у

меня жизнь новая началась! А ещё она мне сказала, кто его придумал. Вы мне больше чем внуки! Так что ешьте пирожки, я ещё сделаю. А лет через двадцать я помолодею, так, может, и замуж за тебя, Игорь, выйду? Шучу, шучу я! Светлана, не волнуйся!

...Вчера ко мне приходили энти из инквизиции. Просят прийти к ним, эта... проконсультировать. Что думаете, идти мне к ним?

— Да как хотите, Нина Андреевна! Сходить и узнать — почему бы и нет? Скоро мы всю эту инквизицию на ноль помножим. Не будет её. А пока они есть, можно извлекать из них пользу.

...

Илли сидел и смотрел в замолчавший планшет. Листал список вопросов. Это и правда будет похоже на агентурную работу на врага.

Они сказали, что машина уже запущена, что осталось несколько месяцев до полной ликвидации инквизиции. Сказали, что геноцида эльфов — не больше и не меньше! — можно избежать, если прямо сейчас инквизиция прекратит убивать людей с даром.

И почему-то Илли им верит, хотя верить и не хочется.

Предложили, если какие-то вопросы “расходятся с его честью” — как сформулировано-то! — вычеркнуть их, и они зададут новые.

Судя по списку, их больше всего интересует “зачем?” и “почему?”, чем “кто?” и “как?”. Хотя некоторые “зачем?” без “кто?” и не объяснишь.

Остановить геноцид? А как?! Прийти к Великому и сказать: “Остановим всё это”? И где я завтра буду? Хорошо, если домой отошлют. Великому наплевать на эльфов.

Илли подошёл к бару, налил ещё стаканчик.

А, к демонам! Была не была!

Нажал на иконку на планшете. На экране возник текст, заканчивавшийся словами: “Подтвердите согласие”. Илли нажал на кнопку “Подтверждаю”. На экране появилась надпись “Ожидайте”. Спустя пятнадцать минут она сменилась на новую: “Болезнь удалена из Вашего организма. Желаем успехов!”

— Как удалена? — сказал вслух Илли.

Он ожидал, что сейчас ему дадут указания, как и где встретиться с врачом. А тут — “удалена из организма”!

Илли встал, отстегнул от пояса артефакт. Остановил подачу в него энергии. Обычно в таких случаях его начинало тошнить, потом поднималась температура. Если ничего не делать, то через несколько дней наступало улучшение, но болезнь медленно прогрессировала.

Илли прислушался к себе. Никаких неприятных ощущений. Даже наоборот, после отключения артефакта как-то легче задышалось.

Планшет пиликнул.

— Благодарим за сделку! В качестве бонуса вместо болезни мы установили вам улучшенную регенерацию! Улучшенная регенерация — это быстрое заживление царапин, порезов и серьёзных ранений. Будет действовать от момента сделки и до конца жизни клиента. Надеемся, что вам понравился наш бонус!

Илли уже привык к шутливо-издевательскому тону... нет, не собеседника, а текстов собеседника. Но это послание выбило его из колеи. Регенерация? Если у них такие возможности, они и правда могут устроить геноцид всех эльфов!

Он потянулся к кинжалу, вынул его из ножен. Задумался, затем провёл остриём по

большому пальцу. Выступила капелька крови. Илли сунул кинжал обратно в ножны, встал за ещё одним стаканом.

“Я так сейчас наклюкаюсь!” — подумал он, налив половину стакана и остановив себя на этом. Взял стакан левой рукой и вспомнил о порезе. Кровь на пальце была, она испачкала стакан. Но пореза уже не было.

Илли вернул стакан на стол, долил ещё половину. Затем закрыл бар и пошёл к зеркалу.

Почему-то ответы на вопросы надо давать стоя у зеркала. Планшет больше не нужен.

— Отвечаю на вопрос 27. Ловушки для элементалей находятся: в Мурманске, в черте города — Воздух; в Омской области, село Покровка — Воздух; Нижний Тагил, село Малая Лая — Огонь; Архангельск, черта города — Вода...

Всего в России двадцать три ловушки. Элементалей, находящихся в них, изучают маги-теоретики. Но это изучение уже много сотен лет не продвигается. Плетений, с помощью которых элементали управляют стихиями, выявить не удалось.

Иногда из столицы присылают мага-исследователя, он проводит какие-то эксперименты. В последний раз это происходило шесть лет назад.

Иногда элементалям удаётся покинуть ловушку, тогда мы вызываем мага-стихийника и ловим нового...

...

Проснувшись на следующий день, Илли заглянул в планшет. Вопрос 27 в списке был зачёркнут.

Илли посмотрел на свой палец, на планшет. Оценил своё состояние. А затем вошёл в телепорт.

Условия сделки не предполагали конфиденциальность. Этот вопрос не поднимался вообще. Вероятно, другая сторона либо не подумала на этот счёт, либо ей безразлично, расскажет Илли кому-нибудь или нет.

Илли решил выполнить условия сделки. Но и играть свою игру ему никто не запретит!

...

Что-то засиделись мы на одном месте. Всё время вели в основном кочевой образ жизни, а сейчас, лишившись постоянного жилья, уже второй месяц сидим в одной точке почти безвылазно.

Как только Мюллер начал выдавать нам информацию, у нас появился повод съездить в район Ростова на озеро Неро, посмотреть на элементалей Воды.

— Почему ты называешь его Мюллером? — спросила Света, выворачивая с заправки на трассу.

— Другой агент у нас — Юстас. А этот мутный, свою игру ведёт. Мюллер. Я бы не хотел попасть к нему в гестапо. Этот, в общем-то, и не агент вовсе. Не называть же его, как он там представился, Илли-Х, эм... Мюллер!

— Что ты думаешь о его втором рассказе?

— Кощей Бессмертный! Натуральная сказка! Великий — это Кощей! Нам надо найти яйцо в утке, утку в зайце, зайца в сундуке. Посмотри по карте, где остров Буян?.. А если серьёзно, то я думаю, что Цветочный Горшок упокоит и Кощея. Главное, чтоб он нашёлся. Кстати, ты видела, что маги теперь часто встречаются в рабочих спецовках и касках? Они думают, каска им поможет! Горшок весит чуть меньше восьми килограмм, а это почти шестнадцать килоджоулей!

...

Второй рассказ отвечал на вопрос, кто такой Великий. Было видно, что Мюллеру вообще не нравится, что Великий тут верховодит. В целом складывалось впечатление, что эльфы — высокомерные, заносчивые вонючки. Все остальные расы они считают недоделками. Натуральные фашисты. А тут какой-то человечешко всем заправляет. Какому эльфу понравится?

Я совершенно не ожидал, что Атлантида окажется не в Атлантиде, а где-то в другом месте. Вероятнее всего, на другой планете. Как говорит Мюллер, в другом мире. В этом другом мире тоже живут люди, но как у нас есть несколько рас, так и у них. Есть там и эльфы. В отличие от нашего мира, магия у них не является сказкой и общество построено с учётом того, что магия существует.

Не знаю, связано это с магией или большой продолжительностью жизни, но, как я понял, живут они в Средневековье. При этом магией умеют пробивать порталы.

Более тысячи лет назад, всего одно поколение в жизни эльфов, они пробили портал к нам на Землю. У себя они там воюют с другими, тёмными эльфами. В рамках этой войны им зачем-то понадобился портал. Не знаю, может быть, убежать они в него хотели. Надо будет спросить.

Оказалось, что у нас повышенный магофон, на Земле очень хорошо заниматься развитием магов. Даже просто находясь здесь, эльф понемногу поднимает свой уровень силы.

Сильных магов на Земле эльфы не нашли. Стали использовать её как источник Синева и базу развития своих магов. Это переломило что-то в войне с тёмными, и сейчас у них заключено перемирие.

Но в какой-то момент оказалось, что сильные маги на Земле всё же есть, да такие, что с ними и не разобраться. Незадолго до этого эльфов выпилили из какого-то другого мира. Когда их стали прессовать здесь, они вступили в переговоры.

Судя по достигнутому соглашению, сложился паритет сил. Договорились, что на Земле порядки устанавливает этот самый Великий, а они ему помогают. Они обеспечивают его схемами плетений, боевой силой, а он их — Синевой.

Великий выполнял свои обязательства, строил здесь инквизицию. Они выполняли свои. В общем, вполне взаимовыгодное сотрудничество получилось.

Какие цели у Великого, Мюллер не знает. Выглядит Великий как маг шестой ступени. Сам Мюллер — маг восьмой ступени.

Я экстраполировал свои характеристические числа и прикинул, что десять моих уровней — это приблизительно их одна ступень.

Эльфийский король вроде уже несколько раз собирался сдвинуть этого Великого, но во всех случаях они в итоге договаривались. Сейчас поставки Синева сократились, один из порталов разрушен и эльфы снова подумывают заменить Великого на кого-то другого.

Насколько я понял из контекста, Мюллер об этом не рассказывал специально, но выходило так, что всех сильных магов Земли сам Великий и устранил. Сейчас у него даже личная охрана состоит из эльфов.

...

Десять полтергейстов теперь всегда летает где-то над нами. Пять над Светой и пять надо мной. Как личные телохранители. Если они обнаружат нападение на нас, то будут пытаться вмешаться. Вплоть до отомстить.

Количество накапливаемой ими Синева и энергии не ограничивается.

Я научил их при необходимости объединять усилия. Один из них может создать Шип, а пятеро — напитать его всей имеющейся энергией. Думаю, что такой Шип может пробить Землю насквозь.

...

Мы приехали на озеро Неро, наша цель где-то неподалёку от села Воржа. Отправив конструкторы в разные стороны, мы остановились. На улице холодно, наверное минус пятнадцать. Выходить из тепла не хотелось.

Поисковик принёс воспоминание о направлении, мы поехали сперва параллельно озеру, но конструктор всё больше уклонялся в озеро, и пришлось-таки остановиться и выйти из машины. Дальше надо будет идти пешком.

— Наши следы видны. Как бы их спрятать? — озадачилась Света.

— Представь, я так же ходил по лесам, за мной шла погоня, а я не знал, что делать с этими чёртовыми следами!

— А сейчас знаешь?

— Сейчас, думаю, если за нами будет погоня, то мы уйдём телепортом. А что со следами можно сделать, и теперь не знаю. Хотя... Давай вот короткими телепортами изредка прыгать? Вон на тот пригорок? Прыгаем?

— Давай!

Используя короткие телепорты, мы достигли цели минут через пятнадцать. Постройка находилась на воде. Иллюзия показывала проталины во льду. Видимо, чтобы никто не подходил. Но на самом деле там был дом на сваях, уходящих под лёд. Вокруг дома была магическая ловушка из Жизни.

— Я в первый раз вижу иллюзию так близко. До этого она была или за забором, или на большом расстоянии. Здесь можно даже в неё шагнуть! — сказал я и шагнул в полынью. — Со стороны, наверное, выглядит как хождение по воде?

— Да, смотрится здорово! Давай я тебя сфотографирую!

Мы прошли, сколько можно было, внутри иллюзии и упёрлись в энергетическую преграду. Дальше двигаться опасно для жизни.

Я открыл короткий телепорт и отправил исследователя за барьер.

— Шухер! — мысленно прокричала Света, но я и без неё увидел открывающийся метрах в ста от нас телепорт.

— Уходим к машине! — Я открыл телепорт, и мы нырнули в него.

Я начал сразу же вешать около перехода преграду из Черни, Света достала винтовку. Однако это всё не понадобилось: за нами никто не прошёл.

— Спалились! — Света запустила двигатель. — Садись, сваливаем!

— Я, блин, ничего не успел увидеть! Сейчас отправлю конструктор посмотреть, что там.

Света вела машину в направлении села, а я осматривался.

— В общем, там один маг с цветком на голове. Больше никого. А где наша охрана? А вот она, вся тут. Ну, колитесь, кто цветок уронил? ...Ещё кого-нибудь видел? Ушёл обратно?

Получается, два мага прибыли сюда по тревоге, но, когда на первого упал Горшок, второй убежал обратно в переход.

— Что будем делать?

— Отъедем километров на пятьдесят, а потом вернёмся телепортом туда.

— Ты там что-то запомнил?

— Ты же меня сфотографировала!

— Точно! Отправь туда утилизатор, чтоб, когда мы вернёмся, там было чисто.

— Будет сделано, моя леди! Леди перестали нравиться мёртвые эльфы? Цветок тоже утилизировать или пусть остаётся?

— Перестань паясничать. Лучше скажи, не прибудет ли туда сейчас большая команда?

Может, нам не стоит туда соваться?

— Наверное, ты права. Давай выждем до завтра. Поедем в Ростов или тут заночуем?

— Тут. Сейчас вот сюда съедем...

— Не останавливайся! Газу!

— Что случилось? — спросила Света после того, как машина снова набрала скорость.

— На том месте, куда ты хотела съехать, начал открываться телепорт.

— Но я только что решила туда съехать! Сказала тебе... Нас что, слушают?! За нами наблюдают?!

— Получается, так! Давай ты езжай в сторону Москвы, а я буду обследовать машину.

Я осмотрел конструктором каждую магическую флуктуацию в нашей машине. Ничего не нашёл. Ни в синем диапазоне, ни в чёрном. Ни в каком.

— Ничего нет. Ладно, давай всё же остановимся. Подумаем. ...Газу! — снова закричал я.

— Оставь здесь полтергейст. Пусть посмотрит, кто это такой приткий.

Полтергейст принёс воспоминания о двух магах пятидесятого уровня с цветками на голове.

— Минус два. Что дальше делаем? Вот тут останавливай! ...Газу!

— Что теперь?

— Сейчас, он ещё не вернулся. ...Минус три. Итого минус пять. Здесь двадцать пятый уровень магов. Ты езжай, мне надо подумать. Я, кажется, ухватил суть слежки, но надо ещё её вытащить на поверхность.

— Давай вместе!

Света вошла в моё сознание. Я подумал-подумал и отправил своё сознание в её. Это как наркотик. Четвёртое слияние. После пятого мы, наверное, станем одним человеком.

Мы вели машину и думали над проблемой.

— Получается, когда я подумала и выбрала место, то кто-то подсмотрел мои мысли. А также этот кто-то посмотрел моими глазами и отправил группу захвата. И кто же может быть этот кто-то?

Мы не чувствовали присутствия никого третьего в нашем сознании. Не было его.

— Вот тут станем, — сказали мы себе.

Мы остановились. Никаких телепортов не возникло.

— Получается, они как-то настроены на меня или на тебя? На наш образ мыслей. А сейчас он другой — и они нас потеряли?

— Очень похоже, что так.

— Что будем делать?

— Что делать, что делать... Снимать штаны и бегать!

— А это идея! В этом состоянии мы статистику ещё не собирали! Иди сюда!

— Сейчас отстегну ремень... Какие мысли лезут тебе, нам в голову... хорошие.

— Своевременные. Если что, думаю, полтергейсты отобьются. Иди ко мне!

Сознание было общим, но тела разные. Я осторожно снял с одного тела свитер. Потом с другого...

Ауры соединились и зазвенели. Тела иногда сплетались, сознания из одного иногда расплетались в шесть. Аура при этом оставалась единой.

То, что происходило, нельзя было остановить. Круговерть тел, образов, сознаний. В какой-то момент контроль над происходящим был утрачен полностью.

...

Очнулся я ночью в своём теле. Я, обычный я. Света спит.

А меня прямо распирает, как хочется что-то поделать. Что-то спаять, измерить. Бахнуть фаерболом.

Я тихонько встал. Заглянул в холодильник, достал кусок сыра и стал есть.

Характеристическое число — 55-59-65. Когда уровень меняется экстремально, тогда наблюдаются разбежки на трёх уровнях. А обычно они не более чем на единицу различаются. Это что, вчерашняя выходка почти на два умножила? А откуда энергия на это взялась? Там вокруг мёртвая пустыня?

Я выглянул в окошко. Нет. Обычный лес.

— Хорошая статистика, мне нравится, — вставила мысль Света.

— Ты проснулась? Что же мы раньше не совмещали приятное и полезное?

— Что есть, то есть. Пойдём посмотрим элементаря?

— А если придёт кто?

— Горшок на голову и в прорубь!

— Одевайся. Или так пойдём? Экстремалить, так по полной?

Вокруг нас засветилось по конструкту, мы вышли из машины в снег. Закрыли дверь, открыли телепорт и через минуту были у иллюзорной проталины.

— Красотка! Эх, не взял я фотоаппарат, а то и я бы тебя сфотографировал!

— Пойдём, а то мне холодно на тебя смотреть!

Мы подошли к защите. Мой исследователь восстановил со мной связь. Конструкт внутри ловушки вёл себя не так агрессивно, как дух Огня.

В отличие от духа Воздуха, которому было всё всё равно, и духа Огня, который держался злобно, этот конструкт проявлял любопытство. Любопытства у него было даже больше, нежели у нашего исследователя.

В ста метрах от нас начал открываться телепорт.

— Шухер! — среагировала Света.

— Давай за мной! — позвал я. Открыл короткий телепорт и прыгнул за защиту.

— Ты что творишь?! — воскликнула Света, прыгнув за мной.

— Он любопытный! Давай попробуем с ним пообщаться? А сквозь эту защиту погоня не пройдёт. Их полтергейсты сейчас Цветками угощать начнут — так и вовсе разбегутся.

Я попробовал выдать в пространство чувство ответного любопытства. Доброжелательности. Представил аурные руки, которые гладят доброе и любопытное существо.

— Свет, давай вместе.

Мы протянули руки к этому существу и погладили его жидкое тело. Оно послало нам лучик эмоции удовольствия.

— Вы кто?

— Мы маги. Пришли с тобой познакомиться. У нас тоже есть духи, как ты, но они другие. Посмотри!

Я не стал создавать новый конструкт, вместо него подлетел исследователь.

— А вот ещё один! — сказала Света. Из её ауры выплыла рыбка. — Видел таких?

— Нет, — дух изобразил грусть.

— Тебе грустно? Почему?

Дух пролетел вокруг границы своей ловушки.

— Бедненький! — посочувствовала Света. — Хочешь, мы уберём эту гадкую стену?

Эмоции радости захлестнули нас.

— Мы пока не знаем, как это сделать, но подумаем! Вот сейчас прямо и будем что-то придумывать! — отправил я мысль.

Вокруг нас зажурчала вода. Ручей, нет, река текла по кругу, тёплое течение обволакивало нас.

— А в лёд можешь это превратить? — спросила Света.

Вокруг нас всё застыло. Мы были заморожены в тёплую ледяную глыбу. От того, что вода стала льдом, температура её не изменилась!

— Круто! Можешь научить Риту?

Лёд закружился, снова превратился в тёплый водоворот.

Я подошёл к краю защиты и осмотрел её. Прикинул.

— Света, давай вместе!

Мы подняли руки, начали впитывать в себя энергию этого щита. Меня распирало, я думал, что сейчас лопну! Но затем я вспомнил о преобразовании энергии в Ману, заполнил свою ауру, потом позвал полтергейст и стал заполнять его золотистой Маной. Стоп! А как полтергейст пролетел через защиту? А её-то и нет!

— Ты свободен! Вот тебе озеро! Нравится?

— Смотри, какой рассвет!

По всему озеру побежали трещинки, через несколько минут всё оно было наполнено тёплой водой. Только кусочек льда, на котором мы стояли, оставался над водой.

— Айда купаться! — воскликнула Света и нырнула в озеро.

— Ура! — закричал я и кувыркнулся следом.

В какой-то момент я ощутил себя водой. Мысли мои стали тягучими и текучими. Я чувствовал всё озеро. Дно, впадающую реку, текущую в рукавах подо льдом. Я мог сознанием переместиться вверх по этой реке, казалось, на какое угодно расстояние.

Меня захлестнули чувства радости, свободы. Вторым сознанием я понимал, что это не мои чувства, а элементаря. Состояние было очень похожее на слияние с голубем.

На берег высыпали люди, маги.

— Смотри, видишь? Это эльфы. Понял, как их отличить от остальных? Молодец. Это они посадили тебя в ловушку. Долго ты в ней сидел? Не помнишь? Ну вот их запомни. Не попадай больше в их руки!

— Ну, нам пора! Если мы захотим поиграть, как тебя позвать? Рита сможет? Хорошо! Пока!

Я открыл телепорт прямо из центра озера. Мы вытекли рядом с машиной. Элементарь протёк вместе с водой и нами. Вода сразу ушла в землю.

— Тебе не опасно быть так далеко от воды? — забеспокоилась Света.

В ответ элементарь снова слился с нами сознанием. Мы увидели, как он поднимается по замёрзшим деревьям, как сознание его перемещается по снежному полю. Вода. Она есть везде. Этот элементарь может быть везде, даже в воздухе в виде пара.

Король умер, да здравствует король!

От слияния с духом Воды у Риты появилось очень эффективное плетение “Ледяной Шип”. Оно очень простое, но в нём есть какая-то частичка от чародейства. Чтобы Шип стал Ледяным, в него нужно добавить холодную эмоцию.

Надо потренироваться, вдруг можно добавлять льдинки в другие плетения.

Отойдя от эйфории всех наших ночных приключений, мы оделись, сели в машину и поехали в случайном направлении. Просто по дороге, без какой-либо цели.

Слияние с элементом оставило в мыслях какую-то приятную текучесть. Дорога, мелькающие деревья добавили к этому созерцательность. Мы ехали, ехали. Никакой цели, просто радость и наслаждение.

...

— Илли, хорошо, что ты пришёл. У меня плохие новости.

— У меня тоже, но давай начнём с твоих.

— Король Гвиндор’х Индис погиб.

— Как погиб? Что случилось?

— Илли, сядь, пожалуйста. Слушай. На него упал цветочный горшок. Но это не всё. Над местом его смерти проявились руны. Русского языка там никто не знает, но я прочёл.

— Какой горшок? Такой, какие бывают здесь? Нэл! Я к тебе шёл как раз про горшки эти поговорить... Значит, машина уже запущена! Что делать?

— Илли, какая машина, ты о чём?

— Нэл, мы дружим с тобой с самого детства. У нас были общие наставники в магии. У нас всегда были общие враги и общие друзья. Я хочу рассказать тебе, Нэл... надеюсь, это не повлияет на нашу дружбу.

— Что за чепуху ты городишь? Что может повлиять на нашу дружбу?

— Горшки эти, Нэл. Нэл, я, наверное, предатель.

— Рассказывай, что случилось!

— Это какая-то антиэльфийская коалиция, Нэл. Они сказали, что запускают машину, направленную на геноцид эльфов. Я сперва им не поверил, а потом, когда они меня вылечили да вдобавок подарили регенерацию, ещё как поверил! Они говорят, что геноцид можно остановить, если прекратить убивать их одарённых!

Судя по списку вопросов, их прежде всего интересуют причины, почему мы их убиваем. Причины, Нэл, интересуют тогда, когда кто-то не хочет что-то делать.

Они сами не хотят геноцида, но машина запущена! Они мне сказали, что даже если их всех убьют, машину будет не остановить!

Как, Нэл, мы можем прекратить эти убийства одарённых? Великому наплевать на эльфов. Он только посмеётся, если к нему прийти с таким предложением. Да и даже если я приду и всё расскажу как есть, то меня просто обвинят в предательстве и казнят.

Посмотри, Нэл, на вопросы, которые они задали. Кроме расположения ловушек элементарей, есть тут что-то, что делает меня предателем?

— Это тот самый планшет?

— Да, полистай список.

— Часть вопросов зачёркнута. Что это значит?

— Я ответил на них, Нэл. Они сказали, что я могу тут вычеркнуть любой вопрос, если он затрагивает мою честь. Про элементарей я не стал вычёркивать только потому, что, во-первых, — это единственный вопрос, граничащий с предательством, а во-вторых, они начали весь разговор с того, что их интересуют эти элементарей.

— Знаешь, что говорят наши исследователи про эти горшки, Илли?

— Что?

— Что ими бросается элементарь. Они уже попробовали применить заклинания против элементарей, и одного им удалось поймать в ловушку. Но что это за элементарь, им установить не удалось. Я, кстати, сообщил эту информацию Великому, он только усмехнулся! Это какие-то местные элементарии, у нас таких нет.

Думаю, мы имеем достаточно информации, чтобы закрыть сейчас телепорт в обе стороны. Сообщим в столицу, чтобы ловили их. Сколько бы их ни было, их просто можно переловить!

Но ты прав. Халява в этом мире подошла к концу. Нужно как-то это всё прекращать. Я отправлюсь в столицу. Демоны! Там сейчас, наверное, идёт склока за то, кто будет новым королём.

Я отправлюсь и попробую закрыть телепорт. А ты ответь им на все оставшиеся вопросы. Если бы у нас с ними были военные переговоры, то на них бы на все ответили. Тут нет предательства. Не мучь себя.

Нам давно надо было уже закончить возню с этим Великим. Демоны его побери! Но сейчас будет повод!

Астральный поиск

Илли сидел в своей квартире, держал в руках стакан с нектаром. Мысли о том, что он стал много пить, больше его не посещали.

Зависимость, если что, лечится.

Внезапно завибрировал планшет. Тот самый.

Илли взял его.

— Да?

— Извините, что беспокоим вас в столь поздний час. Но дело срочное, не требует отлагательств. В качестве компенсации за беспокойство ваш друг Нэл добавлен в список исключений геноцида. Также ему инсталлирована повышенная регенерация.

— Что за дело?

— Есть внеочередной вопрос. Если он затрагивает вашу честь, можете не отвечать.

— Задавайте, — согласился Илли.

— Два наших сотрудника подверглись нападению. Выглядело так, будто противник читает часть их мыслей. Чтобы уйти от преследования, им пришлось изменить образ мышления. Мы бы хотели что-нибудь узнать об этом способе атаки.

— Вероятно, это астральная ищейка. В каком-то месте, где ваши сотрудники засветились, теперь работает маг-астральщик. Он может перехватывать яркие образы и переживания из их мыслей, фантазий. Ваши сотрудники сами догадались, как справиться: они изменили образ мышления — и ищейка сбилась со следа. Могу и я задать вопрос?

— Конечно.

— Откуда вам известно про Нэла? Вы шпионите за мной?

— Когда вы подходите к любому зеркалу, мы при помощи магии можем слышать вас. Если вам хочется полной конфиденциальности, то избегайте близости зеркал. После того как вы ответите на все вопросы, наблюдение прекратится.

— В зеркале живёт ментальный элементарь?

— Во всех зеркалах! Кстати, на Земле где-то есть ловушки с ментальными элементарями?

— Одна. В Парагвае.

— Спасибо за консультацию!

...

— Что за чушь ты ему скормил про зеркала?! И вообще, зачем зеркала? — спросила Света.

— Когда человек что-то рассказывает и при этом видит себя, он ощущает дискомфорт. Я не мог ему сказать: “Говорите в любом месте, когда захотите, мы вас всегда пишем”. Так родилась идея с зеркалами. Ну а когда он всё-таки догадался, что мы его пишем, пришлось соврать про зеркала. Зато, видишь, узнали про каких-то ментальных элементалей.

— Я поняла! Они к тебе и ко мне в квартиру попали благодаря этой астральной ищейке! Мы возвращались, и я думала о доме. О том, что и где я буду делать. Как сяду на диван... Они по этим образам вытащили место и телепортировались в него!

— Очень похоже на правду. Надо придумать, как бороться с такими атаками.

— Что тут придумывать? Надо, чтобы Драко и Рита постоянно какую-нибудь чушь в образах прокручивали. Какое-нибудь адское пламя в каждом конкретном месте.

— Кнопку! Большую красную кнопку, как в телешоу! Ты подумала о доме, а Рита добавила кнопку, которую ты нажимаешь, и сверху падает горшок. Потом Рита подумала о каком-то другом месте и снова о кнопке... Их маги с ума сойдут, разбирая, где правда, где вымысел. А кнопка будет везде. Пусть думают, будто она у нас и правда есть!

— Эти горшки будут скоро сниться всем, и даже мне!

— Я его придумал в режиме мышления “Света”. До сих пор кайфую!

...

Поначалу я думал, что все эти слияния сознаний приведут к растворению личностей. Но после последнего я понял, что это не так.

Да, у нас обоих появилась значительная часть памяти друг друга, но личность никуда не делась. Наоборот, когда Светы во мне стало много, то она как бы отделилась и начал проявляться третий участник в моей шизе.

Раньше я мог, анализируя что-то, рассмотреть проблему с двух сторон. И обе стороны рассмотрения представлял я. А теперь у меня иногда получается рассматривать проблему с трёх сторон. Третья сторона — сумбурная, нелогичная, склонная к экспериментам и авантюрам, но... дающая результаты!

“Нелогичная” — неправильно. Логика есть, просто она другая. Иная. Не думаю, что женская (присущая именно женщинам), но в данном случае она женская.

Эта логика привела меня к заключению, что операционный усилитель нужно делать... без компонентов. Это же магия. Не нужно собирать ОУ на транзисторах. Просто нужно загадать и построить плетение ОУ.

Ухватив эту мысль за хвост, я крутил случайные кусочки плетений и в итоге сплёл! Эм... Тройник, очень похожий на материализационный, но являющийся операционным усилителем. Вокруг тройника завиток четвёртого вывода — подвод энергии. А понятие “земля” в магоэлектронике редко бывает объективно необходимым. В общем, только четыре вывода.

Смысл нового плетения в том, что его выход всегда старается удержать напряжение на входах одинаковым. Рабочий диапазон получился около сорока магавольт при размере меньше одного транзистора...

...

Кстати, про женщин. Мюллер объяснил, что в их мире женщины не имеют одинаковых прав с мужчинами. Как было у нас в древности. При этом бывают и царицы, королевы. Так вот, только женщины королевских кровей имеют право заниматься магией. Если же у простой девочки обнаруживается дар, то её жизнь прерывают.

Когда-то их известный пророк предрёк, что именно женщина-маг станет причиной конца света. Дикари!

Часть 14. Путеводная нить

Большой цветок

Обрушение бизнес-центра в Красноярске.

Оказывается, при строительстве здания были существенно нарушены технологические процессы, в результате чего две несущие стены одновременно дали трещину и здание сложилось. Погибших до сих пор вытаскивают из-под завалов.

Возбуждено уголовное дело по статье 293 УК “Халатность, повлекшая смерть двух и более лиц”.

На фотографиях с места происшествия я увидел несколько неприличных надписей на торчащих в разные стороны бетонных стенах.

— Что-то десять активных полтергейстов — это многовато. Не рановато ли они начали? — засомневался я.

— В самый раз! Пусть боятся! Будут знать, как отнимать жильё у бедных девушек!

— Тогда, может, ещё добавить?

— Говорю же, в самый раз! Всего одно здание в неделю у них падает. Одного полтергейста они вроде бы поймали. Будет им тяжело — поймают ещё парочку, — отрезала Света.

— Как доберёмся до духа Земли, я хочу посмотреть, как конструктами ломать эти их ловушки. Причём желательно изнутри.

Кстати, у нас же есть короткий телепорт. Может, добавить его полтергейсту в умения? Тогда он будет проходить защиты, используя телепорт. Он, правда, его плести будет месяц, но если попал в безвыходную ситуацию, то пусть выпрыгивает? Что думаешь?

— А ещё повысить ему приоритет на воровство телепортов. Тогда плести ему ничего не нужно.

— Чую я, в марте начнётся то ещё веселье. Ну что, поехали?

— Давай к Нине Андреевне заедем. Стёпу с собой возьмём. А то я по нему соскучилась.

— Да, давай. Надолго же едем, пусть развеется. Уровень ему надо поднять до нашего, а то бедная котейка беззащитная!

...

— Стёпка! Мурзик ты мой маленький! Как я по тебе соскучилась! — Света не спускала кота с рук.

— Какой толстый он стал на бабушкиных-то харчах! — отметил я.

— Хорошего кота должно быть много!

Света надела слинг. Стёпа забрался.

— Ух ты! Помнит!

— Конечно, он самый умный котомат!

...

Мюллер рассказал нам про телепорты. Оказывается, в их мире телепорты могут делать только два клана эльфов, один из них — королевский клан светлых эльфов.

Все телепорты, что мы украли, были кем-то когда-то куплены за неплохие деньги.

Когда-то все виды телепортов были монополией строго одной семьи. Но затем за секрет стационарного телепорта случилась чуть ли не мировая война, и в результате этой войны знание о нём несколько распространилось по эльфийским кланам. Но короткие и обычные

телепорты остались стратегическим секретом. То, что короткий телепорт скопировался моим 3D-принтером, — редкая удача.

А большие телепорты — так это вообще тайна, покрытая мраком.

Кроме эльфов, возможно, ещё кто-то умеет делать телепорты, но об остальных расах Мюллер отзывается как натуральный фашист. Наверное, поэтому я его так и прозвал.

У эльфов есть возможность не только плести стационарные телепорты, но и при помощи специального плетения переносить их стороны с места на место. Возможно, это плетение есть в моей коллекции неопознанных.

Если стационарный телепорт плетётся несколько месяцев, то большой, межмировой телепорт плетётся до нескольких тысяч лет. Такой телепорт можно плести без маячка, тогда он приведёт в случайный мир. Однако если связь между мирами однажды установлена, то можно без маячка сплести новый. Для этого используются какие-то параметры, снятые с предыдущего телепорта.

...

У Риты появилось умение, которое она не может передать Драко. После встречи с духом Воды она научилась превращать воду в лёд. Я ставил эксперименты, доводя до кипения пять литров воды, затем Рита превращала эту воду в лёд. Так вот, этот лёд оставался нагретым до ста градусов!

Жаль, что я не познакомил Драко с духом. Но может, ещё пересечёмся. Мы знаем, как его вызвать.

А Ледяной Шип вызывает резкое охлаждение тела, с которым вступает во взаимодействие. Я пробовал пробить Шипом бочку с водой. Шип делает отверстие в полсантиметра диаметром. При этом вся бочка замерзает. Пробивная способность Ледяного Шипа где-то в четыре-пять раз выше, чем обычного. При этом Ледяной Шип можно делать как чёрным, так и обычным. Чёрные Ледяные Шипы хорошо пробивают магические защиты, в которых эльфы почему-то теперь постоянно ходят.

...

Мы решили больше не снимать жильё в городах по пути следования. Машина оборудована довольно хорошо. С конструктами особой необходимости в различных удобствах нет. Лабораторию в новой машине я сократил, а сама машина при этом больше.

Чем меньше мы оставляем следов, тем лучше.

Начали путешествие мы с поездки в Нижний Новгород. Хотим попытаться разрушить большой телепорт, который, судя по данным прослушки, всё ещё там.

Приехав и отыскав его, мы, как обычно, стали сперва разглядывать издали.

Ближайший к телепорту берег занят промзонами и службами МЧС. Телепорт расположен на острове Кириченко посреди Волги. Любят они постройки на воде и островах!

— О, гляди, он менял цвет и форму! Наверное, кто-то перешёл! — заметил я. — А говорили, что его выключили.

— Может, это полтергейст его активировал? — предположила Света.

— Мы же им не разрешали.

— Мы им не запрещали, мы вкладывали в них, что это опасно. Если они разберутся, что опасности нет, будут и сами переходить.

— Да, точно. Это же ты делала эту установку, я и забыл.

— Конструкты не могут приблизиться к острову! — обнаружила Света.

— И у меня та же проблема, — подтвердил я.

Мы отправляли конструкторы посмотреть на остров, но они, не долетая метров пятидесяти, сворачивали. Причём, когда я подверг ревизии память одного из них, конструктор не смог вспомнить факта поворота. Просто летел прямо и... прилетел не туда.

Поблизости болтался полтергейст, я заглянул в его чувства — он излучал любопытство: что это за место, в которое почему-то нельзя попасть?

— Раз их король получил цветок в горшке, кто-то же туда пробрался? — рассудила Света.

— Наверное, в ауре какого-то мага. Думаю, что подобными полями они загоняют элементарей в ловушки. Этот полтергейст полюбопытствует тут, потом полюбопытствует там, как-нибудь да просочится в итоге.

— Изделие № 1 не получится тут уронить?

— Он поднимался на тридцать километров, но там он не может встать точно над объектом. А ниже он над ним даже пролететь не может!

— Что будем делать?

— Бомбить изделием № 2, — решил я. — Преобразуем его в крылатую ракету.

— А почему не Цветочным Горшком? Я думала, ты везде их теперь будешь применять!

— Можно и Горшком. Сплетёшь Горшок на полсотни тонн? Мне надо посчитать траекторию, чтобы попасть... Горшком прямо в телепорт. ...Блин, а он чуть ниже уровня земли!

И полтергейсты, кстати, потом научим работе с баллистическими траекториями.

Надо узнать, какую максимальную скорость могут развить наши конструкторы. И по возможности поточнее, на каком расстоянии от острова начинается это поле. Ещё сделай разведчика, пусть попробует попасть внутрь с носителем, а потом вернуться назад. А я займусь баллистикой.

В принципе, рассчитать баллистическую траекторию на небольшое расстояние несложно. Считаем горизонтальную скорость постоянной, а вертикальную — по формуле равноускоренного движения. На сопротивление воздуха наплевать, расстояние же небольшое.

— Смотри, а там и артефакт с желтизной есть! — отвлекла меня Света.

— Перед сносом телепорта надо будет смыться из города. Странно. Откуда они его взяли? В прослушке говорилось, что он был единственный.

— Может, притащили через телепорт из своего мира?

— Может быть. Мюллер, наверное, знает. Надо послушать его служебные разговоры.

Так вот, например, разгоняем Горшок в пятьдесят тонн горизонтально до скорости, скажем, триста километров в час. Энергия получается чуть меньше двух десятых гигаджоуля. Маловато, но, может, и достаточно. В крайнем случае сделаем сто тонн, вроде Маны должно хватить. По расчётам, чтобы попасть в телепорт, надо бросить с высоты пятьдесят метров и расстояния двести пятьдесят метров.

Короче говоря, нам надо за город, поэкспериментировать.

— Я измерила линейкой на карте — получается, эта защита размером около семидесяти метров.

— Метров сто пятьдесят, значит, у нас есть на доматериализацию Горшка в полёте.

Мы уехали за город и стали экспериментировать.

Оказалось, что хоть конструктор и может двигаться быстро, но из-за его медленной, как у человека, реакции, рассчитывать на огромные скорости при выполнении такой задачи не

приходится.

Если он бросает Горшок на скорости 150 километров в час, то научить его точно попадать ещё можно. А вот на скорости 300 километров в час уже нужно очень много тренировок.

Допустим, мы его натренировали бросать восьмикилограммовый Горшок точно, но бросить стотонный он должен с первого раза!

В общем, я решил уменьшить скорость до 175 километров в час, а массу увеличить до 150 тонн. Получаются те же 0,2 гигаджоуля. Надеюсь, хватит. Это эквивалент большой грузовой машины, врезающейся на скорости 175 километров в час в стену здания.

Поскольку материализация большого Горшка займёт примерно одну секунду, а Ману надо экономить, то мы учили конструктор бросать в цель пятиметровый лом, материализация которого занимает приблизительно столько же времени.

Бросать будет Полтергейст-У1. Ему указали цель, а выбрать траекторию должен он самостоятельно. После броска Полтергейст-У1 присоединится к остальным. Будет использовать баллистические броски как один из способов диверсий, а также передавать свои знания встреченным полтергейстам.

Мы установили на берегу в кустах треногу с видеокамерой, затем отъехали от города километров на двадцать: наличие артефакта с желтизной внушает опасения.

— “Он сказал: „Поехали!“ — и махнул рукой!” — процитировал я, и наш диверсант отправился в путь.

...

Когда Горшок начал материализовываться, я уже понял, что ничего не получится. Почему-то он стал появляться цветком вперёд. По идее, для такой большой массы нет разницы, но, увидев неправильное положение, я понял, что операция провалена. Возможно, сработало предчувствие будущего.

Цветок полностью доматериализовался примерно за пятьдесят метров до острова, и летел он по правильной траектории. Если бы ничего ему не мешало, то попал бы в нужную точку.

Сверкнул защитный купол, и наш снаряд наткнулся на невидимую преграду. Примерно полсекунды Горшок повисел в воздухе под углом 45 градусов к горизонту, цветком вниз, а затем рухнул.

Падая, он перевернулся, проломил лёд и поднял волну из смеси льда и воды. Когда всё успокоилось, из воды торчал коричневый ободок горшка и красный цветок с полутораметровыми листьями.

— Маловато будет, — почесал я затылок. — Судя по тому, что мы видели, для этой скорости нужна раз в десять, а то и двадцать большая масса! А мы в это-то ухнули почти весь резерв фиолетовой Маны!

Мы смотрели, как на верхнем красном лепестке проявляется неприличное слово. Какой-то полтергейст выразил своё отношение к происходящему.

А потом нашу камеру забрал какой-то человек. Поскольку он не был магом, мы не стали ничего предпринимать.

Стёпа

Как только мы тронулись в путь, поручили Храну поднять Стёпе уровень до шестидесяти. Уровень Стёпы понемногу растёт, но лучше бы мы это не делали! Эта хвостатая, мохнатая, хитрая тварь научилась жрать магов на расстоянии!

Он вытягивает ауру почти на сто метров, как будто ящерица язык выбрасывает. Хлоп! И где-то свалился маг.

Это не здорово, они могут о нас плохо подумать. Хотя в неразберихе, какую творят сейчас десять полтергейстов, мы не сильно заметны.

— Его надо как-то отучать от этой привычки! Потому что в марте он начнёт жрать своих. А это будет уже нехорошо! — сказала Света.

— И сейчас можем нарваться.

Мы попытались растолковать Стёпе, сливая сознания с его, но период проживания отдельно от нас как-то сказался на коте. В сознание он нас не особо и пускает. А если и пускает, то не слушает.

Никаких идей, что с этим делать, у нас пока не было.

...

— Итак! — я ходил по заснеженной полянке — У нас две проблемы. Первая — как сломать этот долбаный щит. Если я ещё раз попробую что-то с кинетической энергией меньше двух гигаджоулей, останови меня, пожалуйста! Вторая — моральный облик Степана.

Давай разыграем. Камень-ножницы-бумага! Ты выиграла! Тебе достаётся проблема Степана, а мне остаётся проблема щита.

— Хитрец! — Света бросила в меня снежком.

— Хорошо! Давай наоборот, разыграем. Камень-ножницы-бумага! Я выиграл! Мне достаётся проблема щита, а тебе остаётся моральный облик Степана! Снежками в лицо бросаться не честно!

Я схватил Свету в охапку, и мы повалились в снег. Барахтались, обнимались, снова барахтались.

— Сдаюсь, сдаюсь! — закричал я. — Хорошо! Моральный облик щита будет мой! А проблема Степана — твоя!

— Ах так?! — И Света стала растирать варежкой снег по моему лицу.

— Эврика! ...Тьфу! Я придумал!

— Опять пакость? — строго спросила Света.

— Как решить проблему Степана. А ты тогда решаешь проблему щита. Честно?

— Честно! Рассказывай!

— Проклятия — низшая форма конструкта. Мы научим Храна делать так, чтобы после каждого съеденного мага Стёпу тошнило!

— Ты специально взял себе задачу попроще! — закричала Света.

— Ты меня снегом кормила, заставляла её взять, а теперь так?!

— Раз ты жульничаешь, то щит я тоже просто сломаю!

— Я жульничаю?

Мы покатались по полянке.

...

— Илли, я не знаю, но, видимо, будет новая война с тёмными эльфами. Я только из столицы. Посол тёмных эльфов и два мага сопровождения убиты прямо в столице. Послу на голову свалился горшок, а сопровождение убито каким-то высокоэнергетическим ударом. Все три убийства произошли одновременно.

Что там решат, я не знаю: мне надо было возвращаться.

Весь дворец исписан “рунами”, Илли. Но им всё равно. Они дерутся за то, кто будет королём.

Вчера, когда я собирался уезжать, на архимага тоже упал этот цветок. Хорошо хоть не убило, он вовремя сделал шаг. После этого он, наконец, меня выслушал! Поднимут противоэлементальные заклинания и начнут ловить.

Закрывать телепорт невозможно. Синева сейчас — способ подкупа нужных людей.

А что у тебя здесь?

— Они учатся. Мы подняли антиэлементальную защиту над телепортом. Это жрёт кучу энергии, но зато сверху ни один элементаль не пролетит. Так они начали швырять горшками. Раньше они их роняли, это хоть предсказуемо было. Недавно прилетел горшок метров десяти размером!

— А что Великий?

— Говорит, что мы не справляемся со своей работой и нас надо заменить!

— В столицу приехал маг людей. Вести какие-то переговоры. Потом закатил скандал: якобы у него украли новое плетение, которое он хотел продать. Его, конечно выставили за ворота, нечего людям в столице шуметь. Но думаю, заклинание и правда стащили. У нас теперь такое часто бывает. Похоже на болезнь, которая перекидывается из этого мира в наш.

— У тебя только плохие новости? Хорошие есть?

— Я не знаю, как оценить. Клан трилистника, в который входит наш дом, собирает армию магов и рейнджеров. Около десяти тысяч бойцов. Всех их перенаправят сюда. Цель — усмирение этого мира и установление контроля над ним. Если цель будет достигнута, то новым королём станет Руолли.

— Но сначала ему придётся уничтожить Великого.

Дух Земли

Я снова влез в баллистические расчёты. Если бы было безвоздушное пространство, то выбрать скоростную траекторию не представляло бы труда. Но воздух вносит свои коррективы.

Мы проехали вниз по Волге, нашли ровный и безлюдный участок длиной около пятнадцати километров и попробовали. Конструкт бросает с высоты пяти километров под углом 45 градусов Горшок на скорости один километр в секунду. Вертикальная и горизонтальные скорости получаются около семисот метров в секунду. За семь секунд по горизонтали должен пролететь 4,9 км, а по вертикали 5 км. Это если нет воздуха. В реальности, получается, по горизонтали пролетает около четырёх километров.

Из трёх нитей я сделал плетение — магический измеритель угла. Две нити не тянутся и поэтому не меняют своё сопротивление. Между ними нить тянется, и её сопротивление меняется в зависимости от угла.

Далее на операционных усилителях собрал схему, позволяющую переводить итоговое сопротивление в напряжение, пропорциональное углу. Не буду описывать подробно, получилось пять усилителей. Наибольшая точность такого измерителя достигается при углах примерно 90 градусов.

Общая схема устройства такая: один конструкт становится под точкой сброса снаряда. Поскольку всё это происходит на реке, то прямо на уровне воды. Второй конструкт тоже становится на уровне воды, и оба они определяют горизонталь. Третий конструкт летит под углом 45 градусов, чтобы пройти над точкой сброса на скорости один километр в секунду.

Когда измеритель угла показывает 90 градусов, срабатывает компаратор и по нити от точки сброса до конструкта начинает передаваться энергия, запускающая материализацию Горшка.

Ошибка для конструкта в сто миллисекунд равна ошибке попадания в двести метров. А он зачастую ошибается на все пятьсот миллисекунд. А вот компаратор по сравнению с конструктом не ошибается вообще.

Материализованный Горшок весом пять тонн и скоростью километр в секунду принесёт два с половиной гигаджоуля кинетической энергии.

Мы бросали маленькие Горшки и добились точности попадания в один метр. Конечно, размер Горшка и новое определение горизонталей внесёт свои коррективы, но надеюсь, что два с половиной гигаджоуля эти коррективы скомпенсируют.

Выбрал точку сброса. Она получилась около острова Савин, в пяти километрах от цели. Расставил конструкты горизонталей, а также поставил новую видеокамеру для съёмки результата.

Затем мы уехали из города.

Отъехав на двадцать километров, мы остановились и... увидели, что нашу камеру опять забрал какой-то человек.

— Ну это свинство! Я поеду, найду его и прокляну! — возмутилась Света.

— Неохота возвращаться. Всё равно камера ничего не изменит. Бомбим?

— Бомбим.

Я дал задание конструкту начать бомбардировку и отправил наблюдателей, чтобы запомнили результат.

В общем, увы, хоть результат вышел крайне эффектный, но это была новая наша неудача. Я думаю, что из-за погрешностей определения горизонталей на льду получилась и погрешность попадания.

Нужно было сперва пристреляться Горшками меньшего размера, как это мы делали при экспериментах.

Горшок попал прямо в крышу здания, сбил верхние четыре этажа, и... всё это упало в Волгу.

Защиты у здания совсем не осталось. Мы отправили туда грабителей, они принесли Синеву. Но накопителя фиолетовой Маны почему-то не было.

Когда мы вернулись в город, то вокруг здания была восстановлена защита и иллюзия. Телепорт отлично просматривался в Сути, он явно не пострадал.

Берег со стороны промзоны оцепили полицейские и маги. Даже подъезжать туда не было смысла, а конструктами мы могли наблюдать и не будучи в городе.

— Что будем делать? Фиолетовая Мана пока на нуле.

— Они теперь, скорее всего, эвакуируют телепорт. Нужно оставить конструкт, пусть следит, куда его переправят. А мы давай поедem с духом Земли познакомимся, — предложила Света.

— А и правда! — согласился я. — Вторая попытка была лучше первой, а третья будет лучше второй. Поехали!

— Я тебе говорила, что надо простым способом защиту ломать, без всяких ухищрений.

— А как?

— Я ещё не придумала. Но придумаю.

— Хорошо, тогда в новом месте всё-таки ты её и ломаешь. Как и договаривались.

...

Ближайшая ловушка с духом Земли находится неподалёку от Сыктывкара, около села Шошка. Это почти тысяча километров. Пока доедем, хочу сделать реле времени.

Плетения в неактивном или слабоактивном состоянии проходят сквозь предметы. Я заметил, что защиты зданий против магической атаки реагируют на уровень энергии. Поэтому появилась мысль сделать слабоэнергетическое плетение, которое будет накопителем Маны, а не энергии. Энергии там будет только на то, чтобы запитать два операционных усилителя: интегратор и компаратор.

Интегратор будет играть роль таймера, а когда сработает компаратор, то активируется плетение перевода Маны в энергию.

Плетение перевода Маны в энергию я выдрал всё из того же плетения “Молот Ведьм” из бабкиных книжек. В этом плетении данным способом усиливается удар молота.

Когда мы проехали примерно двести километров, у меня уже всё было готово.

— Останови, попробуем в деле. Вот хороший холмик.

Я взял пару сотен мегаджоулей самой доступной Маны, сплёл плетение дистанционного подрыва, активировал его капелькой энергии и отправил внутрь холма. Взрыв, по расчётам, должен был произойти через пять секунд.

— Ложись! — скомандовал я.

Но мы и без этого уже лежали в овраге.

Земля дрогнула, полетели камни. Мы поднялись и подошли к краю небольшой воронки.

— Как мы назовём это плетение?

— “Червь”! — предложила Света. — Выглядит незаметно, мне нравится. И простое. Вот таким и надо было ломать защиту!

— Вернёмся и сломаем телепорт? Или сперва посмотрим духа?

— Не будем менять планы. Телепорт от нас никуда не денется. Давай сейчас сделаем полтергейст с Червём. Пусть учит других. А сами поедem познакомимся с элементом.

— Заодно добавим ему и короткий телепорт. Будет Полтергейст-У2.

С обучением полтергейстов новым умениям мы провозились до вечера. У2 теперь сможет выбираться из ловушек, но на это ему потребуется больше месяца. Впрочем, если у него будет ворованный телепорт, он может воспользоваться им.

...

— Королевский дом также выделил бойцов для отправки сюда. А ещё клан фей. Меня предупредили, что понадобится разместить их после перехода.

— Когда планируется переход? — спросил Илли.

— Через три месяца. В апреле.

— Я думаю, что этим не кончится. Сейчас начнётся гонка “Кто больше?”. Я боюсь одного, Нэл. Я боюсь, что воевать с элементами мы толком не умеем. А если доведётся воевать с людьми, то у них сейчас такое немагическое оружие, что один удар — и мы без телепорта. Если к тому моменту у нас ещё будет телепорт.

— Что ты имеешь в виду?

— Новый горшок, Нэл. Почти всё разрушили в Нижнем. Хорошо телепорт был отключён, а то у нас его уже бы не было. Я думаю, у элементалей главная цель — телепорт, а мы — цели второстепенные.

— Так там же защиту от элементалей поставили?

— Сверху они не могут подлететь. Но теперь они швыряются с разных сторон. Десятиметровый горшок защита выдержала, зато потом прилетел метровый такой мощи, что удача, что половина здания осталась.

Сейчас никакого эльфа на верхний этаж силой не загонишь! Они считают, что на

первых этажах, а лучше в подвалах шансов выжить больше.

— Что думаешь делать?

— Нэл, не сочти меня трусом, но я хочу уехать. Попроситься на полгода на службу в столицу. У меня там дядя, ты помнишь, в его власти устроить перевод. А если здесь нормализуется, то сможем вернуться.

— Я с тобой! Напишешь ему прямо сегодня?

— Я уже написал, но ещё не отправил. Хотел сперва поговорить с тобой.

— Отправляй!

...

В пяти километрах от маленькой деревни расположен заброшенный карьер. Река там делает поворот, и когда-то на этом месте добывали песок.

Дорога к карьере сложная, разве что на вездеходе ехать. Ямы, снег. Оставив машину на съезде с дороги, под прикрытием деревьев мы, используя короткие телепорты, допрыгали до места.

Ловушку конструкторы обнаружили именно здесь.

С трёх сторон река и болота, а с востока приходит дорога. Вернее, то, что от неё осталось. Дорогой это называлось много лет назад.

— Мне не нравится здесь, — сказал я.

— Чувствуешь опасность?

— Я не чувствую, я её вижу. Если тут кто-то нападёт, то уходить некуда. Разве что за реку. Дорога сюда ровно одна.

— Зато в карьер вид с высоты. Один может спуститься, а другой с винтовкой вот тут посидеть. И высоко, и недалеко. Мыслесвязь будет работать, — нашла плюсы Света.

— Ну давай посидишь тут, а я схожу?

— Давай лучше наоборот. А то ты опять всё переусложнишь, тебе надо учиться упрощать. Покажу тебе мастер-класс.

— Тогда Степана ты бери, потому что лежать с винтовкой и со Степаном неудобно.

— Давай слинг.

Я полулёг-полуопёрся на кучу песка, покрытую снегом и льдом, пристроил поудобнее винтовку и стал смотреть, как Света спускается.

— Мне всё же что-то не нравится здесь, — мысленно сказал я. — Может, выберем другое место?

— Если возникнут сложности, то преодолевать их не будем. Уйдём. А сейчас просто поглядим на духа исследователем. Посмотрим на его настроение.

Энтузиазм Светы передался и мне.

— Если что, зови, я тебе Драко пришлю!

Света спустилась на дно карьера, обошла несколько берёзок и приблизилась к линии защиты.

— Здесь даже иллюзии нет. Видимо, сюда вообще никто не ходит. Защита такая же — просто куча Жизни. Если решим его освободить, то сможем освободить так же, как водного.

— Если он не злобный, как огненный, — сказал я, разглядывая окрестности в прицел.

— Построек нет, он заперт просто в карьере. Сейчас отправлю исследователя, — сказала Света.

— Стой! — прокричал я мысленно, но было поздно. Она уже создала короткий телепорт, искорка перехода сверкнула возле неё.

Ощущение тревоги и опасности накрыло меня с головой.

— Назад, Света, назад! Телепорт справа от тебя!

Она глянула направо, увидела открывающееся окно телепорта, затем развернулась и побежала ко мне.

Я задержал дыхание. В окне перехода появилась фигура. Прицел у меня смотрел уже почти куда надо, я чуть его сдвинул, направил на голову цели и потянул спуск.

Выстрел! Фигура отступила назад и упала на той стороне.

— О, их можно расстреливать через телепорт! — сказал я.

— Да, я так одного эльфа назад отправила, помнишь?

В переходе появилась вторая фигура, я выстрелил снова.

— Второй хедшот! — сказал я и выстрелил третий раз.

— Ещё телепорт!

Поскольку из первого телепорта больше никто не рисковал высунуться, я перевёл прицел на второй. Но вместо людей из него хлынул поток.

— Молоко! — успел крикнуть я, и сознание стрелка померкло.

Осталось только наше объединённое сознание. Мир был залит желтизной.

...

— Слёзы Дракона. В этот раз, похоже, мы попались, — подумал я вслух.

— Меня захлестнул азарт, а надо было довериться твоим чувствам, — признала Света.

— Ты видишь артефакт? В прошлый раз удалось его выключить.

— Он за телепортом. Похоже, мы допартизанились... — Света вздохнула.

Мы замолчали. Время остановилось.

— Вечность уже прошла? — спросил я.

— Или две, — ответила Света. — Нас убьют, как думаешь?

— Скорее всего. Но возможно, не сразу. Видимо, этот момент мы и предчувствовали, когда ездили к родителям.

— Игорь!

— Что?

— Я не жалею. Оно стоило того! Ты подарил мне другую, новую жизнь. Ничего не попросил взамен.

— Но ты стала моей женщиной. Взамен. Разве нет?

— Это я сама. А ты ничего не просил. Даже наоборот, когда уезжал, увидел, что я переживаю про магию, — и оставил мне Риту. Сказал: “Если хочешь, она тебя сделает магом”. Просто человеку, с которым два дня знаком, взял и оставил такой подарок. Кто-то другой на твоём месте какие-нибудь условия бы поставил.

— Это само получилось, я не преследовал каких-то целей. А ещё я хотел дать тебе самой принять решение.

— Ты хороший человек, Игорь. Почему у тебя не было женщины до меня?

— Я обычный. Женщины? Не знаю. Я всё время работал, особо о них не думал. Нашлась только одна, которая взяла решение этого вопроса в свои руки. Других не было.

— В каком-то фильме перед смертью двое беседовали, один другому сказал: “Для меня было честью служить с тобой!” Для меня это были самые счастливые месяцы, когда мы с тобой партизанили. Игорь, я хочу попросить.

— О чём?

— Если нас убьют не сразу, а у тебя получится освободиться, убежать, обещаю убежать.

Я не должна быть якорем, который оставит тебя в плену.

— Это нечестно!

— Я знаю... А хорошо бы было сейчас снова слить сознания! Жаль, они где-то потеряны в этом молоке!

— Плетение Цветочного Горшка я составил, дав волю твоей Сути в моей душе. Поэтому оно моё самое любимое.

— Я знаю... Игорь!

— Что?

...Желтый туман злой волшебницы Арахны забрал у меня связь со Светой.

Без произнесения мыслей в этой мерзкой желтизне время не движется. Произносить мысли притом, что она их не слышит, не хотелось.

Время стояло, сознание моё и было, и отсутствовало. Вероятно, оно растворилось в этом молоке, да так, что не осталось никаких флуктуаций.

Я потерялся в бесконечности.

Спящая красавица

Я был вплавлен в пустоту. Меня не было. Смысла не было. Пустота. Пустота и снаружи, и внутри. Я был пустотой. Шевелить нечем, повсюду пусто. Мыслей тоже нет.

Хотя одна мысль всё-таки есть. Вернее, эмоция.

Любопытство. Любопытство большого, доброго, жидкого существа. Это существо осматривало пустоту.

Но что оно могло увидеть в ней? Ничего.

В пустоте без любопытства пусто. А любопытство её заполняет. Это нехорошо. Это любопытство отвлекает. Отвлекает от пустоты. Уйди, я не хочу тебя гладить! Мне пусто здесь. Пусть так и останется!

Мне? Кто я? Я не знаю. Меня не было, пока ты не стал заполнять пустоту своим любопытством! Уйди!

— А в лёд можешь это превратить? — спросил кто-то из пустоты.

Пустота закружилась и превратилась в лёд.

— Почему лёд холодный? Он должен быть тёплый! Нагрей его! Мне нужно забыться, а холод отвлекает!

Холод стал неравномерным. В одном месте стало холоднее. Выше? В другом месте холод смешался с чем-то. С болью? Боль — это очень неприятная штука. Драко умеет с ней бороться.

— Кто такой Драко?

— Красивый такой рисунок. Живой.

Боль внизу стала тупой, а там, где было холоднее, появилась ещё одна. Начала колоть. Что-то это напомнило мне. Когда-то была точно такая же боль, только без холода. Колола в щёку. Тогда я лежал лицом вниз, в какой-то грязи. А сейчас что? Тоже грязь, но со льдом.

Боль стала нестерпимой, и я попробовал шевельнуться. Но когда я это сделал, оказалось, что до этого боль была всего-то в двух точках. Лучше бы она там и оставалась!

Я почувствовал руки, затем своё дыхание и ноги.

Я заморожен, но уже не в пустоту. В грязь. Снова какая-то грязь. И какая-то железка давит на щёку.

Винтовка. Это винтовка.

Я могу согреться, для этого надо просто каплю энергии перевести в тепло. Капля,

капелька энергии плавала в моей бордовой ауре. Я направил её внутрь тела и преобразовал.

— О! Тёпленькая пошла! — подумал я голосом Ипполита.

Вокруг энергии много, зачем же я расходую крохи своей?

Я растянул ауру, впитал, сколько можно, а потом сжал обратно. Затем снова преобразовал в тепло.

Через какое-то время мне удалось оторвать лицо от винтовки и земли.

Я осмотрелся.

Телепорта не было. Светы не было. Только граница ловушки элементаря на том же месте. Следы Светы в снегу. След её тела. Она лежала здесь. Затем из телепорта вышли двое и унесли её.

— Света!

Её сознание осталось во мне. Я чувствовал его, но оно спало. Оно было... без сознания. Когда её тело забрали, оно не вернулось, а погасло здесь. Во мне. Но не умерло. Оно живое. Нужна вторая половинка, чтобы его разбудить!

Я вскочил, если так можно назвать это действие. Опёрся на винтовку, как на костыль, наплевав, что ствол испортится, и встал на колени.

Нужна энергия. Я заглянул в ауру. В ней плавало несколько льдинок. Какая-то из них — резерв с энергией. Нет, эта — Драко. Значит, вот эта.

Я расковырял скорлупу изо льда, и энергия начала заполнять мою ауру. Стало хорошо, закружилась голова, и я “поплыл”.

Чего доброго, опять сознание потеряю!

Поднял сперва одну ногу, поставил. Затем вторую. “Хана винтовке, да и чёрт с ней!” — подумал я и перенёс на приклад весь свой вес. Встал.

Глаза мои не переставали возвращаться к следу от тела Светы.

Чёрт! Что же делать?

Оглядев свою ауру, понял, что энергии уже хватит на то, чтобы запитать плетение. Я открыл телепорт к машине и перешёл. Забрался на водительское сиденье, запустил двигатель.

Закрыв глаза, и жёлтое молоко снова встало перед ними. Чёрт!

Я поглядел на часы. Два дня! Два дня прошло!

Надо согреться! Включил печку на максимум, затем полез в салон. Открыл рундук, сунул винтовку в железный ящик.

Разделся. Без верхней одежды тут уже теплее.

Внутри шевельнулся Драко.

— Просыпайся, ящерица недоделанная! Делами пора заниматься!

А что делать? Я не знаю, что теперь делать.

Согревшись, я тронул машину. Куда? Пока непонятно. На запад.

— Двух элементарей освободили, одного разозлили. Идиот бы догадался, что пойдёте к следующим!

— Идиоту намекнули, показав артефакт с желтизной, идиот мог бы Шип в него бросить. Хотя бы. Но ты даже до идиота по мозгам не дорос!

— Не ссорьтесь, мальчики! — сказала женская треть моей шизы.

Сознание Светы, увы, спит.

Спящая красавица! Я знаю, ты жива!

Путеводная нить

Мне нужно заглушить этот огонь в груди. Надо выключить мысли о ней. Где-то её пытаются? Насилуют? Издеваются?

Ну, суки, получите у меня!

Но надо пока убрать, убрать эмоции. Что мне нужно? Тысяча поисковиков. Искать, искать её! Переходим во все телепорты. Ищем. Две тысячи!

— Если тебе нечем заняться, лучше полтергейсты делай!

— И правда!

Когда на меня накатывает, я делаю полтергейсты. Отпускает меня только тогда, когда я наполняю их проклятиями. Половине можно переходить за большой телепорт.

Кстати, его надо найти!

Я сделал две сотни поисковиков большого телепорта.

...

Иногда я веду машину Светиной частью шизы, иногда своей. Мы водили так по очереди. Два других сознания строят полтергейсты. Без неё на полтергейст уходит полчаса. Но пока они неактивные. План, важно не отклоняться от плана! Активизируются после начала операции. Если Света погибнет, это не должно быть бессмысленным.

Мы всю эту операцию затевали ради наделения смыслом нашей возможной смерти.

...

Илья Муромец и Святогор возвращались домой после славной битвы. Вдруг видят — посреди леса стоит каменный гроб.

— О, Илюша, смотри, гроб!

— Откуда он здесь?

— Первый раз вижу такой большой гроб! В этот гроб даже я бы смог поместиться, а?

— Что за чушь ты несёшь! В этот гроб можно сложить наших врагов. Ты и сложишь.

— Нет, Илюша. Мне хочется узнать, по размеру ли мне этот гроб или нет. Лягу, примерюсь!

— Ну вот, примерил! Как раз. Вставай давай!

— Нет, кажется, я не помещаюсь. Ну-ка, подай крышку. Не бойсь, Илюша, я только проверю, есть ли тут место. ...Да, гроб прямо по мне! Открывай крышку, Илья!

— Не открывается!

— Как не открывается? Сдвинь её!

— Не могу сдвинуть! — закричал Илья.

— Там мой меч, возьми его и разбей! — прокричал Святогор.

Размахнулся Илья Муромец, ударил мечом. Меч вошёл в гроб и увяз. Потом стал тонуть в каменной крышке, пока не пропал.

— Своим мечом руби! — взмолился Святогор.

Но и с этим мечом было то же самое.

— Прости, Святогор!

— Прощай, Илюша!

...

— Мы всю эту операцию затевали, чтобы наделить смыслом нашу возможную смерть!

— Примеряли гробик — так получается?

— Если мы погибнем, то хоть какой-то в этом смысл будет!

— Ха! Ха! Илюша, прикрой крышечку!

— Заткнитесь все! Мне проклятиями надо полтергейст наполнить! Всё, лети, родимый!

Я заехал в какой-то город. Нашёл Центр и сровнял его с землёй. Я не знаю, как я это сделал. Я сделал это *просто*. Даже не осматривал, что там, кто там. Теперь воронка на месте этого Центра.

— Света! Да где же ты?!

— Четырёхсотый полтергейст! Пора открывать шампанское! Ла-ла-ла-ла!

...

— Игорь! На тебе лица нет!

— Нина Андреевна, можно я у вас поживу немного?

— А где Света?

— В плену. Ищу.

— Как же так?

— Разлили они эти... Слёзы Дракона. Это какое-то оружие массового поражения. Через два дня я очнулся, а её нет. Но у меня осталась с ней связь, я знаю, что она жива. Ищу.

— Слёзы Дракона? Как же ты очнулся? От них можно только разбудить. Сам никто не просыпается.

— Меня и разбудили. Дух. У вас есть в книжке плетение этих Слёз? Я бы их исследовал.

— Есть сонное плетение, а Слёзы Дракона — это такое же сонное плетение, но с добавкой. С какой — не знаю. Вот тебе моя книжка, смотри в ней. Я пойду что-то сготовлю. Тебя увидела — думала, праздник будет. А теперь... Эх!

— Шестьдесят тысяч ведьм уже мы вылечили. Если война с инквизицией, будут они воевать, как думаете?

— Уже воевали и ещё повоюем. А что, война назревает?

— Да, нашествие эльфов к весне будет. Надеюсь, хватит нам земли... всех их похоронить.

— Сейчас я зелье сварю от хандры. Тебе голова ясная нужна, а то напортачишь чего. Сиди тут!

...

— Вот, выпей. Тут Чернь, но я знаю, что ты от неё не загнёшься. Хандра уйдёт, останется холод и ярость.

— Нина Андреевна, а Кощей Бессмертный есть?

— Пей! Не знаю, может быть, и есть. Не просто же так сказку сочинили.

— А Змей Горыныч? Трёхголовый?

— Трёхголовых не знаю, а драконы есть, куда они денутся.

— А где они живут?

— Не выпьешь — не расскажу! Пей! Живут они в горах. Около Норильска, например, живут. Только люди увидеть драконов могут, если те сами захотят. Они другие. Другие маги. Мы их плетения не видим.

...

От зелья у меня и правда хандра отступила. Я начал перебирать варианты, анализировать, что можно сделать.

Во-первых, у меня простаивает моя прекрасная АТС на 78 номеров. Эти два фашиста недорезанных убежали в свой мир, и связь с ними появляется только изредка. А 78 линий зачем простаивают?

Я вытянул один конструкт связи, модернизировал его. Задача — искать магов уровнями выше семьдесят пятого. Наделил полтергейст способностями проникать в разные места на

носителе. Собрал ораву из полусотни и разослал по свету.

Во-вторых, пора что-то делать с автоматикой в магии. Операционные усилители — это детский лепет. Нужно цифровую технику осваивать.

И вообще, минимизировать всё нужно. Магическая линза нужна. Делать микроплетения. Я стал копать в бабкиных книжках, сосканировав заодно книгу Нины Андреевны. Решение с линзой я снова нашёл в области иллюзий.

Плетение “Ужас Ночи” показывает пользователю кошмарное нечто, разворачивающееся в виде иллюзии. И вот это нечто есть на деле ретрансляция энергетических процессов в иллюзию. Я покопался — получается, на этой технологии можно действительно сделать плетение магической видеокамеры. Но только каждый такой Ужас Ночи нужно использовать для передачи одного пикселя.

Я сидел, упрощал это плетение, упрощал и в итоге вынул из него плетение, реагирующее на энергетический поток. Подводить к плетению надо Жизнь. А на выходе будет ниточка, заполненная таким же цветом энергии, как около плетения-датчика.

Я сделал девять ячеек и получил магический телевизор на девять пикселей. Видеть его может только маг, поскольку плетение иллюзии я выбросил. Но дорога к приёмной видеоматрице открыта! Самая тоненькая нить, которую я могу сейчас сплести, имеет диаметр около 0,1 мм. Датчик энергии содержит пять таких ниточек и помещается где-то в круге диаметром 0,3 мм. Соединяя ниточку от каждого датчика с излучателем, можем получить магический телевизор без магоэлектроники.

Пока я это всё копал, забыл, зачем мне это было нужно. Вспомнил: магическая линза. Мне нужно научиться смотреть магическим зрением с большим разрешением. Конструкты вот умеют, а я нет. Можно пока их использовать как линзы. А зачем мне линзы? Ах да, я хочу микроплетение попробовать сделать.

Я вспомнил Светино наставление: “Тебе надо упрощать, а ты усложняешь!” — и переключился в режим “Света”.

Так! Линзы нафиг. Конструкт видит детально — и ладно. Что будем делать мелкое? Для начала конструкт должен научиться выдавливать нить тоньше моей в десять раз.

Пробуем! Не получается. Ещё пробуем. Ага, он тратит много энергии, чтобы видеть, поэтому ему не хватает. Добавляем. Что, мало? На тебе ещё! Гигаджоуль? Да запросто!

О, ниточка! Её видно... Эм... Она диаметром с ячейку пятого характеристического уровня. Где-то один микрон. Но чтобы такую ниточку создать, конструкт сожрал гигаджоуль!

— А куда этот гигаджоуль делся, интересно?

— А тебе не всё ли равно? У тебя из трёхсот пятидесяти килоджоулей двадцать грамм металла получается. Если по эйнштейновской формуле, то это два миллиарда гигаджоулей. Поменять триста пятьдесят килоджоулей на два миллиарда гигаджоулей тебя не смущает? А куда делся гигаджоуль при формировании ниточки смущает? Странный ты какой-то!

— А когда-то гигаджоуль — это была вся энергия моей ауры! Надо будет померить, сколько сейчас.

Итак, плетём из микрониточек микросветильник. Выключаем свет, смотрим под лупой. Хоба! Горит!

Круто! Я потратил два дня на что? Просто нечем заняться. Где же Света? Почему ни один поисковик её не нашёл?

...

— Великий, отряды прибывают, чтобы обуздать диверсионные войска этого мира!

— Во всех диверсионных войсках на свободе остался один маг, слышите, один! Мы его поймаем — и он отзовёт всех элементалей. Мне не нужны ваши пятьдесят тысяч бойцов! У нас с вами договор!

— Король убит диверсантами из вашего мира. Эльфы обязаны отомстить. Отменить прибытие армии невозможно. Она уже собирается, готовится. Любого, кто попытается остановить этот процесс, убьют!

...

— Тёмные эльфы направили войска к нашей границе.

— У нас же с ними мирный договор!

— Элементаль убил их посла, а потом разрушил дворец в их столице.

— А просто объяснить им, что это элементаль, а не мы, не пробовали?

— Сказать такое означает расписаться в своём бессилии. Тогда они тем более с армией придут. Сейчас, получается, в этой войне элементали будут воевать на нашей стороне. Мы о них знаем, а наши противники — нет.

...

Я вернулся к мысли о слинявшем Мюллере. Что-то вертится, но что, я не могу выудить на поверхность.

— Итак, Мюллер сбежал. Есть тут что-то?

— Ничего.

— Он не на все вопросы ответил.

— Будет оказия — прокляну.

— Иногда слышны обрывки его разговоров, хотя он и в другом мире.

— Вероятно, это происходит, когда телепорт открывается.

— Вот! — закричали хором все три моих сознания. — Когда телепорт открыт, то магическая связь работает!

То есть если пойти по нити от АТС, то можно прийти к телепорту! И почему я не поставил магическую прослушку на себя и Светлану?

Я помчался к АТС, нашёл нужную нить. Точное направление на телепорт у меня есть! Юго-запад. Ближе к западу.

Я прицепил эту нить к себе. Теперь у меня есть направление! Сломаю телепорт, а там и Светлану найду!

В дорогу!

Часть 15. Полное слияние

У дождя я спрашивал...

Я гнал машину по трассе на Смоленск. Нить указывала в направлении, практически точно совпадающим с дорогой. Немного не доезжая Смоленска, я остановился. Была глубокая и очень тёмная ночь.

“Спешка нужна только при ловле блох”, — сказал я себе.

Непонятно, почему озарение, как я могу найти телепорт, вызвало во мне такой энтузиазм. Телепорт — это ведь не Светлана!

Да, это шаг на пути, но куда?

Я остановился на каком-то съезде. В темноте не разобрать, куда ведёт эта отворотка. Поставил машину, чтобы не мешала, если по этой грунтовке кто-то поедет, и вышел на улицу.

Небо было чистое, звёздное. Тёмное. Без Луны. Я никогда не следил за её фазами и в них особо не разбирался. Наверное, новолуние будет на днях, поэтому так темно.

Лёг на землю и стал смотреть на небо. Созвездиями я тоже мало интересовался, вряд ли смогу найти Полярную звезду, а уж прочие и подавно. Моё мышление всегда отбрасывало, а мозг забывал информацию, связанную с тем, что недостижимо. Вероятно, поэтому я инженер, а не учёный.

Если бы человечество умело летать к звёздам, тогда я, вероятно, строил бы звёздные корабли. Но вряд ли такой скачок цивилизации произойдёт при моей жизни. Поэтому космос меня не интересовал. Какая разница, есть чёрные дыры или нет, если практической пользы из них не извлечь? Другое дело — электроника, алгоритмы. Теперь вот — магия.

— Однако звёзды — это красиво! — сказал я себе.

— Очень красиво! — подумал кто-то рядом.

Я сразу хотел было вскочить, но потом остановил себя. Конструкт никого не видит — смысл вскакивать и смотреть в пустоту?

— Пустоты нет. Всегда и везде что-то есть. Или кто-то.

— Да ты философ! — ответил я мыслям рядом. — Я узнал тебя по твоему любопытству. Ты теперь опекаешь меня? Разбудил из небытия, сейчас развлекаешь.

— Я наблюдаю. Мне интересно. Мне нравится, когда меня зовут.

Элементаль не говорил со мной словами, он выдавал поток эмоций, которые я интерпретировал как ответы.

— Я разве звал тебя?

— Нет, но ты можешь. Поэтому я поблизости.

— Как тебя зовут? — спросил я.

— Никак, — с грустью ответил дух.

— Сейчас что-нибудь придумаем.

Я стал вспоминать, кто в истории был любопытным, но в голову ничего не приходило.

— Давай назову тебя Пандора? Твоё любопытство однажды привело тебя в ловушку и, наверное, ещё не раз приведёт.

На меня упала капелька. Потом ещё одна. Пошёл мелкий дождик. Некоторые капли замерзали, не долетая до земли.

— Ну, не расстраивайся! Ты же бессмертный дух. Любая ловушка в итоге откроется, и

ты дальше будешь удовлетворять своё любопытство. Пандора — хорошее имя. На скульптурах её изображают красивой девушкой.

Я как мог представил красивую скульптуру.

Дождик потеплел, снег вокруг начал таять.

— Пан-до-ра, — выбивали капельки по крыше машины, а небо было безоблачным.

Я промок, но Драко чуть добавил тепла, и мне было хорошо.

Звёзды. Интересно, видно ли отсюда ту звезду, с которой эльфы к нам заявили?

Закрою я врата им, а ведь это же инопланетный контакт!

А нужен он такой?

— Пандора, а ты помнишь Свету? — Я представил её, прыгающую в озеро с краешка льдины. — А где она, знаешь? Да? Можешь показать? Далеко? Это Драко, покажешь ему?

Капельки дождя закружились и превратились в снежинки. Подул ветерок, Пандора полетела куда-то на север, Драко за ней.

Я стал ждать их возвращения. Без Драко я замёрз и промок. Пришлось создавать обогревающий и сушащий конструкты.

Я встал и залез обратно в машину. Согревшись, я не заметил, как уснул.

...

— Любопытной Варваре на базаре нос оторвали! — сказал я разбудившему меня духу. — Надо было тебя Варварой назвать, а не Пандорой!

Без Драко я, похоже, простыл. В горле першило, кости ломило. Делать ничего не хотелось.

Кое-как разлепив глаза, покопался в холодильнике, поставил греться чайник.

Можно восстановить управление конструктами, занимающимися едой и прочим, но я жду возвращения Драко. Тем более что Пандора уже здесь.

— А где ты Драко оставила? Пытается пройти защиту? Хорошо.

Пока чайник грелся, я сделал себе пару бутербродов. Заварил кофе и выглянул на улицу. Всё вокруг замёрзло. Машина была покрыта слоем льда. Наверно, и дверь не открыть.

Я отправил конструкт убрать лёд. Жевал бутерброд, запивая кофе, смотрел, как по стёклам стекают струйки воды.

— Можно я попробую? — заглянул в моё сознание любопытный дух.

— Не знаю, что ты хочешь попробовать, но валяй.

Пандора юркнула в мою ауру, у меня закружилась голова. Я уронил кружку, а потом потерял сознание.

Очнулся я почти сразу. Кофе ещё капало на пол. Вывело из обморока меня чувство вины.

— Не переживай ты так, я же тебе разрешил. Я, правда, не знал, что ты попытаешься занять место Драко. В любом случае, я же разрешил, не чувствуй себя виноватой.

Пандора была значительно больше Драко, только сейчас я увидел её целиком. Я поглядел на неё в Сути. Да, это очень сложное существо.

Под управлением Пандоры конструкты-помощники стали носиться туда-сюда. Навыки у них сохранились, поэтому вопрос с пролитым кофе решился быстро.

— Можно и я загляну в твою ауру? Хочу узнать характеристическое число. Зачем? Мне интересно. Любопытно.

Ячейки ауры Пандоры представляли собой идеальные шарики.

У меня вначале клетки ауры представляли собой соты. Тоже шарики, но как бы смятые

соседями. После того как мы почернели, ячейки у нас потеряли пластичность, между ними появились зазоры. А у Пандоры ячейки были похожи на ёлочные шары, сложенные в мешок.

Непонятно, как считать характеристическое число для неё. Есть шарики разного размера, большие и поменьше, располагающиеся в зазорах между большими. Больших шариков я насчитал триста двадцать два, маленьких — около тысячи.

Заинтересовавшись промежутками между её клетками, я стал смотреть в свою ауру. И в нескольких зазорах тоже нашёл маленькие клеточки.

Получается, что есть клетка ауры. Можно провести параллель с биологическими клетками, у которых бывают разного вида оболочки. У светлых магов эти оболочки гибкие. И у ведьм гибкие. У меня сейчас тоже гибкие, но гибкость несколько утрачена. У Пандоры гибкости клеточных оболочек нет вовсе.

Что это значит, я не знаю, сейчас можно разве что записывать и накапливать данные.

...

Пока Драко находился в моей ауре, я совсем отвык болеть. То, что ссадины и царапины заживали за считанные минуты, а боль чувствовалась слабо, наложило свой отпечаток: я стал меньше обращать внимания на окружающие предметы. Ну зацепился плечом за дверь, выходя из машины, подумаешь. С Драко в ауре я стал менее осторожным. Это я понял только сейчас.

Только за утро я получил приличную царапину на руке, синяк на плече, синяк на коленке. И ладно бы получил. Это всё болело! В совокупности с простудой это ещё и ухудшало настроение, притягивало хандру.

Мне надо сделать лечебный конструкт.

А ещё на будущее — не стоит играть с уменьшением боли. Боль — это обратная связь. Без неё можно дойти до того, что голову нечаянно потеряешь и не заметишь!

Я стал составлять набор образов, нужный для конструкта, который будет лечить. Без Драко этот процесс шёл медленно.

Снова вмешалась Пандора:

— Я помогу?

— А ты умеешь лечить? — спросил я. — Ну, попробуй.

Я создал конструкт, а Пандора наполнила его какими-то жидкими умениями. Конструкт нырнул в ауру и чем-то занялся. Почему-то ноющий болью ушиб его волновал мало. Ну ладно, до синяка, надеюсь, тоже доберётся.

Пока Драко не вернётся, уезжать не хотелось, поэтому решил занять себя чем-нибудь. Собрать полтергейст. Хотя Пандора мне и помогала, но без Драко у меня на это ушло около двух часов.

Разум у Пандоры заточен на работу с жидкостями. Её лечебный конструкт, судя по всему, действует не хуже Драко. А вот навыков спрятаться, схитрить и прочих у неё нет.

Я пытался помочь Пандоре освоить новые навыки, но для неё это как для лингвиста освоить высшую математику. Не ложится это в её голову.

Но возится с делами она, не теряя любопытства, и любопытство делает её упорной.

Зато при наполнении полтергейста проклятиями Пандора помогла мне. Она составила проклятия, которые ведут себя как инфекционные болезни. Если проклятый пообщается с непроклятым, то часть проклятия перекинется на него.

Чтобы не убить весь мир таким как бы бактериологическим оружием, я ограничил заражаемость этого проклятия двумя уровнями и тремя заражениями на уровень. То есть

один проклятый может заразить проклятием двенадцать эльфов. А ещё сделал у проклятия инкубационный период: дней десять проклятый не будет знать о своей проблеме.

Пока я занимался таким эльфоненавистническим делом, у меня всё время стояла перед глазами Света с её: “Я вложу в полтергейст геноцид эльфов!”

Отдав дань демону, бушевавшему во мне, я остановился и решил, что нужно отдать дань и ангелу.

Света хотела лечить людей при помощи магии. Почему бы и мне, в ожидании Драко, не сделать хорошее дело? Тем более Пандора помогает.

Оставил я на месте стоянки конструктор с сообщением, что буду в Смоленске, и поехал по карте объезжать больницы этого города.

Начал со Смоленского областного онкологического диспансера. Запарковался во дворах около школы, примыкающей к этой клинике, и стал осматривать ауры людей.

— Смотри, Пандора, а вот такому человеку можно помочь? — отправлял я вопрос временной заместительнице Драко.

Чаще всего Пандора говорила “да”, но иногда отвечала “нет”. Тогда я разглядывал таких людей. В случаях, когда помочь нельзя, было всего два варианта: люди с проклятиями и люди с чернотой в ауре.

Что такое чернота в ауре, я пока не знаю, но в обоих случаях болезнь была спровоцирована именно аурными проблемами. Заниматься лечением проклятий в городе я не стал. А вот для остальных я создал конструктор, который будет жить около больницы и помогать её пациентам.

Затем я объехал другие больницы и поликлиники и везде оставлял такой конструктор. Чтобы создать его с помощью Пандоры, мне требуется пять минут. Без неё, вероятно, уйдёт целый день. И при этом я что-нибудь да забуду.

Слёзы Ледяного Дракона

Я уже неделю живу в Смоленске. Периодически возвращаюсь на место расставания с Драко, но он пока не появлялся. Видимо, процесс проникновения на территорию противника или её покидания у Драко занял много времени. Может быть, ждёт появления носителя.

В общем, я решил ехать дальше. Поскольку я еду, используя нить в качестве ориентира, то сделал ещё одну нить и связал её с конструктором, который оставил здесь. Куда бы меня ни занесло, Драко сможет по нити найти меня.

Я вёл машину к границе с Белоруссией и думал о том, чем же занять два свободных сознания. К сожалению, Пандора не помощник в вопросе посмотреть в компьютер, и поэтому параллельно что-то разрабатывать, как делал обычно, я не мог.

Безделье давило, и я остановился, чтобы заучить сонное плетение из книжки Нины Андреевны. Без Драко я потратил на это почти шесть часов.

Я ехал к границе, одним сознанием рулил, а двумя разбираю это плетение.

Незадолго до границы мне потребовалось купить для машины страховку, я остановился у одного из пунктов их продажи. Вокруг никого не было, и я попробовал плетение на девушке, что сидела в вагончике. Аура девушки погасла.

Я вошёл в вагончик и увидел, что девушка спит, положив голову на руки.

Я покашлял, но никакой реакции не было. Громко топнул, но и это не потревожило её сон. Тогда я просунул руку в кассовое окошко и слегка потряс девушку за плечо.

— А-а?! Что?

— Извините, вы, кажется, уснули. Мне бы полис купить.

— Ой, это вы извините. Я тут уже вторые сутки сижу, вымоталась. Давайте СТС и права...

Получается, это обычный наведённый сон. Плетение чем-то похоже на плетение связи. Видимо, наводить сон и транслировать мысли — это вещи, имеющие одну природу.

Плетение имеет направленное действие. При работе оно генерирует какие-то колебания на низких частотах. Я снова остановил машину и подключил осциллограф. Включил в осциллографе преобразование Фурье и посмотрел частоты. Основные пики приходятся на 5–20 герц, но есть пики и на нескольких килогерцах. Возможно, это просто гармоники, а возможно, они имеют значение.

...Я проснулся от любопытства. Четвёртый раз уже уснул с осциллографом в руках. Я направляю плетение в сторону кузова машины. Когда направляю вот так, то оно, очевидно, действует на меня.

Я зевнул... М-да, похоже, какие-то колебания отражаются от металлического борта и возвращаются обратно.

— Пандора, а ты можешь придумать что-то, чтобы эти колебания не действовали на меня?

Сонливость слетела с меня. Ко мне вернулось работоспособное состояние.

— А что ты делаешь?

Пандора изобразила, что она тормозит меня.

Я выдрал из плетения излучающую часть и стал её исследовать.

— Если вот так вот развернуть ниточки, то будет излучать в две противоположные стороны. Попробуем.

...Я снова проснулся от любопытства. Возле машины валялось несколько трупиков птичек. Я пригляделся — нет, это не трупики. Они уснули.

Я вышел, взял их и аккуратно разбудил каждую. Не знаю, что за птички, похожи на дроздов.

Надо бы поосторожнее экспериментировать.

— Пандора, что же ты меня не будишь? Почему я опять уснул? Не говорил? Не давай мне спать, пока я разбираюсь с этим плетением!

В электромеханике очень часто встречаются обратимые устройства. Динамик может быть микрофоном, двигатель может быть генератором. В магии я уже тоже нашёл подобное и использовал для звука. Может быть, и здесь получится?

Я создал второе плетение, оно не будет излучать энергию, но будет принимать. Подключил два луча осциллографа к двум плетениям, излучающему и приёмному. Активировал излучающее плетение и... в очередной раз проснулся от любопытства.

— Ладно, раз ты не можешь помочь, без тебя обойдусь!

Я снова вернулся к направленным плетениям. И стал экспериментировать, смотря двумя лучами. Результат появился, только когда я всё же запитал приёмное плетение энергией. Отличие в том, что излучающее я запитываю обычным количеством, а приёмное — очень небольшим.

Пандора ушла в себя. Её обидело, что я ей сказал “без тебя обойдусь”. Ну и ладно.

Я собрал на операционных усилителях инвертор. Плетение улавливает волны, излучаемые сонным плетением, инвертирует их и переизлучает. Приходит положительная полуволна, моё плетение переизлучает отрицательную.

Плетение я назвал “Антисон”. Я разместил его около головы, активировал, а затем развернул сонное плетение в свою сторону.

— Вот это другое дело! — порадовался я.

— Можно сделать лучше! — просигнализовала мне Пандора.

— Покажи.

— Можно я исправлю плетение? — спросила она.

— Конечно!

Пандора потянулась почему-то к излучающему плетению и активировала его.

...Пустота. Кроме пустоты, нет ничего. Снаружи пустота, внутри пустота. Ни света, ни тьмы. Даже мыслей нет. Впрочем, одна мысль есть. Нет, это не мысль, а что-то другое. Эмоция? Любопытство.

Приходил в себя я часа три. Энергии в ауре ноль. Если бы не одна любопытная девушка, так и остался бы в машине, уснувший вечным сном.

Очнувшись, я не стал ругать Пандору. Я попросил её показать, что она сделала с излучающим плетением. Оказалось, она просто добавила туда льдинку. По аналогии, как я в Шип её добавляю и получается Ледяной Шип.

Я открыл боковую дверь минивэна. Стало холодно, но зато ни от чего отражаться сигнал не будет. Направил излучатель на приёмник и посмотрел на разложение Фурье. Количество высокочастотных гармоник в сигнале увеличилось. Почему-то Антисон не смог заблокировать воздействие такого излучения.

Мне пришла в голову идея.

— Пандора, разбудишь меня ещё раз, если я усну?

Я переплёл Антисон, добавив в него столько льда, сколько смог. А потом направил на себя излучатель ледяного сна.

Немного закружилась голова, но я с этим справился.

Я вышел из машины и собрал уснувших птичек. Принёс их в машину и стал пробовать разбудить. Аура каждой из них оказалась опустошена. Энергии не было вообще. Если чуть вдохнуть в неё энергию, то аура её выдавливает.

Тогда я заполнил ауру птички энергией до тех пор, пока её аура не позеленела. Отток прекратился. Однако пришла в себя она ещё только минут через двадцать. Я погладил её и выпустил.

Слёзы Ледяного Дракона — так назову этот Сон. По действию он очень похож на “Молоко”. Надо попробовать его на эльфах, но сперва доделаем излучатель 360 на 360.

Ключ от Врат

Возясь с новым плетением, я провёл на границе с Белоруссией почти неделю. Драко, увы, не прилетел, и я отправился дальше.

Поскольку нить вела через одну границу, то она может вести и через другую. Ещё в Смоленске я взял компас и измерил угол между нитью и направлением на север. Дальше я отклонился от направления, указываемого нитью, и доехал до Бобруйска. Снова измерил угол. Построил на карте треугольник.

Получается, точка моего назначения находится где-то около Варшавы. Что делать? Ни визы, ни загранпаспорта у меня нет. И языка я тоже не знаю. Если они и Свету увезли куда-то в другую страну, то как я её спасу?

На меня снова стала накатывать тоска. От безысходности я сплёл плетение простого усыпления, направил его на себя и вырубился.

Проспал я два дня. Во сне или после пробуждения меня посетила идея, и, поднявшись, я немедленно приступил к её реализации. Было три часа ночи — очень подходящее время.

Я нашёл квартал со старыми гаражами и сарайчиками. В углу, где машина не могла никому помешать, поставил её и сфотографировал. Теперь я смогу вернуться сюда телепортом.

Затем в интернете стал искать фотографии по туристическим сайтам, нашёл несколько подходящих, но потом подумал-подумал и просто подобрал фотографию из панорам автострад Гугла.

Нашёл дорогу, проходящую под мостом через Вислу. Посмотрел, где это на карте. Представил себе и открыл туда телепорт.

В момент перехода машин под мостом не было, меня никто не заметил. Нить показывала на северо-запад.

Хорошо! Значит, я приближаюсь к цели.

Предположив, что моя цель с высокой степенью вероятности опять находится на реке, я посмотрел на карту, телепортировался в город Ломьянки и угадал.

Между мной и целью был остров-заповедник. По реке несло лёд, но она не стояла.

Поскольку Света укоряла меня, что я переусложняю, то я просто дошёл до реки, зашёл в воду и поплыл. Проплыв около двух километров, я выбрался на берег, спрятался среди деревьев и лёг спать. Уже день, а операцию я буду проводить ночью.

...

Ночью мне снился сон, будто я дома, в дверь ко мне звонят и тарабанят. Я спрашиваю: “Кто там?”, а незнакомый голос отвечает: “Свои!” Я начинаю выяснять, кто же такие свои, — и сон с реальностью меняются местами. Ко мне действительно стучались свои. Только не в дом, а в ауру.

— Рита, радость ты моя! Рыбочка моя ненаглядная!

Я плясал между деревьями. Если бы конструктор можно было расцеловать, то я бы это сделал!

Я стал разглядывать Ритины воспоминания и выяснил, что их очень немного. И Свету, и Риту, похоже, держали без сознания всё это время. Разбудил Риту Драко. Поскольку у Риты было энергетическое голодание, а Драко прилетел к ней полный энергии, то он отправил её ко мне, а сам остался там.

Если бы Рита догнала меня в другом месте, то я бы, конечно, бросил всё и помчался к новой цели. Но я в трёхстах метрах от телепорта. Поэтому решил всё же сначала реализовать задуманное.

Пройдя до южной оконечности острова, я увидел островок с иллюзией. Островок был очень близко, и я стал его осматривать. Постройка здесь, похоже, целиком находится под землёй. На самом острове только бетонная плита крыши. Каких-либо дверей я вовсе не обнаружил.

— А как же они туда попадают? — спросил я себя.

— Только телепортами! — ответил я.

Я сел на берегу реки и стал думать. Потом вспомнил Свету и бросил это глупое занятие и начал действовать.

Сплёл своё реле времени, повесил к нему накопители с Маной. Присоединил всё это к неактивному сонному плетению, налитанному льдом и ненавистью, и отправил под землю, приблизительно в центр здания.

Выброс сонной волны был такой силы, что у меня закружилась голова и я закричал:
— Пандора! Спасай!

В этот раз Пандора не проигнорировала мою просьбу и привела меня в чувство. Рита спала. Все конструкты в моей ауре спали. Пришлось их будить.

Телепорт не добивал до берега, поэтому я снова залез в воду. Переплыв, я продолжил не думать и не останавливаться. Подошёл к защите, подставил руку и начал преобразовывать Жизнь в Ману, сливая её в Риту. Когда поток энергии иссяк, я создал четыре утилизатора, которые стали грызть в бетоне проход.

Грызли они недолго, толщина перекрытия была небольшой, сантиметров тридцать. Я заглянул в дыру и прошёл туда коротким телепортом.

Поскольку произошло всё быстро, то плана здания у меня ещё не имелось — вынужден был разбираться по ходу дела.

Я спускался, по пути уничтожая все стационарные телепорты, грабя всех живых существ, а также убивая всех эльфов выше тридцатого уровня.

На минус шестом этаже вдруг открылся телепорт. Я не думая отправил в него Слёзы Ледяного Дракона. Из телепорта никто не вышел, через минуту он закрылся. Я оставил на этом месте работающее плетение Слёз на случай, если кто ещё сюда откроет переход. Продолжил спускаться.

На минус двенадцатом этаже нашёл накопитель с Синевой, забрал его, а на минус пятнадцатом я пришёл к телепорту.

Телепорт представлял собой огромные, под десять метров, круглые Врата. Они стояли на основании со ступеньками. По окружности Врата были испещрены загадочными светящимися символами. Стояло это сооружение в большом помещении размером с хороший спортзал.

Но самым поразительным было то, что Врата явно представляли собой технологическое устройство.

Я не знаю, как это объяснить. Говорят, что технология, будучи сильно развитой, выглядит как магия. Но эти Врата не выглядели магическими. Они были именно устройством. Причём очень было похоже, что это устройство спроектировано на компьютере.

Врата были идеально симметричны. В кольце двигались какие-то части, подогнанные друг к другу с микронной точностью.

Я тронул ободок, и он очень легко повернулся.

Десятиметровое металлическое кольцо огромной массы можно повернуть пальчиком!

На площадке около Врат стоял пульт управления. Я понял, что это пульт, по клавиатуре из крупных, сантиметров по пять, кнопок. Кнопок было тридцать две. Посреди клавиатуры на большой клавише был нарисован символ, похожий на полумесяц.

Меня потянуло к этой клавише, я нажал на неё. Что-то зашипело, и... Врата погасли. Клавиша стала подниматься и выросла в контейнер, в котором стояло что-то похожее на консервную банку из-под сгущённого молока. Я взял эту банку, а затем снова нажал на клавишу. Контейнер закрылся. Врата остались тёмными.

Я сунул эту штуковину за пазуху и стал оглядываться. Моя цель — уничтожение этих Врат, а не осмотр!

Отойдя метров на пятьдесят, сплёл фаербол и отправил его в верхнюю часть кольца. Взрыв оглушил меня. С потолка посыпались куски бетона, пыль. Когда всё успокоилось, я

увидел, что на Вратах нет ни царапины.

“Артефакт Слез Дракона неразрушим” — вспомнил я фразу из прослушки.

Я попробовал Шип, Ледяной Шип, Шип в Сути, Ледяной Шип в Сути. Сплёл даже Молот Ведьм, ударил им.

На Вратах даже пыль с потолка не задерживалась. Вокруг них, на расстоянии меньше чем миллиметр, работало какое-то защитное поле. Оно защищало артефакт от разрушения.

Понемногу мне становилось всё тревожнее. Видимо, пора валить. Я оставил плетение Червя со всем наличным запасом Маны на таймер, заведённый на три минуты, и телепортировался к машине.

Пока телепорт был открыт, я создал проклятие-инфекцию. Ограничил его на четыреста заражений и два уровня. Снабдил этим плетением одного из моих охранных полтергейстов и отправил его охранять Врата.

...

— Полмиллиона эльфов отрезаны от родного мира — вы понимаете, что это значит?!

— Великий.

— Что?!

— Вы должны ко мне обращаться, используя этот титул. Это последняя ваша ошибка. На следующей я заменю вас кем-то другим.

Я исполняю свой договор. Даже сейчас, пока телепорт закрыт, вы получаете Синеву. Что вы будете с ней делать — меня не касается.

Безопасность должны обеспечивать вы. Вы с этим не справляетесь. При этом смеете врываться ко мне и кричать на меня. Это мой мир. Забрать его силой у вас не вышло. И, судя по всему, не выйдет. Так что идите и думайте о том, как обеспечить безопасность вашего полумиллиона эльфов. Пока их ещё полмиллиона. Вы свободны!

...

— Говорят, что кто-то пронёс в телепорт фиолетовую Ману и он взорвался.

— А что, по-твоему, тогда они сейчас там раскапывают? Да и как бы кто-то пронёс, если всех досматривают?

— Досматривают только нас, а тех, кто повыше, — нет.

— Те, кто повыше, сами понимают, что можно, а что нельзя. Разве что кто-то из господ решил покончить жизнь самоубийством таким изощрённым способом?

— Разве бывает так, чтоб они кончали жизнь самоубийством? Зачем им это? Живущим вечно.

— Живущему вечно может наскучить жить.

— Тебе бы наскучило?

— Я не знаю.

...

— Слышал? Всех, кто занимался раскопками и выжил в битве с элементом, отправили на карантин!

— На улицу выйти нельзя, чтобы какая-нибудь ведьма на тебя болезнь не послала, они пошли работать под землю — и там то же самое! Раскопали они телепорт-то?

— Раскопали, но что-то с ним не то, не могут его запустить. Великий настоял продолжать раскопки. Видимо, раскопали не всё.

— Как не всё? Его разве можно разломать на части?

— Выходит, что кому-то это удалось.

...

Когда вернулась Рита, Пандору я не прогнал. Даже мысли такой не возникло. Хоть она и своевольная, любопытная, непослушная, но пользы приносит очень много. Делать лечебные конструкторы с её помощью — одно удовольствие. А ещё когда мне нужно о чём-то подумать, я сливаю с ней сознание. Течение реки в голове приводит мысли в порядок, позволяет критически посмотреть на проблему, спокойно её исследовать.

В моей ауре теперь живут и Рита, и Пандора. Найдём Свету — верну себе Драко. У Драко всё-таки мужской характер. А тут прямо бабский коллектив получился. Нет-нет, да и происходит какое-то недопонимание.

Интересно, если бы я назвал Пандору мужским именем, какой бы был у неё характер? Или это связано не с именем, а с тем, что именно я стал воспринимать её как существо женского пола? Не знаю.

...

Я сидел в Смоленске на СТО, ждал, пока отремонтируют мой минивэн: что-то в нём застучало сзади справа. Хорошо хоть был недалеко от города.

Разглядывал “консервную банку”, которую достал из пульта телепорта. Весила она 2718 грамм. Размышлял над тем, какими я увидел эти Врата. Смотрел сделанные фотографии.

Врата совершенно точно выполнены технологическим способом. Это не результат плетения, это конструкция. Вот эти, например, детали даже на фото видно, что изготовлены при помощи штамповки. А структура вот этих деталей очень походит на 3D-печать.

Вся конструкция заключена в какие-то защитные поля, предотвращающие повреждение. Возможно, эти поля как-то противостоят и энтропии? Выглядели Врата как нечто очень древнее. Нет, я неправильно выразился: не выглядели, а чувствовались.

С некоторых пор мне хочется доверять своей интуиции. Особенно когда она кричит “беги!”. А здесь интуиция говорила: “Этому устройству значительно больше тысячи лет!” Может быть, миллиард.

И как это сочетается с информацией от Мюллера о том, что большой телепорт плетут эльфы? Возможно, в их мире поддерживается такой миф?

В любом случае, надо думать, как уничтожить этот гадкий девайс. Полтора способа я уже знаю. Нужно некорректно отключить его от питания. Когда конструкторы стырили фиолетовую Ману, один из телепортов приказал долго жить.

В подслушанных разговорах многие говорят, что телепорт хоть и работает на фиолетовой Мане, но не допускает её переноса. Может быть, его и правда можно будет разрушить таким способом? Посмотрим, если или когда его восстановят, надо будет заслать в него полтергейст с Маной. И пусть в момент перехода выделяет её в энергию. Нет, треть выделяет в энергию, треть просто выделяет, а треть хранит в себе. А ещё для полноты картины пусть выделяет Чернь, Жизнь и Синеву. Всё в одинаковых пропорциях.

Надо уже сейчас научить полтергейст такому. Ломать — не строить!

Но что делать с этой банкой? На ней есть какой-то текст на том же языке, который присутствовал на Вратах и кнопках пульта управления.

Я сфотографировал банку с разных сторон, а затем стал думать, куда её спрятать. Если закопать в лесу, то можно потом места не найти. Если спрятать в каком-либо здании в городе, то могут затеять ремонт и наткнуться.

Нужно здание, которое точно будет стоять в таком же виде и через много лет. На ум пришёл какой-нибудь музей. Я полез в Гугл и... отправился к Смоленской крепостной стене.



Походил вокруг стены, выбрал место, затем прожёл конструктором между зубцами нишу размером ровно с эту банку на глубину около метра. Забрался и бросил банку в эту нишу. Достать будет проблемно, но я пока и не планирую.

Повесил конструктор с маскировкой. Добавил два полтергейста, которые будут ронять Горшки на голову тех, кто попытается достать банку. Именно достать. Если вдруг кто займётся реставрацией, то он, скорее всего, просто заделает эту дыру.

Я подумал-подумал, а потом набросал в дыру камней, песка и залил в неё протовещество, которое превратилось в железо. Теперь банка вмурована в стену, сверху запечатана двадцатью сантиметрами металла.

Разбитое корыто

С каждым днём меня всё сильнее жгло чувство, что я не смогу увидеть Свету. Я прямо чувствовал, что приближается момент, когда наступит точка невозврата. Если я не успею спасти её до этого момента, то не увижу никогда. Окно возможностей закроется. А время будто ускорялось и галопом несло всё быстрее и быстрее к этой точке.

Я гнал машину на север не останавливаясь. Рита указывала направление. Через двенадцать часов после того, как я покинул Смоленск, мы прибыли на место. Рита просигнализировала: “Близко!”, я остановился.

Мы были в посёлке Старая Руса, недалеко от Великого Новгорода. Рядом какой-то химический завод, который давно не работает. Отсутствующие окна, зияющие дыры в крышах цехов навевают уныние. Рита потянула меня объехать этот завод со стороны Советской набережной и указала на один из цехов, скрывавшийся под иллюзией: “Здесь!”

Было очень подозрительно, что это место не окружала никакая магическая защита. Я отправил конструкторы посмотреть. Под иллюзией я обнаружил четыре подземных этажа, которые совсем недавно были обитаемы.

Здание пустовало. Только полтергейст слонялся по нему без дела. Я потащил его к себе и покопался в его воспоминаниях.

Полтергейст прибыл сюда с телепортом, сидя в ауре какого-то эльфа. Затем он начал вести среди эльфов разъяснительную работу о неправильности их поведения. После того как он разрушил две стенки и убил четырёх магов, они все собрались и ушли через телепорт. Полтергейст хотел активировать переход и последовать за ними, но плетение рассеялось.

Я отпустил полтергейст и решил войти в здание и посмотреть. Может быть, что-то интересное осталось, следы какие-нибудь? Но когда я подошёл к забору, меня захлестнуло острое чувство опасности. Я решил не искушать судьбу и удалился.

Потерял! Я снова её потерял!

То, что эльфы эвакуируют персонал, только учуяв запах полтергейста, конечно, радует, но Светлану они забрали с собой!

...

Я слушал и переслушивал записи с Великим. Некоторые абоненты моего АТС иногда с ним встречаются.

Мне показалось, что голос Великого я где-то слышал раньше. Сижу и пытаюсь вспомнить где, но не получается.

...

— Великий, мы выяснили всё с ведьмами.

— Рассказывайте!

— Оказывается, ведьмы открыли новый ритуал призыва духа. Дух лечит их от болезней, но требует взамен наслать болезнь на одного инквизитора.

— Эта информация для меня не нова. Что ещё?

— Мы пронаблюдали ритуал. Похоже, что дух — это тот же элементаль, что атакует наши постройки и людей. Нам удалось поймать одного из них в ловушку.

— Стихийник пробовал с ним общаться?

— Да, но пока безрезультатно. Мы установили между двумя ловушками стационарный телепорт. Он работает и с тем и с другим. Один элементаль проявляет агрессию и пытается убить, другой вообще никак на мага не реагирует. Пока он изучает в основном того, который безопаснее.

— А ещё стихийники у нас есть?

— Такого уровня нет. Был ещё один, восьмой ступени, но он погиб.

— Горшок на голову упал?

— Да.

— Хе-хе. Стихийник. Что-то ещё?

— Нам удалось уничтожить элементалья, охранявшего телепорт. Для этого мы использовали артефакты — накопители Жизни. Все участвовавшие в операции получили неизлечимую болезнь, маги, которые их лечили, тоже. Им удалось подобрать артефакт, препятствующий распространению болезни, однако около трёхсот эльфов будут её носителями до конца дней.

— Хорошие новости. Сколько накопителей Жизни у нас есть?

— Тридцать семь.

— Так мало? Когда мы с вами воевали, вы меня убеждали, что у вас их тысячи.

— Вы нас тоже убеждали в том, что у вас есть драконы.

— Меня на обмане вы пока не поймали. Ну что же, используйте эти тридцать семь, чтобы уничтожить всех элементалей. Вы говорили, что считали и их всего десять?

— Да.

— Одного ликвидировали. Двое в ловушке. Итого семь. Поднажмите.

...

— Слышишь, Рита? Они убивают конструкты потоком Жизни. Нужно научить полтергейсты преобразовывать Жизнь в Ману! Давай-ка построим ещё парочку!

Я возился с новым полтергейстом, а сам думал: “Где я мог слышать этот голос? Во сне, что ли? Может быть, в больнице, когда пялился на пузыри?”

— Пандора, а ты не можешь помочь мне вспомнить? Нет? Жаль. Рита, а ты? Тоже нет? Эх!

...

Наступил Новый год. Улицы городов разукрашены гирляндами, повсюду ёлки. Праздничное настроение и музыка. Я сижу в машине и ломаю голову над тем, где может быть Света. Предчувствия с каждым днём всё более мрачные.

Я объехал и зачистил несколько городов. Эльфов там не осталось вовсе. Если так объехать всю планету, то Света найдётся, но чувствую, что опоздаю.

С каждым днём становится всё позднее и позднее. Я уже даже чувствую, когда наступит критический момент. Осталось меньше месяца!

При подслушивании очередного доклада о безрезультатности раскопок у меня родилась безумная идея. Сначала я отмёл её как неосуществимую. А потом подумал: какой смысл у меня остаётся в жизни без Светы? Может быть, потом он и появится, но сейчас я его не вижу.

Бездействовать гадко. У каждого человека за жизнь скапливаются какие-то воспоминания, которые он старается не вытаскивать на поверхность. А у меня не воспоминание, а перманентное состояние такое.

Короче говоря, я подумал-подумал и отправил респонденту, с которым “переписываюсь”, письмо. В письме было слово “Меняю” и две фотографии — Светы и консервной банки, хранящейся в стене в Смоленске.

План сумасшедший, но может сработать!

Через день я получил ответ, содержащий GPS-координаты.

Я отправил письмо. В итоге в письмах состоялся такой диалог:

— Условия?

— Приходи, тебя пропустят. Обсудим.

— Так не пойдёт. Я должен её увидеть.

— Увидишь. Обещаю. Других условий не обсуждаю.

К последнему письму была приложена фотография Светы, висящей на кресте. Лицо её в слезах.

— Чёрт!

Почему её сознание во мне не проснулось? Далеко?

Когда я думаю о втором её сознании, я почему-то знаю, что у меня получится задуманное.

Обмен

Я поглядел в GPS, это где-то под Питером. Комарово. Щучье озеро. Заказник-заповедник.

— Илюша, прикрой крышечку!

— Святогор, кончай придуриваться, вылазь!

— Нет, Илюша, мне надо посмотреть, прикрой крышечку!

— Вся операция задумана нами как придание смысла будущей смерти. Надо доиграть эту пьесу до конца!

— Заткнитесь все!

Я заехал на заправку, выпил кофе, заправился и тронулся. На душе стало спокойно. В конце концов развлекашечки с магией должны были кончиться. Не самый плохой вариант. Главное — Свету вытащить. Остальное не важно.

Это были, пожалуй, первые двенадцать часов в моей жизни, когда я не думал ни о чём. Все три сознания просто смотрели на дорогу, а руки крутили баранку.

Две заправки промелькнули где-то в фоне. Навигатор привёл меня на узкую улочку, заканчивающуюся знаком “Въезд запрещён”. Слева было кладбище, а впереди сосновый лес.

Обожаю сосны! Я бросил машину и пошёл по лесу. Мне нужно обойти озеро. Падал снежок, сосны стояли стройными рядами, пахло хвоей.

Я слушал воздух, себя. Почему-то никаких тревожных ощущений не было. Вообще. Может быть, потому, что решение уже принято?

Я вышел на берег озера и позвал Пандору.

— Вот озеро. Дальше тебе со мной лучше не ходить. Мне было очень интересно с тобой. Если доведётся, то ещё я тебя позову. Но пока не могу с собой взять!

Однако Пандора наотрез отказалась остаться. Эта капризная девушка топнула ножкой и сказала: “Нет, и всё!”

— Ну нет так нет. Надеюсь, тебе не причинят вреда.

Я двинулся по тропинке вдоль озера. Иногда останавливался и трогал руками ту или другую сосну.



У сосен красивая аура. Если поднести к стволу руку, то дерево делится с тобой энергией. Сейчас зима, жизнь в деревьях замерла, но не умерла. Тихонько, медленно, но Жизнь путешествует по стволу, веткам.

Обойдя озеро, я уклонился немного вправо и вышел к иллюзии. Дорога уходила вправо и влево, но я пошёл прямо и вошёл непосредственно в холм. Пройдя шагов пятнадцать, я увидел, что иллюзия перестала действовать на меня. Это интересное явление. Я обдумывал его, ещё когда Школу осматривал. Конечно, сейчас уже нет смысла это всё исследовать.

Передо мной было пятиэтажное здание и сколько-то этажей вниз. О! И телепорт тоже здесь!

— Принёс? — спросил знакомый голос.

— Что я должен был принести? — я обернулся. — О, это ты! А я думал-гадал: чей же это голос?

— Ключ принёс?

— Я знаю, где он, могу сказать. Но сперва мне нужна Светлана. Увижу её живой, смогу с ней поговорить — скажу, где ключ. Нет — тогда нет.

— Вот, значит, как? Ну что же, пошли. Плетения оставь здесь.

— У меня только три коротких телепорта. Забирай.

— Что-то это как-то не по-военному.

— Как есть.

Мы вошли в фойе, вызвали лифт.

— Вообще, смотрю, вы любите удобства. Электростанции магией крутите. Лифты...

— Ну а почему бы нет? Ты же слушал лекции? То, что этот мир развился технологически, стало возможно только благодаря эльфам.

— Скоро он будет развиваться без эльфов. Кто-нибудь затащит накопитель с фиолетовой Маной в телепорт — и всё.

— Ты же понимаешь, что обоих твоих агентов я знаю.

— Спасибо, — сказал я.

— За что?

— Ты подтвердил информацию про фиолетовую Ману. О! И поле против элементалей! Как интересно. Первый раз вижу его вблизи. Оказывается, для людей безвредно!

— Ты слишком хорошо с ними общаешься. Об этом мы ещё поговорим. Но мы почти пришли. Тебе нужно надеть вот эти бусы.

— Такие я уже как-то надевал. Не самая приятная вещь.

— Мы отправим вас обоих через телепорт. Сам понимаешь, фиолетовая, да и никакая Мана вам в дороге не нужна.

— Для этого вам нужен ключ, — сказал я.

— Будет ключ.

Я прислушался к себе. Никаких плохих и хороших ощущений нет.

— Вычисляешь будущее? Сейчас такая точка, что впереди очень много разных вариантов. Предсказать ничего нельзя. Астрал взбаламучен. Не видишь разве?

— Нет. Я только про ваших астральных ищек однажды слышал. Больше ничего про астрал не знаю. Ладно, я надел эту хреновину, пошли дальше!

— Открывай дверь. Я позже приду.

Великий удалился. Я толкнул дверь и вошёл.

Пыточная, крест. На кресте обнажённая... Света.

Почему-то только верхняя часть тела — Светина. Всё, что ниже груди, покрыто шерстью, а вместо ног какие-то уродливые лапы с когтями.

— Ты обещал мне! — сказала Света.

— Что они с тобой сделали?

— Ты обещал мне! — повторила она.

— Нет, я не давал обещания. Ты только пыталась заставить меня дать его тебе... Я пришёл за тобой.

Я подошёл к кресту и потрогал Свету за лапу.

Через несколько секунд поток Жизни сбил меня с ног, я упал и потерял сознание.

Очнулся от боли в руках и ногах. Я висел на кресте, напротив Светы. Света была без сознания. Я пригляделся: дышит. Дышит — это хорошо! Значит, всё будет хорошо!

— Ну вот, я выполнил обещание. Вы теперь можете любоваться друг на друга с утра до вечера. Мне нужен ключ.

— Вы нас прямо на крестах туда отправите? — спросил я.

— Если будете хорошо себя вести, может быть, вообще не отправлю. Я же говорил, что у вас будет шанс. Один на двоих. Но сначала ключ.

— Ключ охраняет полтергейст... эм... элементаль. Но вы вроде бы умеете их убивать артефактами Жизни. Смоленск. Крепостная стена. В ней вмуровано.

— Хорошо, мы сейчас проверим.

...

— Так хорошо быть снова вместе!

— Но не стоило сюда приходить!

— Я чувствовал, что если ещё промедлю день-два, то будет поздно. Такое же чувство, как когда я с винтовкой сидел у карьера. Нужно было что-то делать.

— Фффшшш!

— Ну не злись. Что сделано, того уже не отменить. Давай лучше дальше планировать. Здесь полмиллиона эльфов. Но все они тут, чтобы растить уровень. Большинство из них слабые. А вот весной придёт армия. Нам нужно закрыть как-то этот телепорт.

— Ты висишь на кресте и планируешь закрыть телепорт?

— У меня есть фиолетовая Мана. В любом случае я его закрою!

...

— Ну вот, дела наши налаживаются! — Великий зашёл, потирая руки.

— Она не приходила в себя. Что вы с ней сделали?

— Я пытался заключить с ней соглашение.

— Какое? — спросил я.

— Мирное.

— Мирные соглашения разве заключают в пыточной?

— Ещё как заключают! Пыточная — самое подходящее место для заключения мирных соглашений!

— Я так понимаю, ты хочешь от нас получить то, что мы сами должны отдать? Что это?

— Магия. Вы открыли новый вид магии. Сначала вас ловили, чтобы просто уничтожить. Но потом, когда я увидел необычную магию, я стал вашим ангелом-хранителем. Все беды, что вы причинили, стоят того, чтобы у меня появилась возможность вышвырнуть этих эльфов назад в их мир.

— А что получим мы? — спросил я.

— Жизнь. От вас — новая магия и магическая присяга. От меня взамен — жизнь.

— А телепорт?

— А что телепорт? — удивился Великий.

— Он выглядит как технологическое устройство. Откуда он? Не эльфы же его построили?!

— Это артефакт древних. Но ты не ответил на моё предложение.

— Так вы его включили? Не повредил металл, залитый по верху ключа?

— Не повредил. Не заговаривай мне зубы. Пока мы разговариваем мягко, я ещё раз спрашиваю. Согласны вы воспользоваться шансом?

— Трах-тибидох-тибидох! — прошептал я.

— Что ты там бормочешь?

Великий подошёл ближе. Наши ауры соприкоснулись. Я рванулся! Слияние! Ещё с голубем я понял: если ворваться в его голову, то можно его убить и занять его тело!

Я лез в голову Великому, отталкиваясь от своего тела ногами. В руках я держал авоську с конструктами. Такую красную с ячейками. Самый важный конструкт — с фиолетовой Маной. Рита, удивлённо моргающая ресницами сквозь ячейки авоськи, Драко, кусающий красную нить...

Когда я ворвался, занял место, то сознание моё притухло. Вернула его боль. Я упал на колени, очень сильно их ударил. Здесь каменный пол.

Стиснув зубы, опёрся о стену и встал. Мертвец на кресте улыбался.

Все мои сознания пытались удержать равновесие, но меня шатало. Я сделал шаг, держась за стену. Потом второй.

— Рита, помоги мне!

Головокружение немного уменьшилось, и только. Я повернулся к двери и зашипел:

— Фффшшш!

Потом опомнился, отпустил стену и, не оглядываясь на Свету, вышел.

...Где-то тут телепорт. Его видно в Сути. Похоже, вот за этим поворотом.

— Ну что, когда мы их отправляем? — наскочил на меня эльф.

— Великий, — произнёс я.

— Что?

— При обращении ко мне вы должны использовать этот титул. Я уже предупреждал вас.

— Простите, Великий.

— Всё будет... со временем. Телепорт работает?

— Да.

— Я хочу попасть во дворец, — сказал я.

— Вы же там не были. Вы не сможете его представить! Давайте я вас провожу?

— Я там был. И не раз. Иди лучше сними с крестов этих двоих и подготовь к переброске. Кажется, один из них помер. Фффшшш!

— Что?

— Не мешай мне!

Я вошёл в комнату со Вратами. Слабая дымка светилась внутри кольца. Работает, стало быть. Хорошо!

Что там надо? Представить дворец? Сейчас!

Я сплёл реле времени, присоединил к нему фиолетовый накопитель. Поставил таймер

на тридцать секунд.

— Чао, Буратины!

Я шагнул в телепорт. Всё смешалось, закрутилось.

Я должен представлять целевую точку. Я напрягся, пытаюсь собрать в кучу мысли и наладить управление этим чёртовым телом. Меня несло вперёд по тоннелю.

Стены тоннеля были из Черни, а наполнение — из Жизни.

“Через тридцать секунд должен сработать таймер. Пожалуй, маловато я запаса взял!” — подумал я.

В этот момент меня вышвырнуло на воздух, и я покатился по траве.

...

На меня были наставлены луки. Какие-то зелёные люди, похожие на дикарей, держали меня под прицелом.

Где-то тут у меня в заготовках был щит. А, вот он!

Я поднял руку и зажёл на ладони светильник. Другую руку выставил перед собой.

— Не стреляйте! — сказал я.

Две стрелы летели мне в грудь, но остановились за двадцать сантиметров. Повисели в воздухе и упали.

— Не надо стрелять! — сказал я снова.

— Ашкар карва огно? — спросил дикарь.

Где-то я слышал уже эти “Ашкар”. Где-то в другой жизни?

Я улыбнулся.

— Я хотеть с вами говорить. — Я стал сопровождать жестами свои попытки донести до них информацию. Почему-то при этом начал коверкаться русский.

Я сел, пригласил одного зелёного человечка присесть рядом. Жестами стал показывать ему:

— Я хочу говорить с тобой. Для этого я загляну тебе в голову? Чуть-чуть!

Я показал на свой рот, изобразил, будто говорю что-то. Потом на его голову. Спросил: “Можно?”

Он сделал какой-то жест, который я трактовал как положительный ответ. Я отделил одно из своих четырёх сознаний и тихонько коснулся им сознания этого дикаря.

Я излучал доброжелательность.

— Я хочу говорить с вами. Мирно, никому не желаю вреда! — транслировал я мысль.

Дикарь вскочил, стал что-то кричать, кого-то звать. Затем они притащили, чуть ли не за шкуру, девушку. У неё была искалечена левая рука. Рука была маленькая, высохшая и подвязана на верёвочке на шее. Плечо неестественно вывернуто.

Дикарь усадил её около меня и показал на её голову: “Можно”.

Я улыбнулся девушке. Отправил к ней другое сознание. Пожалуй, женское подойдёт здесь лучше.

— Привет! Меня зовут... эм... Стигвет. Мне надо научиться говорить. Ты можешь подумать о разных словах? Не нужно плакать, я не причиню тебе вреда!

Эпилог

Я зря вообще сюда свалился. На эту планету. Но что сделано, того не воротишь. Хотя, может, и удастся ещё вернуться. Посмотрим. Байка про строящийся тысячу лет телепорт не выдерживает критики.

Предчувствия всё сильнее давили на меня, я понимал, что окно возможностей скоро

закроется, а Свету найти я не успею. Пришлось предложить этот размен.

Хорошо ещё, что Великий откликнулся.

Первоначальный план у меня был забрать её сознание, а потом с чьим-либо телом выйти на волю. Пандора обещала поддерживать видимость жизни в теле Светы.

Когда я увидел её с лапами и когтями, я понял, что это уже не совсем Света.

Так и оказалось. “Мирные переговоры” в пыточной начали... со Степана. Драко помогал Свете терпеть боль, а вот смотреть на муки Стёпы она не могла.

Ей пришла в голову та же идея, что и мне. Только я шёл спасать её сознание, а она спасала сознание Стёпы.

План выволить её из плена таким образом выглядел осуществимым. Но когда я разместил в своём теле два сознания, Стёпы и Светы, а потом со всем этим ворвался в тело Великого, у меня начался сильный сумбур в голове.

Великий некоторое время умирал, я пытался установить контроль над телом. Я постоянно был на грани потери сознания, а терять его было нельзя. В борьбе с Великим, как ни странно, очень помог Стёпа...

Мне нужно было открыть телепорт к машине, я дважды попытался это сделать, но не мог. Я также пытался вспомнить дорогу на улицу и пройти её пешком, но... заблудился. Единственное, что я хорошо видел, — это телепорт в Сути.

Повсюду было это антиэлементальное поле. Я, кстати, запомнил, в чём его действие, но об этом потом. Отправлять конструкты я не мог.

Был и второй фактор, почему я отправился сюда. Света. Она не хотела возвращаться. К кому? К отцу показаться в новом виде? Может быть, к маме? Воевать в предстоящей войне в теле Великого? Если бы я смог преодолеть её сомнения, то, наверное, я и телепорт бы смог открыть. Но её сомнения стали моими.

Это был день бредовых идей и их спонтанных реализаций.

Я добрался до телепорта, поставил таймер на его уничтожение. Дороги назад не было. Только вперёд! Прыгнул сюда.

Пока я шёл по сосновому лесу, я думал: а не жажнуть ли мне Ледяными Слезамии? Предчувствия почему-то не работали, поэтому я не решился. Вдруг Светы бы там не оказалось?

Теперь, прокручивая это всё, я каждый раз думаю: надо было просто подождать часок, прийти в себя и прыгать оттуда обычным телепортом. В голову приходит множество решений. И все они напоминают мне старую поговорку: “Русский мужик силён задним умом”.

Нужно перестать думать об этом!

...Моя аура снова имеет другую структуру. Шарик, как у Пандоры. Характеристическое число — 7-7-8. И я снова белый маг.

Видимо, это потому, что Великий был белым магом. Ворон, летающий в лесу с ветки на ветку, заставлял нас думать, что Великий тоже чародей. Но теперь, размышляя, я склоняюсь к мнению, что ворон — это просто хорошая иллюзия. Иллюзия с аудио.

Иногда я скучаю по Пандоре. Её любопытства, пожалуй, не хватает мне больше, чем компьютеров. Простой конструкт или даже Рита не смогли бы поддерживать жизнь в теле Светланы. Жизнь в теле без ауры.

Когда я забрал тело Великого, надо было забрать с собой и Пандору. Почему я этого не сделал? Эх!

Когда я скучаю, я ложусь на спину и смотрю на звёзды. Я никогда не смог бы найти на нашем небе Полярную звезду. То, что недостижимо, не держится в моей голове.

Здесь совсем другие звёзды. Это вижу даже я. Другие. Но теперь мне хочется знать, где находится Полярная. Я нашёл несколько звёзд, напоминающих ковшик. Нарёк их Медведицей.

Если предположить, что вон та — Полярная, то где будет Земля? Вон там?

Я лежал на спине и смотрел на звёзды. Стало холодновато, Драко добавил мне тепла, но энергию на обогрев тратить жалко.

Здесь другой магический фон, очень слабый. Интересно — почему? Всё выкачали накопителями?

А ещё мне не хватает моей винтовки. Зелёный парень, Крэг, учит меня стрелять из лука. Но винтовка — это винтовка.

— Стигвет! Стиг! — прокричали из-за юрты.

— Фффшшш! Что там ещё? — прошипел я. — Не дадут спокойно отдохнуть!

— Стигвет! Нужна твоя помощь!

— Фффшшш! — Я спрятал когти, вернул лапам человеческий вид. — Иду!

Конец первой книги.

Больше книг на сайте - Knigoed.net