

# Эд Нерский

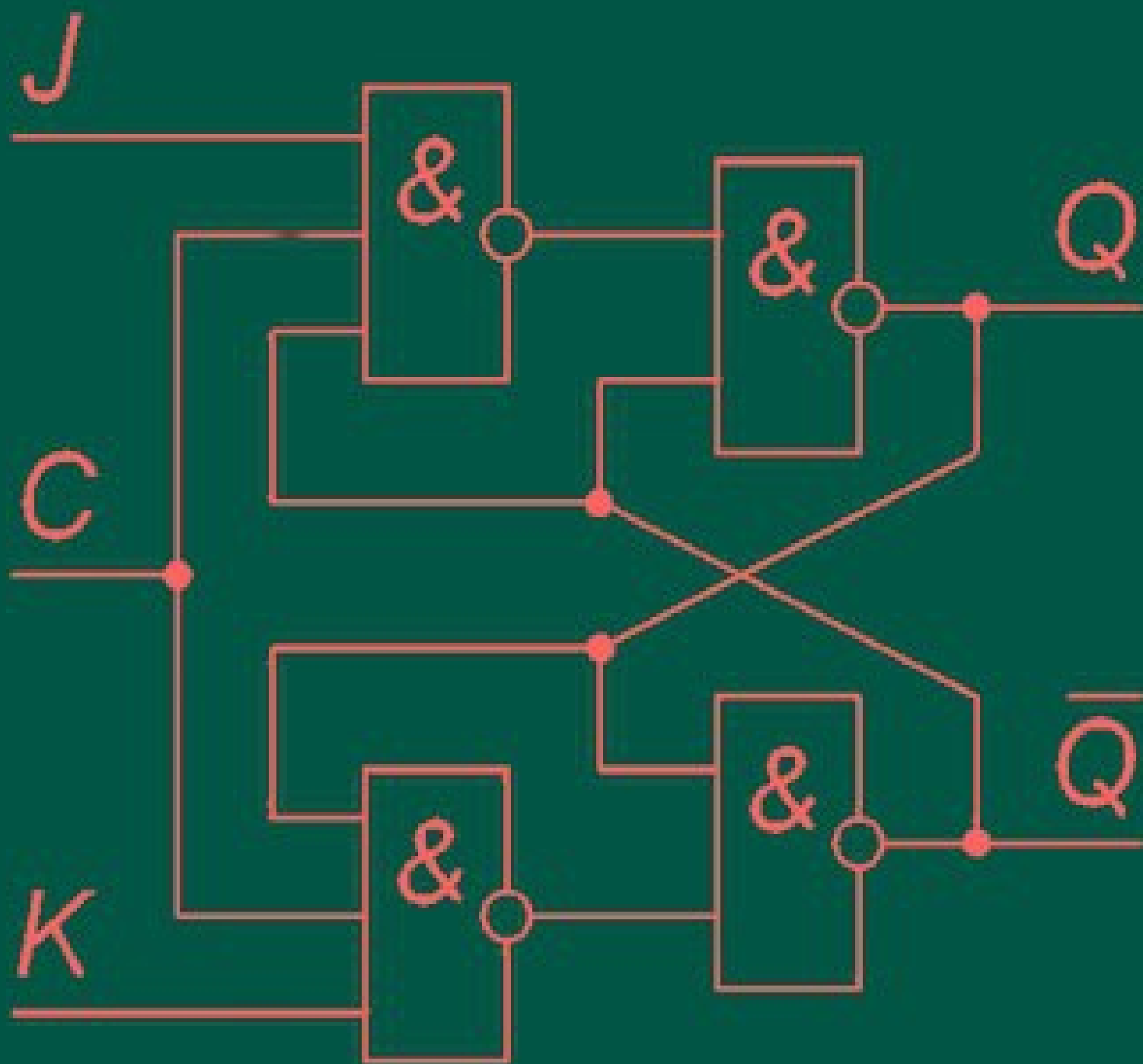

ИНЖЕНЕР 2.1

Продолжение приключений инженера с магическими способностями.

---

---



## Пленник

Маас медитировал сидя в камере, куда его заперли неизвестные. Стены его тюрьмы высасывали Ману и Жизнь. Находиться здесь магу, а тем более стихийнику было крайне тяжело.

Медитация помогала удержать остатки энергии в ауре и, соответственно, оставаться в сознании. Маас понимал, что надолго его не хватит, однако природная упёртость брала верх.

“Где наша не пропадала?” — говорил себе Маас, украдкой оглядывая стены и двери темницы. Где-то есть смотровое отверстие или артефакт, через который за ним наблюдают.

А чего они ждут? Пока я закричу “помогите”? Чтобы прийти и поставить какие-то условия? — размышлял он. Но это разбой. С разбойниками, ещё отец учил, переговариваться бессмысленно. Вернее можно, но только если это даёт тактическое преимущество.

Маас прикрыл глаза и стал вспоминать вчерашний день. Он приехал сюда, в Цехин, к этим напыщенным эльфам, чтобы купить два коротких телепорта. Элементали, которых он ловил недавно в ловушку и хотел исследовать, умели плести такие телепорты и выходили из неё! Если сумеешь найти с ними общий язык, то можно узнать секрет этого плетения. Для того, чтобы войти в плотный контакт с элементом Маасу нужно войти в ловушку, а лучше телепорта для этого ничего не подходит. Маас отправился к эльфам, только здесь и можно купить такие вещи.

Поселился в гостинице, сходил на рынок. День уже клонился к концу, поэтому предложений было не так уж и много. Маас побродил по лавочкам, зашёл в трактир поужинать, затем вернулся к себе в номер. А очнулся здесь.

Кроме намерения купить плетения, о нём в городе никто ничего не знал. Да и то, знали только стражники. Они обычно не болтают.

Что от меня нужно похитителям? — думал Маас. — Деньги? У меня их не так много чтоб нападать на супера Лиги. Конечно, сумма приличная, но не такая уж и большая.

Однако выполнено профессионально! Если бы напали в городе, то пол города бы и сгорело в бою. А так, во сне... тихо получилось. Профи. Нет это не похоже на простых разбойников.

Маас “потрогал” заготовку дальнего телепорта, которую хранил много лет.

Попробовать использовать её? Пожалуй, энергии не хватит чтобы открыть переход. Да и наблюдающие, будут здесь немедленно. Вероятность неудачи куда выше вероятности успеха. А потерять столь ценное плетение тоже не хочется. Что делать?

Маас вздохнул и расслабил аурное напряжение. Остатки энергии покинули ауру и он потерял сознание.

...

Очнулся разбитым. Энергии в ауре было немножко, но она опять поглощалась стенами.

Это что получается? Меня привели в чувство, а теперь снова включили этот артефакт. Всё-таки ждут крика “помогите!”? Ждут что я сломаюсь? Ну так я “сломался”!

Маас не стал строить какую-либо защиту к откачиванию энергии. Через несколько минут сознание вновь покинуло его.

Очнувшись в третий раз, он мысленно выругался и даже добавил к потоку, который отнимают стены ещё от себя. “Задавитесь, суки!” — прошептал он. На большее сил не было.

Он сбился со счёта, считая в который раз он приходит в себя. Неизвестные мучители приводили его в чувство, давая иногда больше иногда меньше энергии, но тюрьма раз за разом отнимала её. Приходя в себя Маас даже не шевелился и не открывал глаза.

“Надолго меня так хватит?” — задал сам себе вопрос на грани очередной потери сознания и сам себе ответил: “Красному чёрту всё ни по чём!”

Очередной раз придя в себя собрал все силы, сделал фаербол в сторону входной двери. Сознание выключилось. Когда оно снова вернулось, отправил ещё один. Глядишь с какого-то раза пробьётся. Встать и выйти, правда, сил не будет, но где наша не пропадала?

Собираясь сплести очередной фаербол он вдруг понял что обстановка изменилась. В этот раз он не лежал, а сидел в удобном кресле.

Маас осматривался аурным зрением. Напротив такое же кресло, в нём кто-то сидит. Эльф? Да, эльф. Пришедший приступ кашля заставил его зашевелиться и открыть глаза.

— Кхе. О, ушастый бандит! А я всё думаю, кто бы мог напасть на мирного торговца в эльфийской столице?

— Потрудитесь взять себя в руки и перестаньте оскорблять собеседника!

— Собеседника? Это теперь так называется? — Маас состряпал кривую усмешку. — У нас это называется бандитизм. Впрочем вам, низкоразвитым расам, классификация похоже ещё недоступна.

— Фи, как просто. Вы думаете, что назвав первородного неразвитым, вы выведете его из себя? С кем-то скорее всего получится, но не со мной.

— А ты, что не эльф? А кто? Жертва насилия?

Маас разглядывал входную дверь в это помещение. Защита неслабая, просто так не выскочить. Судя по всему нужен амулет-идентификатор. Ухватив за волосы первое пришедшее в голову Маас вскочил.

— Что-то мне не хочется беседовать с эльфийскими недоумками, я пойду пожалуй.

Встал и шатаясь пошёл прямо на защиту. “Сгорю? Отключат?” — металась в голове мысли. А ноги делали шаги. Четыре, три, два. Он уже поднял руку, чтобы открыть дверь и активировать защиту и свалиться, уничтоженным ею, как дверь открылась. В проёме стоял пожилой эльф.

— Не спешите, давайте всё же поговорим.

— Я с бандитами, тем более со недоразвитыми эльфами не разговариваю.

— Хотите умереть?

— Что я хочу — не ваше дело.

Пахнуло энергией, мышцы парализовало, Маас грохнулся на пол. Эльф перешагнул через него, прошёл и сел в то кресло, где недавно сидел Маас.

— Моё имя Илли'х Эвиль. — Начал говорить первый эльф, а это — наш уважаемый архимаг Тиар'х Эн. Если бы Вы были чуть-чуть вежливее, то не пришлось бы валяться на полу. Разговор мог бы произойти в несколько более приятной атмосфере. Но что выбрано, то выбрано.

— Маасаркж Хота. — Заговорил тот, кого представили как архимага. — Гроссмейстер стихийной магии. Ваши знания нужны нам для того, чтобы решить вопрос с элементами цветка.

Если бы Маас мог сейчас шевелиться, то он рассмеялся бы в голос, но всё что ему оставалось — продолжать слушать.

Обычно, — продолжал архимаг — элементали не используют плетения. Они оперируют

потоками энергий. Но этот новый вид элементарей ведёт себя иначе. Мы поймали несколько штук и, даже находясь в ловушке, элементарии строят какие-то плетения. Судя по тому, что мы можем видеть, сложность этих плетений максимальна.

Так же, эти новые элементарии каким-то образом умеют покидать ловушки. А ещё, оказалось, что их практически невозможно уничтожить. До сих пор считалось, что уничтожение элементаля можно провести путём изъятия всей энергии из его ауры. Однако с элементариями цветка это не работает.

Увы, не существует артефактов, изымающих энергию с большой интенсивностью в течение длительного времени. Такой артефакт мог бы уничтожить элементаля цветка.

Если же изъять у него энергию однократно, то элементаль впадает в спячку, затем при появлении доступа к энергии проснётся. Иногда, при этом, он оперирует энергиями, которых он не мог достать из внешнего мира. Мы предполагаем, что его строение таково, что он имеет накопители энергии внутри себя. Их он использует чтобы не погибнуть, их он использует для восстановления резерва.

По какой-то причине элементарии цветка охотятся на эльфов, поэтому исследование их методом прямого контакта для нас затруднено.

В настоящее время здесь, в нашей ловушке находится один элементаль. С течением времени становится всё труднее их ловить. Похоже, что однажды пойманные элементарии делятся с другими негативным опытом. Поэтому окно возможностей к исследованию их контактными способами закрывается.

Мы хотим чтобы вы вошли в ловушку и попробовали вступить в контакт с элементомем. Жаль, что переговоры приходится проводить в таком состоянии, но вы сами виноваты.

Предоставляю вам время подумать до утра. Если вы решите сотрудничать с нами, то мы вам выдадим два коротких телепорта на вход в ловушку и выход. Иначе телепорт будет только в одну сторону.

...

Делать под принуждением то, что собирался сделать сам — то ещё удовольствие, но лучше иметь шанс чем не иметь оно. Поэтому прыгнув в ловушку Маас держал наготове обратный телепорт.

Ловушка представляла собой обычный дом. Дом-дерево. Эльфы каким-то образом умеют выращивать обычные деревья, придавая им странные формы. В данном случае — дом.

Маас стоял на пороге и осматривался.

А где же элементаль? Перейдя на аурное зрение, Маас обнаружил его висющим прямо над собой. Маас послал ему лучик-эмоцию. Из за этого умения “говорить” с элементариями он и является гроссмейстером стихийной магии.

— Привет! Ты тоже пленник? — спросил Маас.

— Тоже? — от элементаля пришла эмоция удивления. Маас прислушался. Кроме удивления чувствовалась холодная расчётливость и сосредоточенная работа. Обычно элементарии в ловушке чувствуют растерянность, отчаянье. А тут прямо давящее спокойствие.

— Да, я здесь не по своей воле. Меня заставили поговорить с тобой, но я думаю сломать их планы. Хочешь сбежать? У меня есть телепорт, могу поделиться. Только попробуешь открыть ловушку потом?

На полу перед Маасом проступили руны. Три таинственных символа, не похожие ни на один алфавит в этом мире.

Затем над рунами материализовался цветочный горшок.

— Я слышал о таких цветках, но пока не видел. — сказал Маас. — Похоже, эльфы достали и вас, раз вы на них охотитесь таким изощрённым способом.

Разговор Мааса с элементом происходил не при помощи слов, а направлением мыслеобразов. Однако пока, разговор этот был почти весь в одну сторону: кроме первичного удивления Маас не смог пока ничего вытащить из элемента. Видя, что элемент не проявляет к нему агрессии, Маас продолжил.

— Как ты попался? Как они тебя поймали? Молчишь? Хочешь я расскажу как я попал к ним? Я приехал на рынок, купить пару вещей. Вот эти вот телепорты приехал купить. Не ночью все люди спят. Я — не исключение. Во сне меня и захватили.

Я умею “разговаривать” с такими как ты, вот и запихнули меня сюда. Но я могу отдать тебе свой телепорт, если ты там наведёшь шороху! Мне всё равно от них не сбежать. Ушастые вряд ли отпустят. А вот развеселить их напоследок, ты можешь. Хочешь?

Элементаль кружил вокруг Мааса и излучал сильнейшую задумчивость.

— Они хотят знать — продолжал Маас — почему такие как вы убиваете именно их, ушастых. А я, и не спрашивая тебя, могу сам ответить. Потому что они — концентрация зла в этом мире. Нет в нашем мире расы, которая в восторге от их появления здесь. Живут они мирно, только потому что их чуть не уничтожили, объединившись против них всем миром. Если бы не телепорты, которые умеют делать только они, то мы бы поставили их на место до конца. Ну а так, худой мир лучше войны. Хоть так. Даже торгуют с нами теперь. Но, думаю, это временно.

Ну что, возьмёшь мой телепорт? Хочешь я открою его для тебя? Ты будешь свободен!? Просто переверни там всё верх дном, как выйдешь. Если нет энергии, то можно даже не сегодня. Развороши этот улей! Хорошо? Договорились?

Маас достал короткий телепорт.

— Стоп! — прислал сигнал элементаль. — Подожди! Почему ты сам не уйдёшь с этим переходом?

— Для материального меня это слишком короткое расстояние. Была бы телепортов пара, ещё можно было бы попробовать выпрыгнуть, но с одним меня сразу схватят. Да и энергии нет. Не отобьюсь от погони.

— А так? — Элементаль облетел Мааса, заполняя его ауру фиолетовой маной.

— Ого! Спасибо! Но всё равно мне не выпрыгнуть далеко. Разве что последний бой дать. Но ты не волнуйся, когда ты уйдёшь на свободу, у меня есть способ вернуться домой. Очень дорогой, но вполне рабочий.

Давай я выпущу тебя?

Элементаль завис перед Маасом, а потом перед ним появилось плетение короткого телепорта.

— Это что, ты предлагаешь наоборот? Мне сбежать, а ты тут останешься?

— Я умею их делать, сделаю ещё.

— А почему не сбежал?

— Я думал.

— Ты точно хочешь чтобы я его взял? — спросил Маас.

Элементаль закружил внутри ловушки и перестал отвечать. Маас задавал новые и новые вопросы, однако элементаль не реагировал на него.

Маас взял заготовку, осмотрелся. Если выпрыгивать отсюда, то непонятно куда.

Доступно к обзору в общем-то только одно направление — то, откуда он сюда пришёл. Остальные — закрыты стенами и деревьями. Вернётся он сейчас, скажет что связь наладить удалось, а узнать ничего не получилось... А дальше?

Внезапно в голову пришёл план. Доверяясь инстинктивному позыву Маас открыл телепорт. Но не в горизонтальном направлении, а вверх. Маас представил себя на максимальной высоте и прыгнул. Воздух стал наполнять лёгкие, земля внизу приближаться. Быстрый взгляд по сторонам помог определить, где граница города. Маас открыл второй телепорт и с его помощью приземлился на крышу какого-то эльфийского дома у окраины.

“Ну, теперь попляшем!” — улыбнулся он, собирая плетение Призыва. Заготовок нет, но когда придёт Он, они не понадобятся. Вдохнув в плетение фиолетовую Ману, Маас задумался: “А почему элементаль поделился с ним именно фиолетовой Маной? Он знал?”. Впрочем, не время думать, нужно действовать. Плетение впитывало Ману, преобразуясь в огненный шарик. Шарик увеличивался в размерах, немного поднимаясь выше. Жар не наносил Маасу вреда.

“Смотри, как вкусно!” — пробормотал Маас, оглядываясь — “Где же ты?”. Со всех сторон приближались ауры. От прямой видимости бегущих Мааса прикрывали края крыши. Вливая в плетение всё больше и больше Маны, Маас начал плести второе — Прыжок.

— Где же ты? — чуть ни прокричал Маас, когда Прыжок был готов. — Тут так много пищи для тебя, приди возьми!

Пахнуло огнём. Хижина зашаталась, потом загорелась. Маас захохотал. Активировал прыжок и улетел на сотню метров за стены города. Взлетая он видел огненное озеро, росшее в размерах, а около него несколько трупов с проломленными головами и валяющимися рядом цветочными горшками. “Он вышел за мной?” — мелькнула мысль, но некогда было об этом думать. Приземлившись, сориентировался и побежал на восток. Свобода! Позади алело зарево разгорающегося пожара. В таком огне горят даже камни, а тут деревья. “Разбирайтесь с этим!” — крикнул он, оглянувшись и увеличил скорость.

Через час быстрого бега силы начали оставлять его. Маас нашёл кусты повыше и свалился в их тени. Лес здесь был редкий, дальше на восток его вообще не будет, начнутся степи. Нужно отдохнуть и найти что-то из еды.

Отдыхая Маас неторопясь сплёл электрическую ловчую сеть. Не вставая раскинул её на сотню метров в стороны и стал ждать улова.

Эльфы конечно вышлют погоню. Эти ушастые будут преследовать его до самого последнего вулкана. Хорошо, что они сейчас заняты. Слишком заняты.

“А всё-таки, он дал мне фиолетовую Ману потому что знал зачем она мне?” — Размышлял он, глядя на подрагивающие нити сети. Фиолетовую Ману копить очень долго, дорого. Получается не один, а целых два подарка.

Сеть задрожала. Маас встал и пошёл к месту, на которое указывали дрожащие нити. Метрах в двадцати от выбранного места стоянки лежал парализованный сетью барсук. Маас осмотрел его, решил что добыча пригодная для ужина. Ножа не было, поэтому снова пошла в ход магия. Огненный коготь прекрасно разделял плоть на части, правда она получалась обгорелой. Но ничего, с этим можно смириться. Через пол часа барсук был выпотрошен, завернут в листья и закопан. Над ним полыхал огонь. Степень готовности Маас проверял глядя на блюдо в аурном зрении, иногда трогая его аурным щупом.

День клонился к вечеру. Поев, Маас решил, что пора двигаться дальше. Перед уходом он переконфигурировал сеть из ловчей в западную. Присоединил к сети сигнальный огонь. Если



кто-то попадётся, то очень высоко взлетит и взорвётся фаербол. Станет понятно идёт ли кто-то по его следам или нет. Снял рубаху, завернул в неё остатки барсука. Рукава связал на груди. Получилась этакая котомка.

Закончив с делами Маас снова побежал. Бегом, теперь только бегом. Не так быстро, как вначале, но бегом. Остаток дня и всю ночь Маас пробежал всего с одной остановкой: доел барсука около какого-то ручья. Утром перешёл с бега на шаг. Силы, даже с магической подпиткой, заканчивались.

Увидев в небе всполох, сработавшей сигналки снова перешёл на бег. Дистанция до преследователей неплохая, но её нужно удерживать.

Следующие четыре дня прошли однообразно: бег, охота, еда, короткий отдых, бег. Запасы Маны, которой поделился с ним элементаль, позволяли не думать о сне. Потом это всё, конечно, аукнется, но это потом. Ещё один раз сигналка, оставленная Маасом информировала его о дистанции до врагов, но затем, видимо им надоело терять людей и они стали внимательнее. К утру пятого дня произошло это.

Маас бежал, монотонно переставляя ноги. Мозг от непрерывной однообразной беготни будто застыл. Постоянно приходилось использовать взбадривающие заклинания. И вот так, чуть ли не на автомате Маас чудом не вбежал в ловушку. Навстречу ему распространялась гибельная чернота, высасывающая из окружающей среды Ману, Жизнь. С трудом “проснувшись” от монотонного бега, Маас ретировался назад, потом ещё, потом побежал в обратную сторону. Зона с чернотой расширялась, догоняла его. “Однако они однообразны” — подумал Маас, вспоминая как стены тюрьмы выкачивали из него энергию. Отбежав метров на триста он остановился. Скорость расширения зоны поглощения энергии уменьшилась.

“Ну, гады, сейчас вам будет подарочек” — Маас достал заготовку нового Призыва и активировал её. В этот раз он не стал кормить Его маной. Элементали крайне агрессивно относятся к попыткам забрать у них энергию или Ману. В почерневшей земле сперва появилась огненная лужа, затем она превратилась в небольшое озерцо, и наконец всё это рекой рвануло в сторону, куда стекалась, втягивалась энергия. Река огня достигла центра через пару минут. Земля содрогнулась, затем ещё раз и ещё. Впереди начала расти настоящая гора. Ожидая развязки Маас присел за камень, как вдруг увидел, что с горы кто-то спускается.

“Вот непруха! Какой-то гадёныш выжил!” — выругался Маас и отправил огненный шторм навстречу преследователю. Это было плохой идеей, раз уж преследователя не убил Он, то что ему огненный шторм?

Что было дальше память Мааса не сохранила.

Ледяная Пустота. Снаружи и изнутри. Мыслей нет, ничего, только холод и пустота. Нет. Всё-таки в этой пустоте что-то есть. Кто-то или что-то тормозит. По Пустоте, по Лёду расходятся волны. “Проснись!” — Чья-то мысль? Голос? Холодно! Как же чертовски холодно! Маас разлепил глаза. Звёзды. Руки-ноги будто заморожены в лёд. Аура пуста. Ни капельки Маны. Жалкие крохи Жизни.

С трудом перевернувшись, Маас начал судорожно собирать энергию в ауру. Немного придя в себя он сказал себе: “Ну всё. Если не сейчас, то когда?” — и потянулся за заготовкой длинного телепорта.

Пятьдесят лет он хранил её в ауре на чёрный день. На такой случай, когда ситуация... такая как теперь.

Но заготовки не было. И заготовки Прыжка тоже. “Я в беспамятстве их пытался применить и профукал?”. Маас огляделся. Вокруг чёрная и выжженная земля. Место битвы преследователей с Ним. Но почему он не в плену? Непонятно. Кто его разбудил? Непонятно.

Маас поднялся и потихоньку поплёлся в гору.

### Магический вычислитель

Без компьютеров жизнь я себе уже не представляю. Поэтому, попав на эту планету, я сразу начал с того, что стал разрабатывать способ собрать магический компьютер.

Конечно сперва были нужны инструменты, для отладки. Вольтметр и осциллограф сделать оказалось несложно. Конечно осциллограф без компьютера на борту получился не очень удобный. Приходится синхронизацию “ловить” как на старых аналоговых осциллографах. Но с чего-то надо начинать. Измерительная часть этих приборов такая же как и раньше, а интерфейс я сделал, модифицировав интерфейс плетения связи. То есть результат я вижу прямо в виде мысли-ощущения.

Решив худо-бедно вопрос с инструментарием, я занялся вопросом создания частей компьютера. И начал я с ...ячейки памяти.

Сперва я собрал на своих аналогах транзисторов элемент И-НЕ. Потом на нём собрал RS-триггер. Затем развил это плетение до JK-триггера. Получилось хранилище одного бита информации. Посчитал количество транзисторов в итоговой схеме и мне стало страшно. Семнадцать штук на один бит!

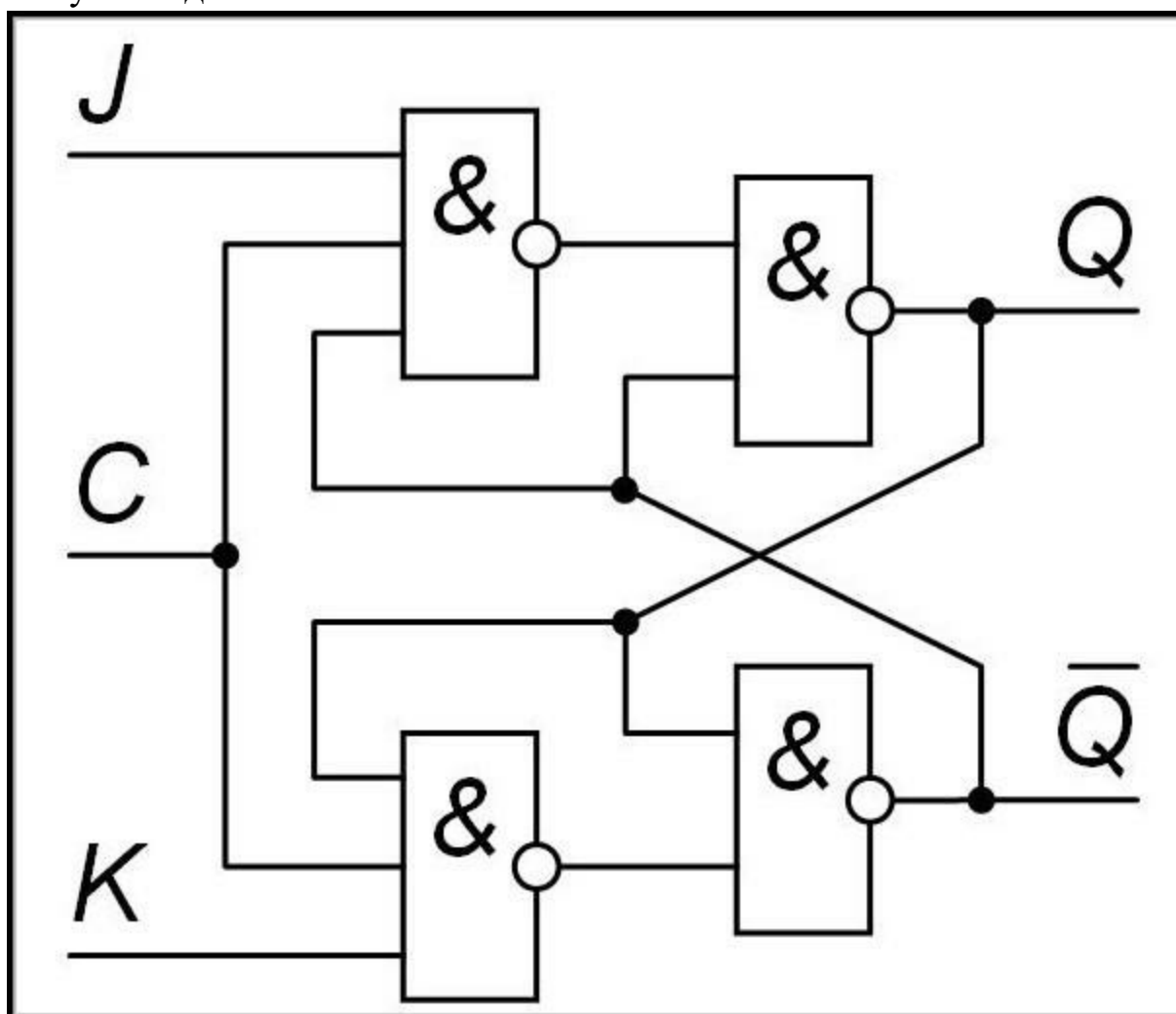

Понятное дело, что, если сохранять байты, слова, то часть транзисторов можно сэкономить. Если реализовывать аналог динамической памяти, то бит можно свести к

одному-двум транзисторам и конденсатору. Но, всё равно, поскольку каждый транзистор мне приходится плести из магических нитей самостоятельно, то сборка даже килобита памяти — очень муторное занятие.

В общем стал я думать-гадать и придумывать что-то принципиально другое.

Ещё на Земле, когда я возился с магическим телевизором, у меня закрадывалась мысль сделать на базе плетения, преобразующего магическое излучение, ячейку памяти. Сейчас я вернулся к этой мысли. Дополнил плетение, реагирующее на магический поток, интегратором на операционном усилителе и получил такую аналоговую ячейку памяти. На входе произвольный магический сигнал и другой вход “запомнить”. На выходе запомненное значение сигнала.

Получилось существенно более простое плетение, нежели триггер, но запоминает при этом не бит, а вещественное число (уровень).

Итого, ячейка памяти для вещественных чисел у меня есть. Но ячейка памяти для целых чисел тоже нужна. Либо нужен преобразователь вещественного числа в целое. Манипулирование целыми числами нужно хотя бы для того, чтобы сделать адресацию ячеек. Адресация по природе своей требует целочисленных вычислений.

Преобразователь вещественных чисел в целые — оказался неожиданно трудной задачей. Если ячейка памяти — плетение, примерно равное по сложности трём операционным усилителям, то адресация десяти ячеек у меня получается по сложности сопоставимо с двадцатью операционными усилителями.

Я оптимизировал так, оптимизировал сяк. Потом включил режим “Света” и загадал плетение с одним входом и десятью выходами. Повторял попытки где-то два дня и в итоге получил более простой результат, нежели плетение одного операционного усилителя.

Получается, память я построить могу. Сумматор и вычитатель у меня тоже есть — операционный усилитель.

В общем, провозившись больше трёх месяцев, я уже близок к построению своего первого варианта компьютера, который назвал Радио-86РК.

Я сплёл ALU, которое умеет выполнять некоторый набор команд. Ассемблер моего прототипа компьютера содержит всего шесть инструкций:

Загрузка одного из трёх аккумуляторов из памяти

Сохранение аккумулятора в память

Сложение двух аккумуляторов с сохранением результата в третий и переполнения в статусный регистр

Вычитание

Условный переход по адресу

Безусловный переход

Расчётная скорость выполнения инструкций очень низкая. Около двух инструкций в секунду. Такая низкая скорость обусловлена тем, что запоминание аналогового сигнала требует времени на заряд запоминающего накопителя. Если хочется больше скорости, то нужно манипулировать меньшими уровнями напряжений и накопителями меньшей ёмкости.

Ещё на Земле я проводил эксперименты по созданию микроплетений. Я попробовал сплести ячейку памяти микронного размера и провёл с ней эксперименты. Уменьшая ячейку можно увеличить её быстродействие. Действительно, получается, что можно создать мой Радио-86РК, работающий, на частоте десятки килогерц, но на его построение мне нужно потратить около тераджоуля энергии. Это при том, что памяти я пока решил сделать всего

тысячу ячеек!

Создание микроплетений при помощи конструкторов берёт много энергии. Нужно выяснить почему это так. Разобраться можно ли уменьшить потребление.

Пока я коплю энергию на свой первый прототип, думаю над интерфейсом ввода-вывода. Кажется его тоже можно построить на основе плетения связи. То есть транслировать содержимое произвольной ячейки прямо в мозг пользователю. В виде, например, цветового ощущения.

### Сома

— ...Всё верно. Треугольники ABC и DEF равны по второму признаку. Поэтому этот угол прямой. Молодец! ...Хорошо, давай закончим с геометрией и перейдём к следующему уроку. Что у нас по расписанию?

— Физика. — Сказала Сома.

— На чём мы остановились?

— Теплоёмкость — это физическая величина, показывающая сколько тепла может накопить тело при изменении температуры на один градус!

— А удельная теплоёмкость? — Спросил Учитель.

— Удельная — это теплоёмкость одного килограмма...

Сома разглядывала Учителя. Как она могла так его бояться? Вот уже несколько месяцев он учит её тому, что называет “школьной программой”.

Сома не знает пока зачем ей все эти знания, но новая жизнь ей определённо нравится.

Начали они со... страха. Он дал ей нож и заставил вырезать много одинаковых веточек.

Вырезая, она вспоминала Ога и Корна. Вспоминала, как они дрались между собой за неё. Животный рык и руки, тянущие её, ещё маленькую девочку, в разные стороны. И боль. Это было восемь лет назад, когда ей было двенадцать. До сих пор вспомнить страшно.

“Что будет делать с этими палочками этот человек? Зачем меня ему отдали?” — размышляла она. “Он сам попросил вождя отдать меня ему.” — вздохнула она и продолжила работу.

Посчитав, что палочек достаточно, собрала их и понесла в юрту. Он сидел на пенёчке, затащенном прямо в юрту. Почему-то ему не нравится сидеть как сидят все.

— Сделала? Ой, нет, это плохо! Мне нужно, чтобы они были одинаковыми!

Он взял нож, выбрал самую короткую палочку, затем обрезал другую до её длины. Сострогал их до одной толщины.

— Вот так, поняла? Все должны быть одинаковые. Действуй! — Он вернул ей нож, встал и вышел на улицу.

Обливаясь слезами Сома приводила палочки к одинаковому виду. Левая рука ещё не привыкла к точным действиям. Движения получались неуклюжими. Но то, что она теперь работала было так здорово!

Сома сидела в юрте над палочками, смотрела по сторонам и плакала, оглядывая стены и вход.

Он попросил вождя поставить его юрту немного в стороне от остальных. А потом, посмотрел на Сому и ...попросил подарить её ему!

— Что ты будешь делать с этой доходягой? — спросил вождь.

— Придумаю. — ответил он.

В возведении юрты участвовали почти все. Кто-то выравнивал площадку для костра, кто-то тащил бревно, чтобы положить около. Четверо воинов вбивали колышки для того,

чтобы растянуть шкуры.

Обычно в юрте живут вдесятером. Даже вождь не живёт один. А здесь целая юрта под одного. Нет, не для одного. Сома будет жить с ним.

Она стояла посреди всей этой работы, толчеи и смотрела. Кто-то зацепил её и она упала. Встать для неё всегда было проблемой. Боль в плече, одна рука не действует. Кое-как она перевернулась на живот, потом встала на колени. Вдруг чьи-то руки оторвали её от земли и поставили на ноги. Хозяин.

— Не путайся под ногами. Вечером я тобой займусь, а пока погуляй!

Он развернул её лицом к реке и подтолкнул.

— Вечером он мной займётся. — Повторила про себя Сома.

Она медленно побрела к реке, ходила по берегу и думала: “За что мне такая участь?”. Встреченные орки не обращали на неё внимания. Так было всегда. Она никому не нужна со своим изъяном.

Даже Ог, когда встречал её, отворачивался.

Работать она не может. Ни сшить, ни принести, ни помочь. Племя давно бы её бросило, если бы не тётя Ойла.

По вечерам тётя давала ей что-то из еды. Иногда перешивала ей одежду, которая становилась маленькой. Но тётя была доброй только на закате, днём не обращала на Сому никакого внимания.

Самое трудное — это когда племя собиралось и переезжало на другое место. Соме не разрешали сидеть в повозке и приходилось много километров идти пешком. Один раз она отстала на три дня пути. Еды не было. Воды тоже. Пить приходилось из луж, зачёрпывая правой рукой воду вместе с грязью... Страшно вспоминать.

...

А вечером Хозяин нашёл её у реки.

— Ты чего тут сидишь? Поздно уже. Доделали нашу юрту, пошли домой!

Сома побрела за ним. Он шёл быстро, не оглядываясь. Она сильно отстала от него. Когда всё-таки дошла до “дома”, то увидела, что вход раздвинут, а хозяин сидит на шкуре внутри.

— Иди сюда, не бойся! — Сказал он.

Сома чуть пригнулась, вошла в юрту и ...потеряла сознание.

Очнувшись, она поняла что уже день и она лежит на правом боку. Под головой её было подложено что-то мягкое. Перед её лицом были его вытянутые ноги. Хозяин сидел на пеньке, подбрасывал и ловил дикое яблоко.

Увидев, что Сома очнулась он улыбнулся и протянул ей яблоко. Она машинально потянулась за ним правой рукой, но было неудобно. Она лежала на правом боку.

— Другой рукой! — Строго сказал он. — Другой рукой возьми!

В этот момент Сома обнаружила, что другая рука есть! Неуклюже протянула её и взяла яблоко.

— Хорошо! Теперь тебе её надо разработать! Возьми нож, нужно вырезать сто ...эм вот такую горсть одинаковых палочек вот такой длины! — он показал пальцами длину, затем встал и вышел.

...

Теперь все палочки одинаковые. Сома вертела их, перекладывая из левой руки в правую. Ей приходилось заставляя себя двигать левой рукой. Мозг постоянно забывал, что эта рука у

неё теперь есть.

Переложив в очередной раз палочки в левую руку, Сома вошла в юрту. Присела. Высыпала палочки перед ним.

— Вот, это другое дело! — Сказал он, оглядывая результат. — А почему тут так мокро? Ты чего ревёшь? Ну-ка убери слёзы! Знаешь что лучше всего помогает от плохих мыслей? Учёба! Вот смотри. Это одна палочка. А это — две. Мы можем записать это цифрами. Вот это цифра один...

Говоря эти слова он почему-то опять “смотрел” ей в голову. В этот раз он не хотел учиться словам. Он собирался научить её считать палочки.

— Зачем? — подумала она.

— Солдат должен быть всегда занят, чтобы дурные мысли в голову не лезли! — ответил он.

Сперва он учил её счёту на палочках, потом без палочек. Умножение, деление. Ноль. Теперь вот началась физика. Сома не понимала зачем ей это нужно. Но страх перед ним потихоньку ушёл.

Он хвалил её, когда она решала задачу без подсказок. Не ругал, когда она ошибалась. Часто ей становилось самой интересно.

— Сома, как измерить высоту вон того дерева? Вот тебе палка длиной пять шагов. На дерево залезать нельзя.

— Если на дерево нельзя залезать, то как же я смогу его измерить?

— А мы геометрию для чего по твоему изучаем? Думай!

Два дня она думала, как связать геометрию и дерево. А потом как придумала!

— Я поставила палку вертикально. Потом легла на землю, нашла точку откуда видно верхний кончик палки и дерева. Измерила в шагах расстояние до палки и до дерева. А дальше вот эти треугольники получаются подобные и ...высота дерева — сто три шага.

— Умница! Видишь? Несложно!

Иногда он обращался к ней с просьбами.

— Сома, хотел с тобой поговорить.

— Да, учитель.

— Не называй меня учитель. Стиг или Сти.

— Да, учитель.

— Я лечу орков в племени. Я говорил вождю, что буду лечить всех. Но ходят ко мне только мужчины. Узнай пожалуйста, женщинам запрещают? Или они боятся?

Сома убедила тётю Ойлу сходить к Учителю. Тётя много лет мучилась с болями в спине. После нескольких визитов тёти к нему потянулись и другие женщины.

Так появился “Женский день в нашей поликлинике”.

...

Закончив урок физики, Учитель вдруг спросил:

— Сома, что бы ты делала, если бы стала шаманом племени вместо меня?

— Я бы убила Ога.

— Эх, Сома-Сома. Ну вот подумай. Ты — шаман. Как к тебе относится Ог?

— Боится.

— Вот! Если ты его убьёшь, то на этом его страх кончится. А если не будешь обращать на него внимания, то он будет всё время бояться. Какое наказание для него получится более страшное?

А ещё, подумай, если не будет Ога, то одним воином будет меньше. Хорошо это для племени?

Учитель помолчал, ожидая ответа, но Сома ничего не ответила, тогда он продолжил:

— Я завтра уйду... На неделю. Ты в юрте остаёшься за главную. Если что, то жалуйся вождю. Но, думаю, всё будет хорошо.

— Куда ты уходишь? — встрепенулась Сома.

— Мне надо пообщаться с духами. Поймаю и принесу тебе одного.

— Рыбку или дракончика? — спросила Сома.

— Может быть птичку? Ты кого бы больше хотела?

— Змейку. Бывают духи-змейки?

— Постараюсь поймать тебе змейку.

## Дух Воды

Три разных существа не могут жить в одном теле. Долго не могут. Понемногу они перестают быть разными существами и обратно разделиться становится невозможно.

Если душа существует, то так и осталось три души. Но я, теперь, это не Я и Света и Степан. Я — это я. И четыре сознания не могут этого изменить.

Наверное можно было разделиться обратно. Вероятно, в первые дни после слияния это и было возможно. Но хотел бы человек разделиться со своей рукой или ногой? А со своей головой?

Я помню все три свои жизни. Как попал под машину, будучи котёнком. Как папа учил меня стрелять, когда я была девочкой. Как мальчишкой мечтал создать робота, с которым можно будет дружить.

Я никак не изменился после слияния и переселения в это тело. Но, конечно же и изменился тоже. Может быть от того что Степан и Игорь были мужского пола, может быть от того что мы заняли мужское тело. Итоговая личность воспринимается мной, как имеющая мужское начало. Нет Света не растворилась, не потерялась. Она продолжает жить во мне.

Во всей этой истории нами был утрачен только Хран. Что с ним и где он, я не знаю. Возможно он не пробудился от жёлтого сна. Может быть покинул мою ауру и потом не смог вернуться из за этих полей.

Когда я был котёнком, я долго хотел поймать его и съесть. Но потом я подружился с ним. Он заботился обо мне, а я о нём. Теперь даже скучаю по нему.

Я сидел в слинге у Светы, мне было тепло. Мне нравилось в слинге. Аура человека сладкая. Мне даже все эти поездки стали нравиться именно из за того, что я проводил так много времени в слинге. Случилось всё внезапно. Вокруг пожелтело и все потерялись словно в густом молоке. А когда я очнулся, то меня держал этот мерзкий человек. Он держал меня перед Светой и пытался отломать мне ногу. Я хотел сожрать его ауру, но боль не давала мне это сделать и сил не было.

Света потянулась ко мне, позвала меня к себе. Я убежал, убежал от этой невыносимой боли и стал смотреть на эту мразь её глазами. “Сожру тебя!” — решил я. Я всегда жрал этих гадов. Он выламывал лапы телу, в котором меня уже не было. Я смотрел и запоминал. Я не злопамятный. Но я был злой, а память у меня хорошая.

Когда мы выгоняли его из этого тела, то он очень сопротивлялся, кричал, держался. А я выламывал, выгрызал его из тела. Сладкая месть получилась. Даже лучше чем сожрать ауру.

...Пожалуй лучше этого было только когда оттаяло моё второе сознание. Мы висели на кресте. Драко заглушал нам боль и вдруг... Я почувствовала Риту. Рита была в моей ауре, за

дверью. Я поняла, что проснулась полностью только когда дверь открылась и я увидела его.

— Что они с тобой сделали? — сказал он вслух. — Иди ко мне, живо! — мысленно потребовал он.

— Я не одна.

— Я вижу. Это даже лучше.

— Но тело умрёт. — Сказала я.

— За ним приглядит одна наша знакомая девушка. Её Пандора зовут. Драко там не оставь!

— Ты обещал мне! — Сказала я вслух.

И я даже думала, что продолжу отчитывать его, слив сознания полностью. Но потом его план стал и моим.

Мне не по душе то тело, которое мы заняли. С самого начала мне не понравился этот колдун. Я совсем не удивилась, что именно он оказался Великим. Какой-то он склизкий. Я не люблю таких. Одно утешает: здесь нет зеркал и я не вижу, как я сейчас выгляжу.

Вообще, это была моя идея отправиться на Рею. Если Телепорт не будет работать, то Земля справится с теми эльфами что на ней остались. Вероятно Полтергейсты всех их перебьют. А что делать нам? От этих слияний жажда посмотреть, потрогать новое передалась и мне. Я дважды отменяла создание Телепорта. Зачем мне на Землю? К отцу в таком виде не вернуться. К матери, брату и сестре — тоже. Воевать против эльфов в теле Великого? Чепуха какая-то. Дорога была только вперёд. Пока наши три сознания не стали одной личностью, я перетянула, протащила их по дороге к Телепорту.

...А теперь мне хочется домой. Я думаю, если бы я подошёл к маме, сказал бы: “Мама, это я”, то она меня узнала бы и в этом теле. Но, наверное, не стоит ей устраивать такие потрясения...

...

Рея. Эта планета называется Рея.

Я измерил её диаметр. Вернее длину экватора. Тридцать пять тысяч километров. Чуть поменьше Земли. И сила тяжести здесь немного меньше.

Ещё когда я использовал конструкторов для помощи при вождении автомобиля они умели разбираться с какой скоростью они движутся. А когда мы делали Духа для ведьм, мы научили конструкторов двигаться со скоростью 200 километров в час. Не знаю, зачем мы остановились на этой цифре. Но теперь я отправил конструктора с этой скоростью, а вернулся он ко мне через семь дней. Через семь земных дней. Сутки на этой планете несколько дольше, чем у нас — двадцать семь часов.

На Рее очень низкий магический фон по сравнению с Землёй. На планете, населённой магами! Что-то тут не так!

Из за слабого фона я целых три месяца собирал Синеву, чтобы снова стать серым магом. Сперва поднял свой уровень до девяти, а вот сейчас буду сбивать его до трёх. Очень хорошо, что при переселении в другое тело характеристическое число упало! А то страшно подумать, сколько Синевы было бы нужно чтобы почернеть с шестидесятого уровня!

Для перерождения я решил на некоторое время покинуть племя, удалившись как можно дальше в степь.

Уйдя утром из своей юрты, я направился на восток. Мы находимся сравнительно близко к границе степей, а дальше за ними начинается пустыня. Орки редко пасут здесь свои стада, предпочитая более южные или западные территории. На третий день ходьбы я решил, что



расстояние достаточное. Растительности здесь уже мало, поэтому и обитателей тоже почти нет.

Не знаю, какой кусок степи я испорчу своим перерождением, но не хотелось бы кому-то помешать. Вероятно, можно было бы сменить окраску используя ведьмин способ. При высоком уровне, теоретически, это должно сработать и без проклятия. Но, поскольку я знаю испытанный способ, то решил использовать его.

...

Я остановился у небольшого деревца. Отправил Драко и Риту наблюдать за мной с высоты и заставил Нага выпить приготовленную Синеву. Сома хочет змейку, значит будет ей Наг. Сому я собираюсь сделать ведьмой ...традиционным для ведьм путём. Но это потом. Сейчас надо самому стать тёмным.

У меня потемнело в глазах. Началось.

В этот раз всё было примерно так же как и в прошлый. Я плавал в чёрной огненной луже, ждал пока эта змея нажрётся и думал о том, насколько легче переносить боль, когда знаешь чем всё это кончится. Я уже четвёртый раз прохожу через это. К боли привыкнуть нельзя, но терпеть легче, когда знаешь что впереди.

Сознание выключилось.

Когда я очнулся, я был спокоен. Ещё несколько таких итераций и всё. Нужно только дотерпеть.

Но что-то пошло не так.

Сперва я почувствовал присутствие. Оно. Он. Он был злым. Очень злым. Чёрная лужа совершенно неожиданно стала фиолетовой. Потом начала светлеть, побелела до нестерпимой яркости и я обнаружил себя плавающим в море огня. Я держался за чешуйку огромной змеи, а она несла меня куда-то вперед. Иногда она ныряла и я терял сознание.

В какой-то момент я понял, что огонь уже почти сжёт меня и я умираю.

Очень отчётливо это понял. Я понял, что то, что я вижу — это плод моего воображения. На самом деле, я, видимо, просто валяюсь на земле и сейчас умру.

Мне нужно было остановить, остудить этот огонь. Я собрал все силы и почему-то позвал: “Пандора!”. Я представлял себе прохладную воду, большое нежное жидкое существо. Как я ласкаю его а оно обволакивает меня. Но жар всё нарастал, нарастал и я потерял сознание.

Огонь. Кроме огня нет ничего. Внутри огонь. Снаружи огонь. Мысли все в огне. Нет ни одной мысли, которая не огонь. Впрочем одна есть. Нет. Это не мысль. Это эмоция. Любопытство.

Любопытство отодвинуло огонь и заглянуло в меня.

— Ты кто? — Спросил я.

— Я не знаю. — Послал мне грустную эмоцию дух.

— Нужно выбраться из огня и я что-нибудь придумаю.

Меня подхватило течение и куда-то понесло, а сознание вновь померкло.

Очнулся я от страшной жары и боли, которую доставляли мне острые камни, на которых я лежал. Вокруг всё дымилось. Я находился на склоне какой-то горы. Земля содрогнулась и гора стала чуточку повыше.

— Это что, вулкан?

Сверху посыпались камни. По счастью ни один из них меня не задел. Чувствовал себя я крайне скверно, однако оставаться в этом месте было опасно. Я с трудом поднялся и начал

спускаться.

— Драко, Рита! — Позвал я. Я видел их, они летали где-то в вышине, но почему-то не спускались.

Что-то со мной не так. Я стал осматривать себя. Странный цвет моей ауры привлёк моё внимание. Аура была красного цвета, но не такого, как бывает от недостатка энергии, а наоборот. Она была переполнена фиолетовой Маной. Наг плавал в ней и он был ...без сознания.

— Чёрт знает что! — Сказал я себе.

Создал конструкт и вытолкнул в него всю Ману. Конструкт поднялся в небо. Драко и Рита спустились ко мне.

Думая о том, как странно, что во всём этом огне одежда моя осталась целой, я спускался, Драко тянул меня то влево, то вправо. Рита не давала мне потерять сознание. Любопытство наполняло пространство вокруг, Злоба, разливавшая вулкан, подгоняла нас сзади.

Вдруг Драко просигнализировал мне “Опасность!” и я упал на землю. Над моей головой пронёсся огненный смерч. Я, не думая, отправил назад Слёзы. Подождал новой атаки, не дождавшись выглянул: какой-то человек валялся на камнях.

Подойдя к телу, перевернул его. На меня смотрела красно-чёрная рожа. Я сперва даже подумал что это краска такая. Но нет. Это цвет кожи. Посреди лба у него находился небольшой третий глаз. Четыре рожка, как корона, украшали лысую голову.

— Чёрт какой-то! Хвоста ему только не хватает! — Ругнулся я. Посмотрел в его ауру. Характеристическое число 54-54-55. Заглянул в свою. А у меня бардак. Было девять шариков. Стало три. И четыре маленьких. Это сколько? Семь? Или три?

В заготовках у него лежало два плетения. Одно — Телепорт. Другое — непонятно что. Забрал обе заготовки себе и продолжил спускаться. Потом подумал и оставил конструкт с задачей разбудить его часика через четыре. Я против чертей ничего не имею. Зачем мне их убивать? Будем считать случайной стычкой. А Телепорт, и что-то ещё — платой за беспокойство.

Сзади дрожала земля, я ковылял на запад, потихоньку приходя в себя.

## **Шаман**

Я шёл и вспоминал тот день, в который я сюда свалился.

Орки. Я не воспринимаю их как не людей. Это люди, просто цвет кожи у них зелёный ну и строение лица иное. Разрез глаз похож на нашу монголоидную расу. Несколько увеличенный размер челюсти. Вот, пожалуй, и все отличия. Средний рост ещё повыше нашего сантиметров на двадцать. Встречаются очень высокие экземпляры, под два с половиной метра, но редко.

Когда они поняли, что я маг, то на их лицах проступило сильное разочарование. И, ...какая-то безысходность.

Вождя звали Наиль. Его племя насчитывало всего двадцать воинов и больше ста пятидесяти остальных орков. Женщины, дети, пожилые орки. Племя водило по степи стадо лоргов, этаких четвероногих не то быков не то лошадей. На Земле таких животных по моему нет. Попутно промышляли охотой, где-то собирательством.

Из воспоминаний Сомы, в процессе изучения языка, я узнал, что с магами племя время от времени сталкивалось. Обычно это приносило какие-то неприятности. Маги (всегда это были эльфы) вели себя как гхм ...нелюди. Могли взять что хочется, иногда убить кого

хочется.

Когда я попросил вождя оставить меня на некоторое время в племени, он не понял. Такой формат общения мага с немагом был ему незнаком.

— Наиль, у вас бывают шаманы? Я читал ...гхм знаю, что у орков бывают шаманы.

— Да, в больших племенах есть шаманы.

— Чем они занимаются? — Спросил я.

— Водят орков на войну.

— А в мирное время?

— Там, где есть шаманы, не бывает мирного времени.

— Наиль, я сюда попал из далёкого ...гм далёка. У нас в племенах немного другие традиции. Чаще всего мы живём без войн.

Я хочу пожить у вас в роли мирного шамана. Это будет выгодно племени.

— Что это значит?

— Для начала я вылечу всех, кого смогу. Вот у тебя плечо плохо двигается. Было ранено? Я могу помочь.

— А взамен?

— А взамен я просто у вас поживу. Давай вернёмся к разговору через несколько дней? Если я буду мешать племени, я уйду.

...

Выучить язык мне очень помог Драко. Я заглядывал в голову Соме, находил по образам нужные слова, Драко их запоминал, а я применял. Сейчас я говорю без акцента.

Для создания и визуализации образов я использовал плетение связи из бабкиных книжек. В процессе обучения на меня нашло озарение. Можно на основе этого плетения сделать плетение улучшения запоминаемости. Реализовав эту идею, я попробовал его на себе, а потом на Соме. Результат получился очень хороший: за несколько месяцев мы освоили с ней школьный курс от палочного счёта до геометрии.

У меня не было в планах учить её чему-то. Палочки вырезать я поручил ей, чтобы она разрабатывала вылеченную руку. А счётом занялся, чтобы отвлечь как-то её от страшных мыслей на мой счёт. Ну а дальше пошло-поехало...

Пока я учил язык, я увидел многие яркие образы из головы Сомы. Мне стало жаль её и я забрал её к себе. Когда я уйду из племени, думаю оставить её вместо себя Шаманом.

Чтобы вылечить ей руку, пришлось её, а так же часть грудной клетки полностью удалить. Хорошо, что у меня есть медицинское образование, жаль что не высшее.

Она почему-то очень боялась меня, поэтому пришлось усыпить её на всё время лечения, включая полную регенерацию руки.

...

Обратный путь занял меньше времени. Назад я шёл целенаправленно домой. Остановился всего один раз — на ночлег. К вечеру второго дня я уже подходил к знакомым местам. Здесь, на берегу реки, около устья небольшого ручейка, наш табор стоит уже второй месяц.

— Что происходит? — Сказал я, глядя конструктами на свою юрту. — На неделю нельзя отлучиться!

Юрта была заполнена людьми. Хм... Магами. Нет, два мага и два наших. Что они там делают? А где Соме? Я отправил конструкт, поискать её, а сам стал заходить к стоянке со стороны юрты вождя.

Наиль сидел на бревне и строгал стрелы для лука.

— Что случилось, вождь? — спросил я.

— Господа пришли. — Скривился он.

— Можно, я посмотрю?

— Смотри. — Согласился Наиль.

Я заглянул в его голову и увидел двух эльфов, вытаскивающих за волосы Сому из моей юрты. Раздающих указания, как и что им нужно приготовить к ужину.

— Убивать таких не пробовали? — Спросил я.

— Это же маги. В тебя же выстрелили два раза, разве не помнишь чем это кончилось?

Стрелы просто упали.

— Я попозже тебе объясню, как убивать магов. А сейчас надо вытащить Солу и Коха. А то сломают детям психику.

Слёзы Ледяного Дракона, пожалуй, самая ценная вещь в моей коллекции плетений. Когда я подошёл к своей юрте все были без сознания.

Ещё два телепорта пополнили мой запас.

— Наиль, вбейте пару колов. И привяжите к ним этих ублюдков. А я пока приведу в себя детей.

Наиль взял обоих эльфов за подмышки и потащил. Здоровый дядька!

Погоди, вождь! — Он остановился. — Я обещал тебе не вовлекать племя в войны. Получается, я только что нарушил обещание. Если скажешь слово, то я сегодня же уйду. Меня захлестнули эмоции. Указывать что делать должен был ты, а не я.

— Всё в порядке, Сти! Когда они пришли мы очень жалели, что тебя нет.

— Между собой они говорят на нашем языке?

— Нет, на своём. — Ответил вождь.

— Тогда одного оставим на время, я поизучаю их язык. Ты не против?

— Нет.

— Пошли кого-нибудь вниз по реке. Сома там прячется. Пусть вернут её.

...

От эльфов я получил политический и географический расклады. На запад начинаются леса с эльфами. На востоке горы с демонами. На севере есть крупный город людей. В предгорье где-то есть ещё и поселения гномов, но эльф там не был ни разу. На юг идут степи, населённые орками.

— Великий?! — Сказал один из эльфов, придя в себя. — Почему мы связаны?

— Потому что я не Великий.

Эти два эльфа, оказывается, преследовали того чёрта, вернее демона, с которым я столкнулся. Он был у них в плену и сбежал. У эльфов сейчас не лучшие времена. Началась война-междусобойчик, а ещё Полтергейсты их донимают. Этот демон был известным магом стихийником. Эльфы пытались его привлечь к работе с Полтергейстами. Только какие-то странные у них методы найма.

Изучая язык эльфов, я смог погрузиться в их устройство жизни. Оказывается эльфы размножаются не совсем как люди. То есть совсем по другому. Если для воспроизводства человека нужен мальчик и девочка, то для воспроизводства эльфа нужен мальчик, девочка и ...цветок. Из цветка потом вырастает дерево — Кмэл с двумя плодами: новые мальчик и девочка. Дерево является священным для его потомков. Эльф всерьёз считал, что если с его кмэлом что-то произойдёт, то и он и его сестра умрут. Кмэл обычно сажают рядом с

родительским кмэлом. Кмэлы срастаются корнями и становятся одним организмом.

Сам эльф был родом из другого мира. Там, судя по его воспоминаниям, растут только одни кмэлы. Весь мир — один сплошной лес. Вернее один большой, на всю планету кмэл.

Эльфам запрещено обучать своему языку другие народы. Язык эльфов является священным языком первородных. Все прочие являются недостойными такого знания.

Есть у эльфов и письменность. Очень похожа на нашу арабскую вязь. Мне вспомнились символы, на пульте управления Вратами. Ничего общего с эльфийским алфавитом они не имели.

Но самая важная информация, которую я добыл из эльфов была в том, что ещё чуть-чуть и жизнь на этой планете бы прекратилась. Ей оставалось жить всего несколько месяцев. Эльфы собирались уничтожить здесь всё живое, перейдя временно через врата в другие миры и применив какое-то оружие массового поражения. Что это за оружие эльф не знал. После “очистки мира” они собирались заселить этот мир кмэлами.

Этому помешал я, сломав сперва один, а потом и другой Телепорты.

Но, к сожалению, сломать-то я их и сломал, но не до конца. Большой Телепорт — устройство сделанное древними. Они оба самовосстановятся. Один через пару-тройку лет, а другой через лет двести-триста.

Судя по всему и по Земле у них план примерно такой же. Заселить мир кмэлами. У меня нет информации почему несколько тысяч лет они этого не делали, надо разбираться с этим подробнее.

### **Инициация**

Любопытный дух не покидал меня с того самого момента, как вытащил меня из огня.

— Я обещал дать тебе имя.

— Да!

— Пандора уже была. Хоть она и осталась в другом мире, но тебе выберем другое имя. Думаю тебе подойдёт имя Варвара. Нравится тебе?

В ответ дух попросил у меня подробностей о Пандоре, пришлось ему составлять цепочку образов-эмоций.

Общаясь со здешним элементом, я не увидел никаких отличий его от земного. С одной стороны это живые существа. Как конструкторы. А с другой стороны они настолько сильно похожи друг на друга, что у меня появилась мысль об их искусственном происхождении.

Когда я делаю двух одинаковых конструкторов, то в чём-то, в каких-то мелочах, они получаются разными. Как братья-близнецы, которые хоть и близнецы, но чем-то да отличаются. Темперамент, рвение, предпочитаемые способы разрешения проблем, чуть-чуть, но у каждого будут своими.

А Пандора и Варвара настолько одинаковы, что кажутся одним и тем же существом. Я поселил Варвару у себя в ауре. А потом вызвал ещё одного духа Воды. Я пытался “беседуя” с ними найти у них какие-то отличия в реакциях, темпераменте и так далее, но у меня ничего не получилось.

Варвара помнила меня больше, чем новый призванный дух, и, если бы не эта разница, то отличить их друг от друга было бы невозможно.

Ещё с тех времён, когда со мной была Пандора, я помню о больших способностях этого элемента в лечении. Поэтому прежде чем заняться магической подготовкой Сомы, я очень долго вытаскивал из Варвары как лучше это сделать.

С помощью Варвары я значительно улучшил Чёрное варево, требуемое для инициации. Используя это зелье, можно сделать человека чёрным магом. Проведя опыты над несколькими пойманными зверьками я подтвердил своё предположение о том, что проклятие стабилизирует и уменьшает негативное влияние черноты на ауру и позволяет выжить. Если же применять зелье к человеку уровень которого предварительно поднят Синевой до четвёртого и выше, то проклятие не требуется.

Однако Дух Очищения, придуманный мной ещё на Земле — это хороший способ стимулировать взаимообмен ведьм заклинаниями и объединения их против общего врага. Поэтому, подумав, я решил, что на Рее будет то же что и на Земле: чтобы создать новую ведьму нужно использовать проклятие. Чтобы избавиться от проклятия — нужно обратиться к Духу. Дух требует распространения знаний и борьбы с эльфами.

Зная, что чародеев в этом мире нет, я решил что пусть так и остаётся. Во всяком случае пока.

...

Я пришёл к Наилю с просьбой. Наверное можно обойтись и без этого, но кажется надо поискать самый хороший способ легализации меня в этом мире.

— Вождь, привет!

— Привет, Сти. Судя по твоему виду ты хочешь сказать что-то важное?

— Да, я пришёл просить тебя на три месяца раньше чем запланировано пойти к Рынку. Мне нужно уйти, я хочу сделать это там.

— Почему?

— Нехорошую информацию я добыл из этих эльфов. Теперь придётся с этим что-то делать.

— Жаль, нам очень хорошо что у нас есть Шаман.

— Я уйду, но в вашем племени будет Шаман! — улыбнулся я — Сколько времени займёт дорога до Рынка?

— Сома?!

— Да.

— Я не знаю как к этому относиться. Надеюсь всё будет хорошо. А что за информацию ты получил от эльфов?

— Думаю, пока лучше её не знать никому, иначе может начаться война с эльфами. Преждевременная война. Возможно она неизбежна, возможно шаманам нужно будет повести орков против эльфов, но пока рано.

— Ну что же. Соберёмся и двинемся. В этом году на три месяца раньше. Но быстро мы туда не дойдём. Мы будем там через полтора-два месяца, нормально тебе?

— Да, за это время я как раз закончу здесь всё что начал. Спасибо!

Племя, которое возглавлял Наиль, нуждалось в разного рода технологических предметах: металлические вещи вроде ножей, наконечников для стрел. Что-то делалось кузнецом, который был в племени, а частично закупалось на Рынке.

Рынок — это огромная торговая точка около города людей на севере. Город называется Баанг-Уудэ. Что в переводе означает “Большая река”. Река с таким же названием впадает там в океан, поэтому место является очень удобным для торговли. Через город проходят сухопутные, морские и речные торговые пути.

Телепортация на этой планете доступна только эльфам. По этой причине торговля осуществляется обычными для средневековья способами. В Баанге, по слухам, есть

магическая академия людей. Я правда не знаю ещё как там легализоваться. Думаю, что начать стоит с того, что добыть приличное количество денег. Здесь, конечно, не Земля, здесь маги повсюду, вряд ли с этим вопросом получится так же просто, но деньги, вероятно решат множество проблем. На всякий случай Наиль обещал деньги от продажи двадцати лоргов отдать мне, а взамен я материализовал для нашего кузнеца около сотни килограмм железа. Причём, поскольку я материализую чистое железо, то это, наверное, круто. Для изготовления стали придётся углерод добавлять, а не избавляться от него. Кажется 1–2%. Но я в этом не разбираюсь.

Надо бы поискать формулы материализации других металлов. Может быть на этом можно будет хорошо заработать, кто знает?

...

Эльфов я временно изолировал прямо в своей юрте. Большую часть времени они проводили без сознания, поэтому не могли сбежать или нанести какой-то вред.

Когда Сома вернулась, то очень неприязненно посмотрела на них. Стояла у входа и не решалась войти.

— Ну вот, Сома, смотри. Вот этот эльф тащил тебя за волосы. Как думаешь, что надо с ним сделать?

— Убить.

— Какая ты кровожадная! Прежде чем убивать, мы выясним у них: кто такие, куда и откуда идут. Зачем. Кроме того, они разговаривают на другом языке. Я хочу его изучить. Так что сперва извлечём пользу. Запомни, Сома, убить — это когда другого выхода совсем нет.

— Да, Учитель.

— Хочешь стать Шаманом?

— Очень!

— Тогда надо научиться сдерживать свои эмоции. Сперва тебе хочется что-то сделать. Например, убить этого эльфа. Но потом ты останавливаешь сама себя и спокойно решаешь что делать. И только приняв решение, действуешь.

...

Вернувшись из своего похода, я целую неделю экспериментировал с зельями и животными. После серии удачных опытов, после того, как уверенность в успехе надёжно поселилась во мне, я убрал эльфов из юрты и позвал Сому:

— Время пришло, пойдём!

Мы вошли в юрту. На пеньке, на котором я люблю сидеть, стоял горшочек. Я указал на него Соме:

— Этот отвар, Сома, разбудит в тебе способность к магии. Но это пробуждение будет очень болезненным. И выпить его будет непросто и выпив будет непросто. Будет казаться что всё тело горит, нет ни одного участка, которому не больно. Организм будет перестраиваться для того, чтобы управлять духами. Готова к такому?

— Да, Учитель. — прошептала Сома

— В этом отваре частичка духа, которая станет тобой. Ты должна дать обещание духу.

— Какое?

— Обещай ему, что, поскольку ты была несчастна значительную часть жизни, то будешь думать как не стать источником несчастий для других. Это не значит, что дух тебя покарает, если ты не выполнишь обещание, но он сделает это, если ты не будешь думать, принимая решения. Обещаешь?

— Обещаю!

— Ты можешь быть доброй, можешь быть злой. Можешь даже стать такой как эти эльфы. Но ты должна твёрдо и спокойно решить это. Действовать на эмоциях нельзя. Обещаешь?

— Да, учитель!

— Нет, не мне, а Нагу это обещай. Духа зовут Наг. Открой крышечку, загляни внутрь, скажи “Обещаю!” и пей, если готова. — Сوما потянулась к крышечке, но я остановил её. — Стоп! Как мы договаривались? Останавливаешь порыв, думаешь, а потом приняв решение действуешь. Подумай нужно ли это тебе. Потом делай.

Сوما подержала горшочек, затем открыла крышечку и вгляделась в светящуюся черноту. “Обещаю” — сказала она духу, сделала три глотка и остановилась.

— Теперь дороги назад нет — сказал я — нужно допить или умрёшь. Допивай и ложись. Лёжа легче будет перенести боль.

Она вздохнула и через силу, сдерживая рвотные позывы, влила в себя зелье. Но лечь не стала.

— Пока дух ещё не вошёл в тебя, расскажу тебе состав этого зелья. Нужно взять любую жидкость. Затем сплести материализатор из пяти нитей. Запоминаешь? Пять одинаковых фиолетовых нитей. Пропустить по одной фиолетовую Ману, а по четырём другим Чернь. Получится жидкость, которую надо смешать с той что у тебя есть. Смешать один к одному.

Глаза у Сомы почернели и засветились.

— После того — продолжал я — Нужно взять древесного угля, сгоревший до угля кусок мяса... Ты слышишь меня?

Сوما закричала, раздирая на груди одежду, а затем упала.

Я встал и вышел. Всё, больше мои отвлекающие слова тут не помогут. Теперь только ждать пока процесс завершится.

На крики Сомы прибежали люди. Пришла её тётя Ойла. Мне было очень трудно их успокоить. Сوما кричала и кричала. Я пожалел, что начал обряд в юрте. Нужно было уйти подальше. Но что сделано того не воротишь. Спасало только то, что за те месяцы, что я был здесь, моё слово имело очень высокий авторитет.

Я бы мог пустить Ойлу посидеть с Сомой. Я сперва даже думал так и сделать, но потом вспомнил, как я остался без глаз в таких же обстоятельствах и отказался от этой затеи. Чтобы прогнать Ойлу, пришлось её напугать. Для этого я трансформировал руки и часть лица в звериные лапы и оскал. Я же теперь оборотень. Думая чёрт знает что обо мне Ойла убежала.

Перестройка организма Сомы заняла шесть часов. Иногда она кричала, иногда теряла сознание и тогда устанавливалась тишина. Затихало всё вокруг, даже лорги похоже боялись переступить с копыта на копыто. Я наблюдал за её организмом и иногда делился с ней энергией. Инициация ведьм на Земле, вероятно, ещё более болезненный процесс. Там ведь ещё катастрофический недостаток структуры и проклятие. Хотя кто знает?

К середине ночи Сوما затихла. Процессы преобразования в ауре закончились. Аура начала набирать Ману и Чернь. Интересно, что сбор Маны начался сразу и неосознанно. Возможно поэтому чародейский путь развития так мало распространён: когда аура полна Маны, то, чтобы оторвать кусочек нужно приложить большие усилия. Я усыпил Сому и сам выключился до утра.

Проснувшись, я создал пару конструкторов-сборщиков Синевы. Они теперь всегда будут



собирать эту энергию и приносить её Соме. На начальном этапе развитие ауры будет идти быстро, а с увеличением уровня — естественным образом замедлится.

Убедившись, что негативных последствий не осталось, я разбудил Сому.

— Привет, девочка. Ну как ты?

— Х-хорошо. — прошептала она.

— Ты извини, я бы тебе дал полежать, но ты вчера так кричала, что переполошила всех. Теперь тебе надо встать и походить, чтобы все увидели, что ты жива-здоровая. Я сказал, что тебя укусила змея, а я применил заклинание для того чтобы яд вышел, а выходит он очень больно.

Кстати, посмотри на Нага. Вот он на руке у тебя. Попробуй с ним поговорить. Позже начну учить тебя управлять духами, однако и школьную программу нам надо закончить, так что впереди много работы. А пока дуй ходить везде, чтоб все увидели что с тобой всё хорошо! Я же пока продолжу занятия эльфийским языком.

— Было больно. — сказала Соме, разглядывая “тату” Нага.

— Я тебя предупредил. Если бы ты заранее знала о том как это будет, выпила бы?

— Не знаю... Наверно выпила бы. Теперь я знаю, что это кончилось.

— Ну всё, хватит им любоваться. Иди. Твоя задача пол дня быть на виду у всех. Будут спрашивать что-то — улыбайся, отвечай. Будешь видеть их страх, враньё — привыкай. Теперь ты ведьма. Тебе такое видно. Но сама кроме наблюдений ничего не предпринимай. Хорошо? Вернётся — поселим тебе второго духа. Любопытного.

— Это тоже больно?

— Все боли позади. Мало того, Наг умеет уменьшать боль, если его попросить. Ну всё-всё. Иди уже!

Глядя на ауру Сомы я понял, что я забыл... да забыл в своей ауре, в своём прошлом теле всю накопленную структуру. Можно было переселиться целиком, но я переселял только сознания и конструкты. В этом была ошибка. Поэтому произошёл столь существенный откат уровня, поэтому была потеряна способность манипулировать Чернью. Магические способности, оказывается, выглядят как ещё одна, другая Суть. Вот Соме была без них, а вот с ними. Её Суть не изменилась, а стало как бы две. И у меня их две. Надо помнить об этом, если снова доведётся совершать такой фокус.

Разглядывая Суть эльфов, свою и Сомы я научился определять способности мага более точно. Маг может прятать свою ауру, но, чтобы они управляли Сутью я не встречал. Возможно, если разорвать связь между двумя составляющими мага в Суте, то можно лишить человека магических способностей.

Позднее я поймал какое-то некрупное животное, похожее на белку, посадил его в клетку и сделал магом. Понаблюдал за появившейся второй Сутью, а затем разорвал связь между этими частями. Животное действительно потеряло магические способности, но спустя несколько часов ...умерло. У Варвары не было знаний про Суть, поэтому я пока приостановил исследование данного вопроса.

## Дорога

Жизнь потекла как и раньше. Утром я просыпался, занимался с Сомой физикой и математикой. Затем учил её управлять духами и плести плетения. Мы вместе с ней вели приём в нашей импровизированной поликлинике.

Наг у Сомы маскирует её ауру так же, как это делают Драко или Рита. Если Соме хочет, она может снимать маскировку. Я так же поставил на Сому метку-оберёг от Полтергейстов.

А заодно поставил такую метку и себе. Почему на себя? Как выяснилось, перейдя в это тело, я потерял управление ими! То есть мне вполне мог прилететь цветок на голову. Хотя полтергейсты не должны рассматривать тёмных магов как цели, но кто его знает? Они же саморазвивающиеся и многих из них я делал в приступе ненависти. Кроме того, я только недавно стал снова тёмным. Мда...

Я научил Сому традиционному способу посвящения в ведьмы (при помощи зелья и проклятия), а так же объяснил как вызывать Духа, который будет избавлять от проклятия. Несколько дней я делал Духов, для того, чтобы это работало. Остановился на двухсотом. Думаю, распространение ведьм по этому миру всяко будет идти медленно, поэтому спешки доводить число Духов до большого нет.

В итоге, вместе с усиленным запоминанием, мне удалось вложить в её голову почти все плетения, что знал я сам, принципы построения новых, а так же школьный курс математики и физики. Конечно в пределах того, что помнил.

Решением задач по физике и геометрии, удалось разбудить у неё второе сознание.

Сома сама научилась атаковать при помощи элементария воды. Совершенно неожиданно (прежде всего в магическом плане) из земли вырастает с большой скоростью сосулька и протыкает жертву.

А ещё Наг, видимо после контакта с огнём, умеет “подпустить огоньку” в любое её заклинание (чародейству я Сому не обучал). Это примерно так же, как “добавить льдинку”. Добавление Огня тоже усиливает заклинание. Я обучился этому умению у Нага. Ледяной Шип, с добавкой от огня — это нечто. Глубина пробиваемых таким Шипом отверстий где-то вчетверо больше чем у Ледяного.

Интересно, что Огонь и Лёд иногда сочетаются, а иногда нет. Например усилить льдом фаербол невозможно. Впрочем его невозможно усилить и огнём (фаербол — итак Огонь). А вот в Шипе Огонь и Лёд уживаются вместе без проблем. Ледяные слёзы, будучи усилены огнём мгновенно убивают жертву. Аура просто гаснет, будто щёлкнули выключателем. К сожалению, испытывал я это заклинание я на эльфах, поэтому, увы, они, как источник информации теперь для меня утеряны.

...

Наш табор медленно двигался в направлении Баанг-Уудэ. Большое стадо лоргов не могло передвигаться быстро. Постоянно делались остановки на день-два-три. Но я не спешил. Несколько лет до восстановления Телепорта у меня есть. За это время, думаю, успею разобраться что там у эльфов за вундервафля приготовлена. Сломаем как-нибудь.

В какой-то из дней нашего пути впереди показалась гора. Сперва я не обращал на неё внимания, но ещё через пару дней она выросла над горизонтом и не замечать её странности оказалось невозможно. Это была не гора, а огромная пирамида.

Я в детстве был в Египте, видел пирамиды. Но это сооружение было во много раз больше! Высота пирамиды была не менее пяти километров и около двадцати километров была сторона квадрата основания.

— Наиль, что это? — спросил я у вождя

— Гора Баанг.

— Она искусственная?

— Не знаю, она всегда тут была. Моя бабушка рассказывала мне сказки про стада лоргов, спустившиеся с неё. Если её кто-то и построил, то очень давно.

— Мы идём прямо на неё, мы пройдем близко от неё?

— Да, один склон ты сможешь даже потрогать. Но подняться на неё нельзя. Скользко.

— Скользко? Что это значит?

— Просто скользко. Хоть у неё и ступенчатые склоны, но стоять на них невозможно.

Всё падает и скатывается вниз.

— Когда мы будем у горы?

— Через три дня, но ты можешь взять пару лоргов и съездить, если тебе не терпится. — улыбнулся вождь.

— А и правда! Возьму с собой Сому и Крэга. Посмотрим. Вы к какому склону идёте? К левому?

— Да.

— Будем ждать вас там.

Крэг — это тот парень, что учит меня стрелять из лука. К слову, это оказалось то ещё искусство. По сравнению с винтовкой значительно больше нюансов, но и интереснее. На Земле, по телевизору, я видел как стреляя из лука люди прицеливались. Во всяком случае мне казалось, что они целились. Крэг учил меня по другому. Когда я спросил его про прицеливание, он только рассмеялся в ответ:

— Ты можешь бросить камень и попасть в ту ветку? Нет? А если ты начнёшь тренироваться, то сможешь?

— Да — ответил я — если потренироваться, то смогу научиться

— Представь себе что ты уже научился точно бросать камень. И вот теперь скажи мне: где в этом процессе прицеливание?

— Но как же тогда?

— Камень летит прямо шагов пять, потом траектория заворачивается. Стрела летит прямо дай бог шагов тридцать. Но камнем можно попасть и с пятидесяти шагов, а стрелой — со всех двухсот. Просто надо почувствовать как летит камень и как летит стрела.

В общем кликнул я Сому, позвал Крэга. Мы взяли луки, оседлали трёх лоргов и выдвинулись.

## Часть 2. Агент Лиги

### Между степью и пустыней

Сил не было. Маас брёл еле-еле переставляя ноги. Уже прошло десять дней с его побега. Очевидно, погони больше нет. Что случилось в месте последней стычки с преследователями так до конца непонятно. Остался жив и на том спасибо. Жаль потерянный телепорт: столько лет хранить его и так бездарно потерять. Маас не использовал его даже там, у эльфов в плену.

“Как к слишком большой ценности я к нему относился, а зря. Это просто плетение!” — говорил он себе, однако мысли всё равно возвращались к этому. В какие только передрыга Маас не попадал за те неполные сто лет, которые он живёт на этом свете, но чтобы потерять заготовку, даже две... Такого даже представить себе не мог, а вот случилось.

Может Он что-то помнит? Но маны нет позвать Его, а пройдёт время и Он будет далеко, вместо него придёт Другой.

Утром очередного дня Маас остановился. Степь здесь заканчивалась, дальше начиналась пустыня. Перейти её без снаряжения или без маны не представлялось возможным. Чтобы набрать нужное количество энергии нужно дней десять сидеть на одном месте. Похоже надо останавливаться, в пустыню точно соваться не стоит!

Однако просто сесть и ничего не делать не получалось. Несмотря на усталость ноги продолжали шагать. Поскольку решено, что в пустыню идти нельзя, то Маас двинулся на север. Какой-либо цели не было, просто шагал по границе степи и пустыни.

Через пол дня тупого переставления ног на горизонте показалась какая-то точка. Ещё через несколько часов она трансформировалась в зелёную пирамидку, а ещё через час стало видно, что это большое одинокое дерево с огромной кроной. Появление дерева на пути следования не произвело никакого впечатления на Мааса, однако теперь он шёл прямо на этот единственный во всём окружающем пространстве объект.

Дотащился до дерева он уже в темноте. Прислонился к стволу спиной и забылся в полусне. Когда тело несколько отошло от усталости, приоткрыл глаза. Кругом была ночь. Маас передвинулся между двумя корневищами, пристроил голову на одно из них и снова уснул.

Снился дом, мама. Было так хорошо, что когда сон стал уходить, хотелось удержать его, побыть в нём. Когда понимание что это сон пересилило сам сон Маас открыл глаза. “Б-р-р!” — попытался прогнать он наваждение, но сна уже не было и реальность до конца заполнила сознание. На него смотрел череп. Пустые глазницы, казалось, изучали Мааса, внимательно вглядываясь в него. Череп, а вернее человек лежал на правом боку, на соседнем корневище.

Маас встал и и огляделся. Человек, судя по остаткам одежды — эльф, видимо как и он прилёт здесь отдохнуть. Затем, пока он спал, ему на голову свалился цветочный горшок. Произошло это довольно давно, несколько месяцев назад. Что здесь делал эльф, один, пешком?

Посмотрев вокруг аурным зрением — ахнул. Всё переливалось от переизбытка энергий. Рядом была ловушка. Столько энергии в построение ловушек вкладывают только эльфы. Интересно, кто там?

Маас осмотрел труп. Удача! Невероятная удача! На поясе у эльфа был артефакт хранения заготовок. Это страшно дорогая вещь, которую могут позволить себе только очень

богатые люди. Но самое важное: в нём был длинный телепорт!

Маас забрал артефакт. Повесил его на свой пояс, а телепорт забрал в свои заготовки. “Двенадцать, двенадцать ячеек! Вот это везение!”

Осмотрев остальные вещи, по большей части пришедшие в негодность, Маас больше ничего полезного для себя не нашёл.

“Похоже это был мой коллега” — сделал заключение Маас. Эльф пришёл сюда телепортом, чтобы исследовать элементаря в ловушке, но не смог отсюда вернуться. Вероятно, за его исследованиями никто не следил, раз на его смерть никак не среагировали. Труп не забрали, не похоронили.

Маас подошёл к ловушке, осмотрел её и нашёл накопители. Мана, много-много зелёной Маны, Синева и фиолетовая Мана. Накопители ловушки были разряжены на две трети, но всё равно, содержали огромное количество энергии. Пополнив свой запас, Маас решил забрать с собой и накопители. Уж больно хороша была их конструкция: все они размещались в одном компактном кристалле размером около сантиметра.

Однако, если он их заберёт, то пленник ловушки выйдет на волю. А кто там? Освобождение существа, бившегося месяцами или годами о стенки тюрьмы, может дорого стоить освободителю.

Обдумав ситуацию, Маас сплёл пять Прыжков. План составил такой: он отключает ловушку, затем сразу двумя прыжками уходит на расстояние около полукилометра. Вряд ли элементарь сразу бросится атаковать.

Однако источник удачи был, по видимому, исчерпан. Все события последних дней выжали последние капли из него.

Маас выключил накопитель, положил в карман. Прыжок уже был накачан энергией, осталось только отпустить взведённую магическую пружину, как ...вокруг всё изменилось.

Маас обнаружил себя в тюрьме, где стены забирают энергию. “Да что же это такое?” — воскликнул он в сердцах. Затем мир снова поменялся. Он стоял и разговаривал с элементарем цветка:

— Мама, а когда я вырасту, можно я стану водить караваны?

— Возьми этот телепорт — ответила мама — и прыгай в небо!

Маас прыгнул. Воздух наполнил лёгкие. Земля приближается. Вот! Вон на тот дом можно приземлиться!

— Мама, дай мне ещё телепорт, я сейчас упаду!

— Элементаря цветка, сынок, всё время плетут какие-то плетения. Даже будучи пойманными в ловушки они не прекращают этим заниматься!

— Мама! Я упаду-у-у!

Кто-то огромный, страшный. Он. Рассматривал память Мааса, предварительно вылив её в стакан. Когда ему что-то не нравилось, он опускал в стакан ложечку и перемешивал...

— Берегись, мой мальчик! — закричала мама.

Маас обернулся: чёрная, высасывающая Жизнь и Ману линия приближалась к нему. Он развернулся и побежал. Но с другой стороны новая чёрная река неслась ему навстречу.

— А-а-а! Мама! — закричал он.

Картинка стабилизировалась. В этот раз Маас был спокоен. Кто-то “выключил” все его эмоции, адреналин в крови куда-то делся. Маас висел над эльфийской столицей. Город был пуст. Эльфы покинули его. Здесь никого нет. Маас знал: они все ушли в Дверь.

Он спустился и пошёл по улицам. Тишина. Кроме своих шагов не слышно никаких

других звуков. Живых существ нет. Но есть Оно. Оно не живое. Эльфы ушли, но оставили Это. Маас знал, где они Это оставили. Маас шёл к Этому.

На центральной площади стоял сундук. Крышка его была закрыта, но замков на запорах не было. В сундуке лежало Оно. Страшное, Серое, Безразличное. Неживое. Смерть.

Как только звук его шагов коснулся сундука, Оно приоткрыло крышку и выглянуло.

Новый шквал эмоций накатил будто волна, быстро нарастая. Призыв! Нужно остановить это! Маас активировал пять заготовок призыва. Пять шариков засветились вокруг сундука. Бесконечным потоком маны Маас стал наполнять их и вот уже пять огненных озёр окружают Это.

“Пришли! Пришли все пятеро!” — Сердце Мааса наполнилось надеждой, но вдруг мама закричала. Он обернулся, на том месте, где она только что стояла и держала его за руку, колыхалось Оно. Повсюду было только Оно. Серое, безразличное.

Маас поглядел на вызванную пятёрку. Пять огненных озёр уже усохли до размера искорок. Вот погасла одна. Вот погасли ещё три. Последняя искорка попыталась взлететь вверх, но серая жижа затопила, погасила и её.

“Вверх!” — мелькнула мысль. Маас активировал телепорт и взлетел. Вверху активировал ещё один, потом ещё... Наконец он увидел весь мир, всю планету. Всё было покрыто Серым, Безразличным океаном. Нигде не осталось ни островка.

Заготовки Прыжков и телепортов кончились, энергия тоже, Маас полетел вниз, в это жуткое, вытягивающее энергию, безразличное ничто.

...

Маас очнулся и развеял Прыжок. Он делал это сам, но, будучи управляем извне. Затем чужая воля отпустила его. Он стоял у дерева, рядом лежал труп эльфа. Ловушки больше не было.

Ментальный элементаль. Маас никогда раньше с такими не сталкивался, да и, по правде сказать, сомневался в их существовании.

Элементаль показал ему... Будущее? Вероятное будущее? Зачем? Это предупреждение?

Маас посмотрел на небо: снова вечер. Сколько времени прошло? “Всё, теперь точно всё! В огонь экономию!” — сказал себе вслух и открыл телепорт.

### **Баанг гора**

Лорг — животное несколько более медленное, нежели наша лошадь. Двадцать с лишним километров мы ехали три часа. Немногим быстрее пешехода, но зато никто не устал.

Чем ближе мы подъезжали, тем больше я убеждался, что это искусственная постройка. Каждая грань Пирамиды состояла из строго одинакового размера уступов. Вершина её скрывалась за слоем облаков. Кто-то положил сперва первый слой коричневого материала, затем второй, третий и так до самого неба.

Каждый уступ был размером около метра высотой и метра полтора глубиной. Размер их был таким, что прямо хотелось влезать и карабкаться. Однако вождь говорил, что это невозможно и пока мы не доехали я всё думал-гадал как это может быть?

Чем ближе мы подъезжали, тем больше от этой постройки веяло древностью. Я вспомнил свои ощущения от осмотра большого Телепорта на Земле. Да, пожалуй они одинаковые. Тогда мне казалось, что Врата старше всего на свете. Здесь такие же чувства. Возможно как с видением вероятных линий будущего у мага есть и способность заглядывать в прошлое? Нужно как-то это проверить.

Вблизи, на вид, стены не были древними. Они выглядели, будто изготовлены только что. Никаких трещин, сколов, выбоин, следов выветривания. Неужели материал настолько прочный? Всё стало ясно, когда мы подъехали вплотную. Да, Врата на Земле и эта постройка явно имеют общие корни. И Врата и Пирамида (и ключ от Врат) защищены от повреждений тонким нематериальным слоем. Что это? Поле? Я не смог этого определить ещё тогда. Через него не проходит никакое ни физическое ни магическое воздействие. Правда цвет и поверхность материала видно, значит свет в видимом диапазоне оно пропускает.

— А почему всё-таки нельзя залезть? — спросил я

— Уступы имеют наклон — ответил Крэг — и они скользкие. Нельзя устоять. Смотри!

Он взял лук и выпустил стрелу так, чтобы она упала на один из уступов на высоте несколько метров. Прошло несколько секунд и мы увидели, что стрела упала с уступа затем она соскользнула и с него и так, ускоряясь, она в итоге достигла поверхности земли.

Судя по траектории падения все уступы наклонены к внешней стороне Пирамиды, а ещё имеют небольшой наклон к ребру. Эта огромная постройка собирает на себя очень много воды из атмосферы. Такая же конструкция приводит к тому, что основная масса этой воды стекает с неё по углам. От каждого угла пирамиды течёт небольшой ручей-речушка. Мы пересекали один из них, пока добирались сюда.

— А не знаешь, где находится вход? — спросил я

— Вход? Куда? — удивился Крэг

— Внутри. Это же не просто так построено. Это как огромная юрта. Внутри должно быть возможно как-то попасть. — ответил я

— Никогда не слышал о входе. Может быть это у колеса?

— Колесо? Что это?

— На правом от нас склоне есть колесо.

— Покажешь?

— Это с пол дня пути отсюда. Нам надо сделать привал, напоить и покормить лоргов.

— Тогда на переправе и остановимся. Расскажи пока что-нибудь интересное что знаешь об этой горе.

— Не знаю, что интересного тебе рассказать о ней. Гора и гора. Стоит тут давно. Разве что сказки из детства.

— О, это подойдёт!

...

Когда-то давно — начал рассказ Крэг — жило четыре брата-близнеца. Были они похожи внешне, но очень разные по характеру. Одна черта была наиболее ярко выражена у каждого. Один был не в меру любопытен, другой зол, третий упрям как камень, а четвёртый был очень непоседлив. Жили они здесь, в степи. Промышляли охотой на разных животных, ловили рыбу в реках, собирали плоды с редких деревьев, что здесь есть.

Однажды, самый из любопытных братьев захотел пообщаться с Солнцем, но как это сделать не знал. Сидел он, задумчиво глядя на Солнце, а мимо проходил Непоседа. “Чего проще?” — сказал Непоседа, просто давай возьмём и поговорим с ним! Непоседа вскинул голову и закричал: “Эй, Солнце! Ответь нам!”. Но Солнце никак не отреагировало на его слова и продолжило свой путь по небосводу. Тогда оба они обратились к Упрямому: “Подскажи, как заставить Солнце с нами поговорить?”. Упрямый был занят, поэтому отказался им помогать и тогда они пришли к Злому.

— Брат! Я хочу поговорить с Солнцем. — Начал Любопытный.

— А я попробовал, но оно нам не отвечает! — Продолжил Непоседа.

— Не отвечает?! — разозлился Злой.

Схватил лук и выстрелил. Стрела попала Солнцу в глаз, глаз выпал и покатился по небу.

Солнце обиделось и скрылось за горизонтом. Наступила ночь, только звёзды и выкатившийся глаз Солнца остались на небе.

Ночь длилась и не прекращалась, если бы не глаз Солнца на небе, который мы теперь называем Луной, совсем бы плохо было бы братьям. Охотиться стало очень трудно, добыча пряталась, а хищники наоборот — нападали из темноты. Вечная ночь становилась всё холоднее и холоднее и однажды вся степь покрылась белым снегом.

Собравшись на совет братья решили, что нужно вернуть Солнце на небо. Отправились они за горизонт, чтобы разыскать Солнце и попросить у него прощения.

Шли они, шли, но горизонт всё не приближался. Братья подходили к нему, а горизонт удалялся. Непоседа бегал взад-вперёд, Злой стрелял в горизонт, Упрямый продолжал тащить их вперёд.

Долго шли братья к горизонту и как-то раз наткнулись они на юрту. Великий мудрец жил в ней. Братья вошли в юрту и поздоровались. Мудрец спросил их: знают ли они почему ушло Солнце и они рассказали ему всё. Мудрец задумался, а затем сказал: “Солнце не будет приходить на Рею до тех пор, пока видит её. Нужно выбить Солнцу второй глаз и когда оно ослепнет, то не сможет прятаться и останется на небе. Но, чтобы увидеть Солнце нужно идти до четвёртой горы Баанг. Четвёртая гора — самая высокая, именно с неё должно быть видно Солнце.”

Отдохнув у мудреца, братья отправились в поход. Мудрец решил сопровождать братьев. Отправившись с ними он стал их проводником. Когда они вышли к первой горе Баанг, то холод был такой, что все реки и ручьи были скованы льдом. Для того, чтобы напиться или приготовить пищу, приходилось собирать снег или лёд и растапливать его на огне. Мимо второй горы Баанг они пробирались, проваливаясь в снег по грудь. У третьей горы воздух, который они выдыхали падал на землю в виде снега.

Когда надежды дойти почти не осталось, они увидели вдаль отблеск. Это была вершина четвёртой, самой высокой горы Баанг. Вершина была освещена Солнцем.

Истратив последние силы и поднявшись на гору, братья увидели Солнце: оно наблюдало за своим глазом, катящимся по небосводу в темноте.

— Здравствуй, Солнце, скажи что мы можем сделать, чтобы ты простило людей? — обратился к Солнцу мудрец

— Если бы ты потерял правый глаз, что бы для тебя было достаточным, чтобы простить? — ответило вопросом Солнце

— Не знаю — ответил мудрец

— Вот и я не знаю.

— Может быть размен? Твой правый глаз в обмен на глаз каждого из нас? — предложил Любопытный.

— Это не вернёт мне мой глаз.

— Тогда возвращайся просто так! — воскликнул Непоседа.

— Нет. Я не хочу возвращаться.

— Зачем мы с ним разговариваем?! Нужно просто выбить ему второй глаз! — разозлился Злой. Поднял лук и выстрелил в Солнце ещё раз. Однако в этот раз ему не



удалось попасть, стрела пролетела мимо. Видя промах, Непоседа и Упрямый тоже вскинули луки, но выстрелить не успели. Солнце сняло с себя корону и бросило её им под ноги. От жара сперва растаял весь снег и лёд вокруг гор, затем он превратился в пар, а потом всё загорелось.

Братья хотели было укрыться в тени горы, но не успели. Одежда загорелась на них, потом кожа. Кровь братьев и мудреца горящим потоком хлынула вниз и с тех пор так и течёт. От этого потока гора Баанг до сего дня скользкая и никто не может подняться на вершину.

...

— Выходит, что гора Баанг не одна, а есть ещё горы? — спросил я, когда Крэг закончил рассказ.

— Да, — ответил он — Если ехать на восток или на запад много дней, то можно приехать к другой горе.

— И другая тоже будет скользкой?

— Да.

— Ты был у другой горы?

— Однажды был.

— Она выглядит так же, как эта? — спросил я

— Да, точно так же.

— Это похоже на ещё одно подтверждение того, что гора искусственная. Впрочем, мне это итак очевидно. Такое защитное поле я уже встречал. Но сказка интересная, правда, Сома? Никого тебе Любопытный не напоминает?

— Но ведь их много! — засомневалась Сома — любопытных духов много!

— Но и гора не одна. Что-то в этой сказке есть придуманное, а что-то настоящее. Злого я тоже видел и Непоседу. Правда коротко. Интересно, во что превратился мудрец?

— Они правда превратились в духов?

— По этой легенде превратились. Их было пятеро. Трех из них я встречал. Любопытных у тебя в ауре два. Но вот каким духом стал мудрец из этой сказки мне пока непонятно. О чём пока можно говорить, так это о том, что связь сказки и реальности есть. Гора есть в сказке и есть здесь. Любопытный есть в сказке и есть здесь. Если предположить что это связанные вещи, то тогда интересны те части сказки, что рассказывают нам про пожар и лютый холод. Возможно есть ещё сказки про огонь или про лёд?

— Про огонь есть сказка о появлении орков. Раньше орки были людьми и жили в лесах. Потом внезапно зелёный лес загорелся и загорелся так сильно, что большинство людей погибло. Воздух был перемешан зелёными листьями, дымом и огнём. Горящей зелени было так много, что те кто вдыхал её дым позеленели. — Вспомнила историю Сома.

— Уже две сказки про пожар. Стало быть нечто подобное было в каком-то далёком прошлом.

— Мы приехали — сказал Крэг. — Остановимся тут. Здесь удобное место для лагеря, а колесо вон там.

— Пойдём сперва посмотрим на колесо, а потом будем обустроиваться. — предложил я

— Вы идите, я займусь лоргами, а потом к вам приду — ответил Крэг.

Колесо было вмонтировано в один из камней, образующих пирамиду. Диаметр колеса был около полуметра, толщина — сантиметров пять. Оно как-бы было вплавлено в камень. Но при этом свободно вращалось, примерно как диск на старом дисковом телефоне. Само

колесо было разделено на двадцать секторов и каждый сектор был подписан символом. Символы были похожи, нет, пожалуй те же, что я видел на Вратах. Из центра наискосок по диагонали вправо шла линия. При вращении колеса были едва заметны “щелчки”. Если крутануть колесо, то оно всегда останавливается так, что линия указывает на центр того или иного сектора.

Я повертел колесо по часовой стрелке. Потом против. В одном из положений, если вращать против часовой стрелки, в центре кольца зажигался огонёк. Огонёк зажигался, только если вращать колесо против часовой стрелки и всегда в одном и том же положении колеса.

Я сел у колеса и задумался. Какая-то бессмысленная штука. Может быть надо обойти все горы и “включить” на них огонёк и тогда что-то произойдёт? Или это замок от двери в пещеру Аладдина, которая в этой горе? Непонятно.

Я разглядывал стену пирамиды и колесо. От них веяло древностью. Так же как и у Врат, мне было совершенно ясно, что возраст этой постройки огромен. Миллиард лет это точно! Дни сменяются ночами, годы идут за годами, а эта пирамида стоит тут и ждёт. Пока её включат? Откроют? Миллиард лет вот так вот стоит. Зачем? Почему миллиард лет? Потому что я чувствую что миллиард. А откуда я это взял? Может быть моё чутьё сможет мне что-то ещё рассказать об этом колесе?

Я стал смотреть на колесо, пытаюсь представить себе, будто я отправляюсь в прошлое. Крутил колесо против часовой стрелки, считая будто это Машина Времени. Поворот — год. Ещё поворот — десять лет. Ещё поворот — сто лет. Начав ещё поворот, я почувствовал ауру эльфа, который сидел на моём месте и вращал колесо. Я так испугался, что наваждение сразу пропало.

Триста лет назад здесь сидел эльф и пытался, как и я, разгадать тайну колеса! Это то же чувство, которое мне говорит о миллиарде лет!

Успокоившись, я попробовал снова заглянуть в прошлое, но у меня ничего не выходило. Нужное состояние не возвращалось.

Может быть эти пирамиды и есть то убероружие, которым эльфы хотят умертвить всё живое на планете? Нет, Землю они тоже собираются очищать, а там таких пирамид нет. Но может быть в пирамидах хранится это оружие и они знают как их открыть? Остановимся на этой версии.

Пришёл Крэг.

— Ну что, удалось найти вход?

— Нет, это видимо непростая задача. Если она вообще имеет решение. Никаких сказок про это колесо не знаешь?

— Нет. Всё что могу сказать, что на другой горе такое же колесо, выглядит и крутится точно так же. Но здесь огонёк горит на символе, выглядящем как уголок с точкой, а там на уголке с двумя точками. Вот таком. — Крэг показал символ.

— Видимо коды доступа у каждой горы разные. Если это кодовый замок. Где говоришь, вторая гора расположена?

— Отсюда на запад. Много дней пути. Не знаю сколько. Со стадом надо двигаться год или около. Прямой дороги нет, надо обойти леса и горы.

— Ладно, я попробую сам выяснить положение другой горы, а сейчас пойдём, постреляем. Потренируемся. — предложил я. — Нужно переключиться на какое-то другое занятие, может быть понимание придёт позднее. Тут я, похоже, ничего уже не узнаю

сегодня.

Выбрав пригорок мы продолжили наши ежедневные упражнения. Стрельба из лука — интересное занятие. Своего рода искусство. Конечно попадать с десяти метров научиться несложно. Но Крэг тренирует меня точно попадать с большого расстояния. Метров с пятидесяти-ста. На таком расстоянии полёт стрелы — всегда происходит по баллистической траектории. А ещё он заставляет меня бросать камни. Просто руками и при помощи пращи.

Крэг утверждает, что и для лука и для простого бросания камней нужно наработать один и тот же навык. Нужно начать чувствовать возможные траектории и тогда...

Уже на третьем-четвёртом занятии я подключил к этому процессу Драко. С луком Драко так и вовсе быстро освоился. Я растягиваю и направляю лук, а Драко даёт мне ощущение куда попадёт стрела. Затем я забираю память Драко в свою и стреляю без его помощи. Взяв в руки другой лук мне нужно где-то десять выстрелов, чтобы приноровиться к нему. Крэгу нужен один-два.

А ещё я попробовал метиться при помощи предчувствия будущего. Направляю лук и пытаюсь понять попаду или нет. Ловлю момент, когда чувство “попаду” наиболее сильно и отпускаю тетиву. В общем маг может быть хорошим лучником, или пращником. Но Крэг не маг, а при этом гораздо лучше меня!

С тренировками у меня стал нарабатываться автоматизм в применении навыка предсказания места попадания, а так же в использовании Драко. Натянув лук или замахнувшись пращей я уже непроизвольно начинаю использовать конструктор или линию будущего для прицеливания. Если с луком Драко хорошо помогает, то с пращей в основном работает только предвидение.

Я в очередной растянул тетиву и мои мысли вернулись к колесу с символами. Ловя ощущение точки попадания стрелы у меня перед глазами возник образ колеса, которое я поворачиваю против часовой стрелки, пытаюсь заглянуть назад... И вдруг я понял, что вижу как Крэг строгаёт эту стрелу, как вставляет её в наконечник, примеряя размер. Боясь снова спугнуть это чувство я ослабил тетиву и перевёл взгляд на сам лук. Но с луком не получилось. Я вернулся к стреле. Снова представил колесо, вращающееся против часовой стрелки и опять увидел Крэга.

— Слушай, Крэг, а как давно у тебя этот лук?

— Он старый, его оставил мне ещё мой отец. А он, по моему, купил его на Рынке.

— А стрелу ты делал на прошлом привале?

— Да.

— А когда ты делал другие стрелы?

— Да я их постоянно делаю. Я же охотник и воин. Наконечники делает кузнец, остальное — я сам.

Я взял у Крэга все стрелы и стал раскладывать их по кучкам или по одной:

— Вот эти две — новые, так? А эта самая старая.

Потом я стал смотреть на оперение стрел, а так же на наконечники. Я видел птиц, убитых Крэгом, чьи перья он использовал. Я увидел нашего кузнеца, кующего наконечник. Но чем дальше в прошлое мне требовалось заглянуть, тем сложнее это было. Очень просто проследить что было вчера-позавчера. Очень тяжело смотреть на месяцы назад. А то, что мне удалось увидеть эльфа, крутившего колесо триста лет назад — это случайный успех. Здесь, как в стрельбе из лука, нужно тренироваться каждый день. Но это возможно! А ещё я понял, что глядя на прошлое предмета, можно зацепиться за другой предмет и пытаться

увидеть его прошлое. Но это требует больших усилий, больших чем заглядывание в далёкое прошлое.

Есть у меня ощущение, что большие усилия здесь мне приходится прикладывать потому, что нет навыка. Как человек, который учится водить машину или ездить на велосипеде — всегда напряжён и быстро устаёт. А, научившись, у него пропадают подобные проблемы. Кажется, что и здесь так же. Во всяком случае, чтобы увидеть эльфа я серьёзных усилий не прикладывал.

А ещё чем больше эмоций проявляет человек, за которым “наблюдаешь”, тем проще “подсматривать” прошлое. У Крэга очень легко увидеть охоту на птиц. Охотничий азарт, который захлёстывает его очень силён. Одно из перьев в его стрелах было десятилетней давности, а видел я эту охоту будто она произошла вчера. А некоторые, недавно сделанные стрелы подглядеть было очень трудно: он их делал спокойно, без эмоций. Я попытался вспомнить эмоции эльфа. Разочарование, да, он сидел у колеса разочарованный.

## Лига

— Глава лиги примет Вас через несколько минут. Посидите здесь. — симпатичная секретарша усадила Мааса в кресло и удалилась.

Маас попросил о встрече с Араргом сразу, как только вернулся к себе. Прошла неделя и Маас уже считал, что его запрос потерялся в бюрократическом аду. Он даже собирался явиться без приглашения, но сегодня утром в дверь его постучали. Курьер принёс предписание явиться к полудню, причём предписание странное: требовалось прийти без оружия и магических заготовок.

Он сидел и размышлял над странным способом приглашения к руководителю. Его собираются атаковать? Зачем? Он очень полезный для Лиги исследователь и не собирался с ней воевать. Ему собираются выдать три заготовки? Хотели чтобы у него были свободные слоты? Тогда почему без оружия?

Размышления прервала секретарша.

— Маасаркж Хота. Войдите, Вас ждут!

Маас поднялся, подошёл к двери и нерешительно толкнул её. В кабинете на широком кресле хозяина восседал чёрный демон, а напротив него на диванчике сидел эльф. “Вот оно что! Похоже заготовок мне здесь не дадут” — подумал Маас, вошёл и поздоровался:

— Добрый день, Арарг! Я просил о личной встрече, но вижу, что у Вас посетитель. Мне подождать?

— Ты просил о встрече? — удивился демон — Мне казалось это я тебя вызвал.

— Ещё неделю назад, я отправил прошение. Я думал, что вызван к Вам в связи с ним. Но, если мой запрос ещё не дошёл до Вас, то с большим удовольствием узнал бы зачем я Вам нужен.

— А по какому вопросу ты хотел со мной встретиться?

— У Вас посетитель, может быть после?

— Нет, расскажи пожалуйста. — Демон нахмурился.

— Я хотел к Вам обратиться по двум вопросам. Один очень конфиденциальный и важный, поэтому его обсуждение всё-таки отложу. А другой — простой: на меня было совершено нападение, я был взят эльфами в плен. В плену меня пытали с целью заставить работать на них. Затем мне удалось сбежать.

— М-м-м. А второй вопрос?

— По дороге назад, на границе пустыни, я случайно наткнулся на некоторую

информацию. Я хотел бы её сперва сообщить Вам лично, а уж потом Вы решите стоит ли её знать ещё кому-либо или нет.

— Вот как? Не хочешь говорить?

— Не могу. — потупился Маас. — А если вернуться ко второму вопросу, то готов, если это необходимо, рассказать обо всём под действием артефакта правды.

Арарг встал и прошёлся по кабинету. Очевидно было, что он раздумывает над тем, какое решение принять. Маас же разглядывал эльфа. Восьмая ступень. Не слабого они прислали персонажа, не слабого! И для чего? Сопровождать его, арестованного обратно к эльфам? Интересно, какую версию событий рассказал этот эльф шефу? Демоны никогда не отдали бы своего, даже четырежды виновного. Но арестовать на публику могли. Вероятно для этого и просили явиться без оружия. Мда. Вот переделка-то.

— Ну хорошо, расскажи о побеге и погоне. — потребовал глава лиги.

— Мне выдали два коротких телепорта, чтобы я вошёл в ловушку к элементалю цветка. В случае отказа сотрудничать предполагали выдать один. Я решил, что шанс выжить лучше шанса умереть, поэтому взял два. Затем я вышел из ловушки, но не обратно, а в другом направлении. Вызвал элементалю огня и пока мои преследователи были отвлечены на него, убежал.

О погоне знаю немного. Дважды срабатывала ловушка-западня. В неё кто-то попадался. Один раз я сам чуть не попал в западню, но снова совершил Призыв. Преследователи использовали против меня какой-то вид усыпления или ошеломления. Очнулся я когда ни элементалю ни преследователей рядом не было. Возможно они не справились с элементом, возможно просто исчерпали резервы и отступили. Не знаю, я был без памяти. После этого эпизода погони уже не было.

Демон обернулся к посетителю:

— Вы слышали? Вы хотите чтобы он повторил это под действием артефакта правды? Мне кажется сказанного достаточно.

Эльф скривился, но затем справился с собой.

— В артефакте правды нет нужды. Я вернусь и разберусь с теми, кто ввёл меня в заблуждение. Поверьте, виновные будут наказаны. Готов прямо сейчас выплатить уважаемому Маасаркжу Хота компенсацию за страдания.

Арарг сел в своё кресло, прикрыл глаза. Затем резюмировал.

— Пятидесяти тысяч золотых, думаю, будет достаточно. Вы можете оставить указанную сумму у моего секретаря, далее не буду Вас задерживать. А тебя, Маас, прошу задержаться ещё на несколько минут. Присядь.

“Вот уж не знаешь, где найдёшь где потеряешь” — Маас посмотрел вслед выходящему эльфу, а затем перевёл взгляд на хозяина кабинета.

— Они взяли меня когда я спал в гостиннице. Так-то я бы им пол города сжёг. Но очнулся я уже в тюрьме. — начал рассказ Маас.

— Это несущественно. Этот вопрос мы закрыли. Что ты хотел мне сообщить? Давай об этом.

— На пути назад, мне случайно удалось наткнуться на ментального элементалю. Вернее на эльфийскую ловушку, в которой он содержался. Поскольку для перехода через пустыню я крайне нуждался в энергии, то я решил ловушку открыть, а накопитель забрать себе. Открывая её, я не знал кто там содержится, увы.

Ментальный элементаль — мечта любого стихийника! Увы, выпадет ли мне новый

такой шанс когда-нибудь? Так вот, открыв ловушку, я не успел сбежать и элементарь сам вступил со мной в контакт. Он показал мне картину будущего, из которой следует, что эльфы планируют уничтожить жизнь на Рее. Перед уничтожением они уйдут туда, откуда они появились.

Способ, которым они будут убивать всё живое, включая растения и элементарей мне неизвестен. Похоже на применение какого-то артефакта.

— Хм. И что мне делать с этой информацией? Есть какие-то предложения?

— Возможно нужно более трезво взглянуть на Секту Сумасшедших Женщин? Разобраться откуда у них подобная информация? Может быть они не такие уж сумасшедшие?

— Давай-ка ты ещё раз, подробно, опишешь то, что показал элементарь...

### **Радио-86РК**

Магия затягивает. Занимаясь обучением Сомы, а так же ещё одним открывшимся набором возможностей, я совсем забросил свою автоматику. Вернул меня к ней конструкт, который сообщил, что требуемое количество энергии собрано.

Компьютер, мне нужен компьютер. Я привык хранить и обрабатывать информацию при помощи компьютеров. Я держу в голове некоторые сложные плетения, но хочу вернуться к использованию 3D-принтера для них. Графовая база данных нужна. Просто базы данных нужны. Редакторы схем, конструкций. Эх! Я конечно всё это не напишу. Но какую-то автоматику и хранение данных можно ведь сделать.

Я вернулся к режиму “Света” и переплёл и ячейку памяти и ALU. Всё это привело к существенному упрощению, но никак качественно не изменило мой проект. Покопавшись ещё с плетением связи я решил, что интерфейс всё-таки буду делать на нём. Это плетение транслирует мысли прямо в голову. Чтобы транслировать светящуюся точку, пришлось его несколько усложнить, но в итоге сейчас я могу при помощи плетения “зажигать” перед глазами кубик размером сантиметр на сантиметр. Число в ячейке отображается в цвет кубика. Фиолетовый яркий — это максимум. Красный тусклый — это минимум. Чёрный — это ноль. В общем выделил четыреста ячеек под интерфейс, а шестьсот оставил под память. ALU сплёл сам, а память плетёт конструкт. Закачал ему тераджоуль энергии и он сплёл мне тысячу ячеек. А дальше поставил ему задачу копить энергию и как только её хватит на ячейку — плести её. Где-то сто ячеек в неделю он может добавлять к моему компьютеру. Вычислительное ядро пока одно. Частота работы ядра — один килогерц. Теоретически можно сплести ещё несколько ядер, но пока памяти мало — нет смысла.

Программирую в кодах, увы, до языка чтобы дорасти нужно много труда. Но, зато, я уже переделал фаербол. Да да, опять начал с переделки фаерболо. Когда-то я на операционных усилителях приделывал к нему систему задержки и управления подрывом. Теперь систему задержки с интегратором я заменил счётчиком. Стартовое значение ячейки с небольшой скоростью увеличивается (понятие: “инкрементируется” к вещественным числам слабо подходит) и когда достигает порога, в другую ячейку записывается ненулевое число. Появление сигнала в этой ячейке приводит к подрыву накопителя.

Весь “компьютер” располагается у меня в ауре. А вылетающий из ауры фаербол связан с ним сигнальными нитями. Конструкция монструозная, но зато очень перспективная! В частности, вместе с вылетающим фаерболом, я могу отправить один или несколько магических датчиков. Фаербол может быть без энергии, а только с маной. Подрыв может быть автоматический, ручной, по показаниям датчика.

Программы только муторно писать в кодах. Но у меня есть мысль заставить Драко это делать. В общем, я собираю библиотеку периферии: набор датчиков, чувствующих ауру, ману, энергию. Набор исполнительных элементов: включить/выключить поток энергии, преобразователь маны в энергию и наоборот и так далее. Компонуя из этих кубиков можно отчасти вручную, отчасти программно воздействовать на внешний мир.

...

С колесом у пирамиды пока выяснить ничего не удалось. Я пытался снова поймать видение этого эльфа, но и с этим тоже не заладилось. Раздумывая над символами на колесе я пришёл к тому, что это, вероятно цифры. Не числа, а именно цифры. Похоже, что носители этого языка манипулируют двадцатеричной системой счисления. На клавиатуре Врат была тридцать одна клавиша (большую я не считаю). Там были те же символы, плюс ещё несколько дополнительных. Эта “клавиатура” меньше той. А что в нашем мире на маленьких клавиатурах обычно делают? Цифры. Конечно цифр здесь может быть только часть, но за неимением другой информации буду пока считать их все цифрами. Вполне может быть и наоборот: на большой клавиатуре было 11 цифр и 20 букв, но пока мне проще считать так.

Один из символов на колесе очень похож на наш ноль. Поскольку огонёк загорается при вращении против часовой стрелки, то следующая по часовой стрелке после ноля цифра пусть будет — один. Я заучил наизусть эти двадцать цифр: вдруг когда-либо пригодится? И на этом прекратил возиться с колесом.

Ещё я осмотрел саму пирамиду и колесо в Сути. У пирамиды на вершине что-то очень сложное. Это что-то и колесо — части единого целого. Я осматривал конструктором вершину пирамиды, но ничего интересного не увидел. Внутри пирамиды конструкторы проникнуть не могут, поэтому и здесь исследование заглохло.

А ещё я отправил конструктор на восток, чтобы он нашёл все пирамиды, если они есть. Конструктор прилетел с Запада через приблизительно четыре дня. Нашёл всего шестьдесят пирамид, расположенных на равном расстоянии друг от друга. С интервалом приблизительно триста километров. Конструкторы отправленные по меридиану и в случайные стороны других гор Баанг пока не обнаружили. Если считать, что я нахожусь в северном полушарии планеты, то получается вокруг полюса, на одной и той же широте, расположена цепь таких пирамид. Даже в океане. Очевидно, что все вместе они играют какую-то одну роль.

Но какую? Генерируют защитное поле, защищающее планету от вторжения из космоса? Тогда непонятно, почему вокруг южного полюса такого нет. Очищают воздух? Тогда не ясно зачем нужно соблюдать равные интервалы при их строительстве. Являются частью огромной системы наблюдения за чем-то в космосе? Этаким телескопом? Но тогда этот телескоп по сути направлен всегда в одну точку. Зачем наблюдать за одной точкой?

В общем догадки-догадки, но никаких зацепок. Может быть в городе удастся добыть информацию об этом? Местные жители должны что-то знать или думать об этом.

### **Агент Лиги**

Мааса разбудил пришедший курьер. Его снова вызывали и снова без оружия и заготовок. “Что на этот раз произошло?” — задумался он, выкладывая заготовки в артефакт.

До встречи оставалось полтора часа, поэтому он решил прогуляться. Без заготовок чувствовал себя как голый, поэтому, выйдя, Маас неторопясь сплёл Призыв, Прыжок и Огненный шторм. Эти плетения самые простые, но в то же время весьма эффективные. Их не жалко будет развеять у входа в префектуру.

Хано в очередной раз громыхнул и выбросил в небо большое количество пепла и дыма. “Выдыхается бедняга, скоро снова его будут будить” — подумал Маас, оглядывая склон вулкана. Когда вулкан извергается в полную силу, то он является хорошим источником фиолетовой маны. Но чем больше маны демоны отбирают, тем сильнее активность вулкана снижается. Рано или поздно, Хано превратится в обычную гору и демоны переберутся в другое место. Уже даже решено куда, но ещё несколько десятков лет они пробудут тут.

Мана и энергия нужны демонам как для защиты, так и в повседневном быту. Демоны торгуют с гномами, эльфами и людьми различными ресурсами, добываемыми ими из вулкана, а так же обеспечивают ими себя. Вулкан, так же является источником золота, которое на Рее является мериллом стоимости.

Маас свернул на рынок и увидел только что пришедший торговый караван. “Я вовремя” — подумал он, глядя на разворачивающиеся палатки торговцев.

— Эй, привет, вы откуда? — спросил он подходя

— Из Лоори.

Лоори — город гномов в пяти днях пути на север. Поскольку этот город очень близко, то ничего особо интересного увидеть у торговцев Маас не рассчитывал. Разочаровавшись он хотел было уйти, но увидел, что лавка, торгующая артефактами уже собрана и решил всё же взглянуть на товары.

— Вот удача! Первый покупатель! — воскликнул хозяин лавки, увидев Мааса

— Скорее зевака. Просто прохожу мимо. В Лоори я был много раз, вряд ли у вас найдётся что-то интересное для меня.

— А какого рода интересы у господина? У нас есть интересное оружие скрытого ношения, есть плетения льда и камня, есть накопители и пара эльфийских артефактов.

— А что за артефакты?

— Манок для огненного элементаля и короткий телепорт.

— Короткий телепорт — это плетение, а не артефакт. — Возразил Маас.

— У меня именно артефакт. Наполняешь его зелёной маной и прыгаешь. Если у Вас есть хороший накопитель, то можно прыгать хоть сто раз подряд. Интересно?

— Я бы взглянул, но, вероятно, это не по средствам мне окажется. Сколько Вы хотите за такой артефакт?

— Восемьдесят тысяч золотых.

— Ого! Думаю, такой артефакт стоит этих денег, но вряд ли здесь найдётся такой богач. А вот за сорок я бы наверное взял бы его.

— Семьдесят пять. — ответил торговец.

— Сорок пять. — включился в игру Маас.

— Семьдесят и ниже уже не могу сбросить. Меня убьёт партнёр.

— Я подумаю над этим предложением. Вы сколько здесь пробудете?

— Дня четыре.

— Могу я на него взглянуть?

— Оставьте слепок ауры в залог?

— Конечно — ответил Маас.

После выполнения всех формальностей, которые позволят владельцу обратиться к властям в случае проблем, Маас взял в руки верёвочку с круглым шариком.

— Похоже это надевается на шею? — спросил он.

Получив утвердительный ответ, надел на себя. Посмотрев, потрогав, почувствовав этот



артефакт он понял как им пользоваться. Напитал его маной и прыгнул на метр вперёд. Затем напитал ещё раз и без прыжка поцелился телепортом, оценивая дальность. Всё было именно так, как и описывал торговец.

Мда. Маас подсчитал в уме все свои накопления. С учётом полученной недавно компенсации от эльфов его бюджет составлял пятьдесят две тысячи золотых. Огромнейшие деньги, а вот не хватает.

— Манок для элементаря, говоришь? — задумчиво сказал Маас. — А плетения Призыва почём бы взял?

— По пятьдесят.

— А сколько можешь взять?

— Максимум десять. Больше мне негде хранить.

“Пятьдесят две тысячи пятьсот” — сложил в уме Маас. Ещё нужно семнадцать пятьсот. Можно конечно продать свой артефакт для заготовок, но он более ценный, нежели этот прыжок.

Маас снял верёвочку с шеи и вернул торговцу.

— Говорю честно: если получится у меня собрать такую сумму, то выкуплю его, но сейчас у меня таких денег нет. Возьмёшь пока десять Призывов?

— Давай.

Маас потратил почти час на создание десяти плетений Призыва, затем коснулся монеткой банковского артефакта торговца и теперь он сможет получить пятьсот золотых в любом демонском банке. Деньги спишут со счёта торговца и отдадут Маасу. Для их получения, надо будет показать эту монетку.

Времени уже не оставалось, поэтому Маас быстрым шагом отправился за крепостные стены, в старый город. Когда-то здесь была крепость людей, но потом они покинули это место. Демоны, придя к Хану использовали стены как границу, разделяющую административную и остальную часть своего поселения. Кроме стен других людских построек здесь не было, поэтому повсюду стояли пирамиды и пирамидки, собранные демонами из вулканического стекла и камней. Маас толкнул дверь префектуры и вошёл. Показал предписание и принял три проверочные пустые заготовки в свою ауру, затем вернул их охране. В предписании написано: явиться без заготовок, поэтому охрана должна убедиться, что их нет.

Ждать Арарга в этот раз не пришлось. Секретарша молча указала Маасу на вход в кабинет, едва его увидела. Он толкнул дверь и вошёл.

Глава лиги боевых магов сидел в своём кресле, разглядывая какой-то документ.

— А, здравствуй. — сказал он, оторвавшись от чтения.

— Предписано явиться без заготовок.

— Да, это я дал указание, садись, поговорим.

Я думал что делать с той информацией что ты принёс. — начал демон — но ничего приличного пока не придумал. Если мы начнём масштабные движения, то нас объявят последователями Секты Сумасшедших Женщин. Если просто пойдём войной на эльфов — проиграем, ты знаешь. Нам нужны союзники. А для этого мало видений, показанных элементарем. Необходимы доказательства.

Сумасшедшие представить такие доказательства не смогли. Потому они и секта. После разговора с тобой, я поговорил с нашими астральщиками и они осторожно прощупали эту информацию. Говорят, что в Баанг-Уудэ есть или будет человек, который озадачен этой же

проблемой. Так же я дал пару заданий нашей службе разведки, но тебе об этих заданиях лучше не знать. Вообще, пока лучше в это лишние умы не посвящать.

Короче, я предлагаю тебе заняться поиском доказательств и расследованием этой проблемы, так сказать в частном порядке. Я освобожу тебя от твоих обязанностей и предоставлю тебе отпуск на год. Формально ты будешь отдыхать, реально будешь заниматься поиском. Будешь тайным агентом Лиги. Никаких верительных грамот или официальных заданий. Только моя личная помощь.

Если ты согласен, то я могу тебе выдать три длинных телепорта. Именно поэтому я просил прийти без заготовок. Отчитываться за их использование не требуется. Можешь добраться до Баанг-Уудэ обычным способом, можешь телепортом. Дело твоё. Возможно ты решишь начать не с Баанг-Уудэ, здесь я тоже не буду вмешиваться и на чём-либо настаивать.

— Я в любом случае бы этим занялся — ответил Маас. — Но я — маг-исследователь, не агент и не детектив. Вы думаете, у меня выйдет лучше, чем у профессиональных следователей?

— Я думаю, что раз ты посвящён в этот вопрос, то тебе следует этим заниматься. Нельзя пренебрегать возможностями.

— Хорошо, я согласен. Гхм... Могу я попросить Вас об одолжении?

— О чём?

— Нельзя ли выделить на это предприятие... тысяч двадцать-двадцать пять золотых?

Черный демон посмотрел пристально на Мааса, затем встал и, пройдясь по кабинету снова уставился на него.

— Демоны любят роскошь. Но демоны не ставят роскошь целью. Вот этот кабинет, например, полон очень дорогой и удобной мебели. Как и мой дом. Но до того, как стать главой Лиги я спокойно жил в одной комнате с одной кроватью. Ты же только что получил пятьдесят тысяч. Я думал, что перед лицом всеобщей опасности ты не будешь думать о выгоде. Расстроил ты меня, Маас, очень расстроил!

— Я не собираюсь покупать мебель, Арарг. И роскошь мне ни к чему. Сейчас на рынке продаётся очень неплохой боевой артефакт, который будет очень полезен в этом деле, а так же позднее в моей работе. Я хотел бы его купить, вот и всё.

— Что за артефакт?

— Короткий телепорт.

— Хм, я слышал о таких. Откуда караван и сколько они пробудут здесь?

— Лоори, дня три-четыре.

— Отправляйся домой, я подумаю. Завтра к тебе придёт курьер, принесёт предписание об отпуске. А сейчас возьми заготовки.

...

Вечером Маас сидел, глядя на разбуженного Ханю и думал с чего начать поиски. Какой-то человек в Баанг-Уудэ. Есть или будет. Или был. Астральный поиск — штука сложная. Может быть и нет этого человека вовсе. В любом случае, слишком мало информации. Поэтому для начала, Маас решил вернуться в столицу эльфов. В Цехине он сможет походить по улицам, посмотреть на то, что показал ему элементаль. Сравнить воспоминания с реальностью. Может быть там он наткнётся на что-то интересное.

Но после шумного побега, появляться там просто так опасно. Нужно найти торговца и купить иллюзию-личину. Лучше всего маскироваться под гнома. Вероятно придётся сперва поехать в Лоори.

С этими мыслями Маас лёг спать. Утром его снова разбудил курьер из префектуры.

— Маасаркж Хота?

— Да, это я

— Вам пакет. Примите!

Чертёнок протягивал ему артефакт, прикоснувшись к которому Маас заверил о том, что пакет принят. Бросив пакет на кровать пошёл умыться. Закончив, он сломал печать и открыл его. Внутри лежал листок с предписанием об отпуске и артефакт прыжка, о котором он вчера просил Арарга.

“Спасибо!” — произнёс он в пространство, надевая артефакт на шею и пряча шарик под одеждой.

“Однако такое обилие подарков судьбы — не к добру. Ой не к добру. Она заставит выплатить этот кредит с процентами. Нужно действовать, не то кредиторы постучатся в двери прямо сейчас!”

Бросив всё, закрыв дом, он отправился на почту. Взял лорга и поскакал в Лоори.

...

Маас подобрал несколько иллюзий, подходящих для его комплекции: иллюзию человека, гнома и эльфа. Каждая располагалась в компактном артефакте. Маас сидел перед зеркалом, переключал их и думал, где их лучше разместить: на поясе или носить на верёвке на шее. Если на шее, то нужно сделать нечто вроде бус, а то итак уже перебор: накопитель, прыжковый амулет, хранилище заготовок и три личины. Он раздумывал над этим вопросом, когда его отвлек вопрос хозяина лавки:

— Судя по покупкам, Вы собираетесь много путешествовать по миру людей и гномов?

— Вероятно. — рассеяно пробормотал Маас

— Если хотите, то у меня здесь есть всё необходимое оборудование и я могу помочь Вам избавиться от рогов.

Демоны, которые много общаются с другими расами часто спиливают рога. Почему-то многие воспринимают наличие рогов у демона как признак агрессивности. Рога у Мааса перестали расти уже лет двадцать назад, вполне можно и удалить их. Раньше он редко выбирался в мир людей, а когда выбирался, то косые взгляды его мало волновали. “Если я их смущаю, то мне может быть и третий глаз удалить нужно?” — говаривал он. Но сейчас, услышав предложение хозяина лавки личин он задумался.

— Оборудование? — переспросил Маас.

— Да, помимо основного бизнеса я веду и такую деятельность. Лечу зубы, спиливаю рога демонам, делаю протезы и так далее.

— Хм. Нет. Я не хочу избавляться от рожек. Без них, мне кажется, я стану выглядеть как калека. Если идти на поводу у предрассудков, то может наступить день, когда окружающие будут просить удалить третий глаз, только потому что у них его нет. Однако Ваше предложение навело меня на интересную мысль, я пожалуй прибегну к Вашей помощи. Ваше оборудование стерильно?

— И оборудование стерильно и есть заживляющие мази. Благодаря им после удаления рожек, место спила покрывается кожей в течение нескольких недель. Что Вы хотите сделать, если не убрать рога?

— Я однажды попал в плен и там у меня отобрали все мои личные вещи, в том числе и ценные артефакты. Услышав Ваше предложение, мне пришла в голову мысль: а не спрятать ли три артефакта в рогах? Возьмётся за такую ...гхм операцию?

— Крупные артефакты?

— Самый большой вот — накопитель. Другие два поменьше.

— Можно полой фрезой, вот такого диаметра — торговец показал размер — высверлить лунку. В неё вложить кристалл, а затем закрыть отверстие роговой тканью. Чтобы не началось воспаление примем те же меры, что и при лечении зубов. Я могу взяться за это. Но мне нужно будет понаблюдать Вас с неделю после операции, чтобы не было осложнений.

— Я согласен, сколько это будет стоить?

— Учитывая необычность операции, а так же... мне нужно ведь будет хранить это в секрете, правда? Тысячу золотых.

Маас до этого редко держал в руках подобные суммы. Тысяча золотых была приблизительно его шестимесячным заработком. А теперь, благодаря щедрости Арарга и стечению обстоятельств, он только в этой лавке оставит около пяти тысяч. Чем это всё кончится?

— Идёт! Тогда я сперва отыщу место где поселиться, а затем вернусь к вам. И, кстати, я бы взял и четвёртую личину — демона со спиленными рогами.

Выйдя из лавки, он прошёл по рядам. Нашёл рекрутера, собирающего новый караван. Караван был практически сформирован и собирался отправиться через десять-пятнадцать дней. Договорились о плате в пятьдесят золотых в месяц. За эти деньги Маас будет выполнять функции боевого мага охранения. Для такой должности деньги небольшие, однако договор включал возможность покинуть караван до прибытия его в точку назначения. Можно было бы поехать пассажиром, но бездельничать не хотелось, а так он не только доедет до места, но и немного заработает.

**Мы пойдём другим путём!**

Я возился со своим компьютером. Вообще магия это интересно: компьютера как бы нет в реальном мире, но вычисления есть. Структура компьютера построена в виде энергетических переплетений.

Попытавшись на Драко взвалить разделение ячеек при необходимости сделать два или больше фаерболов, я пришёл к тому, что минимального набора команд, что я сделал в моём компьютере, недостаточно. Нужна работа со стеком, нужна поддержка вызова подпрограмм. Программно это всё можно конечно делать, но у меня пока очень мало ресурсов, чтобы расшвыриваться ими налево и направо. В общем я посидел несколько дней и переплёл ALU на поддержку работы со стеком. Появилась возможность одним компьютером обрабатывать несколько запросов, передавая управление то в один обработчик, то в другой. Поскольку компьютер уже не помещается в моей ауре, то я разместил его в конструкторе, который летает на высоте нескольких сотен метров надо мной и связан со мной параллельным интерфейсом связи. Каждая ячейка, которой я управляю привязана к моей ауре своей нитью. Это конечно очень избыточно, но ресурсов на переход к последовательному интерфейсу пока нет.

Посмотрел я на всю эту машинерию аурным зрением, Сому попросил посмотреть. И развеял это всё нафиг. Компьютер — это конечно хорошо, но не нужно, чтобы все маги этой планеты задавались вопросом “а что это за штука такая у него?”.

Два дня я думал, а потом на меня снизошло озарение: нужно плести компьютер в Сути! На моих Драко и Риту в Сути никто внимания не обращал и не обращает. Значит и на компьютер тоже не обратит. А нелинейность пространства в Сути позволит использовать один компьютер из любой точки обычного пространства без длинных магических линий.

Но есть одна важная проблема: конструкты в Сути плести не могут. Правда этот вопрос ещё нужно исследовать. Другая серьёзная проблема — в Сути нет такого разнообразия видов энергий. Хотя... Разделения на цвета энергии и маны в Сути всё же есть, просто я их плохо вижу. То, что некоторые обычные плетения отлично плетутся и в Сути (фаербол, шип), говорит о том, что не всё так плохо. В общем я начал дорогу к Радио-86РК заново, с нуля.

Начал я с вольтметров, осциллографа и операционных усилителей. Для вольтметра нужен интерфейс. Стрелка, которая будет отклоняться от нулевого значения. Для осциллографа тоже нужен интерфейс из Сути в мой спектр зрения.

В обычной магии я делал эти интерфейсы на базе модифицированного плетения связи. Переплести это плетение в Сути оказалось несложно. А как подключить его к ауре? С Сутью нужно быть очень осторожным: маленькие изменения в ней приводят иногда к значительным изменениям в реальном мире. Можно подвинуть ниточку в своём Сутовом представлении и превратиться в жабу. И хорошо, если ещё в жабу!

Я сплёл обычное плетение связи и стал наблюдать за ним в Сути в то время, когда оно работает. Блин, даже записать некуда результаты наблюдений! Так я тоскую по простому текстовому редактору! А здесь даже листочка бумаги нет. Физику мы с Сомой изучаем рисуя палочкой на песке! Как блокнот я пока использую Драко, приходится мириться с его недостатками.

В общем экспериментировал я с плетением связи, экспериментировал, но эксперименты ничего не дали. Чувствую себя, как школьник, открывший шкаф с миллионом проводов: какой куда идёт — непонятно, а мне нужно просто свет включить.

Да сам соединить пару проводов я могу, но куда в этом шкафу подключиться чтобы свет загорелся? Нужно понимать схему.

Плетение связи передаёт мысли по магической нити. Это очень сложное действие. Видимо нужно начать с чего-то более простого. Я думал-думал, что же это может быть? В какой-то момент, меня осенило: маячок для плетения стационарного телепорта! После его активации можно обычным магическим способом получить направление на него!

Я стал исследовать маячок в Сути и наконец понял, как сплести плетение, которое будет и в Сути и в реальном мире одновременно. Пришёл к неожиданному для себя результату: к тройнику материализации!

Если сплести в Сути тройник материализации, а затем подать на него энергию Сути, то на выходе получится... энергия или мана! Хохо! Это же Клондайк-Эльдорадо!

Это открытие расширило моё понимание магии: В основе всего Суть. Если из Сути материализовать, то получится магия. Если из магии материализовать, то получится материя. Законы Сути и магии плюс-минус похожи.

Возможно и из материи можно материализовать? Что получится? Или может быть Суть можно из чего-то материализовать? Сколько таких уровней?

Разобравшись в этом вопросе, я понял, наконец, почему некоторые плетения получается переплести в Сути, а некоторые нет. В Сути переплетаются плетения манипулирующие энергиями. А чтобы переплести прочие, нужно делать переходники на реальность. Но вернёмся к нашим баранам, то есть вольтметру с амперметром. Я переплёл вольтметр так: на входе у него операционный усилитель в Сути, его выход подаётся на тройник материализации в Сути, его выходная энергия подаётся магический операционный усилитель, а его выход на модифицированное плетение связи. В итоге я могу измерять напряжения в Сути.

...

Прояснив направление исследований по компьютеру, я стал обдумывать способы легализации меня в этом мире. Первоначальный план был в том, что нужно добыть большую сумму денег. Я думал экспроприировать её у какого-нибудь богача, так же, как я это сделал на Земле.

Открывшаяся, вернее приоткрывшаяся, способность заглядывать в прошлое вещей очень пугает. Очевидно, что такая способность есть не у одного меня. Судя по той информации, что я располагаю, это и есть так называемые астральные способности. Если предположить, что в этом мире людей с такими способностями много, то чтобы найти вора, нужно просто посмотреть в прошлое на месте преступления. Затем идти и арестовывать. Такой балет меня не устраивает. Поэтому оставшуюся до Рынка часть пути я занимался исследованием этой способности.

Я брал в руки вещи Сомы, пытался поглядеть что она с ними делала недавно. Разглядывал стрелы, подходил к телегам, юртам. Чем больше я занимался этим, тем сильнее приходило понимание того, что обмануть наблюдателя можно примерно так же как мы обманывали его на Земле: менять способ мышления. Наблюдатель очень хорошо видит сильные эмоции, а так же самовосприятие и восприятие наблюдаемого.

Я дал Соме в руки палочку, заставил её ходить взад-вперёд приговаривая и представляя: “я маленький цветочек, хожу туда-сюда”. Затем взял из её рук палочку и поглядел в прошлое. Видение сбивалось. То я видел Сому, а то и правда цветок на ножках. Вокруг цветка обвивалась змея.

Увидев Нага, мне пришла в голову мысль: я заставил его напрягаться изо всех сил, разглядывая окружающее пространство на предмет опасности. Его усилия привели к тому, что и Сому и цветок на ножках я перестал видеть. Страшная змеюка ползала туда-сюда в моих видениях и искала кого бы схватить. Чтобы не загружать Драко или Риту подобной работой, я создал ещё одного конструкта, который будет заниматься астральным прикрытием моих действий. После экспериментов оказалось, что наиболее эффективно, если конструкт представляет круги, разбегающиеся по воде. Похоже, что он таким образом “баламутит астрал” так, что потом ничего увидеть невозможно. Мало того, вещи, побывавшие рядом с таким баламутом, тоже перестают давать информацию о прошлом.

Держать такую маскировку постоянно включенной, означает дать способ себя по ней найти. Поэтому баламутить астрал я буду только в критически важные моменты, а в остальное время этот конструкт представляет себя жирной любопытной эльфийкой. Имитировать любопытство его научила Варвара. Чтобы представить себя эльфийкой, существом женского пола, пришлось на какое-то время обернуться... Светой.

Увидев меня в образе женщины Сома пришла в ужас, пришлось её успокаивать активно воздействуя на её сознание. При трансформации оборотня в другую ипостась меняется и восприятие. Если бы я пребывал всё время в образе Светы, то, видимо, воспринимал бы себя женщиной. Хотя мне в этом образе некомфортно. Иногда, ненадолго, я оборачиваюсь котом. В этом образе главное — не забыть зачем ты его принял. Три сознания говорят коту: надо сделать вот это, а он (вернее я сам) вдруг решает, что полежать вот здесь и погреться на солнышке будет правильнее...

За этими всеми делами, экспериментами я и не заметил как мы почти добрались до Рынка. Я и забыл уже куда и зачем мы едем. Забыл для чего по утрам мою юрту разбирают, а по вечерам собирают в новом месте. Вернул к реальности меня встреченный нами караван.

Караван только вчера вышел из Баанг-Уудэ и наткнулся на наше стадо. Поскольку встреча произошла под вечер, то и мы и караванщики решили остановиться и пообщаться друг с другом. Наиль планировал продать им несколько лоргов и, возможно, купить каких-то товаров. Я просто слонялся туда-сюда, заглядывая в телеги караванщиков, с любопытством осматривая их быт, одежду и товары.

## Часть 3. Странные события

### Караван

Наиль продал шесть лоргов. Я поинтересовался какую сумму он выручил за них. Оказалось, что лорг стоит один золотой. Вероятнее всего, что цены для орков сильно занижены, минимум вдвое, но вряд ли здесь возможно что-либо исправить.

Я послонялся по каравану. На меня в целом мало обращали внимание, хотя я выделялся двумя факторами: цветом кожи и земным костюмом. Я подумал-подумал и забрался в телегу, которая в данный момент была лавкой, торгующей одеждой. Орки выменивали здесь кое-что, я тоже стал приглядываться. Выбрал себе рубаху из плотной материи, вроде нашего ХБ, надевающуюся через голову, тёмные штаны и мягкие полусапожки (нечто среднее между нашими кроссовками и сапогами). Ещё нашёл нечто вроде сумки для ношения за плечами и добавил к этому кусок ткани, поскольку карманов на всём этом хозяйстве почему-то не делали. Хозяин лавки оценил всё это в одну серебрушку. Я пообещал принести деньги попозже, а сам поинтересовался:

— А что, лавка магических товаров у вас тут есть?

— Конечно есть, именно эта лавка обычно делает нам половину всей выручки. А почему ты интересуешься?

— Ну, я бы может что-то купил. Может быть что-то продал.

— Так ты же не маг — удивился торговец.

— Я просто попал сюда из тех мест, где принято маскировать свои магические умения. — Ответил я и наполнил внешний слой ауры энергией.

— Вот оно как! — воскликнул торговец, — Аша! Аша, иди сюда! — прокричал он громким голосом. — Здесь есть клиент для тебя!

На крик пришёл коренастый бородач небольшого роста. Аура его несколько отличалась от человеческой и я решил, что это, вероятно, гном.

— Здравствуйте. Я Сти. А Вы, стало быть, хозяин магической лавки? Не покажете ли чем торгуете?

— А ты откуда здесь взялся? — нахмурился гном.

— Я шаман этого племени. Временный. Путешествую по миру и набираюсь впечатлений. Сейчас живу здесь, завтра, возможно, обоснуюсь в Баанг-Уудэ. А может быть ещё где-то.

— Пошли ко мне, коли так. А деньги-то у тебя есть?

— Денег нет, — честно сказал я, — но возможно есть чем поменяться. Вы торгуете плетениями?

— Торгуем. — Аша посмотрел на меня оценивающе. — Разве у тебя есть что предложить?

— Возможно, — пожал я плечами, — сейчас мы готовим лорга в честь встречи. Можем сесть, поужинать вместе и пообщаться. Мне бы было интересно позадавать вопросы о вашем мире, о вашей магии. Ну и может быть поменяемся чем-то.

— Ты не эльфийский ли шпион, часом? — прямо спросил Аша.

— Если бы я был шпионом, то, поверьте, никаких подозрений бы я не вызывал. — улыбнулся я. — А вы тоже не любите эльфов? Почему? Вот первая тема, которая мне интересна. Так что, поговорим, поторгуем?



— Пошли! — решил Аша

Аша отвёл меня в свою телегу, усадил за импровизированный стол. Я окликнул одного из орков и нам принесли солидный шмат только что снятого с огня лорга. Гном достал бутылку с каким-то напитком и две кружки. Хитро поглядев на меня, разлил.

— Ну, что, выпьем за знакомство? И будем “на ты”.

— У вас тоже пьют за знакомство? Выпьем! — сказал я, нюхая напиток. Судя по запаху в кружке было что-то вроде самогона. Где-то я читал, что гномы предпочитают крепкие напитки и вот увидел подтверждение. Я поднял кружку и сказал: “За знакомство!”. Подержал её немного в воздухе, но традиционного для нас чоканья не последовало, поэтому я просто взял и выпил. — Аша, если я делаю что-то не так, то это потому, что я не знаком с вашими обычаями. Буду рад, если ты мне укажешь на мои ошибки. — Сказал я и отщипнул кусок мяса.

— Люди редко пьют огненную. — ответил он — По правилам я должен выпить не меньше гостя. А это — он кивнул на мою пустую кружку — было не на один раз. Будем знакомы! — Аша опрокинул в себя кружку.

— У нас пьют огненную. — сказал я — Если компания и закуска хорошие, то любят. Нальёшь ещё? И уже с этим посидим по вашим правилам. Только наливай так, чтобы был и третий раз. По нашим обычаям два раза пьют только поминая мёртвых.

...В общем вечер удался. Выпив по второй, Аша дополнил картину мира, составленную мной при помощи допроса эльфов. На севере Баанг-Уудэ. Город на берегу океана. Ещё несколько городов людей есть вдоль побережья на западе. В Баанг-Уудэ большой морской порт, оттуда плавают суда по всему миру. Длительность плаваний измеряется месяцами. Телепортами местное население не пользуется, по причине того, что делать их плетения не умеет. Телепортами торгуют новые эльфы, которые появились здесь сравнительно недавно, всего несколько тысяч лет назад. Свои эльфы в этом мире тоже есть, но другие. В чём отличие я до конца не понял. Вроде бы в цвете кожи.

Новые эльфы, появившись, сразу напали на людей и отняли у них какой-то древний артефакт. Разразилась большая война, в которую были вовлечены все: гномы, люди, демоны. Но, даже объединившись, победу над эльфами одержать не удалось: эльфы владели секретом телепортации. Благодаря телепортам, они могли перебрасывать войска в самые неожиданные места и, таким образом, наносили значительный ущерб. Люди сумели выстроить тактику против такого серьёзного противника и в итоге свели войну к “ничьей”. Артефакт не был возвращён, но с эльфами был подписан мир и соглашение о том, что дальше определённого расстояния от своего города, который они называют Цехином, они не высовываются. В последние годы даже торговля с Цехином наладилась.

После войны было совершено ещё несколько нападений на разные города и везде были похищены какие-то артефакты древних. Во всех этих нападениях, похоже, замешаны эльфы, однако проделаны они были уже руками других рас. Сейчас новые эльфы снова воюют с местными, тёмными эльфами. Поскольку и у тёмных отношения с другими расами тоже не сказать, что хорошие, то новой всеобщей войны вроде бы не ожидают.

В какой-то момент мы перешли к торговле. Я поинтересовался плетениями или артефактами, дающими в результате что-либо электрическое. Гном предложил мне плетение “Шок”, стоимостью 5 золотых. Я спросил, его о том, сколько бы стоил короткий телепорт. Он ответил, что у него есть два, он их предлагает купить по триста золотых. Я предложил ему купить у меня такой телепорт и стал обладателем двухсот золотых. “Шок” и

купленная ранее одежда пошла бонусом. Затем я продал ему длинный телепорт. Взамен получил щит от магического воздействия и четыре тысячи золотых. Щит снова шёл бонусом. Длинные телепорты я делать не умею, но у меня довольно солидный их запас, поэтому я спокойно расстался с одним.

По итогам вечера я понял, что грабить кого-то мне в общем-то и нет смысла. Я смогу продавать короткие телепорты, которые умею делать. А ещё можно будет загнать кому-то технологию изготовления короткого или стационарного телепорта и озолотиться.

Совершив столь удачную сделку (уверен, что меня надули минимум вдвое), Аша расчувствовался и предложил выбрать мне нормальную одежду “вместо этого тряпья”.

Я переоделся в удобный наряд такого охотника. Куртка, штаны, рубаха. С карманами и кармашками! Заодно зашли в оружейную лавку и я там выбрал себе приличный блочный лук, по виду, изготовленный технологическим способом. Лук был потяжелее оркского, но зато разобрался и убирался вместе с колчаном и стрелами в продолговатую сумку.

Ближе к утру мы ходили с Ашей по лагерю и он орал, а я подпевал песню, которая ему очень понравилась:

**В пещере каменной  
нашли источник огненной  
И стадо лоргов  
паслось поблизости**

**Мало!  
Огненной мало!  
Закуски мало!**

Мы запускали в небо фаерболы и устроили натуральный салют. Сома ходила за нами и осуждающе на меня смотрела. Под утро я проводил Ашу до его телеги и отправился к себе.

Вошёл в свою юрту я уже трезвый: стоило заикнуться и Варвара, будто щёлкнув выключателем, удалила все последствия вечернего и ночного возлияния. Это произошло так быстро и просто, что даже возникло чувство будто я что-то потерял. Но я не успел расстроиться, как наткнулся на Сому. Она сидела на полу и рыдала.

— Ты чего ревьешь? — спросил я.

— Хозяин, ты завтра уйдёшь?

— Какой я тебе хозяин? Я уже сто раз говорил, не называть меня так!

— Учитель!

— И так тоже не надо. Сти, просто Сти. Ты чего сырость тут развела?

— Возьми меня с собой!

— Был бы я твой хозяин, я бы взял тебя с собой. Но ты не вещь, а я не хозяин. Куда я иду — не знаю. Со мной тебе ходить опасно, да и незачем. Здесь ты теперь второй по значимости человек. Во многом даже и первый. А там, может пристукнут меня прямо завтра, тогда у тебя и правда появится хозяин.

— Хозяин, может быть я буду нужна тебе как женщина?

— Устал я от этого “хозяин”, Сома. — Я стёр слёзы с её щёк. — Там, откуда я родом, мужчина и женщина живут вместе по обоюдному согласию и выбору. Это правильнее, да и интереснее. Теперь ты можешь никого и никогда не называть хозяином. И, думаю, стоит избегать того, чтобы тебя так называли. Со временем появится тот, чьей женщиной захочешь

быть ты и, одновременно, он будет желать быть твоим мужчиной.

— Это из за неё?

— Что “это” и из за кого?

— Из за той женщины в которую ты превращался!

— Тьфу на тебя! Не нужно выискивать сложные объяснения тогда, когда есть простые!

Всё, я спать! Завтра, вернее уже сегодня в дорогу!

Однако видя всё это веселье и Наиль и глава каравана решили не трогаться с места ещё один день. Несмотря на то, что воздействие алкоголя на организм было нейтрализовано, проснулся я поздно. Новый день уже клонился к вечеру.

Сомы не было.

Что же с ней делать? Сколько увечий я вылечил, будучи шаманом, начиная с вождя и заканчивая... Да, пожалуй и не было человека, то есть орка, которого я бы не лечил. Все благодарны, но ни с кем не вышло так, как с Сомой.

Поскольку она помогала мне учить язык, то получилось, что я гораздо сильнее вмешался в её жизнь, чем в чью либо ещё. И вот классическое: “мы в ответе за тех, кого мы приручили”.

Я учил её школьной программе, это непроизвольно произошло: пытался отвлечь её от горестных мыслей. Потом дал ей магические способности, научил управлять элементами, плести плетения. Думал: вот дальше у человека жизнь развернётся под другим углом, по крайней мере не будет бить так сильно.

А если разобраться, то зачем я Сому в маги посвятил? А потому что решал ту же проблему, но на уровне всего племени. Они все воодушевились: болезни отступили, увечья. Пару жизней так и спасти удалось. Всё думал: “как я от них уходить буду?”. Это то же самое: “я их приручил и потому в ответе”. Получается, я из Сомы сделал мага, так как думал, что она меня заменит и для них для всех стресс моего ухода уменьшится.

А теперь вон как повернулось. И что же делать? Брать её с собой? Ну да, я ей сочувствую, всё такое. Но кто она мне? Просто случайный человек, с которым пробыл несколько месяцев, да помог. Вероятно и мне она будет обузой и ей вырваться из привычного мира в другой, может оказаться не сахар. Если со мной что случится, то тем более. Здесь она за себя постоять сможет, а там? Мюллер рассказывал, что женщин к магическим способностям у них не допускают. Ну, допустим, это у эльфов так, но что если не только у них?

Конструкт нашёл Сому далеко за пределами лагеря. Она так же как и в тот день, когда нам строили юрту сидела и редела.

— Ну вот, опять ты сырость разводишь. — подсел я к ней. — помнишь палочки? Я хотел, чтоб ты руку поразрабатывала, поэтому просил тебя вырезать их. А ты вместо того, чтоб радоваться удобряла землю своими слезами. Теперь ты чуть ли не главная в своём племени, а снова слёзы.

— Но ты уходишь!

— Вместо меня остаёшься ты. Расскажи-ка мне, ты часто рыдала до моего появления?

— Не часто.

— Может стоит вернуть всё как было? Вылечившись ты стала более несчастной?

— Нет!

— Тогда бери себя в руки и слушай моё задание. Эльфы собираются уничтожить всё живое в этом мире. Я отправляюсь выяснять что они готовят и попытаюсь воздействовать на

сильных мира сего. Во время вчерашней пьянки с торговцем мне дали контакт одного важного человека в Баанг-Уудэ. Начну я с этого. Думаю моя деятельность растянется на год-два. В это время ты должна подготовить хотя бы ещё одну ведьму. Да у неё не будет Нага, как у тебя, но остальному ты её сможешь научить. А ещё увеличь число воинов в племени. Вдруг у меня не получится ничего, так хоть будет кем напасть на эльфов, либо провести какую-нибудь операцию против них.

— А как я это сделаю?

— Ну, подумай! Мы с тобой проходили школьную программу для чего? Чтобы смекалку развить, в частности! Например, есть другое племя. В нём нет шамана. Встречается оно с вашим племенем. Видит, как у вас хорошо, желает присоединиться. Наиль берёт их под своё крыло. Всем хорошо. Только постарайся сохранить Наиля вождём...

В общем выбрал я с Сомой такую стратегию: надавал ей заданий, а там, глядишь, втянется в это дело, а меня рядом не будет, ну и станет самостоятельной. Оставил ей плетение связи, чтоб могла обращаться ко мне иногда. На том и расстались.

### **Подзатыльник**

Я лежал в гробу и плёл арифметико-логическое устройство. Нужно ведь чем-то заняться до ночи. Если попытаться сбежать сейчас — заметят.

Как-то всё не очень хорошо с этим Баанг-Уудэ вышло. Настолько неудачно, что очнулся я в коробке, по виду очень напоминающей гроб. Коробка стоит в телеге, а телега куда-то движется в ряду других телег.

Очнувшись, обнаружил на себе знакомые мне бусы, вытягивающие Жизнь и ману из того, на кого они надеты. Снимать их пока не стал: вдруг сигнализация какая-то стоит? Сплёл в Сути два материализатора и соединил их с бусами. Теперь энергия из Сути преобразуется в Жизнь и Ману, а свою энергию я не расходую.

Куда мы едем и как я сюда попал? Не знаю. Нет, кое-что я помню. Меня охватило острое чувство опасности, я обернулся — поблизости никого не было. Оглянулся в другую сторону... Помню ломающуюся о мой лоб тупую стрелу и полное отсутствие людей и вообще живых существ в том месте, откуда эта стрела прилетела!

Стрела из ниоткуда — последнее моё воспоминание о Баанг-Уудэ. Неприятный городишко! Хотя вначале он произвёл на меня хорошее впечатление.

После встречи с караваном мы, постояв ещё день, наконец добрались до рынка. Нет, это не рынок, а Рынок! Огромная площадь, километров двадцать на двадцать, выделенная под зону сплошной торговли. Племена орков со стадами лоргов, гномы с кузницами, стационарные и передвижные лавки, трактиры и телеги-телеги-телеги.

Ещё есть морской порт, но до него я так и не добрался. Говорят он ещё более загруженный и большой, нежели рынок. Поток товаров идёт с моря на сушу и с суши на море. Отсюда отправляются суда и караваны в разные места по континенту.

Наше огромное стадо остановилось где-то на краю всего этого шума и хаоса и стало казаться маленьким.

Наиль расставил вокруг лоргов охрану не только из числа воинов. Теперь почти каждый бдительно следил за нашим имуществом. После того, как его сохранность была обеспечена, все орки занялись какой-либо торговлей. Кто-то продавал заготовленное ранее мясо, кто-то шкуры убитых животных. Были даже те, кто пытался продать разноцветные камни, собранные во время скитания по степи.

Покупая товары, орки прежде всего решали вопросы снабжения кузнеца, на втором

месте было разного рода оружие: ножи, луки, мечи. А потом уже, если оставались ресурсы, они покупали всякую бытовую мелочь.

Я оставил Соме и Наилю по тысяче золотых из тех денег, что удалось выручить на встрече с караваном. Затем, убедившись, что у моих друзей всё движется по плану, я простился с ними и отправился в сторону центра города.

Двигался я не спеша, иногда останавливаясь в той или иной лавке, приглядываясь и прислушиваясь. Большинство людей здесь говорит на одном и том же языке. Изредка встречаются и носители других языков, нужно будет разобраться кто они такие.

Добравшись до городских ворот, я осмотрел себя критическим взглядом: да, наряд, который Аша мне подогнал, вполне подходит под то, чтобы не выделяться в этой разношёрстной толпе. Я поглядел на то, как люди свободно входят и выходят в городские ворота, минуя четверых стражников, стоящих у них, да тоже направился внутрь города.

Пока я шёл к воротам, сквозь них прошло не менее десятка человек в обе стороны. Стражники не проявили к прохожим никакого интереса. Однако, когда я подошёл к воротам, они вынули мечи и подняли копья, перекрывая мне путь.

— Проваливай! — рыкнул в мою сторону стражник. Я остановился.

— А что, нельзя? Почему? — проблеял я, пребывая в ошарашенном состоянии.

— Указ короля Молора. Ты должен знать, что таким как ты запрещено входить в город.

— Таким как я? А я чем-то отличаюсь от других?

— Убирайся!

— Может быть я могу заплатить за вход? Вот у меня есть десять золотых... — начал импровизировать я.

— Давай сюда! — Стражник протянул руку. Я вложил в неё десять золотых. Он осмотрел их и сунул монеты в свой карман. — А теперь проваливай! — Рявкнул он.

Воины стали надвигаться на меня с копьями и я ретировался.

Что со мной не так? Я разглядывал людей, входивших в город и выходивших из него. Увидел пару почти точно так же, как я, одетых. “Ничего не понимаю” — сказал я себе.

Стоя напротив ворот, наблюдая за прохожими, я вдруг почувствовал, что кто-то внимательно смотрит на меня. Взгляд пристальный, изучающий. Я оглянулся, но никого не увидел.

Делать нечего, я вернулся обратно на рынок, походил по рядам и дошёл до стационарных построек с тавернами и магазинами. Обойдя несколько кабаков, я выбрал один с летней верандой и присел за столик, ожидая: не погонят ли меня и отсюда.

Увидев посетителя, в мою сторону направилась женщина, на вид лет сорока-пятидесяти.

— Что желает господин? — спросила она

— Я бы что-то съел, а так же, был бы благодарен, если бы вы посоветовали мне где здесь можно переночевать.

— У нас есть комната на втором этаже, она сейчас свободна. Пол серебрушки в сутки. Питание включено. Если нужна вода, то ещё пол серебряного в день.

— Можно посмотреть на комнату?

— Пойдёмте.

Мы прошли на второй этаж, где мне показали комнату с кроватью, небольшим столом, креслом и умывальником. Умывальник был с обычным краном, примерно такой как бывают у нас на Земле. Вода в нём была.

— А что значит “если нужна вода” — спросил я?

— Мы вам можем нагреть воду для мытья, принесём сюда. — ответила хозяйка.

— Хорошо, это мне подходит. Вот золотой, сниму эту комнату с водой на десять дней.

Обедать внизу или здесь? — спросил я.

— Как хотите. Можем сюда принести.

— Давайте сюда. Я пока отдохну. Вас как зовут? — спросил я.

— Лора. Если нужно что-то, то вот звонок. Звоните, приду или я или мой муж — Дорг.

Лора ушла, а я остался один. Прилетело несколько конструкторов, сообщивших мне, что стражи внутри города немного. Можно, вероятно, попасть туда телепортом. Только нужно определиться с вопросом: а что же такого во мне стражники увидели? Почему не пропустили? Как он сказал: “Указ короля Молора”? Таким как я вход воспрещён. Что за фигня?

В дверь постучали, я крикнул: “можно!”, вошли два парня. Они втащили бадью с дымящейся водой. Затем пришла Лора с подносом. Неплохой кусок мяса и какие-то овощи и каша, вроде нашей перловки.

Поев, я сунул ноги в горячую воду (так-то мне вода не нужна, у меня конструкторы работают) и стал думать над планами дальше.

Я сидел и мне вдруг снова показалось, что кто-то внимательно смотрит на меня. Я даже примерно понял направление откуда: с улицы, с противоположной стороны. Но, выглянув, я опять никого не увидел. Что это? Мнительность какая-то? Или правда кто-то наблюдает за мной? Я отправил конструктор, посмотреть что происходит в доме на противоположной стороне. Там был ещё один трактир и комната вроде моей. Комната была пуста.

Уже темнело, но я всё же решил выйти, обследовать округу. Попутно, думал, зайду в ещё какой трактир, посижу, может быть знакомство с кем сведу, поспрашиваю о чём там гласит указ этого самого Молора. Вышел на улицу и... получил стрелу в лоб. Очнулся уже в этом “гробу” с бусами на шее.

Куда меня везут? В рабство? Конструкторы не нашли других, таких же как я, заключённых. Только я один путешествую в коробке, а все прочие своим ходом. Караван. Эта процессия похожа на караван, она движется куда-то на юго-запад.

Я мог бы освободиться, но вокруг я насчитал около шести магов, причём есть довольно сильные. Интересно, при таком низком магическом фоне, откуда они столько Синевы на свой уровень набрали? В общем я решил не предпринимать ничего до наступления сумерек, а там или меня достанут из коробки и начнут допрос, тогда я что-либо узнаю, или вечером я попробую слинять.

Моих денег, равно как и лука со стрелами меня конечно же лишили. Впрочем лук я нашёл, он лежит в той же телеге, что и я. А вот деньги... Денег нет. Я поискал конструктором деньги по всем телегам и в одной из них, что едет неподалёку, нашёл большой мешок. Если у меня было что-то около двух тысяч, то в этом мешке, вероятно, сотня. Судя по всему мои дублионы приобщили к их фунтам.

Если получится бежать, то деньги тоже надо забрать, а то как-то это всё меня подкашивает: сперва стражник просто отнял десятку, потом десять оплаченных дней в трактире пропали. И всё остальное кто-то выгреб! Между прочим один лорг целый золотой стоит, а это не кто-нибудь там, а целых пара центнеров замечательного мяса!

...

Чтобы отвлечься, я занимался плетением компьютера в Сути. В Сути не нужно

заниматься микроплетениями. В Сути размер зависит от сложности. И энергии в Сути не просто много, а очень много, какой-то неисчерпаемый резерв. Плетение ALU я помню, но, поскольку время есть, я решил в него ещё и аккумуляторов добавить. Делать компьютер так делать!

Итак, сумматор — это операционный усилитель плюс инвертор. Ячейка памяти построена на базе операционного усилителя с конденсатором и плетения дублирования магического сигнала. Ячейка запоминает не ноль с единицей, как у нас принято, а уровень сигнала, то есть вещественное число. Немного автоматики, подключающей сумматор то к одной то к другой ячейкам и мы получаем ALU. А поскольку автоматика управляется входными кодами, то меняя коды на входе, перебирая их из ячеек, получаем компьютер.

Чего не хватало моему первому Радио-86РК? Стека и прерываний. Ну это я сделал. А какое первое прерывание надо сделать? Часы! Вот, мне нужен прецизионный источник какой-то частоты. В качестве источника частоты я до сих пор использую конструкты. Они как-то это делают. А тут надо в Сути сплести генератор. Ну, положим, мультивибратор на паре транзисторов я сделать сумею.

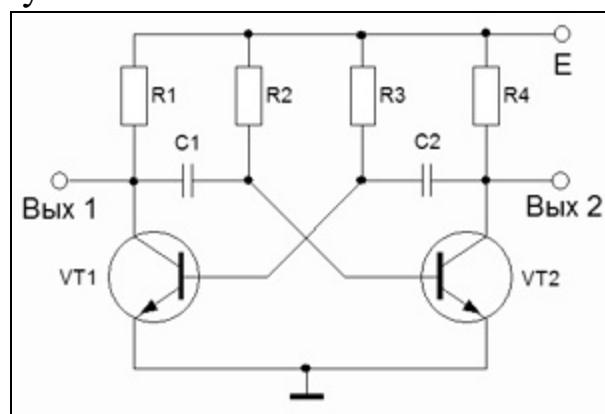

А как сделать его прецизионным? Допустим, что в Сути нет температуры, и мультивибратор будет стабилен. Как точно настроить частоту на нужную? Проблемы-проблемы-проблемы. Все вроде бы решаемые, но работы очень много.

Мысли постоянно возвращаются к коробке, в которой я лежу. Что это? Прodelки эльфов? В этом мире я пока себя не обозначил. Даже над Полтергейстами у меня здесь власти нет, они сами там что-то творят.

Пытаясь прогнать лезущее в голову “А почему это?”, я стал разглядывать купленное плетение магической защиты. Сплетено оно из Синевы и зелёной маны. Прежде чем такое активировать, надо научиться делать копию. Интересно, почему они торгуют плетениями, а не делают копии? Да, иное плетение скопировать сложно. Телепорт тот же, а вот это вот вроде же простое?

Я попробовал сплести копию, с первого раза не получилось. Но затем я стал плести, глядя в то, что получается в Сути и спустя ещё пару попыток, моё плетение стало похоже на оригинал.

Решив, что плетение получилось, я начал анализировать его строение. Оно представляет собой две сеточки из энергий, движущихся в противоположных направлениях и, похоже, насосы, гоняющие это всё по циклу. А ещё пустой накопитель. В него, вероятно, сливается энергия, отнятая у атакующего плетения.

Поняв, что уже ничего без экспериментов я из магического щита не выжму, я переключился на электрический шок. Он оказался просто парой материализаторов,

состоящих из пяти ниток. В один заливается один набор энергий, а в другой — другой. Если я правильно понимаю, на выходе материализаторов получается материя, имеющая положительный и отрицательный электрический заряды. Ионы? Или электроны и протоны? Без экспериментов и оборудования трудно сказать. Даже, чтобы определить где получается плюс, а где минус нужны приборы. Впрочем, если сунуть эти “электроды” в воду, то водород пойдёт к минусу, а кислород к плюсу. Собрать газы и разобраться где какой можно и без приборов. Надо будет покопать это позднее.

Наконец наступил вечер и караван остановился. Люди стали снова вокруг, разворачивая всякие вещи, разжигая костры. Пытаться убежать стало ещё опаснее, нежели в дороге. Постоянно кто-нибудь да проходил мимо. Возница моей телеги — пожилая женщина, куда-то ушла. Груз, который хранится здесь, похоже мало кого интересует. И это хорошо.

Телега, в которой мои похитители перевозят золото остановилась по соседству. Я создал десяток конструктов, которые я использую в качестве утилизаторов и они начали удалять дерево под мешком. Когда придёт время, мешок провалится и окажется под колёсами, где я его и подберу. Далеко я этот мешок не упру. Он, похоже килограмм пятьдесят весит. Но у меня есть неплохой план на эти деньги, надеюсь всё пройдёт успешно.

Как выяснилось, золото охраняется двумя вооружёнными мужиками, обвешанными какими-то артефактами. Но у каждого в ауре уже сидит по конструкту. По команде они заберут энергию из носителей, таким образом, охрана останется без сознания. А через некоторое время энергия будет им возвращена. Пусть думают-гадают, что это такое было. Та же судьба ждёт возницу моей телеги, которая вернулась и улеглась спать рядом с моей коробкой. Конечно неплохо бы выяснить кто это такие и зачем они меня захватили, но маги тут сильные, страшновато.

...

Я выждал, когда вокруг всё затихло, люди перестали ходить по лагерю. Затем, разобрав конструктами пол, тихо вывалился из своей коробки в траву под колёсами.

Ночь была безлунная, пасмурная. Это мне на руку. Сделав небольшое усилие, я трансформировал глаза в кошачьи и темнота отступила. Процесс удаления дна телеги под моим луком завершился и рядом в траву упала моя продолговатая сумка. Заглянув в неё, я убедился, что все мои вещи при мне. Кроме денег.

Я тихонько переполз под телегу с золотом, подставил руки и в них упал мешок, туго набитый монетами. Тяжёлый зараза! Но мне его далеко не нести. Я выбрался из под телеги, встал, взвалил мешок на плечо и пошёл к границе лагеря, где было меньше всего людей, а главное — магов. У одной из телег я забрал вожжи: какая-никакая а верёвка. Верёвка мне пригодится.

Пройдя метров сто, я остановился, достал из сумки одну из стрел. Её наконечником проделал дыру в мешке и пошёл дальше, всё сильнее уклоняясь на запад. Золото сыпалось, идти становилось всё легче и легче. Где-то через километр пути мешок стал совсем лёгким, в нём осталось, вероятно, тысяч пятнадцать золотых. Я остановился, завязал дыру, затем распределил золото по всей поверхности мешка и несколькими узлами верёвки обвязал его так, чтобы он представлял собой длинную сосиску. Из вожжей сделал лямку и повесил мешок за плечами. Здесь же я снял и зашвырнул вдаль бусы, которые я не рисковал снимать ранее. Потратив около десяти коротких телепортов обошёл караван и двинулся на восток.

Желания легализовываться в городе людей у меня больше не было. Двинусь-ка я к



демонам, а может и гномам.

## Следователь

Каждый день, перед сном, Маас сливал часть накопленной за день маны в накопитель, размещённый в правом роге. Накопитель столь хороший, что он наполнит его полностью не раньше чем через четыре-пять месяцев. Владение таким большим резервом энергии воодушевляло. Хотелось тратить её налево и направо.

После того, как караван тронулся, Маас начал нести службу магического охранника. Он ездил на лорге вокруг процессии, искал возможные ловушки, засады. Но разбойники давно не встречались в этих краях, поэтому служба была простой, скорее формальной. Однако халтурить было не в его привычках и каждый вечер Маас честно устанавливал сигнальную сеть вокруг каравана.

Ежедневное упражнение в установке сети привело к тому, что Маас придумал несколько её улучшений. Что-то упростил для быстрого разворачивания, а что-то наоборот усложнил, для лучшего определения возмутителя спокойствия. Сидя вечером под тентом телеги он хорошо представлял кто где находится, кто спит, а кто отошёл от каравана и собирает ягоды со встреченных кустов.

Когда караван вернулся к Ханю, Маас зашёл домой и выгрузил ненужные вещи, которые брал, отправляясь в дорогу, думая, что они ему пригодятся. Сходил к Ханю, посидел пару часиков, набирая ману в накопитель. Здесь, у вулкана, можно собирать фиолетовую энергию. Она очень подходит для плетений Призыва.

Дни сменялись ночами, караван постепенно двигался к точке, где Маас его покинет.

В Баанг-Уудэ, пробыли целую неделю. В эту неделю Маас нашёл учителя, поскольку деньги теперь позволяют это делать, оплатил обучение нескольким новым плетениям. Самым интересным из них был Полёт. В отличие от Прыжка, которым он владел хорошо, Полёт был полностью управляемым и позволял перемещаться на значительно большую дальность. Расход маны, конечно, сумасшедший, но в случае опасности — очень полезная вещь! В артефакте с заготовками теперь всегда находилось пара полётов и пара прыжков.

Иметь бы всё это богатство, когда у эльфов томился! Просто вышел бы не разбирая направления, снося всё на своём пути.

Как Маас и предполагал, встретить человека, интересующегося теми же вопросами что и он, в Баанг-Уудэ не удалось. Если бы приметы какие были, можно было бы поискать. А просто информация “здесь где-то есть такой человек” — слишком общая. Маас честно посидел в нескольких трактирах, общался со всеми желающими общения встречными, но, разумеется, безрезультатно. Он так же собирал новости о происшествиях в Баанг-Уудэ, однако ничего, указывавшего на искомую им личность, не происходило. Город был переполнен новостями об очередном, пришедшем с другого конца материка караване, об артефактах, которые он привёз. О войне эльфов с эльфами и прочей чепухе.

Когда караван выдвинулся дальше, Маас облегчённо вздохнул. Он уже подумывал было, а не бросить ли всё это, да не отправиться ли в дорогу самостоятельно. Останавливало только то обстоятельство, что в Цехине одиночка вызовет гораздо больше подозрений, нежели человек, прибывший в составе торговой миссии.

Выйдя из Баанг-Уудэ караван приблизился к горе Баанг. Маас любил это место. Ходили легенды, что тот кто разгадает тайну колеса, обретёт великое могущество. Поэтому каждый раз, проезжая мимо, он, как и многие другие, садился и вращал колесо, пытаясь зажечь огонёк в третий раз. Как зажечь огонёк дважды было известно всем.

Несколько сотен лет назад это правило нашёл какой-то человек. Оказалось, что если после того, как огонёк зажжётся, повернуть колесо по часовой стрелке на двенадцать делений, то огонёк снова загорится. При этом вращать колесо в новое положение нужно без остановок.

После этого открытия, говорят, здесь у колеса несколько лет подряд сидели люди, гномы, демоны и даже эльфы и вертели колесо туда-сюда, но тайна так и не была раскрыта. Несколько человек даже отправились к другим горам и пробовали там, но на других колёсах не удавалось зажечь огонёк и во второй раз.

Разложив на остановке сигнальную сеть, Маас решил подождать вечера. Все паломники колеса обычно бегут к нему сразу по прибытии и, поэтому, всегда образуется толпа. К вечеру интерес их схлынет и можно будет попытаться счастья в одиночестве.

Солнце уже скрылось за горой, когда Маас отправился к колесу. Как он и ожидал, никого здесь уже не было. Оглядевшись, он нашёл старый, валявшийся здесь ещё несколько лет назад, кусок бревна, подтащил его к колесу и удобно уселся. Он повернул колесо против часовой стрелки, до знакомого знака, затем отмотал двенадцать делений, убедился, что огонёк снова горит. Закрыв глаза и крутанул наудачу. Огонёк погас.

Попытав счастья ещё несколько раз, он задумался о том, знает ли ментальный элементаль комбинацию для третьего огонька? Вот бы научиться его вызывать и наладить контакт! Ментальный элементаль умеет заглядывать в мысли любых живых существ и потому должен знать многое. Очень многое.

Поразмышляв у колеса, повертев его, как всегда безрезультатно, Маас отправился к себе в палатку. Сеть не показывала ничего подозрительного пара животных бродит вокруг лагеря, ничего страшного. Парочка пассажиров, путешествующая с караваном, ушла ночевать в сторонке от лагеря. Маас улыбнулся и улёгся на лежак. Перед глазами было колесо. Что же будет, если зажечь огонёк в третий раз?

Реальность стала размываться. Маас наблюдал за сетью, иногда мысленно вертел колесо. Иногда от вращения вздрагивала сеть. Сквозь сон Маас отметил, что кто-то вышел из лагеря. Позже, вернулась парочка. Вероятно замёрзли.

Проснулся от того, что его трясли. Открыв глаза он увидел главу каравана.

— Спишь?! — зло прохрипел тот.

— Да, а что? Что-то случилось?

— Случилось! На нас напали! Нас ограбили! Казну всю утащили!

— Но к каравану никто не приближался! — Ответил Маас.

— Значит это кто-то из своих! Вставай, занимайся работой для которой тебя наняли!

На улице светало. Маас дошёл до телеги, везущей казну, и разузнал что же произошло. Оказывается охранников вырубили каким-то магическим артефактом, затем забрали все деньги. Вместо того, чтобы открывать сундук, на крышке которого стоит сигнальная сеть, злоумышленники добрались до денег снизу, выломав дно и телеги и сундука.

Маас глядел на это странное, будто выгрызенное мышами отверстие и вспоминал что ему показывала сигнальная сеть ночью.

Кто-то неторопясь ушёл на северо-запад, потом вернулась парочка. Если этот кто-то и есть вор, то произошло всё довольно давно. Часа четыре назад. Спешить уже некуда.

Подошёл Кро — коллега Мааса, другой маг, занимавшийся охраной.

— Нужно выяснить кого сейчас нет. — Сказал Маас. — Один человек ушёл часа четыре назад вон в том направлении. — Маас указал рукой.

— Я только что сделал обход, все на месте.

— Ещё пассажиры, те что едут с торговцами оружием, уходили и вернулись приблизительно в то же время. Надо бы их пощупать аккуратно.

— Это родня торговца. Вряд ли их можно подозревать. Но проверить, конечно нужно.

— Значит все на месте? — стал рассуждать Маас, — Но один человек ушёл. Стало быть кто-то ехал прячась от остальных! Ты умеешь видеть прошлое вещей?

— Умею, но здесь ничего не видно. Похоже на действие артефакта забвения.

— Пошли, поищем следы в том направлении, куда он отправился. Может быть там получится что-то узнать.

Маас и Кро отправились на северо-запад. Уже через десять минут они наткнулись на золотые монеты.

— Гляди-ка! — Сказал Кро. — Похоже их специально рассыпали! Нужно позвать главного. Ты покараулишь, я схожу?

— Давай наоборот! Ты пока возьми монеты и попробуй поглядеть в прошлое, я такого не умею. Так пользы больше будет.

Вернувшись, Маас обошёл лагерь и нашёл караванщика в лавке торговца оружием.

— Привет! — обратился Маас к сидящим. — Мы нашли часть золота. Но хорошо что вы все здесь, мне нужно задать вам несколько вопросов.

— Вопросы? Задавайте! — ответил караванщик.

— Сперва к вам. — Маас повернулся к парочке — Вчера вы уходили из лагеря, во-он в том направлении, затем вернулись. Ничего подозрительного не видели? Вы могли видеть человека, уходящего из лагеря.

— Нет. Мы не видели никого. Правда, Мора? Ты видела? — ответил молодой гном. — А откуда вы знаете, что мы уходили?

— Это моя работа знать кто куда уходит. Уходили только вы и ещё кто-то один. Этот кто-то ушёл и не вернулся. Ушёл приблизительно тогда, когда вы возвращались...

Кро говорит, что все на месте — обратился Маас к караванщику. — Но моя сеть не показывала, чтобы тот, кто ушёл вернулся. Получается, что кто-то ехал с караваном скрытно. Ехал в одной из телег, не показываясь никому на глаза. Возможно, этот человек хотел вам отомстить. Причём вам лично. У вас есть враги?

— Отомстить мне? — удивился караванщик. — С чего ты это взял?

— Золото из казны рассыпано по траве в ста метрах от лагеря. Возьмите пару человек, нужно пойти собрать его. Сейчас Кро там охраняет. Кто-то украл казну, а потом рассыпал её в степи. Если бы воровал для личного обогащения, то зачем рассыпать? У меня пока только одна версия: месть. Поэтому повторю вопрос: у вас есть враги, способные на подобный поступок?

— Н-нет! — пробормотал караванщик. — М-месть? М-мне? — заикаясь спросил он. — За что?

— Вам виднее за что. Пойдёмте соберём золото. Возьмите мешки и несколько человек. Надеюсь уже есть след для дальнейших поисков.

Они нашли Кро, сидящим в траве.

— Ну что, удалось что-то узнать? — спросил Маас

— Не поверишь! Золото рассыпала эльфийка, которой было крайне любопытно вырастут ли монеты в дерево, дающее золотые плоды. Через месяц она планирует вернуться сюда и собрать урожай!

— Эльфийка? Что за чушь? Как она выглядела?

— Очень толстая. Это старый приём, представлять какую-то чушь, делая какое-то важное дело. Эту чушь и увидит видящий. Редко у кого получается скрываться таким образом. Думаю, если мы пойдём по этой цепочке, то где-то да найдётся монетка, которая расскажет нам больше.

Весь день, до самого вечера они собирали монеты. Шесть человек ползали по траве, выискивая, высматривая. Казна была рассыпана по огромной площади. Сперва собирали люди, за ними шёл Маас с сигнальной сетью, настроенной на золото и добирал то, что они не увидели. Почему не использовали сеть сразу? Чтобы не смыть магией возможность заглядывать в прошлое.

Каждую найденную монету передавали Кро, который смотрел в её историю. Всего удалось собрать шестьдесят пять тысяч монет. К вечеру все валились с ног от усталости, а видение прошлого принесло не так уж и много информации:

Рядом с эльфийкой ходил дракон, плавала рыба с зубами и ресницами, появлялись женщина-человек, кот и мужчина в одежде рейнджера-охотника. Вероятнее всего, именно мужчина и был преступником, однако другие его приметы выудить не удалось.

— Итак, вот что у нас получается. — Начал Маас, когда все собрались на совещание для того чтобы подвести итоги. — Кто-то, похоже мужчина, человек, возможно гном, следовал с караваном из Баанг-Уудэ или даже раньше. Следовал скрытно. Затем он использовал несколько, вероятно, очень дорогих, стоящих значительно больше той суммы, что была в казне, артефактов. Для усыпления охраны, для извлечения мешка с монетами. Затем этот человек покинул лагерь, рассыпал деньги по степи и скрылся. Возможно он вернулся в лагерь под прикрытием ещё одного артефакта. В этом случае, он до сих пор здесь, с нами. В другом случае, здесь с нами остаётся его сообщник.

— Сообщник? Почему ты так думаешь? — спросил караванщик

— Потому что нельзя несколько дней в одиночку, незаметно, находиться внутри каравана. Нужно что-то есть, где-то спать. Ходить в туалет. Кто-нибудь да заметил бы его. Вот и получается, что либо преступник всё ещё здесь, либо здесь находится его сообщник.

Ресурсы, стоимость артефактов, использованные в этой ...гхм операции, заставляют меня думать, что всё-таки это была месть.

Мне только что пришло в голову ещё вот что: След оборвался внезапно. Так, будто преступник использовал телепорт. Возможно он вернулся сюда телепортом. Если это так, то это крайне дорогая операция. Вы же знаете сколько стоит дальний телепорт? Не меньше двадцати тысяч! Загибаем пальцы: магическое оглушение охраны, так, что ни один маг из присутствующих не заметил, магическое проникновение внутрь хранилища, телепорт. Думаю всё вместе — это артефакты, стоимостью до половины миллиона золотых. Зачем, человеку с такими средствами воровать казну с суммой восемьдесят тысяч? Зачем разбрасывать деньги по степи?

Меня нанимали защищать от врага внешнего, но выглядит так, что здесь дело рук врага внутреннего.

Завтра мы ещё посмотрим внимательнее, может найдём ещё следы и остаток денег, но сегодня у меня больше нет сил. Если вы не возражаете, то я бы отдохнул.

Получив согласие на отдых, Маас ушёл к себе. Сегодня он выжат, энергии нет. Добавить в накопитель нечего.

Внезапно в голову пришла мысль: “В видении, показанном мне элементом я

использовал амулеты, которые только потом у меня появились!” Маас сел. Пришедшая в голову мысль начисто прогнала сон и поселила тревогу. Элементаль знал будущее? Если так, то получается ничего не исправить? Нет! Он показал это именно для того, чтобы изменить, исправить, чтобы дать шанс, и, чтобы шанс был использован! А ещё, похоже, Арарг пришёл к этой мысли уже тогда, поэтому выкупил этот артефакт для Мааса!

Сна не было, Маас встал, походил по лагерю. Все так или иначе уже улеглись спать, бодрствовала лишь охрана. Охрана казны теперь была усилена магом.

Маас перекинулся с ним парой слов, а потом, чтобы отвлечься, пошёл из лагеря к колесу. Что-то магически-успокаивающее, что-то обнадёживающее есть в этом вращении. Колесо было на прежнем месте. Пенёк стоял там же. Горел огонёк. Сильное чувство, что что-то не так захлестнуло Мааса. Он посмотрел на огонёк. Затем на символы. Огонёк горел, но колесо было повернуто не первым и не вторым символом. Указатель показывал на кружок. Кто-то отгадал третий знак?

Маас запомнил символ, повернул колесо против часовой стрелки, затем по часовой на двенадцать позиций, потом повернул по часовой до кружка. Огонёк не загорелся. Маас повторил действие ещё раз, но повернул против часовой стрелки до кружка. Огонёк не зажигался. Странно. Выходит это не третий, а четвёртый знак? Маасу пришла в голову мысль и он отправился в лагерь.

— Кро, проснись! — он осторожно тряс мага за плечо.

— А? Что? Маас? Я устал, не могу!

— Вставай, нужна твоя помощь! — Маас направил поток маны в ауру Кро.

— Ты разве не выжат, как и я?

— У меня есть накопитель, небольшой запас на такие случаи. Пойдём, надо заглянуть в прошлое!

...

Кро сел у колеса, потрогал его. Повернул против часовой стрелки, потом по часовой на двенадцать позиций, затем по часовой до кружка, но сделал один дополнительный оборот. Огонёк загорелся.

— Он разгадал эту комбинацию, просто посидев здесь пятнадцать минут!

— Кто?

— Человек в одежде рейнджера, дракон, рыбка, толстая эльфийка. Остаток денег у него. Или у неё. В степи мы ещё найдём какой-то артефакт, который он считает мерзким. Он выбросил его... Всё...

— Получается он перешёл телепортом сюда, а не в лагерь?

— Много коротких прыжков сделал. Здесь он уже не сильно заботился о скрытности. Здесь эльфийку видно очень хорошо, но дракон, рыбка и охотник проскальзывают теперь чаще. Знаешь, возможно этот охотник — орк. В его воспоминаниях было, будто он стреляет стрелой на гору и стрела соскальзывает с горы. Это пол дня пути отсюда, завтра сходим к тому месту, может быть там что удастся выяснить. Как ты догадался, что нужно искать здесь?

— Мне не спалось, дай думаю колесо покручу. А тут огонёк горит, да ещё и на кружке. Первые два символа знают все, а третий... Мне стало интересно, я и разбудил тебя.

— Он смотрел в прошлое, он видящий, как я. Он подглядел как ты крутил колесо. Вчера? Ты открыл для него второй символ, он понял принцип и открыл третий. Пока ты ему не помог, он не понимал как искать символы. Он знает теперь как разгадать все символы, но

ему нужно было убежать. Он ушёл отсюда на восток. К демонам. К вам, то есть.

— Сколько прыжков он сделал по дороге сюда?

— Не меньше десяти.

— Получается, что у него есть артефакт, позволяющий хранить столько заготовок? Или амулет, позволяющий прыгать бесконечно?

— Видимо так.

— Как он выглядит? — Стал допытываться Маас

— Как толстая эльфийка. Образ охотника всплывает очень редко. Пошли спать! За энергию спасибо, но я пересмотрел сегодня шестьдесят с лишним тысяч монет! Они мне теперь всю оставшуюся жизнь будут мерещиться! И ещё эльфийка эта, чтоб её! Стой! Горит что-то? Пожар!

Там, откуда они пришли алело зарево. Маас и Кро бросились в лагерь. Караван стоял минутах в пятнадцати ходьбы от колеса. Чтобы добежать им требовалось меньше времени, но всё равно, минут пять они потратили. Кро бежал впереди, а Маас отставал. Когда до лагеря оставалось всего-ничего, Кро вбежал на пригорок и закричал, упав на землю горящим факелом: навстречу ему прилетел огненный вихрь. Кто-то атаковал лагерь и, увидев возвращающегося Кро, убил его!

Маас упал, вжался в землю, а потом сообразил, что здесь его быстро найдут и тогда его ждёт та же участь. Сконцентрировавшись на потайном артефакте телепортировался вверх на максимальную высоту. Хороший приём, неожиданный для преследователей!. Падая он увидел пылающий лагерь и пару десятков эльфов, стоящих вокруг него. Лорги, люди метались, кричали, но не могли выйти за стену огня, организованную магами.

Времени разглядывать всё это не было, Маас снова прыгнул в сторону, потом ещё раз и, наконец приземлился. Что делать? Призвать элементалей? Судя по всему эта группа с ним справится. Он отошёл в тень горы и затаился. Через некоторое время зарево пожара перестало освещать небо, а потом стало светать.

Маас стал осторожно продвигаться назад к лагерю, стараясь прятаться за редкими холмами. Двигался он медленно. Видимые издалека участки преодолевал ползком. Через несколько часов он добрался до места, откуда можно было наблюдать лагерь. Лагеря не было. Только огромный выжженный кусок земли.

Они убили всех и ушли. Но почему? Что им сделал мирный торговый караван? Эта толстая эльфийка вызвала их? Получается, что всё-таки это не маскировка? Но что за странности: сперва какая-то непонятная ситуация с казней, разбросанной по степи, потом она разгадывает третий символ на колесе, причём с его, Мааса, помощью, а затем она вызывает эльфов сжечь караван? Какой-то сюр!

Маас встал, выпрямился и пошёл по золе к месту, где стояла его телега. Сгорело всё. Телеги, лорги, люди. Только толстый слой пепла напоминал об этом. Ветер разносил его в разные стороны, от этого воздух был серым. В магическом огне сгорели даже металлические вещи.

Делать тут было нечего. Маас взглянул в направлении, где вчера собирали монеты. Вспомнив последние слова Кро, отправился по вчерашнему маршруту, разбрасывая сеть, реагирующую на магические возмущения. Дойдя до места, где эта эльфийка (теперь уже нет никаких сомнений в том, что это была она) закончила разбрасывать монеты, он стал увеличивать диаметр своей сигнальной сети и через некоторое время и правда нашёл что искал. “Он считал его мерзким” — вспомнил Маас, шагая в направлении, которое указывали

нити.

Находка озадачила. Маас поднял амулет, применяющийся к заключённым магам. Амулет высасывает Жизнь и ману, носитель амулета неизбежно теряет сознание, но после этого амулет поддерживает в нём жизнь. Умереть, если на тебя его надели, невозможно. Впрочем и прийти в сознание тоже.

Получается, что это был не “заяц”, а узник? Маас нагнулся: амулет до сих пор в активном состоянии. Трава вокруг начала чахнуть из за этого. Картинка сложилась. По законам демонов, бегущий из плена, если конечно он не преступник, находится в своём праве. Что бы он не совершил при побеге: убийство, грабёж, разрушение — оправдано. Его удерживали в караване, поэтому то, что он забрал казну — не преступление. Караванщик мог переадресовать свои претензии тому, кто перевозил узника. Увы, сейчас не узнать кто это был.

Но каким образом он освободился? Маас скосил глаза на правый рог: “Пожалуй не я один такой умный!”.

Нанимателя уже нет в живых, а расследование продвинулось! Уничтожение каравана эльфами — преступление, даже по демонским законам. Это месть, кровавая месть. Убиты совершенно непричастные люди. Как бы эта эльфийка не страдала, но это неприемлемо. Нужно сообщить в Лоори.

Маас деактивировал найденный амулет и перелил энергию из него в свой накопитель. Энергии было много. Судя по всему, узник находился под действием амулета не один день...

### **Сома**

Сома была подавлена. Слова, которые говорил Учитель, снова оказались правдой. Он всегда говорил то, что было необычайно логично. Непременно одно прямо вытекало из другого. На этом он строил то, что называл “анализом”. И когда он подверг анализу её, Сомы, поведение, то оказалось что она истерит, находясь в гораздо лучшем положении, нежели раньше.

Он пристыдил её и дал ей задание. И ушёл! Ушёл! От осознания этого факта снова хотелось плакать.

“Может быть позвать тётю Ойлу жить со мной в юрте шамана?” — подумала Сома. Мысль показалась ей хорошей, она вскочила. Уже на бегу вспомнила обещание, которое давала Нагу: сперва обдумывать решение, и вернулась.

Да, тётя Ойла бы могла её утешить. Но, если она будет жить здесь, то Соме, чтобы побыть одной, снова придётся уходить.

Учитель замечал, когда Сома тяготится обществом, и оставлял её в юрте одну. Тётя вряд ли так сможет. Нет, пожалуй, звать её Сома не станет. Эта юрта будет полностью её. Ну и Учителя, когда он вернётся.

Решив оставить всё как есть, Сома встала, взяла часть золотых из того запаса, что оставил ей Учитель и вышла. Они же на Рынке! Сейчас есть возможность не только поглазеть, но и что-то купить! Выйдя из юрты, она наткнулась на Крэга.

Учитель любил беседовать с ним и брал у него уроки стрельбы из лука.

— Крэг! — позвала она — ты почему здесь, ты не торгуешь?

— У меня всё есть. — ответил он.

— Учитель ушёл. Ты будешь учить меня стрельбе из лука как его?

Крэг посмотрел на неё оценивающе.

— Сти хотел учиться. Если ты хочешь, то буду. Ты правда хочешь?

Сома задумалась. Это снова был порыв.

— До конца не знаю и сама. — честно ответила она. — Но я бы хотела попробовать.

— Тогда завтра с утра и начнём. — ответил Крэг. — Сперва камни, потом стрелы.

— Я хочу пройтись по Рынку, пойдёшь со мной?

Отправившись на рынок, Сома не имела определённой цели. В последний раз она была здесь ещё ребёнком. Тогда, ей казалось что в этом волшебном месте есть абсолютно всё, что может пожелать человек. Сейчас же, она шла между рядов и лавок, но взгляд её не задерживался на чём либо.

Некоторый интерес вызвала оружейная лавка, да и то, этот интерес больше подогревался спутником, нежели был её. Оружие в лавке слабо подходило для кочевой жизни, которую ведёт племя, поглазев, поспрашивав, они отправились дальше.

Пробираясь через пёстрые ряды, глядя на царящую вокруг суету Сома вдруг осознала, что настроение у неё улучшилось. Глядя в ауры окружающих, казалось, что каждый из них пришёл сюда будто на какой-то праздник. Настроение большинства было приподнятое, весёлое. Эта весёлость передавалась и ей.

Увидев название: “Магические товары гномов”, Сома заинтересовалась и решила войти.

— Добрый день, молодая зелёная леди! — поприветствовал её хозяин лавки. — Чем могу помочь?

Сома не знала как отнестись к определению “зелёная” и решила никак не реагировать на него.

— Я слышала, что гномы хорошо умеют управляться с элементами земли, мне бы тоже хотелось научиться.

— Для начала, зелёная леди, нужно быть магом. Только маги могут купить мои товары.

— Так у вас есть что-то из интересного для меня? — Нахмурилась Сома.

— О, не сердитесь! — ответил гном. — Я могу вам продать плетение призыва, но куда вы его положите?

— Туда же, куда остальные плетения. Сколько стоит призыв?

— Призыв — очень дорогое плетение, юная леди, его стоимость начинается от тысячи золотых, но вам я готов уступить его за девятьсот!

— Ты лжёшь! Я вижу это по твоей ауре. Сколько на самом деле стоит такое плетение? Пятьсот золотых? Двести пятьдесят? Сто двадцать пять? Пятьдесят? Вижу, что пятьдесят самая близкая к реальной цена. Зачем ты обманываешь покупателей? Вдруг один из них найдет на тебя проклятие и ты будешь мучиться до конца своих дней?

— Проклятие? Юная зелёная леди, вы читались сказок? Или наслушались? Однако, похоже магические способности у вас и правда есть. Да, я могу предложить вам призыв по двадцать пять золотых. Я сам их плету, поэтому могу сделать столь существенную скидку.

— Я хотела бы научиться его призывать. Расскажите как им пользоваться? Я бы приобрела у вас... три-четыре штуки.

— Напитываете плетение коричневой маной. Чем больше вложите, тем больше вероятность что он придёт и тем дольше он пробудет. Ну а дальше сами разбирайтесь что с ним делать. Это у каждого по своему происходит. Вас кто-то учил общению с элементами?

— Да, но не земли.

— Если вы умеете общаться с одним элементом, то, возможно, найдёте язык и с другим. Главное в этом вопросе — не погибнуть.



— А какие желания у элементаля земли?

— Обычно он хочет, чтобы его не беспокоили. Но если удастся убедить его что-то сделать, то он будет этим заниматься, пока не достигнет цели или до конца света. Мы, гномы, используем этого элементаля на стройках для переноса значительных тяжестей.

— А на каком расстоянии от активного плетения гарантированно безопасно находиться?

— У леди для экспериментов есть маг-самоубийца? — снова улыбнулся гном.

— Ответьте на вопрос!

— Небольшое. Как отсюда, вон до той лавки одежды, видите?

— Так близко? Почему? — удивилась Сома.

— Он приходит из под земли и в неё уходит.

— Хорошо, я беру. Четыре штуки.

— Четыре? Вы снова удивляете меня, ну хорошо. Если у вас есть сто золотых, то я дам вам четыре плетения и пятое в подарок. Возьмёте подарок?

— Конечно!

— У вас есть артефакт для заготовок?

— Эм. — Сома поняла, что проговорила. — Есть.

— Теперь я вижу, что вы лжёте.

— Я сумею сохранить пять заготовок.

— Удивительный день! Приходит леди, которая выглядит как не маг, но является магом. Умеет хранить больше трёх заготовок и покупает призывы элементаля, судя по всему, ничего не зная о нём. Почему-то мне кажется, что с элементом у вас получится.

Ваши соплеменники часто заходят к нам на рынок? Буду рад, если вы зайдёте ко мне в лавку в следующий раз.

— Не часто, но я воспользуюсь вашим приглашением.

— У нас в городе имеется магическая школа. Если хотите, то я могу вас в неё устроить. Обучение и проживание в ней бесплатно, там вас могут научить многому, в том числе призыву элементалей.

— Вероятно платить за обучение нужно какими-то иными способами?

— Выпускники школы поступают на службу к королю. Становятся элитой.

— Спасибо, я подумаю об этом в будущем.

Выходя из лавки Сома изучала купленные плетения. Учитель рассказывал ей каким образом вычленять из плетений главное. Рассказывал, что многие вещи в совершенно разных плетениях повторяются. Но пока она не видела здесь ничего похожего на то, что умела делать сама. Она шла, всё глубже погружаясь в разглядывание нитей и узлов нового для неё плетения, совершенно не замечая ничего вокруг.

В какой-то момент, она так увлеклась, что запнулась и полетела на землю. Падение и боль в ушибленной коленке вернуло её в реальный мир. Крэг подал ей руку и помог подняться.

— У тебя кровь идёт, хочешь перевяжу? — сказал он

— Сейчас всё прекратится само. А вот штаны я порвала. Засмотрелась на покупки.

— Леди может зайти и купить у меня новые. — Появился перед ней очередной торговец...

## **Возвращение**

Я шёл безо всякой цели, раздумывая о том, кому и зачем понадобилось брать меня в

ПЛЕН. Ночь близилась к концу, небо светлело. В какой-то момент обернувшись я увидел знакомый силуэт. Гора Баанг, я снова около неё!

Караван, который я покинул, находился от меня на северо-западе, а гора на западе. Подумав: “а почему бы и нет?”, я решил вернуться. Забирая на юг, я обошёл караван и вышел к знакомым местам. Колесо почему-то манило меня своим технологическим видом. Около него кто-то поставил бревно, так, что было очень удобно присесть. Не одному мне оно не даёт покоя.

Я сел, чуть повернул и сразу увидел демона, выставляющего колесо в положение второго огонька, а затем вращающего его в случайном направлении.

“Да это же простой кодовый замок” — воскликнул я. Поставить в начальное положение, повернуть на 12 шагов по часовой стрелке, потом на икс ещё куда-то, на игрек ещё куда-то и так далее. Такие замки раньше ставили на сейфах, они были чисто механическими и взломщики в кино использовали фонендоскоп, чтобы найти точку поворота в очередном направлении. Здесь даже фонендоскоп не нужен, кто-то услужливо поставил светодиод!

Чтобы зажечь второй огонёк, между первым и вторым положением колеса, нужно вращать его без остановок. Не слишком быстро, но и не медленно.

Я зажёл огонёк, затем второй огонёк, затем повернул колесо на одно деление по часовой стрелке. Затем стал повторять операции, прибавляя по одному делению. Когда ни один из символов не подошёл, я стал пробовать так же против часовой стрелки. Перебрав все символы, я начал сомневаться: Правильно ли я понял принцип?. Я решил попробовать комбинации в варианте “больше одного оборота”. Проверив все комбинации против часовой стрелки на два оборота, я уже было решил, что догадка моя не верна.

Потихоньку нарастало чувство опасности, вроде того, что давило на меня, когда я сидел с винтовкой в карьере. Тогда нас со Светой разлучили, а сейчас что? Погоня?

Послушав себя, я подумал что ещё немного времени у меня есть и решил докрутить комбинации по часовой стрелке до второго оборота, а уже потом сваливать отсюда. Чувствам нужно доверять.

Проверку по часовой стрелке я делал из чувства перфекционизма: дескать не упрекнуть себя, сделал всё что мог. Сам уже не верил, что найду комбинацию. Когда на одной из проверок огонёк вдруг зажёгся, я даже сперва не поверил своим глазам. Указатель стоял на цифре “ноль”, огонёк горел.

Я повторил действие, огонёк снова загорелся и я с сожалением встал. Подбор комбинации занял у меня минут десять-пятнадцать. Сколько символов в коде? Допустим восемь. Тогда нужно посидеть здесь несколько часов. Но, судя по ощущениям, у меня нет этого времени. Я встал и побежал на юг, понемногу забирая на восток.

Бежал и думал. Каждое следующее число подбирать хоть и несложно, но комбинация, всё удлиняясь, заставит потратить много времени. Задача перебора здесь прямо для компьютера. Нужно сделать силовую нить, с помощью которой можно будет вращать колесо магией. Магические фотодатчики делать я умею довольно давно, основа этого плетения у меня в ячейке памяти. То есть был бы у меня компьютер, то я бы разгадал за некоторое время всю комбинацию, будь в ней хоть сто символов! Нужно доделывать мой Радио-86РК!

Лёгкой трусцой я бежал на восток, а двумя сознаниями строил ячейки памяти. В Сути, приходится каждую ячейку делать самому, никакому конструктору не перепоручить.

Делая очередную ячейку я допустил ошибку и её пришлось переплести. Получается,

что если ячейки делаю я, то нужно их как-то проверять.

Поскольку человеку свойственно ошибаться, то выходит, что первая требуемая программа для моего компьютера — программа проверки ячейки памяти. Программа увеличивает аккумулятор от нуля на некоторое приращение и копирует аккумулятор в тестируемую ячейку. Потом вычитает одно из другого и проверяет, что результат вычитания меньше погрешности. Точных чисел у меня нет! Даже при копировании ячеек есть погрешность.

Я прикинул, хватает ли мне тех ячеек что я уже сплёл для тестовой программы и написал её. По хорошему ещё мне нужен генератор случайных чисел, но его я сделаю потом. Пока пусть приращениями верифицирует.

Я бежал, плёл ячейки, проверял их на своей программе, снова плёл. Неторопливый бег и однообразное умственное занятие ввело меня в какое-то состояние, в котором я не замечал что происходит вокруг. Этакая медитация. Вывел из неё меня крик Сомы по плетению связи.

Переговорник ведьм передаёт громко проговариваемые мысли. Он у меня доработан, чтобы линия связи была максимально незаметна. Оставляя Соме это плетение, я взял с неё слово, что она не будет меня допрашивать вопросами. Если что-то важное только сообщить или спросить захочет, только тогда можно меня отвлекать. Но тут, пришёл какой-то набор мыслей: ужас, смешанный с ненавистью. Нечто вроде “получите гады!”. После этого переговорник замолк. Я отправил в него мыслевопрос “что случилось?”, но ответа не было.

Я остановился, попытался ещё раз связаться с Сомой, снова безрезультатно. Я посмотрел в Сути по нити связи, нашёл Сому, понял, что она находится у моей юрты. Представил себе вход в неё, открыл телепорт и вывалился прямо на Наиля.

— Что у вас тут стряслось? — огорошил его вопросом.

Наиль стоял, держа лук с неналоженной стрелой и смотрел куда-то мне за плечо. Я обернулся. Штук двадцать ледяных столбов стояли на разном расстоянии друг от друга, на земле лежала тётя Ойла, над ней сидела Сома и держала её голову. Тело тёти было будто разрезано надвое.

Я присел рядом с Сомой. Аура её была переполнена элементами Воды. Я попробовал сосчитать их, но на третьем десятке сбился. Положив руку ей на плечо, я заглянул немного в прошлое, немного в её мысли. Элементали сильно мешали. Затем встал и подошёл к ближайшему ледяному столбу.

Внутри был заморожен эльф. Сосулька пробила его из под земли от паха до головы, а затем обволокла и заморозила его. И таких сосулук... двадцать одна. Ни один из эльфов не выжил.

Попытавшись заглянуть в прошлое кого-нибудь из этих эльфов, я видел только множество духов воды, и ненависть Сомы, среагировавшей так на убийство тёти Ойлы. Я огляделся по сторонам. На востоке передо мной была гора Баанг. Где-то километрах в двадцати отсюда, если завернуть за гору, находится караван из которого я убежал.

— Рассказывай! — попросил я Наиля

— Они появились, так же как и ты, из воздуха. Один за другим вышли из одного пустого места. Спросили про тебя. Мы ответили, что тебя давно тут нет. Они стали загонять лоргов в пустое место. Штук десять лоргов пропало. Потом один из эльфов, проходя мимо Ойлы что-то спросил у неё, и ему не понравилось, что она ответила. Он взмахнул рукой и она почти распалась на две половинки. Сома закричала и они все стали ледяными глыбами. Потом появился ты.

Ты учил нас, что убить их можно внезапным выстрелом из лука, когда они не ожидают. У нас даже твои стрелы, были наготове. Но их было слишком много и мы не решались атаковать. И вот...

— Спросили про меня? Что это значит?

— Спросили, где находится человек, который был здесь.

— Интересные дела!

Я попросил Нага, чтобы он попробовал успокоить Сому, а сам пошёл вокруг ледяных столбов. Подходя к каждому, с помощью Варвары я превращал лёд в воду. Вода уходила в землю, а тело падало. Поскольку тело было мертво, то его аура не мешала мне. Я доставал из карманов, снимал с шей, отрезал от одежды артефакты. Те, от которых шли нити связи, уничтожал сразу, остальные складывал в кучку. Собрав жатву с тела, я отдавал его конструкту-утилизатору. К тому моменту, как я выбирал артефакты с тела очередного эльфа, предыдущий уже исчезал. Зрелище, конечно, было жуткое, но не хоронить же их, в самом деле.

Где-то на десятом эльфе ко мне молча присоединилась Сома. Кучка артефактов росла, а тела исчезали. Покончив с этим, мы вернулись к телу тёти Ойлы. Яма для её могилы была уже выкопана несколькими воинами, тело завёрнуто в шкуру лорга. Ждали, похоже, только нас.

Сома подошла, села на колени и взяла тело Ойлы в руки. Ей было тяжело, но я не стал ей помогать. По обычаю орков погибшего должен снести в могилу тот, кто считает себя самым близким.

Сгибаясь под тяжестью, Сома спустилась в яму, снова села на колени, осторожно положив Ойлу на землю. Посидев немного над тётёй, Сома обернулась и встала. Выбравшись из могилы, она зачерпнула ладошкой землю и бросила вниз. Подключились остальные и через пару минут похороны завершились.

### **Двойной агент**

В Лоори Маас хорошо помнил только лавку, в которой покупал личины и делал имплантацию артефактов. Причём помнил её только изнутри. Чтобы его не приняли за вора, прежде чем открывать телепорт он дождался полудня.

— О, мой дорогой клиент, вы вернулись за чем-то? — Торговец смотрел на Мааса так, будто они расстались минутой назад.

— Простите, что пришлось вас потревожить, но у меня не было другого выхода. Караван с которым я ушёл уничтожен.

— Это вам надо к архимагу, а не ко мне.

— Да, я к нему и собираюсь. Простите ещё раз, что пришлось открывать телепорт прямо сюда.

— Вы думаете вас пустят к архимагу? — владелец лавки хитро посмотрел на Мааса

— Не обязательно к нему, но может к кому-то из его окружения я попаду.

— Я могу вам помочь попасть к архимагу, но ...не бесплатно.

— Ох! — произнёс Маас — Похоже, что все смешные истории про гномов и деньги — правда. Рассказывают, что когда вы воевали с людьми, то продавали им боевые артефакты. Это так?

— Мы не стесняемся просить за свой труд деньги. И вам того же советую. Так что, согласны?

— Сколько?

— Две тысячи золотых. Только для вас, поскольку вы мой постоянный клиент! Без торговли.

— Тысячу!

— Две тысячи двести! Когда гном говорит, что это последняя цена, то это так. Двести золотых будут вам уроком.

— Хорошо, когда меня сможет принять Архимаг?

— Понимаете... Сейчас есть некоторые проблемы с этим. Глава торговой гильдии, как вы утверждаете, погиб. Глава гильдии боевой магии сейчас отсутствует. У меня почти нет каналов устроить такую встречу быстро. Поэтому... Завтра утром! Подойдёт?

— Ну что же, придётся подождать! — изобразил сожаление Маас.

Выйдя от торговца, Маас поселился в той же гостинице, где снимал комнату в прошлый раз. Поскольку делать было нечего, он отправился к Колодцу. Колодцем называлась гномья шахта. Поговаривали, что глубины она невероятной. Гномы добывали здесь различные ископаемые, чем составляли конкуренцию демонам. Однако такая добыча была хоть и полезным, но вторичным свойством шахты. Основным назначением Колодца было производство большого количества коричневой маны. Как устроен Колодец можно было только предполагать.

Впрочем и демоны сохраняли секреты управления вулканами не менее тщательно.

Центр Колодца располагался приблизительно под центром города, а где находился вход знали только гномы. Вокруг него были постройки самых богатых семей в городе, а в самом-самом центре был разбит парк. Доступ сюда был свободный в том числе для приезжих. Поговаривали, что некогда за это место были сильнейшие распри между гномьими кланами, временами заканчивающиеся кровью. Однажды, архимаг решил прекратить их и эта земля была расчищена от построек и здесь были высажены деревья и установлены лавочки.

Говорят, что есть артефакты, разделяющие коричневую ману на зелёную и красную. А некоторые обладают подобными умениями. Это как умение общаться с элементами: либо можешь, либо нет. Чтобы развить умение, если оно есть, нужен наставник. У Мааса не было ни того ни другого, поэтому сейчас он просто сидел и собирал ману в свой накопитель. Коричневая тоже пригодится. Сигнальные сети из неё слабо заметны.

Занимаясь сбором маны, Маас обдумывал план завтрашнего разговора. Увы, ничего путного в голову не приходило. Он не знал того, с кем завтра встретится, поэтому было непонятно к чему готовиться. Пока план простой: рассказать о том, что случилось, а дальше по ситуации.

Когда солнце ушло за горизонт, Маас вернулся к себе. Укладываясь спать он развернул сигнальную сеть, которая должна будет разбудить как только кто-то приблизится к его двери. После того, как однажды он проснулся в плену такое действие стало для него неизменным атрибутом. Не развернув сеть он не мог уснуть. Эта же сеть атаковала бы того, кто вошёл бы в дверь.

Именно сигнализация и разбудила Мааса поутру, а через мгновение в дверь постучали. Открыв дверь, Маас увидел на пороге молодого гнома без магических способностей. Гном поклонился и сообщил о том, что встреча с архимагом состоится через час в южной приёмной и что стоит поторопиться. Как оказалось, поторопиться действительно стоило, поскольку получение разрешения на вход, прохождение различных проверок заняло существенное время...

— Руархид ждёт вас. — вывел Мааса из задумчивости голос сопровождающего. —

Пойдёмте, я провожу.

Сопровождающий остановился и открыл дверь, пропуская Мааса вперёд. За дверь Маас обнаружил небольшой кабинет. У окна, выходящего в сад, стоял стол. По обе стороны от стола располагались два удобных кресла. В одном из них сидел потрепанного вида старичок с окладистой седой бородой. Одет он был просто. Ничего не говорило о том, что это владыка всех гномов.

— Присаживайтесь — пригласил старичок

— Спасибо. — Маас присел. Заготовки, которые он собирал вчера и сегодня вылетели из головы. — Я, уважаемый Руархид, пришёл сообщить вам о нападении эльфов на ваш караван. К сожалению погибли все.

— Но вы же не погибли?

— Это вышло случайно. Я занимался расследованием ограбления. Мы с магом Кроуком весь предыдущий день искали следы вора вокруг лагеря. И ночью тоже кое что нашли. А когда возвращались наткнулись на эльфов. Кроук погиб, а я нет. Вряд ли я должен оправдываться.

— Нет, конечно же нет, извините, что вам так показалось. Это хорошо что вы выжили. Я практически всё уже знаю из того, что вы хотели мне рассказать. Вы же знаете, что я специалист по астральной магии? Вчера, когда мне сообщили о вашем желании поговорить со мной, я поглядел... Астрал неточен, порой вводит в заблуждение, но ваши впечатления очень уж были яркими. Вы знаете, что все эльфы, атаковавшие караван, уже мертвы?

— Нет.

— Знаете кто их убил? Тот самый беглец, который был пленником. Вы ведь его и искали в Баанг-Уудэ?

— Эм... — замялся Маас — Я искал его?

— Разве вы не искали в Баанг-Уудэ какого-то человека?

— Искал.

— Вот! И я прошу вас подробно рассказать мне зачем вы его искали и зачем отправились в Цехин. Только этой информации мне не хватает для составления полной картины происходящего.

— Цель, с которой я ехал в Цехин — частная. — начал Маас.

— Я знаю, что это не так! Впрочем это не важно. Просто расскажите всё как есть.

— Я маг-стихийник. Вступил в контакт с ментальным элементом. Это случайно получилось. На самом деле умения общаться с ними у меня нет или я о нём не знаю. Элементаль показал мне будущее. Из показанного следовало, что эльфы в скором времени уничтожат всё живое на планете.

Я пришёл с этой информацией к своему руководству... И меня отпустили в годовой отпуск с тем, чтобы я расследовал это в частном порядке. Поэтому, я действительно направлялся к эльфам как частное лицо. Какого-либо конкретного задания у меня нет, куратора тоже.

— Чуть позже я попрошу вас рассказать подробнее, а сейчас, — старичок улыбнулся — скажите сколько вы хотите за ту информацию, что мне сообщили?

— Я не понял вопроса. Я пришёл к вам, потому что считал что это очень важно. Вы считаете, что я пришёл потому, что хотел заработать?

— Вы перешли сюда телепортом, потратили деньги на организацию этого визита и не хотите никакой компенсации?

— Скажем так. — хмыкнул Маас — Я был бы не против, если бы мне компенсировали эти расходы, но финансовые интересы не были целью. Хотя и телепорт и организация встречи фактически оплачены мной лично.

— Хорошо. У нас несколько разный менталитет, но я не хотел бы, чтобы в следующий раз, если у кого-то финансовый вопрос встанет на пути у дружеских отношений, то мы бы не получили нужную нам информацию. Поэтому ваши расходы будут компенсированы не позднее завтра.

А теперь перескажите мне подробнее, что показал вам элементаль. Как вы с ним встретились. В этом ведь снова эльфы участвовали, верно?

— Верно. Уважаемый Руархид, если вы видите почти всё что со мной происходило, то, вероятно и другие так могут? Я снова собираюсь в Цехин и мне теперь страшновато. Может объясните мне как укрываться от подобного наблюдения?

— Мы вернёмся к этому вопросу позднее. Сейчас расскажите всё-таки подробнее. Не волнуйтесь, наш разговор никто не подслушает никаким способом.

Маас рассказал всё, начиная от своих экспериментов с элементом цветка и заканчивая телепортом, который он открыл в Лоори.

— Мне сказали, что глава каравана был главой торговой гильдии? — спросил Маас.

— Увы, это так. Перед его отправлением мы с ним встречались и я смотрел линии будущего. Сбылась одна из невероятных нитей. Такое иногда происходит. Иногда это печально, как теперь, но всегда это подтверждает то, что за будущее нужно бороться.

Тот человек, пленник, которого транспортировали с вашим караваном в Цехин... Эльфы охотились за ним. Караван уничтожен потому, что он знает язык эльфов. К счастью или несчастью этот человек или научился скрываться от астрального наблюдения или у него теперь есть артефакт, помогающий ему в этом...

Жаль, что отряд, отправленный на его уничтожение погиб. После того, как они сожгли караван, они сообщили о выполненной работе. Если бы вернулись домой, то могли бы считать миссию завершённой. Теперь неизвестно что они будут делать дальше.

Вам бы надо найти этого человека. Возможно он сейчас направляется сюда, в Лоори... Я хочу предложить вам сотрудничество.

— Сотрудничество?

— Поскольку вы занимаетесь делом, которое затрагивает и нас, гномов, то было бы хорошо, если бы вы держали меня в курсе событий. Я не буду просить вас действовать вразрез с вашими принципами и не хочу как-либо влиять на направление ваших действий, однако будет неплохо, если вы станете и моим агентом тоже. Если вы согласитесь, то я дам вам два артефакта: для защиты от астрального наблюдения и для экстренной связи со мной. Защитный артефакт можете спрятать в четвёртом роге. — улыбнулся архимаг.

— Если кроме информации никаких обязательств, то, следовательно я могу рассказать Араргу?

— Я думаю, что ему даже полезно будет знать, что мы в деле. Я немного знаю о других шагах, которые он предпринимает, однако совсем немного. Может быть, узнав о нашем с вами сотрудничестве и он поделится информацией. Кто знает?

— Тогда я согласен.

— Хорошо, тогда вот вам два артефакта. Если артефакт связи будет вами утрачен, либо решите что требуется разговор тет-а-тет, то смело телепортируйтесь сюда в Лоори. Ищите встречи со мной тем же способом что и сегодня. Расходы будут компенсированы. Текущие

расходы, как я сказал ранее, так же будут возмещены.

Ещё о чём-либо хотели бы со мной поговорить?

— Нет.

— Тогда, желаю вам удачи!



## Часть 4. Суккуб

### Активация Баанг

Я разглядывал ауру Сомы в Сути. Мда. Столько времени пялиться в строение ауры и не посмотреть в Сути! Кружочки-квадратики! А главного-то и не видел!

Кстати, аура Сомы теперь тоже состоит из шариков, как и у меня. Как так получилось? А Сома призвала в свою ауру четыре десятка элементарей воды. А у неё на тот момент было четыре аурных ячейки. И, получается, что с какой-то плотности заселения ауры элементарями один из них “поселился навсегда”, заняв одну из ячеек исключительно под себя.

Минусом стало то, что его теперь невозможно выселить. Сома чувствует его сознание как своё. А плюсы в том, что когда Соме нужно несколько элементарей, то этот поселенец их как-то организовывает. Я не совсем пока понимаю, как, возможно даже создаёт. А ещё Сома может использовать его ману. А у элементаля маны не просто много, а очень много!

Разглядывая Суть, я увидел что сознание Сомы живёт в одной ячейке, а новый житель её ауры — в другой.

Получается, что, если скопить несколько элементарей в одной ячейке, то произойдёт какая-то трансформация и эта ячейка станет гхм... стационарным аурным элементом.

Его мысли-чувства можно слышать, его способностями и энергией можно пользоваться, но избавиться от него уже нельзя. Мало того, этот элементаль, появившись, даже попытался захватить управление телом Сомы. К счастью, не справился.

Когда мы со Светой объединяли сознания, то, получается, делали это в одной аурной ячейке. Захватывая тело Великого мы его выбросили из ауры. А можно было захватить другую ячейку, из неё захватить контроль над телом, а затем пользоваться его памятью! Получается так. Эх, знать бы заранее!

Но вернёмся к элементарям. Я поймал какого-то грызуна и посадил его в клетку. Сделал из него тёмного мага, а затем стал подсаживать к нему элементарей воды. Подсаживая, я заставлял их размещаться строго в одной и той же клетке ауры. Делать это было не трудно: у подопытного было их всего две. Добавив тринадцатого элементаля, я наблюдал трансформацию тринадцати мобильных духов в одного стационарного. Ячейки ауры животного тоже трансформировались.

Я понаблюдал за борьбой животного и нового элементаля за тело и понял, почему элементаль проиграл Соме. Крепость связей ячейки сознания с остальными у человека существенно выше чем у животного. Эти связи видны в Сути. В моём же опыте элементаль победил и... сбежал. Грызун вдруг превратился в пар, просочился сквозь прутья клетки, затем собрался снаружи обратно в тело животного и бросился наутёк. Где-то теперь бегает крыса с мышлением элементаля. Какая у неё судьба?

— Сома, ты видела что случилось?

— Он растворился внутри клетки, а потом собрался снаружи.

— Попробуй раствориться сама. Возможно у тебя получится. Ну-ка, представь себя туманом!

Но, разумеется, у Сомы ничего не получилось. С первого раза редко что получается. Чтобы понять механизм превращения в туман, нужно его почувствовать. А что для этого нужно? Слиться сознанием с животным и посмотреть каково это!

Крысы больше не попадались, я поймал какую-то птицу. Птица даже лучше: элементарь вряд ли сможет быстро разобраться со способами управления полётом в птичьем теле и не сможет сбежать. Я Успею понаблюдать.

Чтобы не тратить ресурсы на опыты, я попробовал не делать птицу тёмным магом, а оставить белым. Увы, для белых магов инсталляция элементарей в ауру не работает, сколько их в ауру не запикивай. Пришлось возвращаться к первоначальному варианту.

Слившись с птицей одним сознанием, я отправил следующего элементаря воды в клетку её ауры. Никаких плохих ощущений я-птица не почувствовал. Что-то стало меняться в восприятии только на восьмом элементаре. Разместив его, я почувствовал, как перед глазами птицы всё поплыло: магическое зрение стало смешиваться с реальным, голова закружилась, но птица-я, сделав некоторое усилие справились с ментальной перегрузкой и всё выправилось. С этого момента, я старался только наблюдать, но не принимать участия в происходящем.

Обретенной ментальной стабильности хватило ещё на восемь элементарей. Добавив шестнадцатого я почувствовал утрату контроля над птичьим телом, но услышал и эмоции нового, только что родившегося существа. Любопытство и недоумение. “Наблюдай!” — сказал я себе, пытаясь справиться с хаосом мыслей, переполнявших меня. Эти слова были услышаны существом, которое сказала: “Хорошо” и устранилось. Управление телом вернулось птице. “Ужас!” “Бежать!” — меня захлестнули новые эмоции, я-птица рванулся к прутьям клетки и Существо внутри меня помогло мне пройти сквозь них. Я захлопал крыльями и взлетел.

Чтобы запомнить чувства-мысли существа, меняющего агрегатное состояние тела, мне потребовалось ещё несколько таких экспериментов. Оказалось, что для подобной трансформации требуется примерно то же, что я делаю, когда меняю части тела, например, на кошачьи. Два существа, живущие в одной ауры — это всегда оборотень. Если они живут в одной ячейке, то грань между существами теряется и получается одно с несколькими сознаниями. Если в разных, то индивидуальность сохраняется. Наверное сохраняется. Это пока что моё предположение.

Слив сознание с Сомой я объяснил ей механизм действия и она смогла вытечь ручейком воды из юрты. Правда трансформируется только тело. Собралась в новом месте она уже без одежды. Мда. Неудобно получилось...

Если нужно куда-то проникнуть или откуда-то сбежать, то можно использовать такой навык. Только нужно понимать, что в конце ты материализуешься голышом.

Газ или жидкость, в которые преобразуется тело, является простой водой без каких-либо примесей. Жидкость в процессе перемещения может быть утрачена практически полностью. Потом из капли в новом месте может собраться новое, полноценное тело: недостающая жидкость будет взята из окружающего пространства.

Минимальный объём в котором может существовать организм — около кубического сантиметра пара или маленькая капелька жидкости. Этот объём связан с сознанием и может перемещаться в водной среде с огромной скоростью. Переместиться по реке, например, можно одним шагом сразу на много-много километров.

В самом разгаре этих экспериментов, Сома рассказала мне о купленном плетении призыва духа Земли. Это было страшно интересно и мы, отойдя от лагеря, призвали одного. Я наладил преобразование энергии Сути в коричневую ману и мы наблюдали этого духа довольно долго. Правда в контакт с ним вступить не получилось. Я осторожно подошёл и

послал эмоцию-мысль с приветствием, за что был отправлен антигравитационным импульсом высоко в небо. Моя автобиография не была на этом закончена только благодаря Драко: он погасил адреналиновый удар и я смог за пару секунд принять решение что делать в этой ситуации. Я приземлился при помощи короткого телепорта.

В общем к духу Земли нужно искать индивидуальный подход. Плетение его призыва довольно простое, но, при этом новое для меня. Оно представляет собой ...эм обратный материализатор. В этакий хитрый узел в виде спиральки мы закачиваем ману и получаем ...ничего. Я долго не мог понять что же получается, пока снова не посмотрел в Сути. Получается, что призыв выделяет энергию в Сути, которая привлекает элементаря.

Я понаблюдал за процессом вызова водного элементаря, оказалось что когда я делаю мысленное усилие, призывая его, то я тоже выделяю в Сути энергию определённого спектра. Для элементаря Земли просто спектр другой.

Такие дела.

Разбираться со всем этим было увлекательно, но попутно меня угнетала мысль: почему эльфы и почему искали именно меня? Как они меня вычислили? Если вычислили раз, то могут вычислить и ещё раз? Распросив Сому и Наиля я узнал, что вышли они из телепорта у моей юрты. То есть получается, что снова использовали астральное наблюдение? Образ юрты из моей головы?

По моей просьбе несколько женщин занялись вышивкой и украсили все юрты различными узорами, цветами, орнаментами. Таким образом, внешний вид юрты сильно изменился от того, к которому я привык. Если кто-то достанет образ из моего представления, то не сможет сюда телепортироваться.

Но как защититься от наблюдений? Моего конструкта, представляющего толстую эльфийку недостаточно?

Ничего не зная что с этим делать, а делать что-то надо, я насоздавал таких конструктов ещё с десятков. Кто-то представлял себя птицей, кто-то крысой, благо недавние опыты с животными сильно помогли в этом. Круги на воде стали почти постоянно действующим вариантом. В общем мешанина. Надеюсь поможет.

Пока новый вид юрты не отложился у меня в памяти, я решил покинуть племя и вернуться к намеченной цели. Пришлось снова прощаться со своими друзьями. Мы потренировались с Сомой в способе вызова меня по плетению связи: она смотрит на какие-то предметы, передаёт то что видит по связи и я пытаюсь телепортироваться коротким телепортом. В случае чего, вероятно, получится так же проделать и с длинным. Тренировки с телепортом как-то сгладили её негативные эмоции от нового прощания и мне всё-таки удалось уехать.

Оседлав спокойную кобылку-лорга, я направился обратно к горе Баанг. Прошёл уже почти месяц, очевидно, что караван с моими недругами давно ушёл.

Я хотел открыть “пещеру Аладдина”, разгадав до конца код на колесе. Весь этот месяц, я плёл по десятку-другому ячеек памяти для своего компьютера и сейчас у меня их было что-то около двух тысяч. Вполне достаточно для программы приличного размера. Так же я сплёл второе ALU, которое работало в том же адресном пространстве. Теперь у меня есть двухядерный компьютер с двумя тысячами ячейками памяти. Если два ядра меняют одновременно одну ячейку памяти, то результатом получается сумма. Защит от этого никаких делать не стал, решил ограничиться принципом: “А вы не делайте так!”. Для второго ядра пришлось сплести полный комплект селекторов адреса ячеек. Как-то это не

круто: добавление каждого нового ядра крайне трудоёмко. Ладно, мы подумаем об этом потом.

В общем, когда я подъехал к колесу и распряг лорга, то у меня всё было готово к тому, чтобы доотладить и запустить взлом этого замка.

Взявшись за колесо, я попытался заглянуть в прошлое и увидел удручившую меня картину: два мага подсмотрели моё прошлое и поняли, что я подобрал третью комбинацию! Из того что я увидел, я понял, что защита моя в целом работает, однако при достижении каких-то значимых успехов нужно подтирать следы при помощи “кругов на воде”. Проинструктивровав свою команду астрального прикрытия я занялся кодом.

У меня были: датчик освещённости, реагирующий на огонёк колеса, силовые нити, вращающие колесо по часовой и против часовой стрелкам, а так же черновик программы подбора комбинации. Пришлось повозиться с тем, чтобы в зависимости от числа в аккумуляторе колесо поворачивалось именно на нужное количество символов: я не стал городить обратную связь, а просто подобрал константы, использовавшиеся для воздействия на нить поворота.

Уже вечером следующего дня я сидел у колеса и смотрел как оно вертелось туда-сюда, перебирая символ за символом. Четвёртый огонёк нашёлся через две минуты. Пятый найти не удалось, но нашлась ошибка в программе. Когда она была поправлена, пятый огонёк зажгётся через пятнадцать минут. Полный код содержал в себе двенадцать символов и был подобран за четыре часа.

Пещеры Аладдина, увы не случилось. После того, как код был набран, колесо просто ушло под землю и пропало. Вершина горы засветилась фиолетовым светом. Вот, собственно и весь результат от моих трудов.

Обследовав округу конструктами я не нашёл никаких изменений, кроме того, что колеса больше не было. Никаких входов или выходов не открылось. Я оседлал лорга и решил, что пора уматывать отсюда: яркий свет от вершины пирамиды разгонял сумерки на много-много километров вокруг. Очевидно, что на это всё сейчас смотрят с разных сторон тысячи глаз, многие из них собираются в дорогу, сюда, чтобы посмотреть поближе. А кто-то может и телепортом прийти. В общем я оставил несколько наблюдательных конструктов, а сам двинулся на восток.

Отъехав на десяток километров, я остановился у какого-то ручейка и разбил лагерь. Мне было интересно произойдёт ли с горой что-нибудь ещё. Я сидел, привалившись к большому камню, смотрел на светящуюся голову пирамиды и думал о том, что же всё это значит.

Итак:

Все пирамиды являются частью чего-то целого. Недаром они все имеют одинаковые размеры и одинаковое расстояние между собой.

Активация или включение первой пирамиды пока никакого результата не дала.

Какие из этого выводы?

Либо для получения результата, вроде “пещера Аладдина”, нужно найти особую пирамиду и активировать её. Либо результат будет получен после того, как все пирамиды будут активированы. Поскольку все пирамиды одинаковые, я мог бы телепортироваться к их колёсам: ну и что, что телепорт откроется к случайной пирамиде? Колёса после активации прячутся и, телепорт можно открывать снова. Была бы у меня сотня телепортов, я бы так и поступил, но у меня их нет.

В общем плана пока не было. Всё что я мог пока сделать — это отправить конструкт,

дотянуть нить до каждой пирамиды, чтобы иметь возможность найти их в Сути и посравнивать. Это действие займёт несколько дней, а пока на этом стоит остановиться.

Ещё важно понять насколько сильно я наследил. Отправится ли кто-то за мной в погоню? Я сидел и ждал, периодически снимая информацию с наблюдательных конструкторов.

Как я и предполагал, первые визитёры явились из телепортов. К моменту, когда рассвело, около места, где было колесо, было уже человек тридцать. Три каравана направлялись к горе и будут у неё вечером. А завтра там вообще будет огромная толпа народу.

Целый день я наблюдал за прибывшими, но к счастью никто из них в мою сторону даже не посмотрел. Люди, гномы, орки, эльфы ходили, размахивали руками, спорили, ругались. Однажды между ними даже случился магический бой...

Главное, что по моим следам не отправился никто. Получается либо моя маскировка работает, либо там нет магов-астральщиков и нужно подождать ещё.

### **Цехин**

В этот раз добраться до Цехина получилось без приключений. Маас так же как и в прошлый раз нанялся в магическое сопровождение караванов и через три с небольшим недели был на месте. Нанимался он сразу под личиной гнома. По легенде Маас представлялся не очень успешным торговцем, желающим попытаться счастья в организации торговли с эльфами.

Прибыв в столицу, он поселился в гостинице во внешнем городе и несколько дней ходил по лавкам прицениваясь, задавая вопросы. Временами удавалось продать то или иное плетение и в целом получалось, что такая жизнь даже приносила ему некоторую материальную выгоду.

Работая на свою легенду, Маас заходил и во внутренний город. Жить в нём кому-либо кроме эльфов не разрешалось, однако торговые точки здесь принадлежали и гномам и людям и даже демонам. Ради интереса Маас даже приценился: чтобы открыть такую точку требовалось заплатить такой большой взнос, что даже теперь, с теми огромными деньгами, что у него есть, это было не по карману.

Результатом походов по лавкам стало знакомство с человеком, владельцем лавки одежды во внутреннем городе. Маас предложил Лео, так звали торговца, организовать поставки материи из Юрбэ. Несколько дней они с Лео занимались составлением списка необходимых товаров и определением цен для каждого из них. После визитов к Лео, Маас отправлялся прогуляться по внутреннему городу.

Гуляя, он осмотрел место, где сравнительно недавно произошёл большой пожар. О приключившемся несчастье можно было догадаться только по меньшему росту деревьев в этой зоне, да по более густой листве. Было понятно, что ещё месяц-два и никакого шрама на теле города не останется.

Попав на центральную площадь, в первый раз, Маас похолодел: Сундук из виденья, из которого должна выбраться смерть, уже стоял здесь. Люди сновали туда-сюда не обращая на него внимания. Пройдя мимо сундука несколько раз, он оглядел его с разных сторон, а затем, дотронулся и развернул плетение сигнальной сети. Внутри было пусто.

Во время второго или третьего визита, Маас разглядел, что на сундук наложена магическая сигнальная сеть из слабых зелёных нитей. Нити сети вводили куда-то за городскую стену во внешний город. Можно было пройти и выяснить куда они ведут, но он

решил поступить проще. Он прошёл мимо сундука и оставил крохотный фаербол, который должен активироваться через несколько минут. Фаербол ничего не сможет поджечь, но сигнальная сеть на него среагирует. Неподалёку был небольшой трактир, сидя за столиком которого, можно было понаблюдать за сундуком. Маас уже использовал это место ранее и сейчас решил следить за результатом отсюда.

Огонёк фаербола вспыхнул и погас. Ничего не произошло. Стража не прибежала, в самом сундуке не сработала никакая магическая или иная ловушка. Всё было тихо. В том, что сигнализация потревожена Маас был абсолютно уверен, поэтому он решил подождать развития событий. Изредка, отхлёбывая глоток прохладного пива за глотком, он бросал взгляды на площадь, сундук, на соседей.

За соседний столик присели две женщины, по виду мать и дочь. Заказали еду и стали обсуждать какие-то сплетни. Маас взглянул на них и понял, что эта сигнализация может принадлежать не владельцам сундука. Что кто-то, может быть даже эти две женщины, сейчас, так же как и он, сидит и наблюдает за сундуком. Но как узнать кто?

Маас огляделся, стараясь запомнить окружающих, затем расплатился и вышел. Прогулочным шагом обошёл площадь, вглядываясь в людей, лица, ауры. Конечно всех запомнить не получится, но вдруг? Погуляв некоторое время, он вышел во внешний город, обошёл несколько кварталов и нашёл нить сигнализации. Короткое путешествие по нити привело к одной из таверн. Нить заканчивалась каким-то плетением на её крыше.

Нерешительно потоптавшись у таверны, решил зайти внутрь, заказать чего-нибудь и осмотреться. Открыв дверь, Маас сразу понял, что прокололся: За первым же столиком сидели и в четыре глаза смотрели на него те две женщины, которых он видел там, в центре. Сделав вид, что передумал, он развернулся и пошёл по улице, спиной чувствуя сверлящие взгляды. Повернув, он перешёл на бег, сделав ещё поворот, остановился и выглянул из за угла.

Погони или слежки не было. Похоже эта встреча была неожиданностью как для него так и для них.

Личина гнома, отработала своё. Что делать? Поменять её на человеческую? Но надс заново легализовываться в городе. Остаться как есть? Кто знает чем это закончится?

Маас отправился на рынок. Оплатил место пассажира в караване, отправляющемся сегодня в Баанг-Уудэ и сразу улёгся в повозку, сославшись на неважное самочувствие. Слежки вроде бы не было, но рисковать и навещать свою комнату в гостинице не стал. Да, там остались кое-какие вещи, но вряд ли они стоят возможных неприятностей. Он решил через день-два пути отстать от каравана, сменить личину и присоединиться к каравану идущему в Цехин. А потом всё сначала. Изображая человека, желающего организовать торговлю, снова легализовываться.

Всё получилось как нельзя лучше. Выждав сутки, он отправился к караванщику с проблемой. Дескать выяснил, что забыл в Цехине ценный артефакт. Конечно же караван не стал разворачиваться из за одного пассажира-растяпы, однако лорга ему продали. Под сочувственные взгляды, направленные на него со всех повозок Маас поехал в обратном направлении. Остановившись, когда караван скрылся из виду, он поменял личину. А всего через час его подобрал караван, движущийся в противоположном направлении.

Через два дня Маас снова входил в ту самую таверну, зелёные нити из которой вели к сундуку.

— Что угодно господину? — спросила девушка, обслуживающая столики.

— Я хотел бы остановиться в вашем городе на некоторое время, может быть вы посоветуете где можно снять комнату? А сейчас, я бы съел что-то домашнего.

— Вы приехали с караваном?

— Да, только что. Надоела походная еда, хочется супчика какого-то. А если у вас можно и остановиться, то было бы вообще здорово!

— У нас есть две комнаты. Можете остановиться здесь, пойдёмте, я вам покажу. А потом вернёмся и мы подадим вам ужин. Суп у нас варит бабушка, думаю он вам очень понравится, зелень, яички, чёрный хлеб. Я его очень люблю.

— Это я удачно зашёл! — воскликнул Маас, — пойдёмте посмотрим комнату.

На втором этаже девушка остановилась перед дверью, покопалась в связке ключей, нашла нужный, открыла дверь и пропустила Мааса вперёд.

— Проходите, смотрите. — сказала она — Здесь стол, кровать, умывальник с горячей водой.

Маас вошёл в комнату, осмотрелся, выглянул в окно, потом обернулся и... потерял сознание.

### Дорога в Юрбэ

Что-то как-то боевая магия у меня развивается неправильно. Как я делаю взрывы? При помощи фаербол. Как я их усиливаю? Никак. Что такое фаербол? Простое высвобождение большого количества энергии.

У нас на земле разве используют боеприпасы из чистой взрывчатки? Крайне редко. А вот разложить вокруг взрывчатки различные поражающие элементы — наиболее часто встречающееся явление. А магический мир почему должен действовать по другому?

Итак, берём фаербол, то есть магический накопитель, стенки которого исчезают и энергия вырывается наружу. Дорабатываем. Вокруг него предварительно материализуем множество капелек железа. Этакая картечь. Бах! И воздействие на объект теперь гораздо более разрушительное!

Другой вариант: стенки накопителя убираем только с одной стороны. Получается кумулятивная струя. Дополняем её картечью (бронированных целей здесь нет), получаем меньший расход энергии при направленном и более разрушительном воздействии.

Плетение кумулятивного фаербол с картечью я назвал Ф-1. Да я знаю, что Ф-1 не кумулятивная, но в моём случае главное — картечь. А ещё сделал просто кумулятивную, без картечи. Это плетение назвал “лимонкой”.

Фаербол льдом или огнём не усиливается, возможно потому, что он есть чистый огонь. А вот Ф-1 и лимонка отлично усиливаются льдом. Получается Ф-1Л и Лимонка-Л. На испытаниях Лимонка-Л показала в три раза более глубокую воронку, чем простой фаербол и в два раза чем просто лимонка.

Испытал Ф-1Л на щитах от обычного воздействия, которые я умею делать ещё с Земли и на магических щитах. Так вот, Ф-1Л пробивает их оба!

Проводя испытания, я перепугал свою лошадку-лорга и она от меня сбежала. Пришлось ловить и успокаивать при помощи конструкта. Поразмыслив, я снабдил своего лорга конструктами, которые кормят, чистят, держат в хорошем настроении, снимают усталость. Получилось почти идеальное транспортное средство: не ест, не пьёт, не оставляет следов. Почти не устаёт. Красота!

Дней через десять пути я наткнулся на караван,двигающийся в город Юрбэ — столицу демонов. Поскольку золото у меня есть, то присоединиться к нему в роли пассажира не

составило никакого труда. И в этом мире деньги творят чудеса: за десять золотых мне выделили крытый фургон, с хорошим, оборудованным спальным местом, и я покатил дальше с ещё большим комфортом.

Попутчики обсуждали активировавшуюся гору Баанг, строили предположения. Мне же хотелось с одной стороны не светить всем вокруг информацией о том, что я не из этого мира, а с другой разузнать у них об этом мире какие-то подробности вроде бытовых. У меня было много вопросов, но, если задавать их первому встречному, то, скорее всего, часть этих вопросов попадёт под категорию “Это должен знать каждый” и в ответ я сразу получу вопрос: “Ты что, с Луны свалился?”. Даже общаясь с пьяным караванщиком, я старался дистанцироваться от этого.

Здесь, в караване, движущемся к Юрбэ, мне неожиданно повезло с решением этой проблемы. По вечерам я доставал свой лук и отходил к ближайшему холмику попрактиковаться в стрельбе. Это занятие доставляет мне примерно то же удовольствие, что и стрельба из огнестрельного оружия на Земле. Надо сказать, что подобными тренировками в караване занимался не я один, поэтому эти мои действия не вызвали каких-либо подозрений или избыточного внимания. Был человек, тренирующийся с мечами, был ещё один лучник. Маги иногда что-то творили и тогда я поглядывал за ними.

В один из вечеров, выйдя на очередную тренировку, я обнаружил мальчика-гнома, наблюдающего за мной. Его аура излучала заинтересованность процессом. Взглянув на это, я пригласил его присоединиться ко мне: дал ему в руки лук, и он сделал несколько выстрелов. Потом я вспомнил уроки Крэга, достал пращу и мы познакомились основательно.

Мальчишку звали Бун, он путешествовал со своей семьёй. Родители таскали его за собой, отчасти потому, что его не с кем было оставить, а отчасти потому, что хотели вырастить из него торговца. Пацан довольно неплохо разбирался в торговом деле, знал цены на многие товары в разных городах. Конечно же с поправкой на свой возраст.

С его помощью мне удалось заполнить многие пробелы в моих знаниях. Оказалось, что на этой планете, как и у нас, в ходу десятичная система счисления и в качестве письменности тоже используется алфавит. Орки не использовали письменность, а Сому я учил нашим, земным цифрам, поэтому разобраться с этим вопросом пока мне было негде.

В игровом стиле, загадывая друг другу загадки, я занимался с Буном арифметикой, попутно разбираясь с понятиями и цифрами. Точно так же я узнал и местный алфавит.

В какой-то момент мы перешли к загадкам на бытовые темы и я узнал, что в этом мире не всё так средневеково как казалось сперва. Например здесь вполне знакомы с водопроводом и канализацией. В местах с более холодным климатом, возможно, встречается и отопление. Существует здесь и банковская система. Существуют артефакты, позволяющие делать банковские поручения офлайн. Их действие как-то завязано на сканирование ауры. Что интересно: эти артефакты как-то сами вычисляют состояние человека и, поэтому, невозможно передать деньги со своего счёта другому, находясь под принуждением.

В ближайшем городе, нужно будет выгрузить тот десяток килограмм золота, что приходится таскать с собой.

Ещё я узнал о том, что кроме гномов, демонов, людей и эльфов существуют ещё расы. Здесь есть даже тролли! Составил некоторый ментальный портрет рас.

Насколько я понимаю, гномы довольно меркантильны. В любой ситуации, иногда даже смертельно-опасной, пытаются выудить какую-нибудь прибыль. Другие расы даже рассказывают про них нечто вроде анекдотов. То, над чем другие расы посмеиваются, часто



является предметом гордости для гномов.

Люди же, как всегда, встречаются всякие. Обобщённого портрета у них нет.

А демоны... Я предполагал, что они окажутся воинственными и непохожими на остальные расы, но вышло наоборот. До последней войны, демоны даже не имели какой-либо регулярной военной структуры у себя. Они предпочитали ни с кем не вступать в военные конфликты. Если можно договориться — всегда договаривались. Но, при необходимости, были прекрасными воинами. В последней войне с эльфами, они организовали Лигу Боевых Магов. Именно эта лига и переломила ход войны в пользу объединённой армии, воевавшей с эльфами. Сейчас, они всерьёз обсуждают вопрос о том, что Лига должна быть распущена: войны больше нет.

Государство у демонов очень условное. Они считают восточные земли своими, но то, что на этих землях живут другие расы, образующие королевства, их особо не трогает. Пока эти королевства не пытаются влиять на демонов, они ими не интересуются. В прошлом происходили события, когда демоны показывали Кузькину мать соседям, но уже много-много лет они ни с кем, кроме эльфов, не воевали.

Вообще, узнав всё это, я засомневался: а правильно ли я решил направиться к демонам? Смогу ли я найти среди них того, кто впечатлится грядущим апокалипсисом? Время покажет.

Так же, в процессе поездки, я всё обдумывал, стоит ли мне поселить Варвару навсегда в свою ауру. У Сомы это вышло случайно и вроде бы хорошо. Умения, при этом, открываются интересные, а какие подводные камни? Неизвестно.

Помимо прочих очевидных плюсов, ещё вспоминаю, что Варвара каким-то образом сумела успокоить духа Огня. Возможно после поселения её в ауру, я смогу лучше взаимодействовать с другими духами? Плюсов вроде бы много, а вот минусы совершенно не ясны.

Вдруг однажды дух Воды захватит моё тело? Вероятно, если бы он хотел он и сейчас мог бы попробовать? Великого из тела я выселил.

Обдумывая то, как избавиться от Варвары, если её наличие будет мне сильно мешать, я продолжил исследовать строение ауры. У меня сейчас двенадцать ячеек в ауру на нулевом уровне. Есть большие и есть маленькие. Мне пришла в голову мысль, что можно воздействовать на эти ячейки и я сконцентрировался на одной из них и попробовал переместить её к краю ауры.

Это как горошину толкать, находящуюся среди других горошин. Удивительно, но опыт завершился успешно: ячейка переместилась. Каких-либо негативных ощущений от такого действия у меня не возникло. Мне кажется, что можно её совсем вытолкнуть наружу, но что произойдёт в результате мне непонятно.

Может быть вся энергия ячейки высвободится в виде взрыва? А может просто рассеется. А что будет со мной? Нет информации. В общем пока не стоит рисковать.

Причём, вытолкнуть можно любую ячейку, похоже даже и ту, что хранит моё сознание. Это, вероятно, будет изощрённый способ самоубийства. В общем теоретическая возможность выселить Варвару из ауры у меня есть. Но я пока так и не решился её туда поселить.

А ещё я продолжил исследование пирамид. Конструкты, протянувшие от меня нити к каждой из них, позволили мне исследовать их структуру в Сути. Выяснилось что все пирамиды похожи как братья-близнецы. То есть, если активация первой пирамиды никакой

“пещеры Аладдина” не дала, то активация любой другой тоже не даст. Интересным событием будет активация всех пирамид, но пока я до конца не придумал как это сделать без телепортов.

У активированной мной пирамиды теперь постоянно находится около пятисот человек. Они что-то исследуют, воюют между собой, а у колеса даже что-то копают. Интерес исследователей понемногу начал было угасать, но потом вновь был разогрет внезапной деактивацией пирамиды. Прошло приблизительно две недели и пирамида выключилась. Колесо вернулось на место.

Мой конструктор наблюдал всё это с близкого расстояния и я мог утверждать, что произошло это без какой-либо связи с находящимися там людьми. Получается, что после активации пирамиды, тому, кто её активировал, даётся около двух недель на то, чтобы сделать ещё что-то. Поскольку действий пользователя не последовало, то пирамида отключилась.

Кстати, у неё теперь иной код активации. Пока за базовую гипотезу я принял то, что в этот срок должны быть активированы все пирамиды. Возможно “пещера Аладдина” откроется с активацией последней?

Есть мысль отправить конструкторы с плетениями, связанными с моим компьютером, и включить с их помощью все пирамиды. Но для этого надо доработать вращающее плетение. Нужно приделать к нему обратную связь, с помощью которой можно будет программно контролировать положение колеса. Эту работу я планирую сделать через неделю, когда наш караван приблизится к другой горе Баанг, находящейся в черте города Юрбэ.

От Буна я узнал, что время на этой планете тоже измеряют. Есть аналог нашего часа, минуты, секунды. Но здесь нет двенадцатеричной системы. В сутках двадцать местных часов, в часе двадцать местных минут, в минуте сто местных секунд. Местная секунда приблизительно вдвое длиннее нашей. Узнав это, я сходил в лавку с механическими предметами и купил самые настоящие часы. Заполучив их, я устроил в своём компьютере вычисление времени.

Несколько дней наблюдая за точностью хода компьютерных часов, я убедился, что идут они стабильно и решил пока не волноваться об их точности. Если обнаружится, что при изменении каких-то внешних условий меняется скорость их хода — буду думать, а пока оставляю как есть.

А ещё я ввёл понятие “Шина данных” в свой компьютер. Тактовая частота у меня низкая, поскольку ячейка памяти представляет собой конденсатор. Чтоб его зарядить требуется время. А вот прочая моя “электроника” пределов по быстродействию похоже не имеет. Я сперва решил, что я наплюю на низкую скорость ячеек и просто наплету кучу ядер. Но если все ядра работают с одной и той же памятью, то нужна шина доступа к ячейкам памяти. Требования к шине такие, что с одной стороны она пускает ядра к ячейкам независимо, а с другой стороны, чтобы эта шина не была страшно сложной. Когда я делал второе ядро, то фактически сделал вторую параллельную шину данных и это усложнило стоимость подключения новых ячеек памяти ровно вдвое. А если мне хочется иметь тысячу ядер, то как тогда быть?

В общем, я разбил память на блоки, а основной тактовый генератор сделал многофазным. То есть каждый процессор получает фронт тактового сигнала от генератора тысячу раз в секунду, но такой же фронт для каждого следующего CPU немного сдвинут.

Ячейка памяти теперь представляет собой две ячейки: обычную и упрощённую.

Упрощённая хранит флажок. При записи, флажок поднимается, а потом сбрасывается на следующем такте. Если два ядра придут в одну ячейку, то опоздавший будет ждать вхолостую целый такт, пока флажок не сбросится. Получается, что если процессоры не пытаются записывать в одну и ту же ячейку, то их производительность масштабируется при помощи увеличения их количества.

В общем, сейчас у меня пять ядер и две тысячи ячеек. Программы я всё ещё пишу в кодах, коды я всё ещё задаю в цветах, но разгадка кода включения пирамиды меня очень вдохновляет, поэтому я упорно двигаюсь по этой дороге.

### Побег

Очнулся Маас от ноющей головной боли. Он лежал на острых камнях, похоже в загоне для животных. На шее были бусы.

“Он считал его мерзким” — почему-то вспомнились слова Кро.

Руки и ноги были связаны. Бусы выкачали всю энергию из ауры и теперь энергия потекла из накопителя. Этот поток проходил сквозь ауру, поэтому, вероятно, Маасу удалось очнуться.

Сконцентрировавшись на накопителе, Маас заполнил свою ауру энергией приблизительно наполовину. Стало значительно легче, после чего, приложив массу усилий, он принял сидячее положение.

“Ну, гады, в этот раз сгорит весь ваш городишко!” — злобно прошипел он, сооружая искру, пережигающую верёвки.

Неприятно запахло горелым. Верёвка лопнула и кровь стала, наконец, поступать в руки. Немного придя в себя он снял бусы, а затем перелил энергию из них в свой накопитель.

“Одинаковые действия повторяются из раза в раз!” — пробормотал он, активируя пять призывов подряд.

Сейчас есть время, поэтому он успеет не только призвать, но и направить. Совершая Призыв без какой-либо спешки, Маас точно знал когда Он откликнется, как Он откликнется, мог управлять этим процессом. Несколько притушив, но не остановив, накачку энергии в четыре призыва, он начал разговор с первым. Подарив ему порцию фиолетовой маны, уговорил его начать обед с восточной части города. Второго, таким же образом, он отправил на запад, третьего на север, четвёртого на юг.

А пятый? Пятый останется здесь. Он будет самый злой. Через несколько минут вместо фиолетовой маны Он наткнётся на плетение “Клетка”. Позже, он сможет выйти из неё, но тем, кого он встретит, придётся ой как несладко!

“Пора!” — хмыкнул Маас, после чего представил себя на высоте в сотню метров. “Свобода!” — мелькнула мысль, но почему-то этот побег не приносил ему тех эмоций, которые были в прошлый раз.

Он активировал Полёт и завис над городом, глядя на зарево разгорающихся пожаров. Зелёно-голубой огонь наступал на город с четырёх сторон. Маас взглянул вниз. Место, откуда он взлетел, пока ещё было тёмным. Энергии в Клетке должно хватить ещё минут на пять, а пока надо отлететь отсюда на приличное расстояние: фейерверк будет высоким!

Игнорируя расход маны, Маас плавно полетел на север. Пролетая над разгорающимся пожаром, он почувствовал жар восходящего к небу потока воздуха.

Что-то было не так. Зависнув и посмотрев на картину в целом, Маас увидел, что вместе движения к центру, каждый из вызванной четвёрки смещается в сторону: трое по часовой стрелке, а один против. Похоже, что вокруг центра города установлена или сработала какая-

то защита, которую элементарии не могут преодолеть.

Сильнейший взрыв отвлек Мааса от мыслей об этом барьере: энергия в Клетке наконец закончилась и пятый получил свободу. Эпицентр взрыва находился не очень далеко от стен внутреннего города, поэтому взрывная волна проломилась их. Вместе со стеной, похоже рухнул и барьер. Четвёрка, будто по команде, среагировала на появившуюся возможность и рванула к пролому. Прошло несколько минут и внутренний город целиком был объят пламенем. На месте взрыва росла, извергая в разные стороны потоки лавы, гора будущего вулкана.

Было похоже, что атака случилась столь неожиданно, что никто не успел ничего ей противопоставить. “Если они все сейчас погибнут, то может быть это и к лучшему?” — думал Маас глядя на пожар.

Внизу, в районе бывшего рынка вдруг началось движение. Открылось четыре телепорта и из них стали высыпать люди. Маас снизился, чтобы рассмотреть их. “Теперь меня точно никто не будет искать” — сказал он, разглядывая сотню тёмных эльфов, расходящуюся в разные стороны.

Мана кончалась, пришлось отвлечься, найти холм и приземлиться на него. Когда он вернулся к наблюдениям, то увидел, что ситуация снова переменилась. Огонь погас, дыма тоже не было. Вокруг города быстро росла, превращаясь в зелёную полусферу, живая стена из ветвей и листьев. Нападавших уже не было видно, впрочем и самого города тоже. Земля дрожала под ногами, но что происходило под полусферой оставалось загадкой. Через четверть часа цвет этого живого ограждения начал меняться с зелёного на жёлтый. Налетевший вдруг ветер заполнил воздух сухими листьями, унося их в сторону. Ворох листвы, веток на некоторое время скрыл от обзора всё что происходило, а когда видимость восстановилась, Маас увидел привычную глазу картину: внутренний город, окружённый стенами и внешний город. Всё было в таком виде, будто здесь не бушевала никакая стихия всего несколько минут назад!

“Может быть они и людей всех воскресили?” — подумалось Маасу, но он отогнал от себя эту мысль.

Натянув снова личину гнома, Маас решил вернуться в город. Но вернуться нужно так, чтобы в нём не заподозрили шпиона. Сориентировавшись он пошёл к ближайшему пути, протоптанному множеством караванов. Здесь не было проложенной дороги, но около города большинство караванов идут одинаково, поэтому дороги образуются сами собой. Вытаптываются тысячами ног и копыт.

У одной из таких дорог Маас и остановился, дожидаясь ближайшего каравана. Сколько придётся ждать? Неделю? День? Неизвестно. Но Маасу нужно было попасть в город и посмотреть что там теперь внутри. Стоит ли сундук на площади? Что происходит в таверне, в которой его последний раз пленили?

### **Новое назначение**

Илли открыл бар и налил в стакан нектара. Ситуация едва не стала критической. Пол сотни тёмных прорвались во внутренний город, хорошо хоть успели среагировать!

Четыреста эльфов с верхних уровней погибло. Куча внешних, платящих налоги, видимо тоже. Их ещё не считали.

Но как им удалось преодолеть барьер? Элементарии не могут его проходить! Какой-то из шпионов пробрался и делал вызов прямо изнутри города?

Недавно подобное уже случалось, прямо на его глазах, но это был демон, которого они

сами привели в город. А ведь тёмные эльфы никогда не опустятся до сотрудничества с другими расами! Получается, что стража проглядела тёмного под личиной? Как такое могло быть?

В дверь постучали.

— Войдите!

— У меня новости. — сказал вошедший следователь.

— Хорошие или плохие?

— Мы разобрались с элементарями. Их призвали во внешнем городе, из таверны, неподалёку от стен внутреннего.

— Я предполагал что-то такое. Ещё что-то нашли?

— Обнаружили магическую сигнализацию, ведущую из места призыва в центр города. Либо это нити магической связи.

— Что это значит? — задал вопрос Илли.

— Я пока не могу делать каких-либо выводов. Единственное, что можно сказать, так это то, что нападение готовилось заранее, а не было экспромтом, как уверяют нас пленные и видящие.

— Выяснили, кто владел таверной, откуда совершён призыв?

— Да, пара людей, мать и дочь. Переселились сюда пять лет назад. Налоги платили исправно.

— Пусть видящие посмотрят. Если они ещё здесь, нужно их арестовать!

— Указания уже даны.

— Если призыв произошёл во внешнем городе, как элементарии попали во внутренний?

— Защита от элементарей воздействует и на людей тоже, поэтому много энергии в неё направить мы не можем. По этой же причине, элементарь может быть призван в непосредственной близости от неё. После призыва стены города и защита были разрушены большим потоком энергии.

Во внутренний город ещё проникли шесть элементарей цветка. Мы занимаемся их нейтрализацией.

— Получается, кто-то занимался исследованием нашей защиты, причём и изнутри и снаружи? Возможно даже какие-то эксперименты проводили: для чего-то им нужна была связь снаружи вовнутрь. И это шпионы тёмных? Бред какой-то!

— Вы не допускаете сотрудничества тёмных с другими расами?

— Напомню тебе, друг мой, что когда-то мы были с ними одним народом. Разошлись мы с ними именно по той причине, что они считали грехом общение с нисшими. Сейчас, после сотен тысяч лет жизни врозь, они ненавидят нас за то, что мы изменились. Они считают недопустимым даже простое общение с кем-либо из иных рас. “Воздействие на кровь на ментальном уровне!” Думаю, за все эти века, что мы жили порознь, с местными они общались только в случае, если те приходили к ним с войнами. Они же ждут Мессию.

— Мы тоже его ждём.

— Мы с ними по разному его понимаем. — Илли обернулся на дверь. — Кто там?

— Вас вызывает Тиар'х Эн! — ответил голос.

— Когда? — спросил Илли открыв дверь.

— Через двадцать минут.

— Хорошо, я буду в ратуше в это время. — Илли повернулся к собеседнику. — Держи меня в курсе, если выясните что-то ещё. Я должен идти, извини.

Отпустив гостей Илли переоделся, затем вышел и закрыл дверь. Эх, жаль, что здесь кто-то решил, что не нужно использовать телепорты столь же широко как на Земле. Сейчас бы просто шагнул из дома прямо в ратушу.

Кто-то из видящих предсказал распространение телепортации по этому миру. После этого предсказания продажа телепортов была радикально уменьшена, однако совсем остановить её не решились: во первых это огромные поступления в бюджет, а во вторых, используя телепорты, другие расы отлично воюют между собой.

Илли шёл по восстановленной улице и чувствовал недавнюю боль, нанесённую деревьям. Даже шрамов не осталось ни на одном дереве, а боль, боль они помнят. А эльфы её чувствуют. Всё-таки тёмные здесь действительно экспромтом оказались. Нужно искать следы истинных нападавших!

Пройдя через площадь, затем обойдя здание, он вошёл в неприметную дверь. Охраны здесь не было, но, чтобы открыть проход, нужно было приложить руку к специальному артефакту, настроенному на очень небольшое количество тех, кто имеет допуск. Поднявшись по лестнице, Илли вошёл в просторную приёмную. Не обращая на присутствующих внимания, он прошёл мимо и вошёл в кабинет архимага.

— Вы звали меня, Тиар? — обратился он к хозяину кабинета.

— погоди минутку, я закончу.

Пожилой эльф удобно расположился в кресле, и, не было похоже, чтобы он что-то делал. Просто сидел прикрыв глаза. Илли чуть напряг зрение и увидел нить плетения связи, уходившую куда-то вниз.

Поняв, что босс с кем-то общается, Илли присел и стал смотреть в окно. Обычно заполненная людьми центральная площадь сейчас, после нападения, была пуста.

— Погибло несколько наших сотрудников секретной службы, поэтому я позвал тебя, Илли.

— Мы разбираемся с этим нападением. Пока выводы делать рано.

— Я не о нападении хотел с тобой поговорить. Помнишь демона, который сбежал?

— Конечно, мы с вами вместе его вербовали. Пытались завербовать.

— Так вот, его преследовала шестёрка. Сотрудники секретной службы. И все они не вернулись. Мы расследовали их гибель.

Сперва по дипломатическим каналам мы выяснили что произошло, собственно от беглеца. Он согласился дать показания под действием артефакта правды. Из его рассказа выходит так, что он убил от одного до четырёх преследователей. А что стало с остальными?

— Вы меня спрашиваете? Я впервые слышу эту информацию. Про побег и снаряжённую погоню я знал, но в дальнейшем меня не посвящали.

— Это риторический вопрос. Конечно ты не знал, поскольку занимался другими делами. На этот вопрос точного ответа нет. Так вот. Твой предшественник, чью должность ты займёшь с сегодняшнего дня, занимался расследованием этого побега. Мы не планировали, что это расследование станет стратегическим, но... Впрочем по порядку.

Но твой предшественник заинтересовался гибелью погони. Дело в том, что в погоню ушёл его предшественник. Весьма информированная личность. Тебе не нужно знать их имена, даже несмотря на то, что они оба мертвы. В общем он обратился к видящим.

Ты знаешь, видящие, могут дать информацию, если объект испытал какие-либо сильные эмоции: попал в серьёзную опасность, совершил крайне интересную находку и так далее. Так вот, двое из этой шестёрки в такую ситуацию попали. Один из них перед смертью

удивлённо закричал: “Великий!”.

— Великий?

— Именно так. После этого открытия, видящие, уже по моей просьбе, стали искать Великого. Они вычислили, что он направляется к нам, в Цехин. Едет с одним из караванов из Баанг-Уудэ. Если Великий здесь, то то, что телепорт на Землю пока не работает, нам не руку. Мы отправили группу, в которую вошло семь боевых троек. Целью группы было уничтожение Великого. Группа сообщила о выполнении поставленной задачи.

— Им удалось?

— Они развернули вокруг каравана Стену, а затем сомкнули её. Ты знаешь, что сквозь Стену нельзя ни телепортироваться, ни пройти. Это артефакт древних. Караван и Великий уничтожены.

В группе были трое видящих серьёзного уровня. На сеансе связи они сообщили, что хотят расследовать ещё кое что интересное, поэтому вернутся позднее. Что-то связанное с колесом и пирамидой поблизости. Группа была крайне сильна, снабжена массой боевых артефактов, в том числе тем, что мы изъяли у этого людского проходимца, называющего себя королём. Поэтому мы не видели никакой угрозы в том, что они займутся этим.

— Группа не вернулась? — догадался Илли

— Именно. Видящие, пытаясь найти кого-нибудь, всё время натываются на странный хоровод элементалей воды. Возможно элементали или элементаль были использованы для астрального растворения информации о погибших. Астральный поиск тел тоже дал странный результат. Их порезали на кусочки и разбросали по большой площади. После события по этому месту прошли орки и несколько караванов. В общем, там уже нет смысла что-то искать.

— Вы хотите, чтобы я расследовал их гибель?

— Нет. Хотя, возможно и это тоже. Я ещё не рассказал тебе главное.

— Главное? — удивился Илли. — Есть что-то ещё более интересное, нежели смерть Великого и гибель группы, владеющей суперартефактами?

— Есть. Не перебивай меня. Через несколько недель после гибели группы, пирамида, возле которой произошли эти события, была активирована. То есть кто-то разгадал формулу. Вот этим вопросом я и предлагаю тебе заняться. Возможно расследование гибели группы тебе поможет, возможно нет. Не знаю.

— Мы несколько раз предпринимали попытки убить Великого. Два раза считали их удачными. Может быть группу уничтожил он? Тогда получается, что он знает формулу активации пирамид?

— Если это так, то дела крайне скверные. Этот мир — первичный. Тот кто установит над ним контроль получит невероятное могущество. Какое? В наших летописях этой информации нет. Именно вокруг пирамид состоялась первая война с древними. Нашим предкам удалось уничтожить или отбросить их в дикость. Возможно пирамиды — последний шанс для их возрождения. Если Великий жив и он получит доступ к могуществу, то, тем более сможет помешать нашим планам. Расследование поручаю тебе. Цель расследования известна только нам двоим, подчинённым же можешь рассказывать какие угодно другие истории.

— Могу я ознакомиться с материалами, собранными моим предшественником?

— Я тоже видящий, ты знаешь. Выглядит так, что наилучшего результата ты добьёшься, если займёшься всеми этими вопросами с самого начала.

— Можно вопрос? Меня он всегда интересовал, думаю вы знаете ответ.

— Да.

— Великий не с Земли?

— Этого никто не знает. Поговаривали, что он с Теи. Мы очистили Тею от сброда, возможно он смог сбежать. Вроде бы драконы Теи ему благоволили... пока не погибли. Я не знаю откуда он. Важно то, что он владел магией драконов. Известно, что него были два их артефакта. Не думаю, что они позволили ему выйти за Стену. Если он прибыл сюда, то значит он приложил руку к тому, что телепорт закрыт. Это значит, что он решил перейти из оборонительной позиции в наступление. Если он выжил, то впереди у нас очень трудные времена. Нужно запустить чистку, да так, чтобы он остался здесь...

## **Юрбэ**

Где-то дня за два до Юрбэ начались поля. Злаковые, корнеплоды, множество садов. Поля от горизонта до горизонта, но какой-либо техники, работающей на них, я не увидел. В качестве транспорта всё те же лорги и телеги. Неужели всё это пашется животными? Периодически, между полями, встречались постройки в виде пирамид. Гора Баанг, окружённая полями, казалась одной из многих сельскохозяйственных построек. Караван останавливался около неё, правда отладить свою систему взлома я не смог. Около колеса здесь толпилось порядка тридцати-сорока человек разных рас. Пришлось пока отложить эту идею.

Ближе к городу пирамиды стали встречаться чаще и чаще. Поля, как-то незаметно превратились в улицы. Наш караван двигался по одной из них. Чтобы добраться до рынка, ему надо было пересечь часть города и я, да и все прочие впрочем тоже, всю глазел на всё что происходит вокруг.

Пирамиды. Тысячи пирамид. Большие, средние и малые. Все сделаны из чего-то похожего на бетон. Швов, стыков не видно, похоже на монолитные сооружения. Пригород отличается от города только частотой и размером пирамид.

В аурном зрении под городом наблюдаются различные коммуникации: есть канализация, подача воды. Видны разветвлённые мановые и энергетические потоки. Река, некогда протекавшая через город, взята в трубы и убрана под землю. Несколько крупных зелёных парков запитаны водой из неё.

В общем город — сложнейшее инженерное сооружение, на уровне примерно нашего двадцатого века. Я пока не понял только, откуда поступает энергия.

Самая высокая пирамида из тех, что я видел, имеет высоту около двух сотен метров, самая низкая — метров шесть. Интересно, что нигде вообще нет ни одного забора.

По некоторым улицам города ходил общественный транспорт! Нечто вроде нашего трамвая, но на магической тяге. Сцепки по три вагона, движущиеся по стационарно проложенным маршрутам. Вместо рельс эти две полосы-канавки, в которых катились соответствующего размера колёса. Канавки сделаны из того же материала, что и мостовая: камень или бетон. Выглядит, что должны быстро разрушаться из за хрупкости, но почему-то не разрушаются.

Наблюдая за жизнью города, кажется, будто попал в сказку о земном аде. Сплошные рогатые черти трёх цветов: красные, чёрные и фиолетовые.

Впрочем, эти черти ведут себя будто обычные люди. Кто-то куда-то спешит, кто-то празднично прогуливается, кто-то разговаривает, активно жестикулируя руками. Если долго смотреть на всё это, то перестаёшь обращать внимание на цвета кожи и рога и, кажется, что



это обычные люди.

Наконец мы добрались до рыночной площади. Места здесь было много, наш караван остановился на краю моря суеты и беготни. Я собрал вещи, простился со спутниками, зашёл сказать “Пока!” Буну и отправился в город. Никаких стен, стражи здесь не было, так что волноваться о том, что меня снова остановят не стоило. На меня просто никто не обращал внимания.

Я обошёл строящуюся пирамиду, а затем пошёл вокруг рынка, пытаясь научиться ориентироваться в этом городе. Через некоторое время я нашёл таблички с названиями улиц, а так же таблички, указывающие на назначения некоторых пирамид. Читаю я пока очень медленно, алфавит мной изучен буквально несколько дней назад, а о том, как пишутся те или иные слова представления и вовсе нет.

Ощутимо тряхнуло под ногами. Землетрясение? Я остановился. Окружающие меня люди никак не прореагировали на колебания почвы. Вероятно, такое здесь в порядке вещей. Может быть потому тут всё в пирамидах? Хотя есть у меня сомнения, что пирамиды лучше держат землетрясения, нежели другие формы.

Обойдя с десяток пирамид, я нашёл то, что искал. Банк. Большое здание, с широким входом. Я поднялся по небольшой лестнице, открыл дверь и увидел спуск вниз, заканчивающийся большим холлом. Внутри, стояли столы, за ними сидели эм... операторы или кассиры. В общем всё как у нас в банке.

— Что Вам угодно? — спросила пожилого вида эм... демонесса? Не знаю пока как их для себя называть. В общем демон женского пола.

— Я... Э... Хотел бы открыть вклад, но сперва позадавать несколько вопросов. — начал я

— Вопросы? Какие?

— Мне бы знать в каких других городах я смогу пользоваться своими деньгами, а так же как это делать. Я э... прибыл издалека.

— У нас есть буклет, с подробным описанием. — Улыбнулась оператор. — В любом городе на этом континенте вы можете найти банк и попросить пересчитать ваш баланс. Чтобы открыть счёт нужно поместить в наше хранилище пробы с вашей ауры. Пробы распространяются между всеми банками достаточно оперативно. Вряд ли вы попадёте в другое отделение раньше. Чтобы воспользоваться деньгами, спрашивайте у торговцев банковский артефакт, правила пользования артефактом есть в буклете. Вот, возьмите.

Вы так же можете приобрести у нас банковский артефакт, с помощью которого сами сможете совершать сделки. После совершения нескольких сделок вы должны принести артефакт в ближайший банк для перерасчёта баланса. Стоимость артефакта — десять золотых.

В общем я выгрузил все свои наличные деньги, оставив себе пятьдесят золотых на карманные расходы. Банковский артефакт брать не стал: уж слишком он громоздкий. Нет, он небольшой, но в кармане не потаскаешь. Конечно интересно выяснить как он устроен, но пока у меня слишком много других задач.

Выйдя из банка, я двинулся в поисках гостиницы. Чем дальше, тем больше нравится мне этот город: улицы широкие, чистые. Аура у города какая-то... добрая что ли. Кажется, что людям, то есть демонам, совершенно всё равно кто ты и откуда, но, с другой стороны, ощущение какой-то безопасности, устойчивости буквально разлито в воздухе.

— Где у вас тут органы власти располагаются? — спросил я демона, сидевшего рядом

со мной в рестораничке.

— Какая власть? — задал он мне встречный вопрос.

— Ну кто решает общие для всего города проблемы. Есть же кто-то главный?

— Нет. Всё сами решаем.

— А если война, то как?

— Для войны мы собрали Лигу. В ней есть главный, но это не здесь, это в Ханю.

Будто анархия и самоуправление тотальное. Но чувствую, что это не так, ну или не совсем так. Ну и продолжаю пытаться своего собеседника:

— А если вдруг на Юрбэ сейчас эльфы нападут. Кто будет управлять обороной?

— Каждая пирамида станет крепостью.

— А выгонять захватчика-то как?

— Этим займётся координационный совет.

— Вот! Это я и хотел узнать. А этот совет сейчас где расположен и чем занимается?

— Он около храма Хью, на другом конце города. В обычное время он занимается координацией строительства и техническими системами в стране.

Получается, мне нужен координационный совет, расположенный у храма Хью. Задавать вопрос о том, кто такой Хью, я не решился. Вдруг это окажется неэтичным? Спросил есть ли в городе публичные библиотеки, оказалось, что нет. Вернее есть, но только в местной школе магии, но пускают ли туда посторонних — неизвестно.

Раз управление городом находится в другой его части, то я подумал-подумал и решил, что и гостиницу я тоже там найду. Спросив: “как попасть к храму Хью?”, я сел на трамвай и поехал. Проехать мне нужно было восемь остановок, но когда, уже подъезжая, я услышал объявление “Гостиница Юрбэ”, то решил сойти раньше.

Выйдя, я увидел храм. Эм... вернее я увидел нечто. В аурном зрении над зданием в нескольких кварталах отсюда висело облако, спиралью уходящее в небо и под землю. Облако выглядело, будто живой организм: оно дышало, шевелилось. Забыв про гостиницу, я отправился к этому объекту.

Я стоял, задрал голову и пялился на... непонятно что. Другое. Иное. Магия, но не магия. Живым оно было и в Сути. Наблюдательный конструктор не мог подлететь к этому ближе чем на двадцать метров. Конструкторы вели себя так, будто это нечто покрыто антиэлементальным полем: летит прямо, а потом отворачивает в сторону, не зная зачем и почему он это делает.

— Хотите зайти и поклониться Хью? — я обернулся. Ко мне обращался чёрный демон.

— Нет, я просто смотрю. Это потрясающе. Оно живое!

— Конечно он живой. Какой по вашему должен быть бог?

— Бог? — удивился я. — Я не местный. Расскажите мне про Хью?

— Это храм Хью, вы можете зайти и поклониться ему.

— Но зачем? Зачем это нужно ему? Зачем это может быть нужно мне?

— Вы знаете, каждый отвечает на эти вопросы сам. — Ответил демон и пошёл дальше по улице.

Я постоял, подумал, а потом двинулся обратно к тому месту, где я вышел из трамвая. Вот ещё не хватало мне разбираться с религиозными вопросами этой планеты. Может быть когда-нибудь я эту тему исследую, но сейчас недосуг.

Вернувшись к остановке, я отыскал интересующую меня пирамиду и поселился в гостиницу. Пирамида, высотой шесть этажей. В центре лифт. Чем выше этаж, тем меньше комнат на этаже. Мне досталась комната на четвёртом этаже. Номер был со всеми

удобствами, в том числе с горячей холодной водой. До полноты впечатления не хватало только интернета и телевидения.

## Залог

Поселившись, я несколько дней гулял по городу, набирался впечатлений, пытался понять местное общество. С одной стороны здесь везде товарно-денежные отношения. В магазинах можно купить предметы роскоши, а артефакты в лавках встречаются по таким ценам, что мама не горюй. С другой стороны все демоны живут приблизительно одинаково. Я сколько ни ходил, не увидел какого-то подобия частной пирамиды или какой-либо охраны где-либо.

Общественный транспорт бесплатный. Вокруг гостиницы есть несколько столовых, где можно бесплатно поесть. Похоже, что есть и пирамиды в которые можно бесплатно заселиться и жить. При этом, я нашёл налоговое ведомство.

Этот город — какая-то непонятная смесь капитализма и коммунизма. Какая-то смесь средневековья и современного мира. Какая-то непонятная смесь технологического и магического уклада. Ещё и храм, с чем-то живым, обитающим в нём. Бред какой-то!

В общем, я понял, что я пока ничего не понимаю в этом обществе и решил, как и первоначально хотел, зайти в их координационный совет. В моём понимании это местный орган власти.

Очередным утром, я вышел из гостиницы и дошёл до Хью. Поглазев на него некоторое время, я стал искать пирамиду с табличкой “Координационный совет”. К моему удивлению, таковая нашлась на совсем небольшой пирамиде.

Спустившись по лестнице внутрь, я попал в небольшой холл, в котором стояло два стола. За одним столом сидел чёрный демон, а за другим фиолетовая демонесса. Они смотрели на меня в шесть глаз и я растерялся.

— Гхм... А координационный совет здесь?

— Да. Что вы хотели?

— Я правильно понимаю, что координационный совет — это нечто вроде местного органа власти? — спросил я.

— Правильно. Вы хотите обратиться к нам с каким-то официальным запросом? Садитесь вот здесь. — Демон указал мне на кресло.

— Эм... — Я оглядывал моих собеседников, не зная что мне делать. Уйти? Или что-то спросить?

— Я — глава координационного совета. Меня зовут Инроргн. Можно просто — Ин. А это наблюдатель, её зовут Кора.

— Наблюдатель? Волей случая я эм... маг. Вижу, что наблюдатель — не демон. Во всяком случае третий глаз у неё — иллюзия. Это нормально?

— Использовать иллюзии — нормально для нашего общества. Однако, разве об этом вы пришли поговорить?

— Мне нужно сообщить вам важную информацию. И нужна поддержка каких-то властей. Но ввиду важности, хотелось бы обезопаситься. Прошу прощения.

— Если вы пришли сказать о чём-то важном, то нам тем более необходим наблюдатель. Наблюдатель для того и нужен, чтобы я не принимал здесь неправильных или плохих решений. Кора так же ведёт запись всех бесед, происходящих в этом помещении.

— Ладно. — вздохнул я. — Я пока так и не понял вашего общества, но выглядит, что именно вы и есть здесь представители власти. Хочу сперва спросить: Вы в курсе того, что на

свете есть множество разных миров и что эльфы — пришельцы из другого мира?

— Да, мы в курсе этого. — Сказала Кора, перелистнув блокнот. Она похоже и правда записывала всё что тут происходит.

— Ну так вот. С чего бы начать? Я эм... тоже из другого мира. В нашем мире эльфы — тоже пришельцы. Только ведут себя как оккупанты. Ведут войну с магами моего мира. Когда я открыл в себе магические способности, то включился в эту войну. Затем, в результате цепи различных событий, оказался в вашем мире.

В этом мире я не планировал ни с кем воевать, мне просто интересно изучать магию. Но, так получилось, что мой путь снова пересёкся с эльфами и двое из них оказались... эм... в моей власти. Сейчас их уже нет в живых. Была у меня мысль дотащить их до каких-нибудь властей людей или демонов. Но отчасти случайно вышло, что они не выжили.

— Не оправдывайтесь. Мы не предъявим вам претензий, что кто-то из эльфов умер. Совсем недавно мы тоже воевали с ними.

— Да, я знаю об этой войне в общих чертах. А вы в курсе того каким способом они перемещаются между мирами?

— Да. Собственно мы, демоны, и были причиной появления их здесь. Мы обнаружили артефакт древних и активировали его...

— Вот как? Тогда я продолжу. Участвуя в войне с ними в моём мире, мне удалось вывести из строя два межмировых телепорта. Первый выведен из строя на несколько сотен, если не тысяч лет. А второй всего на пару-тройку лет. Я думал, что это навсегда, но оказалось, что телепорты самовосстанавливаются при повреждениях.

— Фиолетовая мана? Мы читали об этом в найденном древнем документе.

— Да, фиолетовая мана выводит телепорт из строя на несколько лет.

— А чтобы сломать его на тысячу лет, что нужно?

— Нужно отключить его от питания в момент использования. Все постройки вокруг телепорта на расстоянии около пятидесяти метров будут уничтожены.

— Как же вы остались живы?

— Я действовал дистанционно... При помощи магических способностей. В данном случае, это не существенно. Давайте продолжим. Итак, попав сюда, в этот мир, я случайно взял в плен двух эльфов. Пока они находились под моим контролем, мне удалось выучить их язык, а так же узнать о том, что вывод из строя телепортов поломал их планы не только в отношении нашего мира, но и в отношении вашего. И эта информация и есть причина, почему мы с вами беседуем.

Эльфы планировали каким-то способом уничтожить всё живое на этой планете, а затем заново заселить её. Такое тотальное уничтожение живых существ они называют “чисткой”. Насколько мне удалось узнать, они уже проводили подобные “чистки” в других мирах. Если бы телепорт работал, то процесс уже был бы запущен и здесь. Кажется речь идёт о каком-то супер-артефакте или чём-то подобном. Его активация уничтожит жизнь во всём мире. Погибнут даже элементали. Перед уничтожением, они планировали покинуть эту планету, а затем вернуться, когда на ней уже не останется никакой жизни. Что это за артефакт или способ точно не знали и мои пленные.

Установилась тишина. Я сидел молча. Кора отложив блокнот смотрела на меня. Инроргн смотрел будто сквозь меня. Возможно он пытался понять что-то по моей ауре. Идя сюда, я убрал все свои маскировки и заполнил её исключительно энергией жизни. Поскольку я не собирался никого обманывать, то посчитал, что открытость сработает лучше.

Демон встал, прошёлся по кабинету. Наблюдатель взяла в руки блокнот. Положила его, снова взяла.

— А что вы хотите от нас? — наконец подал голос хозяин кабинета

— Я подумал, что если данной информацией будет располагать какое-то государство, то оно сможет во-первых, расследовать это, а во-вторых, разумеется, как-то предотвратить. Телепорт ведь восстановится через какое-то время.

Думаю, вы понимаете, что подобное расследование нужно вести в секрете. Что произойдёт, если эльфы узнают, что в этом мире кому-то известно об их планах я предсказать не могу. Вдруг они сразу активируют эту машину убийства?

— А почему вы отправились сперва к нам, к демонам?

— По правде сказать, сперва я отправился к людям. В Баанг-Уудэ. Но там меня стража не пустила даже к воротам подойти. Какой-то указ Молора. Я не разобрался с этим. Вы не знаете что за указ?

— Вы оборотень? — На меня уставилось шесть глаз. Вернее пять, один иллюзорный. Наблюдатель — двуглазая.

— Так получилось. Да. Это плохо?

— Нет, не плохо. Просто оборотни участвовали в нападении на королевскую сокровищницу и выкрали артефакт древних. С тех пор вход в Баанг-Уудэ для них запрещён.

— Вот как? Спасибо, что разъяснили для меня этот момент. Я не мог понять в чём причина этой агрессивности. Где-нибудь ещё относятся плохо к оборотням?

— Насколько я знаю, нет. — ответила Кора, продолжая что-то записывать в блокнот. — Можете показать нам вторую ипостась?

— Эмм... Просьба неожиданная, но пожалуйста. — Я преобразовал голову в кошачью, посидел минутку, затем вернул всё как было. А потом спросил: — А вы можете показать, как вы выглядите без иллюзии?

Демон усмехнулся и уставился на Кору.

— Нет. Мой внешний вид, как бы это сказать... Плохо воспринимается людьми.

— Ну нет, так нет. — Сказал я. И снова установилось молчание.

Пауза затянулась в этот раз минут на пятнадцать. Я разглядывал ауру Кору и Инроргна. Характеристические числа у обоих были около сорока. У Кору 37-37-38, у Инроргна — 35-36-36. Здесь, на улицах, я видел магов куда более сильных. Получается, что руководитель демонов необязательно крутой маг? Может быть даже немаг возможен? Интересное у них общество. Разглядывая ауру Кору, я понял, что она похожа на повреждённую ауру демона. Какая-то травма? Поэтому использует иллюзию?

А у демона в ауре был интересный артефакт. Выглядел он как пистолет, возможно и был по сути пистолетом. Внутри него было два плетения. Одно очень странное, а другое — этакий модифицированный фаербол. В ручке был накопитель энергии.

— Сейчас мы не готовы что-то ответить. — Прервал паузу демон. — Давайте встретимся здесь через несколько дней? Скажем дня через три. Вы где остановились?

— В Юрбэ.

— О, это самая дорогая гостиница в городе. Вам по карману?

— Вполне.

...

Три дня я гулял по городу. Плёл ячейки памяти для своего компьютера.

Одним из вечеров, я съездил к горе Баанг и отладил новую систему поворота колеса.

Сделал фотодатчик и осветитель. Фотодатчик регистрирует канавку между символами на колесе. Таким образом, компьютер может прикладывать поворачивающее усилие, а затем снимать его сразу после того, как отсчитает нужное количество импульсов от фотодатчика. Если какое-то из колёс будет крутиться туго или наоборот — легко, то подбирать константы больше не нужно: есть обратная связь.

Посидев, подобрав десять символов, убедившись, что всё работает, я остановил свою программу. Сейчас не стоит подогревать интерес всех вокруг к внезапно активировавшейся второй горе. Позднее я организую одновременную их активацию, посмотрим что из этого получится.

Мне уже категорически нужен язык программирования, поскольку писать программы в кодах — очень сомнительное удовольствие. А так же мне нужно придумывать что-то с интерфейсом моего компьютера. Смотреть в состояние ячеек по светимости энергии в них — тоже очень утомительное занятие. Но, чтобы вывести хоть какое-то минимальное изображение, нужно наделать ячеек памяти, хотя бы сто тысяч. Ячейка — пиксель. А я пока только третью тысячу ячеек осилил.

Очень меня вдохновил артефакт-пистолет, который я видел у Инроргна. Пистолет явно не однозарядный, а плетение фаерболо там было всего одно. Может быть второе плетение — копирующее? Надо посмотреть при следующей встрече!

В общем три дня пролетело в делах и заботах, я чуть не забыл о том, что у меня встреча с координатором. Утром, я вышел и направился было к трамваю, хотел снова съездить к горе Баанг, попробовать отладить параллельную расшифровку двух замков, но вовремя вспомнил какой сегодня день и направился в сторону храма Хью.

— Здравствуйте, Инроргн, Кора. А у вас здесь другие посетители бывают? — поинтересовался я, входя.

— Бывают, но редко. В целом у нас самоуправление, поэтому координатора привлекают только в сложных или спорных случаях. — ответил демон.

Я сел в кресло и оглядел собеседников. По аурам было понятно, что они хотят мне сказать что-то не совсем приятное.

— У нас есть регламент. — Продолжила Кора. — Когда к нам приходят за решением, то наш голос является решающим. Но он должен устраивать все стороны. Быть компромиссом. Здесь вы видите как бы две ветви власти: исполнительную и наблюдательную. Никаких закрытых решений мы принимать не можем.

— А решение по вашему делу должно удерживаться в секрете. — Продолжил Инроргн. — То, что вы сообщили, с одной стороны, очень важно, а с другой стороны... возможно является провокацией. По регламенту мы не должны держать эту информацию в секрете, поскольку не можем принимать закрытых решений. Однако, если она верна, обнародовать её нельзя.

По какой-то причине, оборотни крайне охотно сотрудничают с эльфами. Почему так — неизвестно, но это факт. Вы должны понимать, что мы рассматриваем все варианты.

В общем, всё что мы можем для вас сделать, это то, что мы не будем предпринимать вообще никаких действий по поводу вашей информации. Таким образом, она никуда не распространится.

Я задумался. Вот это поворот! Гхм... Бюрократический?

— Правильно я понимаю, — начал я — что, если бы я притащил таки этого пленного эльфа сюда, либо если бы вы получили эту информацию от... скажем, обычного человека, то

вы предприняли бы какие-то шаги? Начали бы расследование. Так?

— Так. Прошу не обижаться.

— Я не обижаюсь, но теперь мне надо немножко обдумать. Давайте порассуждаем. Если моя информация верная, то ваше бездействие может стоить всей планете жизни. Вы это понимаете?

— Да.

— И не иницилируете даже закрытое расследование?

— Самостоятельно закрытые действия мы предпринимать не можем. А если мы введём в курс дела другие лица, то информация может попасть к эльфам. У нас такая дилемма, поймите. Не делая ничего, мы поможем вам. Попробуйте добраться до гномов, но, совет, не говорите им что вы — оборотень.

Я представил себе колесо у пирамиды, почему-то именно оно теперь ассоциируется с заглядыванием в будущее или прошлое. Я повернул его по часовой стрелке и всё вокруг потемнело. Повернул ещё и чёрная, холодная ночь окутала меня. Нужно развеять тьму, а как? Я попытался взять себя в руки.

— Хорошо. — Продолжил рассуждать я. — Если я, скажем, найду товарища. Или завербую, может быть найму. Из ваших, из демонов. Мы возьмём в плен какого-то информированного эльфа, допросим. Потом придём сюда, вы меняете своё отношение?

— Да, меняем. — ответила Кора.

— Можете мне рассказать, что вы будете делать в этом случае? Предположим это уже произошло.

— Мы соберём несколько команд и отправим их на разведку в Цехин. А дальше по ситуации.

— То есть сделаете примерно то, на что я рассчитывал. — хмыкнул я — Хорошо. А что вас может убедить в том, что я не являюсь провокатором?

— Один из вариантов вы описали. Возьмите кого-то из демонов себе в команду и принесите доказательства.

— Сколько отсюда идёт караван до Цехина?

— Пять недель.

— То есть в самом реалистичном раскладе, мы можем вернуться к конструктивному разговору не ранее чем недель через шесть. Это если я вернусь телепортом. Так?

— Получается так. — ответил демон

— На сбор команд вы потратите несколько недель. Скажем три. Потом они ещё пять недель будут ехать в Цехин. Это надо делать скрытно, поэтому скорее всего дольше. Реалистично — это недель десять-двенадцать. Так? Получается что приступить к собственно расследованию вы сможете недель через двадцать-тридцать. То есть через пол года. Предположим, что выяснится, что требуется войсковая операция. Телепортов на перемещение войск у вас нет, делать их вы не умеете, так?

— Так.

— То есть к тому моменту, как будет требоваться приложить все усилия, вы как раз будете в пути на Цехин. Время утекает! Вы понимаете это?

— У нас нет иного варианта, увы.

— Слушайте! — мне пришла в голову идея — А вы знаете что такое “залог”? Мой уровень доверия для вас низкий, а что если попробовать повисить его при помощи залога?

— Я не понимаю! — сказала Кора

— Ну вот смотрите. Например у этого города есть бюджет, скажем годовых трат. Я не знаю какой он. Скажем сто условных единиц. Вы, вероятно, рассчитывали такое понятие? Я видел у вас налоговое ведомство имеется. Так?

— К чему вы ведёте? Да мы рассчитываем годовой бюджет.

— Давайте предположим, что для обеспечения правдивости своих слов, я дам вам скажем сто условных единиц в залог. Если мои слова не подтвердятся, то эти сто единиц — ваши. Удвоить бюджет на вруне было бы здорово, не находите?

Вы бы пересмотрели своё мнение в случае, если бы я предоставил такой залог?

— Это гипотетический вопрос? — демон сверлил меня взглядом.

— Более чем реальный!

— У вас есть такие ресурсы, как сто единиц?

— Берите больше. Значительно больше. Не меньше десяти тысяч. — Улыбнулся я.

— Я не могу сходу ответить на такой вопрос. — Нахмурился демон. — А ты? — он повернулся к Коре.

— Тогда давайте встретимся здесь завтра, я принесу залог и продолжим разговор... Мне только что пришла в голову мысль. — Эта мысль несколько разогнала холод в той тьме, которую я чувствовал. — Я отдам вам залог без каких-либо условий, а вы, в случае если нам удастся остановить эльфов, уже сами решите стоит ли мне его возвращать и в каком виде. Идёт?

— Идёт. — как-то глухо пролепетала Кора.

— Тогда я пойду. А, погодите! Залог здесь не разместится. Нужно два помещения, желательно в двух разных концах города. Есть у вас такие? Половину можно выгрузить здесь, а другую — нужна ещё пирамида. Подберёте до завтра?

— Подберём.

— Ну тогда до завтра!

Оставив огорошенную власть с их догадками я отправился в ближайшую лавку. Мне нужны письменные принадлежности. Холод в этой тьме понемногу отступал. Чем больше я реализовывал задуманное, тем сильнее. Чёрт! Демоны! Как хреново смотреть на линии будущего! Это дико демотивирует. Но сейчас я должен был прогнать хотя бы холод.

Я купил приличного размера тетрадку. Чуть меньше нашего А4. Вернулся в свой номер и занялся рисованием схем. Затем я полез по артефактам, что собрал с трупов эльфов, порылся в поисках пуговицы, нашёл подходящую пару.

В пуговицах были какие-то плетения. Я аккуратно расплёл их, а затем вплёл туда свои. У меня получились артефакты. Завязывая обратно мешок с эльфийскими побрякушками, я снова “крутанул колесо”. Выглядело так, что и мешок может помочь сделать температуру теплее. Хорошо, пусть так! Возьмём завтра с собой и его!

С чувством выполненного долга я лёг спать. Под утро мне снились атомные бомбы, падающие на пирамиды. От этого проснулся я ещё затемно.

Я встал, умылся, сунул голову под холодный кран. Что-то делать не получалось, пришлось тупо ждать. Дождавшись условленного времени, я оделся и вышел. Проходя мимо храма Хью, я было даже подумал: “А не зайти ли, свечку поставить?”. Вспомнив, что я ничего не знаю об этом Хью, прошёл мимо.

— Здравствуйте добрые демоны — поприветствовал я знакомую парочку.

— Здравствуй.

— Вы подобрали второе помещение для моего залога?



— Да. — ответила Кора.

— Чтобы передать залог, мне нужна будет ваша помощь... В магическом плане. Чтобы не тратить время, кто-то из вас сможет представить второе помещение, чтобы перейти туда телепортом?

— Я могу — сказал демон.

— Хорошо. Тогда вот... Кора, смотрите. — Я достал пуговицу и положил её по центру комнаты. — Вы останетесь здесь и будете удерживать плетение в этом артефакте активным. Это не отнимет у вас много энергии. Мы с Инроргном вернёмся к вам через час-полтора. Пожалуйста, не допускайте деактивации. Справитесь?

— Справлюсь. — ответила Кора, направив в пуговицу энергию.

— Теперь вы, Ин, открывайте телепорт, вот возьмите. — Я вывесил перед ним заготовку телепорта. — Ну, смелее! Речь идёт о сотне годовых бюджетов города, разве стоит экономить на каком-то вшивом телепорте?

Демон открыл переход и мы перешли в другую пирамиду. Я отправил конструкт, чтобы приблизительно понять как она далеко от храма Хью, а сам стал осматривать помещение.

— Итак? — спросил демон.

— Вот здесь. — ответил я, выбрав место. — Сейчас я соберу плетение, мне понадобится время и концентрация. Предупреждаю, что делаю это в первый раз, поэтому не отвлекайте меня. Думаю всё получится с первого раза, в крайнем случае со второго.

Я занялся плетением. Сперва сплёл ободок, потом от него пошла сеточка. Плетя я попутно разбирался в каких-то узлах. Вот тут оказывается десять материализаторов сменяется десятью обратными материализаторами и затем десятью ещё какими-то странными узлами. Надо взять на заметку и покопаться что это такое. В бабкиных книжках было написано делать это особо тщательно... Так, теперь ориентируем всё на вторую пуговицу. Ага, пошло! Теперь повторять-повторять-повторять вот эту комбинацию узлов. Главное не ошибаться!

Я стоял, отправляя всё новые и новые нити в пространство, а демон притих и смотрел на то, что я делаю. Кажется, временами он не дышал.

Холод. Это плетение разгонит только холод. А надо бы ещё и тьму развеять! Так! Не думать об этом! Ошибки не нужны! Плетя плетение, я заглядывал в будущее самих нитей, это помогало мне вязать узлы правильно. Оказывается не только стрельбе из лука такой метод может помочь! Прошло больше двух часов, прежде чем я наконец завершил.

— Хух! Вроде бы всё!

— Что это? — спросил демон.

— Телепорт. Стационарный телепорт. Он теперь всегда будет здесь. Чтобы открыть его — просто напитайте его энергией с любой стороны. Давайте вернёмся к Коре и продолжим беседу. Она ведь должна записывать, не так ли? Открывайте!

Инроргн влил энергию и переход открылся. Всё получилось. Мы вышли и я сел в знакомое кресло, наслаждаясь эффектом.

— Вы вернулись?! Эта пуговица стала телепортом! — сказала Кора.

— Это и есть мой залог. Вот здесь, в тетрадке, разрисована схема как такой плести. В пуговицах были маячки. Устанавливаем маячки в точках предполагаемого размещения будущих переходов, затем с одного конца поддерживаем в активном состоянии, а с другого — плетём по этой схеме. Полученный результат вы видите.

Очевидно, что эта технология изменит многое в жизни демонов, а потому стоит

значительно больше чем годовой бюджет этого города. И, как я сказал, я даю вам этот залог без условий. Вернёмся к нему когда сможем остановить эльфов.

Ах да, забыл! Вот здесь у меня ещё мешок артефактов, которые я снял с покойных эльфов. Я пока начинающий маг и не умею разбираться с неизвестными артефактами. Этот мешок пусть будет бонусом к этой тетрадке. — Я сунул мешок и тетрадку в руки демону, смотревшему на меня осолопевшим взглядом. — А дальше, предлагаю вам со всем этим ознакомиться, сплести пару телепортов своими руками. Ну и дня через два встретиться снова. Согласны?

— Д-да. — сказала Кора.

— Тогда до встречи! — я помахал им рукой и удалился.

### **Попутчик**

Вернулся домой я в настроении между “А пусть всё это катится в тартарары!” и “Мы раскатаем этот мир!”. Настроение моё скакало от воодушевления до депрессии. Причём временами одно из сознаний было в унынии, хоть вешайся, а другое на подъёме.

Где-то в одном из таких раздвоений я снова “крутанул колесо” вперёд и, глядя в холод, подумал о Варваре. Холод ещё немножко отступил, а может быть мне так показалось.

“Решено!” — сказал я и стал собирать в отдельной клеточке ауры духов воды. “... Варвара, сюда! Девять! Варвара! Десять!” — считал я. На восемнадцатом голова закружилась, я сконцентрировался и прогнал головокружение. “...Варвара! Сорок шесть!” — я держался из последних сил, сознание пыталось оставить меня, но, откуда-то я знал, или почему-то считал, что чем больше духов набрать в одну клеточку тем лучше. “...Ну, Варварочка, ещё одна! Восемьдесят четыре!”.

После восьмидесяти четвёртого призванного элемента сознание всё же покинуло меня. Мысли утонули в воде, недоумении и море энергии.

Очнулся я от распиравшего меня любопытства. Это было чужое чувство. Дух. Дух пробовал двигать моими руками и рассматривал их моими глазами.

— Моё! Это моё! — закричал я.

Варвара, испугавшись, отпустила управление телом и... закрыла глаза.

— Прости. Я нечаянно на тебя накричал. — Я стал утешать нового жильца моей ауры.

Эмоции элемента стали для меня неожиданностью. Когда-то, когда я впервые встретился с ним, его любопытство делало его похожим на живое существо. Вернее так, дух воды и есть живое существо. Но, в плане разума, интеллекта, эмоций это не совсем так. Да он проявляет эмоции, но обиды, например, забывает моментально. Два духа похожи друг на друга настолько, что кажутся компьютерными программами.

Компьютерная программа. Вот наиболее подходящая аналогия! Ты делаешь действие, а программа на него реагирует. Можно двадцать раз, двести раз повторить действие, например обидеть, и реакция будет всегда одинакова.

Человеку, живому существу надоест. А элементаль всегда одинаково отвечает. Поэтому с какого-то момента я перестал воспринимать Варвару как живое существо. Даже перестал обращаться по имени. А вот это существо, что я разместил в клеточке ауры проявило эмоции довольно натурально. Это сбilo меня. Нужно аккуратнее с этим!

Варвара открыла глаза, забыла обиды, и... начала разбираться с новыми возможностями, а я разбираться с её.

Вода, пар. Я теперь чувствую их непосредственно. Могу управлять ими, использовать их сам, а раньше я это делал при помощи элементаля. Это как если бы раньше у меня были

протезы, а теперь появились руки. Только руки не обычные, а умеющие управлять водой.

Напрягшись, я трансформировал левую руку в кошачью лапу, а правую... в облачко. Вау! И почему я сомневался делать ли этот шаг?

Я валялся в своей кровати. Плавал облачком под потолком. Менял влажность в комнате, смотрел на дождик, льющийся на кровать. Развлекался тем, что в одну секунду мог превратить мокрое одеяло в сухое. А ещё понял, что эмоции у новой Варвары всё такие же поддельные, как и у старой. Просто они теперь ярче видны, вот и вся разница. Сконцентрировавшись на элементе, я “выключил” эти эмоции, как выключал их в элементах раньше.

Теперь я по настоящему убеждён, что элементы — искусственно созданные существа. Судя по всему, предназначенные для имплантации в ауру мага, для расширения его возможностей. Как модуль в каком-нибудь киберпанке. Водный элементаль — это модуль для исследования и манипуляций с водными и частично газовыми средами. Будучи инсталлирован, он позволяет без каких-либо усилий привлекать другие водяные модули для решения задач. Нужна сотня элементалей воды? Вот они!

Как бы теперь мне и с элементом земли найти общий язык? Видимо и в нём можно отключить эту эмоциональную маску. Но её надо сперва преодолеть и остаться живым.

Скользнув сознанием по трубам водопровода, я спустился в подземную часть Юрбэ и нашёл... водных элементалей, трудящихся на ниве доставки воды в пирамиды! Я не стал отвлекать их от работы и заглянул ниже. В канализации водные элементы занимались очисткой воды, а над ними... похоже над ними размещались огненные элементы, занятые подогревом воды.

Разглядывая плавный переход плазмы в воду, я вдруг увидел какие-то круги, приходящие сверху. Будто волны проносились по реальности сверху вниз. Нет, это не круги, это звуки! Стучат! Кто-то стучит ко мне в номер. Сознания мои здесь, а тело там! Найдя нужную трубу, я скользнул вверх по ней и вытек облачком пара из раковины. Затем открыл глаза.

Вскочив, я отправил конструктор посмотреть и обратил внимание на себя. Я отдельно, одежда отдельно.

— Кто там? — крикнул я, судорожно натягивая на себя штаны. Я прекрасно видел кто пришёл, но нужно было потянуть время.

— Это Кора, мне нужно поговорить с вами.

Одна из ветвей власти решила меня навестить. Какое-то решение они там приняли?

— Сейчас, минутку подождите! — прокричал я, подпрыгивая на одной ноге. Наспех приведя себя в порядок, высушив всё что было мокрым в номере, я открыл дверь.

— Я не вовремя? Если вы заняты я могу зайти позднее.

— Я проводил магический эксперимент, но сейчас я его закончил. Проходите. Мы договорились встретиться завтра, я не ждал вас. У вас какие-то новости? Вы что-то решили? Вот кресло, садитесь.

— Позавчера мы договорились встретиться сегодня. Но вы не пришли.

— Позавчера? — удивился я. — Заработался, извините. Я, судя по всему, опаздываю на полтора часа. — Я вскочил — Я готов, пойдёмте!

— Ну раз уж я дошла до вас, то идти нет необходимости. Я расскажу вам всё сама. — Сказала Кора.

— А разве вы не должны записывать, а Инроргн быть представителем власти?

— Всё так. Но, увы, ничего нового он вам не скажет. Да, он привлёк ещё несколько

консультантов. Да, возможно, демоны даже предпримут какие-либо действия самостоятельно. Но в общем решение остаётся неизменным. Вам нужно предоставить доказательства. Ваш залог убедил меня, но, увы, не убедил Инроргна. Поэтому, вам нужен демон и доказательства, добытые вместе с ним. Я пришла помочь вам с вербовкой демона. Времени, как вы говорили, мало, поэтому нужно выдвинуться в Цехин уже сегодня или в крайнем случае завтра.

— И где тот демон, которого я завербую? — опешил я.

— Перед вами. Я готова выполнять любые ваши распоряжения.

— Хгм... — опешил я — А этот, Инроргн. Кто будет записывать для него, кто будет наблюдать за его решениями?

— Пол часа назад я уволилась с этой должности. Далее меня кем-то заменят.

— Я не очень готов был к такому развитию событий. Мне нужно это как-то переварить. И вообще, заниматься опасными делами с человеком... эм демоном, который всё время прячется под иллюзией... Может вы эльф? Может я лучше к гномам двинусь и там получится найти поддержку?

— Если эта иллюзия мешает вам, то я могу показать вам свой истинный вид. Раз нужно для дела, то пусть так и будет. — Сказала Кора и достала из кармашка артефакт.

— Я не имел ввиду... — начал я, но не договорил.

Вожделение. Животное вожделение охватило всего меня, вытолкнуло мои сознания куда-то на периферию. Глаза мои вылезли из орбит, я уже был готов рвануться вперёд. На меня смотрело и смеялось самое прекрасное существо на планете! Нет на всех планетах! Руки мои схватились за подлокотники кресла в котором я сидел, тело жило своей жизнью, пытаюсь встать, пробежать расстояние, разделяющее наши кресла, схватить и отнести в постель... Мои сознания с периферии, куда их вытолкнул поток нахлынувших эмоций, стали кричать: “Рита! Помогай! Драко! Варвара!”. Я напряг руки, сжал ручку кресла так, что дерево захрустело под пальцами.

Мне удалось удержаться от того, чтобы встать. Несколько секунд, может быть минут я боролся с собой. Взрыв вожделения утихал. Конструкты, но прежде всего Варвара, помогли мне справиться. Я даже дал себе зарок, что отныне буду обращаться к Варваре только по имени!

Чуть придя в себя, я расслабил ноги, левую руку, а потом отпустил правый подлокотник. С пальцев капала кровь.

— П-предупреждать надо! — сказал я заикаясь. — Нет! Стойте! Не надо иллюзий, дайте посмотреть!

Передо мной сидела двуглазая девушка. С красивыми рожками. Демоница? Суккуба? Где-то я читал об этом. Каждая часть её тела была идеальной, но в каждой части был и какой-то изъян. Например щёки были чуть с припухлостью. Глаза были чуть с косинкою. Губы немного тоньше чем должны быть... Но каждый из этих изъянов не ухудшал, а улучшал восприятие картины в целом. Каждая непропорциональность, неровность была такой, что хотелось смотреть, смотреть, смотреть... И, конечно же, трогать.

— Я не ожидала, что вы справитесь. — Сказала Кора

— Это что, ...феромоны? — Спросил я по русски. Аналога слова “феромоны” на местном языке я не знал.

— Феромоны? Не знаю что это такое. Теперь вы понимаете, почему я вынуждена пользоваться иллюзией?

— Вещества, воздействующие на других. Приманивающие, возбуждающие. Что было бы если бы я не справился с их действием?

— Хи-хи! — Улыбнулась Кора улыбкой, на которую хотелось смотреть бесконечно. — Дело очень важное! Не страшно! Со временем я бы научила вас справляться.

— Ладно, Кора, давайте прекратим любоваться вашим прекрасным видом. Вернёмся к нашим э... баранам. И мм... не надо переставлять с ноги на ногу. Я справился с первым ударом, справлюсь и с этим. Я же вижу по ауре зачем вы это делаете.

— Я просто проверяла. Извините. В этом обличье меня зовут не Кора. — Она сжала тонкими, чуть угловатыми пальчиками артефакт и превратилась в ту, которая постучалась ко мне в дверь. — Может быть перейдём на “ты”? Коль уж мы показали друг другу свои настоящие облики?

— Друг другу? А ну да, я вам показывал кошачий облик. — Вспомнил я. — Ну что ж. На “ты”, так на “ты”. Давай вернёмся к началу. Его не устроил мой залог? Означает ли это что он не будет использовать телепортацию в интересах демонов?

— Ты же отдал залог без условий. Конечно будет! Но информация о телепортации будет засекречена до разрешения вопроса с эльфами.

— А раз так, значит и он что-то предпримет! Просто он не хочет чтобы я знал что. Так?

— Хотя я больше и не официальное лицо, но я не могу ничего об этом говорить. Что могу сказать: то, что ты провернул с залогом — поступок, на который способны только демоны. То есть я так думала, что только демоны способны плевать на материальные ценности. У тебя нет демонов в предках?

— Нет

— Ладно, об этом можно поговорить по дороге. Караван уходит через час, нужно ещё добраться до рынка!

— Чёрт! То есть демоны! Я ещё не готов. А, впрочем, пошли. Где наша не пропадала?

# Часть 5. Дух вороны

## Спутник

Сперва мне казалось что в местных сутках двадцать семь земных часов. Время я измерял основываясь на выработанных рефлексках конструктов, а так же на собственных ощущениях. Потом мне пришло в голову, что мой метаболизм и мои внутренние часы могли сбиться от всего того, что со мной произошло. Позднее я стал считать, что сутки здесь равны нашим.

Я веду счёт дням, которые я провёл на этой планете. Прошёл почти год. Хотелось бы знать насколько день здесь отличается от дня, проведённого на Земле.

Вместо того, чтобы гадать, нужно просто вспомнить, что я — инженер и что-то измерить, а потом посчитать.

Порассуждаем: я помню значение скорости света — триста тысяч километров в секунду. Если её измерить здесь, то можно пересчитать здешние секунды в секунды земные.

Когда я учил Сому физике, то вспомнил и рассказал ей об измерении скорости света при помощи вращающихся зеркал. Вариантов измерения скорости света много. Я хорошо помнил опыт Майкельсона.

Чтобы измерить скорость света, он взял вращающиеся зеркала, наклеенные на многоугольную призму и пару зеркал, возвращающих свет на эту призму. Эта пара зеркал была расположена довольно далеко, на расстоянии нескольких километров. Вращая призму, он добился того, что видел отражённый свет так же, как и при статическом положении зеркал.

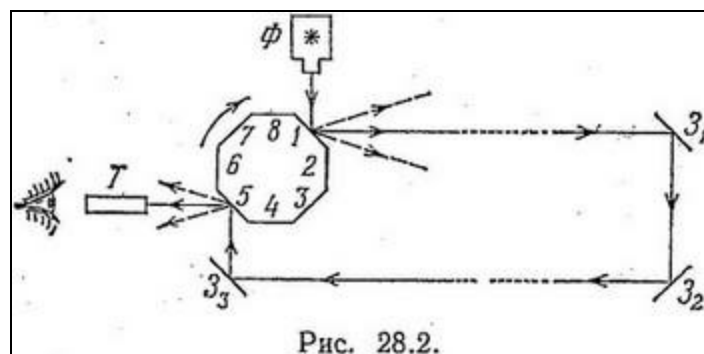

По скорости вращения призмы и дальности отстоящего зеркала, он смог рассчитать скорость света.

Зачем ему нужно было городить столь сложный огород? А потому, что у него не было осциллографа. А у меня есть! Как только у меня появились часы, я стал синхронизировать его развёртку с ними. Осциллограф теперь является периферией моего компьютера. Пока что только в области синхронизации скорости развёртки, но близок тот день, когда эта связь будет и в интерфейсе.

Поскольку у меня имеется осциллограф, то я измерял скорость света, делая значительно более простой опыт. Я создал источник света, мигающий с высокой частотой. Около десяти килогерц. Разместил два фотодатчика: один около него, а другой на расстоянии немногим больше ста метров. Осциллограф у меня магический, в Сути расстояния не важны. Далее, используя два луча осциллографа, я измерил задержку. Получил около семисот местных наносекунд. Поскольку скорость света я помню, то пересчитать остальное оказалось не просто, а очень просто!

Скорость света — 300 тыс км в секунду. В местных сутках 40000 местных секунд. В

земных сутках — 86400 секунд.

Так вот, результаты измерений меня поразили! За одну местную секунду, свет, по моим измерениям, проходит примерно 650 тыс км. То есть местные сутки с высокой точностью равны земным.

Как такое может получиться, что планета, находящаяся... непонятно как далеко, в другой солнечной системе, имеет такую же длительность суток, как и Земля?

Возможно ли такое точное совпадение? Конечно возможно. Другой вопрос: насколько вероятно такое совпадение?

Почему-то мне кажется, что вероятность этого очень маленькая. Учитывая, что наша Луна влияет на скорость вращения Земли, то тем более... Хм. Луна!

Я несколько вечеров наблюдал за Луной, а ещё расспрашивал Кору. Оказалось что Луна здесь, точно так же как и Земная делает оборот за 27 с хвостиком дней!

Возможны ли два подобных совпадения подряд? Да. А насколько они вероятны?

Я раздумывал над вопросом, как такое могло получиться. Думал даже: а вдруг я сейчас нахожусь всё ещё на Земле, но в параллельной вселенной? Но потом всё-таки отнёс эту версию. Во первых Луна имеет здесь другой рисунок поверхности. Во вторых, и Луна и сама планета здесь имеют меньшие размеры. Хотя размеры, в свете проведённого замера скорости света, нужно уточнить.

В общем, я пока не нашёл объяснения таким совпадениям.

Разглядывая местную Луну я сделал себе телескоп, состоящий из двух водяных линз. Я же теперь элементарь, с водой делать могу всё что угодно! Для наблюдения за Луной я формирую в воздухе линзу из воды, диаметром метра полтора, на высоте метра три-четыре. А под ней вторую, диаметром около метра, на высоте около полутора метров. Сам лежу на земле и гляжу. Чтобы навести на резкость, можно играть фокусными расстояниями линз, увеличивая или уменьшая их выпуклость, а можно их положением в пространстве, поднимая и опуская сами линзы.

На здешней Луне тоже нет атмосферы, во всяком случае я не увидел никаких засветок, гало и подобных явлений, которые могли бы указывать на её наличие.

Цвет этой планеты сильно смещён в красную часть спектра, по сравнению с нашей Луной. На Луне, так же как и здесь, обнаружилась цепь гор Баанг. К этому открытию я отнёсся равнодушно. Мои лимиты на удивление исчерпаны.

Но главное открытие моих астрономических наблюдений оказалось не на Луне. Разглядывая Луну, я дважды видел пролетающий с приличной скоростью объект, светящийся в лучах солнца. Сперва я подумал о метеоре, но когда я увидел это явление на другой день, то стал целенаправленно искать его и... поймал. Чтобы рассмотреть его детально, мне пришлось прибегнуть к памяти Драко, поскольку нацелить объектив телескопа на его удавалось не больше чем на десять секунд. За это время я успевал только резкость навести, а запоминать поручил своему помощнику.

Велосипедное колесо со спицами. Вот ближайшая аналогия того, что я увидел. Это несомненно искусственный спутник, скорее даже космическая станция!

Такая форма, очевидно, используется для создания искусственной гравитации.

Мне непременно надо попасть на этот космический корабль! А-а-а! Хочу-хочу-хочу! Это желание захлестнуло меня, пожалуй, даже сильнее чем выходка Кору, снявшей передо мной иллюзию!

Я вывесил конструкторы на огромной высоте, но “перехватить” этот спутник они пока не

смогли. Им нужно контролировать огромные дистанции, а внимание у них такое же как у обычного живого существа.

В прошлой жизни я никогда не интересовался астрономическими наблюдениями, а теперь стало интересно хотя бы посчитать расстояние до этого спутника. Наблюдая целую ночь, я оценил приблизительный период обращения этого космического объекта вокруг планеты. Что-то среднее между тремя и четырьмя часами.

Если считать, что орбита его круговая, то как посчитать на какой он высоте? Формул, адаптированных для подобных вычислений, я не помнил, только базовые законы. Зная закон всемирного тяготения и второй закон Ньютона, можно вывести формулу ускорения свободного падения. Первая космическая скорость зависит от этого ускорения, а период обращения зависит от этой скорости через длину окружности. Нужно выводить. Чёрт! Надо сходить, купить пару тетрадок для этого!

Когда уже у меня будет полноценный компьютер?

### **Животное влечение**

— ...А я не согласна! — возмутилась Кора.

— Ты сказала готова выполнять все мои указания, поэтому не спорь, а давай отключай иллюзию! Что это за команда, где подчинённые не выполняют указания командира?

— Ну раз ты настаиваешь... — Кора сжала пальцами артефакт. — Ты ведёшь себя так, будто ты и правда с другой планеты. Какой смысл просто так на меня смотреть?

— Помолчи! Я наконец понял! Это чародейство. Здесь примерно тот же эффект, что у противоэлементального поля. Там получается магия дрожит и элементалю неприятно на эту дрожь смотреть и он, будто бы отводит взгляд. А здесь то же самое, но наоборот. Только на тебя смотреть и хочется!

Там этот эффект в магическом зрении, а здесь в обычном и магическом.

— Что это значит, какое чародейство?

— Чародейством я называю магию, творимую без плетений. Ты можешь выдать поток энергии жизни? Это чародейство. Видеть прошлое вещей? Это тоже чародейство. Элементали управляют сущностью материи без плетений — это снова оно. Твой сексуальный магнетизм тоже из этой же оперы.

Чтоб исследовать это, мне нужен артефакт, отпугивающий элементалей. Либо плетение. Ты знаешь как подобные вещи делаются? Или может даже умеешь такое делать?

Стоп! Я понял! У меня же есть плетение приманивающее элементалей. Ага, я сперва думал, что оно просто выделяет энергию, а это не так. Он его именно приманивает. Вот как ты меня сейчас. Ну надо же!

— Нет.

— Что “Нет”?

— Я не умею.

— Что ты не умеешь? — спросил я.

— Делать такие артефакты и плетения. Ты же спросил об этом.

— Да, извини, мысли уже дальше ушли. Получается, обратный материализатор в приманивающем элементалей плетении состоит из пяти входов. А материализатор электричества тоже состоит из пяти входов. Если считать, что здесь в основе какой-то общий принцип, то что получается?

— Никогда такого не получалось, чтобы суккуба кто-то вот так рассматривал, и... всё. Все всегда ведут себя иначе. Ты какой-то неправильный.



— Вот ты заладила! Ну ладно, давай поговорим об этом. Давай порассуждаем, вот бросился бы я на тебя, случился бы у нас с тобой секс. Ты даже этого хотела, насколько я помню. Что бы в итоге получилось?

— Что всегда.

— Ты хотела таким образом получить нить управления мной. После первого секса, тем более такого, неуправляемого, обязательно захочется ещё. И дальше это превращается в яблоко перед лоргом: показываешь ему вкусняшку, он идёт за тобой.

А зачем тебе управление мной? Ты в этом деле ты хочешь играть первую скрипку? Но зачем нужен я? Могла бы просто отправиться на разведку без меня и этих ухищрений. Ты правду сказала: “готова выполнять все указания”? Зачем управлять мной?

— Да.

— Что “Да”?

— Ты прав. Если бы это случилось, то в нашей команде я бы заняла около-лидирующее место. Так всегда, ...то есть обычно случается. Но зачем мне это нужно я не знаю. Вероятно, это рефлекс. Я не думала об этом с этой точки зрения. Я пришла чтобы помочь тебе в этой операции, я действительно собиралась помочь, и... стала строить отношения в команде. Извини.

— Вот как это называется: “Строить отношение в команде”? Хм... А с Инроргом ты тоже “строила отношения”? Если да, то получается хреновый из тебя наблюдатель. Если я правильно понимаю политику, то ветви власти должны быть независимыми. Это, вероятно, нарушение этого вашего регламента.

— Нет.

— Что “Нет”?

— С Инроргом нет. Не строила. Это нарушение регламента.

— Ну вот, наконец мы и разобрались с нашими взаимоотношениями. Непонятного и неразобранного нет? Нет. Теперь можем заняться сексом. Иди сюда!

— Что?!

— Шучу я. Пойми, то, что ты сейчас почувствовала, почувствовал и я. Приходит едва знакомый человек, и магией тащит тебя за шкуру в койку. Да, процесс приятный, и временами я жалею, что удержался. Но всё-таки лучше, когда это по другому. Взаимно, безо всякой корысти. Либо даже с корыстью, но когда обе стороны о ней хорошо знают. Вот, как например сейчас... Снова шучу! Не смотри на меня так.

Нет-нет, стой! Я хочу разобраться с этим чародейством. Не включай иллюзию!

Итак, материализатор и обратный материализатор из пяти нитей. Если у электричества и приманивания элементарей есть что-то общее, то что получается?

Получается, что материализатор из трёх нитей, материализует только простые вещества. А материализатор из пяти — сложные, в том числе движущиеся. Например химические соединения, ионы и так далее. То же и с обратным материализатором. Обратный материализатор даёт не только энергию в Сути, но и приманивающее дрожание.

Ну-ка попробуем.

Я сплёл материализатор призыва элементаря, затем сплёл обратный материализатор с такими же характеристиками, и... увидел выделяющуюся коричневую ману.

— Хо-хо! Работает!

— Что работает? — спросила Кора.

— погоди, ты говорила, что в этом обличье тебя зовут не Кора, а как?

— Теперь я этого тебе не скажу. Сразу надо было спросить! — Она сделала надутую мордашку.

— Так, ладно, у меня есть идея! Жаль нет осциллографа с преобразованием Фурье, посмотреть бы гармоники... Но сделаем-ка вот такое плетение... Возле тебя расположим вот этот материализатор в Сути, что получится? А-а-а! Чёрт! Стоп!

Меня снова потащило к ней. И так-то непросто работать, а тут ещё усилитель получился.

— Что случилось? — спросила Кора, глядя на мои руки, впившиеся в борт нашего фургона.

— Переборщил. Слушай! А ты, наверное, должна уметь усиливать и ослаблять силу этого магнетизма. Можешь?

— Никогда об этом не думала.

— Попробуй захотеть чтобы я на тебя бросился. Вот прямо пожелай этого. Думай обо мне какой я хороший, как бы было здорово, всё такое... Не бойся, я удержусь. Думаю удержусь.

Кора закрыла глаза и попыталась управлять этими феромонами.

Магическим зрением я смотрел в магический осциллограф, подключенный к выходу маленького материализатора. В этой мешанине ничего не понять, увы. Но кажется, что средняя амплитуда меняется.

— Не получается? — спросила Кора.

— Я не очень понимаю, получается или нет. Качественного результата нет. А попробуй наоборот. Подумай обо мне, какой я неприятный, циник, какая нелёгкая судьба угораздила тебя связаться с таким мерзким человечешкой, как я. Попробуй в таком ключе поработать.

...Вот! Так получается! Амплитуда упала!

Но выход материализатора даёт нам усиление сигнала, а как его ослабить? Его надо проинвертировать перед материализацией! Но как туда подключиться? Я просто располагаю материализатор рядом с Корой. Дрожание энергии Сути он воспринимает как пульсирующий вход, а на выходе — магическое воздействие. А как снять дрожание энергии Сути? Хм, задачка...

— Плохие мысли дают больше результата? Почему? — спросила Кора.

— Я не знаю. Любить человека — всегда большой труд. Наверное ненавидеть проще...

Так, я кажется придумал! Всё то же плетение маго-оптического преобразователя, на базе которого у меня сделаны ячейки памяти. Ну-ка попробуем... Сейчас просто посиди спокойно, ничего не делай.

Я подключил осциллограф к оптическому плетению и смотрел на амплитуду того “белого шума”, который он показывал.

— Я поняла как заставить себя испытывать хорошие эмоции к тебе. Сейчас... — Сказала Кора.

Меня буквально магнитом потянуло к ней, а амплитуды на осциллографе резко возросли.

— Но-но-но! Стой! Хотя нет, продолжай, я сейчас тоже кое что сделаю. Я сплёл инвертор к маго-оптическому преобразователю, а его выход подключил к материализатору. Подстроил усиление. Вождеделение сошло на нет. — Ура, получилось!

— Что получилось?

— Плетение для тебя получилось, сейчас попробую сделать плетение для себя. Подожди минутку... Найди пока что-нибудь куда встроить его, чтобы получился артефакт.

Есть у тебя камешек или пуговица?

Для того, чтобы ослабить соблазняющее излучение суккуба, мне нужен инвертор в Сути, материализатор в Сути. Интенсивность силы влечения вокруг суккуба при этом падает.

Но что, если будет ещё суккуб рядом? Я же не могу около каждого суккуба плести! Надо защищать меня, а не ослаблять их! Получается, всё-таки надо инвертировать не в Сути, а прямо в ауре. Примерно так же, как я делал защиту от Слёз Дракона. Так, значит, берём слой ауры. Снимаем с него колебания при помощи того же маго-оптического плетения, затем инвертируем и подаём на другой слой... Работает!

Что-то не так! Аура перестала пополняться внешней энергией! Это очень интересный побочный результат, подумаем о нём попозже. Сейчас же вводим регулятор, вносим дисбаланс между работой слоёв. Так! Я её снова захотел и энергия пошла. Ага! Регулируется от нуля до максимума!

— Вот, булавка. — Кора передала её мне.

Хм. А с полной блокировкой воздействия она выглядит обычной простой девушкой. Но тоже ничего себе! Красивенькая. Так, артефакт! Вот это всё вплетаем сюда и делаем переход для управления магия-Суть. Ну и канал без инвертора тоже, вероятно, пригодится. Проверяем... Работает!

— Пользуйся! — я вернул ей булавку.

— Что это? — Спросила Кора, разглядывая артефакт.

— Если запитываешь зелёной маной, то эффект соблазнения ослабляется. Вплоть до нуля. А если запитываешь красной, то усиливается. Теперь ты можешь в своём первоначальном виде показаться кому-нибудь из простых людей, так, чтобы они на тебя не бросались.

Но без эффекта магического соблазнения, ты всё равно очень красивая. Поэтому, даже с нейтрализующим артефактом кто-то да может не выдержать. Учитывай это!

— У вас на Земле все такие?

— Какие?

— Странные.

— Думаю что большинство такие же как и тут. С кем-то ещё, скорее всего, ты до сих пор валялась бы в койке в номере в Юрбэ. Ну или здесь в фургоне. Таких кретинов, как я, ещё нужно поискать. Я вот чувствую, что я что-то продолбал. Ах да! Повторно делаю предложение: выкручивай артефакт на максимум и начинаем кувыркаться!

— Хороший артефакт, — Кора проигнорировала шутку, в которой, как говорится в пословице, была всего лишь доля, — может быть я им когда-нибудь воспользуюсь. Спасибо. Могу я восстановить иллюзию?

— Да. Слушай, а как живут и откуда берутся такие как ты? Это же не сахар наверное, когда появление в истинном обличье всегда кончается койкой? Вероятно должно хотеться, чтобы тебя любили не за секс, а за что-то другое?

— Говорят суккубы были искусственно созданы в древние времена. Как, например, оборотни. — Пожала плечами Кора. — Созданы для развлечений.

— Разве оборотни искусственные? — удивился я. — Я стал оборотнем вполне сознательно и естественно. Нужно было спасти кота и я слил его ауру со своей. Невозможно было смотреть как он мучается. Это чародейство.

— Магия без плетений? Да, ты говорил. А живём мы всю жизнь в основном под иллюзией. — продолжила она — Сами выбираем партнёра. Рожаем детей. Если получается

мальчик, то у него наследуется раса отца. Если девочка, то всегда — суккуб. И ты правильно говоришь, что истинный облик часто даёт власть. “Яблоко перед лоргом” — да, это верная аналогия. Но эта власть, она... не всегда вкусная. За неё нужно платить.

— Тебе нужно научиться управлять этим без артефакта. Когда ты пытаешься думать обо мне плохо, сила воздействия действительно уменьшается. Но, знаешь, в чародейских техниках эмоции испытывать совсем не обязательно. Они нужны только на начальном этапе, чтобы понять что нужно делать. Сперва ты помогаешь себе тем, что эмоциями настраиваешь себя на нужный лад, а потом ты просто уменьшаешь и увеличиваешь воздействие.

— Я почти не вижу плетения в этом артефакте. — пожаловалась Кора.

— Так там большая часть в Сути. Ты же должна видеть Суть, разве нет?

— Ты имеешь ввиду Отражение? У людей большое, у предметов маленькое?

— Ага, я называю это Суть. В Отражении значит смотри.

— Но в Отражении я вижу только размеры.

— Тренироваться надо! Когда-то я тоже только размеры и видел. Хм...

— Тренироваться. Учиться управлять. — повторила Кора. — А как? Научишь меня?

— Видимо судьба у меня такая учить других тому, что сам пока не умею.

Слушай! Я посмотрел на твою иллюзию и понял, что нам надо вернуться в Юрбэ. Да, для меня только сейчас дошло, что мы не сделали очень важную вещь!

— Какую? Зачем? — Уставилась на меня Кора.

— Если меня увидят эльфы, то кто-нибудь да узнает. Начнётся охота, меня убьют. Мне нужно научиться тоже прятаться под иллюзией. В Юрбэ можно купить такой же артефакт, как у тебя?

— Нужно походить по лавкам каравана, возможно здесь у торговцев есть такой артефакт.

— Точно! Пойдём, поспрашиваем прямо сейчас!

## **Встреча**

Как оказалось, во внешнем городе погибло довольно немного народу. По крайней мере, те торговцы, которых Маас обходил при легализации были живы.

Он вернулся в комнату, которую снимал до побега. Никто не обратил внимания на его отсутствие в течение нескольких дней.

Хотелось расспросить людей о том, что тут было, когда эта зелёная стена накрыла город, но по легенде Маас из города не отлучался. Люди вокруг обсуждали нападение тёмных, то как они себя вели, куда шли, кого убили. Но дальше... Почему никто не обмолвился, что же было дальше?

Навестил Маас и Лео, торговца во внутреннем городе. Пожар уничтожил склад с товарами и тот подсчитывал убытки, проклиная тёмных на чём свет стоит. Нападение внесло коррективы в список требуемых товаров и два или три дня Маас провёл с торговцем, записывая, заполняя таблицы.

В первый раз дойдя до площади, он обнаружил, что сундука больше нет. Наблюдать больше незачем. Маас попытался составить план дальнейших действий. А плана-то и не было. Все ниточки сгорели, причём сам он их и пожёг. Зачем бросился сразу в атаку? Нужно было попытаться поговорить с похитителями. Эх!

Не придумав ничего путного, он решил поплыть некоторое время по течению. Поработать по легенде, понаблюдать. Может быть даже съездить в Юрбэ за товаром. Дни потянулись унылой чередой. Утром он шёл как на работу обходить торговцев, а вечером

приходил в таверну в центре города.

В один из таких вечеров, он сидел за столиком и строил план по внезапному уничтожению всего этого мерзкого города. Мысли о том, как лава заливает здешние улицы, погребая под собой всё живое, приносили некоторое утешение. Неторопясь он пил пиво, наблюдая за обстановкой. Бросив взгляд на площадь, он едва не уронил кружку, увидев пятерых эльфов, тащивших откуда-то из за угла новенький, такой же как и предыдущий, сундук. Руководитель пятёрки шёл впереди, указывая дорогу, четверо придерживали сундук с двух сторон.

Остановившись, главный указал место. Грузчики осторожно опустили ношу на землю. Руководитель открыл и закрыл крышку, убедившись, что всё в порядке. Маас замер.

— Ну вот, теперь они снова готовы начать. — вывел Мааса из ступора голос слева.

Он оглянулся, рядом с ним стояла пожилая женщина, которую он видел здесь в прошлый раз. Она смотрела на удаляющуюся пятёрку эльфов.

— Вы живы? — произнёс он. — Ну и хорошо. Поговорим?

— По вашей милости нас ищут. Хорошо ещё, что удалось свалить всё на тёмных эльфов. Мы потратили целый телепорт на это. — она присела за столик.

— Если бы вы очнулись в хлеву... — начал Маас

— Достаточно, это в прошлом! — перебила она. — Мы нанесли друг другу много ущерба. Я наблюдала за вами эти дни. Сперва хотела убить, но потом увидела, что вы чей-то шпион. Вы тоже наблюдаете за сундуком. Почему?

— Смерть придёт из него. Вы не знаете, что это будет? Артефакт?

— Семя кмэла.

— Что такое кмэл?

— Дерево. Вон туда посмотрите, вот это кмэл. На этой планете такой кмэл всего один. — она указала на дерево, росшее у края площади. — У тёмных эльфов тоже растут кмэлы, но они другие. На них жёлтые цветы.

— Я ничего не понимаю. А почему от этого семени будет исходить смерть?

— Они сделают его голодным и оно сожрёт всех. Всё.

— Как их остановить?

— Я не знаю. — Грустно сказала женщина. — Патруль идёт!

Маас оглянулся на площадь, увидел тройку эльфов неспешно подходящих к таверне. Повернувшись назад обнаружил, что место рядом с ним пустое. Выглянув в окно, чтобы в поле зрения попал выход из таверны, он никого не увидел. “Куда она делась?”

Он просидел в таверне до позднего вечера, ожидая её, но, видимо, она так и не смогла прийти. По дороге домой он прошёл мимо этого кмэла и осмотрел его. Дерево как дерево. Кстати, оно цвело. Невзрачные сероватые цветы в четыре лепестка, размером с ладонь.

Маас огляделся: никто не смотрит. Неторопясь, он собрал Клетку, а затем Призыв. Клетка должна продержаться почти до утра. Потом, здесь будет вулкан. “Надеюсь, что он прожарит тебя так, что больше никаких семян не будет” — пожелал дереву на прощанье.

Подумав, он прошёлся по внутреннему городу и оставил ещё три таких же подарка. Пусть диверсия не выглядит, как запланированное уничтожение этого кмэла. Один из подарков сработает чуть пораньше, другие позднее. “Завтра посмотрим восстановят ли кмэл” — буркнул он себе под нос.

Проделанная работа не приносила удовлетворения. Маас понимал, что вряд ли это что-то изменит. Но бессилие угнетало, давило, нужно было куда-то выплеснуть ту ненависть,

которую оно с собой несло.

Вернувшись к себе, он перебрал вещи, отложив ненужное. Решил, что на всякий случай всё важное будет теперь носить с собой. Вдруг снова придётся бежать? Затем разделся и спокойно лёг спать.

Впервые за несколько дней он проснулся с хорошим настроением. Разбудило его, как и вчера, пение птиц за окнами. Солнце уже встало. Напрягшись, а затем прислушавшись к своим чувствам, он понял, что вокруг нет ни одного элементаря. Да, пожалуй и не было. Подарки не сработали? Может быть это и хорошо, зачем лишний раз тревожить противника? Но нужно будет выяснить что случилось.

“Я здесь уже столько времени, а занимаюсь чепухой!” — сказал он себе. Работ по легализации достаточно, нужно собирать сведения! Вспомнив о зелёной стене, накрывавшей Цехин после нападения тёмных, он отправился к границам города. Почему до этого не приходило в голову её осмотреть?

Корень. Огромное, толстое, живое нечто будто змея обвивало город вокруг. Множество уже совсем сухих побегов торчало из земли, а корень обнаруживался лишь сигнальной сетью, которую Маасу пришлось в голову соорудить. Пройдя в одну и другую сторону, он понял, что это не одиночный отросток, а целая корневая система. Корень шёл под границей города, а спустя сотню метров загибался к центру. По границе города, дальше, шёл другой отросток. Над участками корневой системы, шедшими в направлении центра, располагались улицы.

Так вот почему улицы здесь прямые, ведущие к центру, либо представляют собой концентрические окружности. А где центр этих корней? “Кмэл!” — осенила его мысль. Просто сжечь само дерево недостаточно! Нужно и эти проклятые корни тоже выкорчевать.

Он шёл к центру города по одной из улиц, изредка ощупывая корни при помощи сигнальных нитей. Дома тоже, даже если выглядят не эльфийскими всё равно являются живыми существами. Вернее живым существом. Это одно растение! Ближе к границе внутреннего города, сеть показала множество пустот внизу. Что это? Подземные этажи?

Дойдя до площади, бросив взгляд на ненавистный сундук, он решил довести исследование до конца. Опасаясь сигнализации, Маас построил плетение, которое сработает с большой задержкой, отошёл на пару кварталов, удерживая нить. Сеть развернулась на сотню метров вглубь земли. Определить, где кончаются эти подземные этажи так и не удалось.

“Вот значит откуда приходили их новые резервы, когда мы пытались взять этот город штурмом. Наземная часть — это просто верхушка айсберга! Пусть Руархид подумает над этим. Он, вероятно, может туда заглянуть!” — подумал он.

Вернувшись домой, он составил донесение для архимага гномов. Информации теперь достаточно, чтобы не только сделать донесение, но и запросить ответную услугу.

### **Перфокарты**

Я не знаю массу планеты, взяв приблизительное значение, я пол дня возился с формулами и в итоге вычислил высоту, на которой летает этот спутник. Если считать, что я измерил его период обращения правильно, а я, увы, сделал это очень приблизительно, то высота его орбиты получается что-то около восьми-пятнадцати тысяч километров. Первая космическая скорость с увеличением высоты падает и на этой высоте, по моим расчётам составляет около четырёх-шести километров в секунду.

А ещё, я попытался измерить угловой размер этого колеса. Для этого пришлось снять

точные размеры с моих линз, а после этого вычислить третью сторону треугольника, две стороны которого в районе десяти тысяч километров, а угол между ними всего несколько секунд. Таким образом, я определил приблизительные размеры этого спутника.

После всех вычислений у меня получились следующие результаты: На орбите, высотой от восьми до пятнадцати тысяч километров летает “велосипедное колесо” диаметром от трёх до ста восьмидесяти километров. Толщина колеса равна одной двадцать пятой его диаметра, то есть, приблизительно от ста метров до семи километров.

Точность измерений очень низкая, а вычисления отчасти базируются на предположениях, оценках “на глаз”, однако качественные представления это даёт.

Как ни странно, попасть к колесу вполне можно даже сейчас. Я добавил линз в свой телескоп. Самая большая линза имеет размер около шестисот метров. После этого с помощью Драко я запомнил как колесо выглядит вблизи. Телепортироваться к нему можно в любое время.

Есть пара маленьких загвоздок: нужен скафандр и способ перемещения в безвоздушном пространстве.

А ещё нужно понять, как оттуда вернуться. Открытие телепорта из атмосферы в вакуум приведёт к тому, что разность давлений вышвырнет исследователя будто пулю из ружья. А если исследователь решит вернуться, то ему придётся преодолеть неслабый такой ветерок, который будет дуть ему навстречу. Как там в песне поётся? “Ветер в харю, а я шпарю!”.

Для того, чтобы сделать скафандр, как ни странно, мне нужен мощный компьютер. Нужно обсчитывать геометрию тела в реальном времени и удерживать плетение полога на расстоянии 2–3 см от него. Ещё скафандр должен иметь управляемую жёсткость с тем, чтобы при попадании в сильный ветер мне не сломало позвоночник или не оторвало какую-либо часть тела. В качестве источника воздуха — два материализатора кислорода и азота. Благо я помню характеристики таких материализаторов.

В общем, со скафандром приблизительно понятно куда копать и что делать, а вот с методами перемещения в вакууме пока хороших идей нет. Разве что взять материализаторы какого-либо газа и сделать реактивные двигатели. Хм.

...

Обойдя все лавки каравана мы не нашли артефакта с иллюзией. Но возвращаться в Юрбэ не стали. Решили, что приблизительно на половине дороги в Цехин, мы свернём и заедем в ближайший город гномов. Там большой выбор магических товаров, а после этого уже двинемся к эльфам.

Пока мы ходили по магазинам, я нашёл пару интересных артефактов, правда цена у них неподъёмная. Один стоимостью двести тысяч, а другой восемьдесят.

Оба артефакта представляли собой нечто многозарядное. Многозарядный полёт и многозарядный призыв огненного элементаля. Количество зарядов бесконечно: вливаешь энергию и пользуешься.

У Инроргна я видел подобный пистолет. Кора, к сожалению, ничего о нём не знала. Старт нашего путешествия получился очень поспешный, а еще и крайне эмоционально напряженный. В общем рассмотреть этот артефакт я не успел.

Поскольку купить что-то подобное я не могу, уж больно дорого, то я попросил подержать эти артефакты в руках и запомнил их плетения в памятном конструкте с высокой степенью детализации.

Эти плетения, представляли собой нечто, имеющее невообразимую сложность. Сложнее

чем телепорт, который я так и не научился делать. Но, начав копаться в конструкции, я быстро понял, что большинство сложноплетений предназначены для перемещения в пространстве нескольких простых плетений. Просто это перемещение происходит по сложной траектории.

Самая близкая аналогия этого плетения — это старинный механический музыкальный аппарат. Шарманка. Чтобы сыграть музыку, нужно воспроизводить сложные, слабо связанные друг с другом, различные механические движения. Только вот шарманки у нас делали в виде всё-таки какого-то подобия программного аппарата, а здесь не так. Здесь будто кто-то по самому сложному пути и для каждой струны музыкального инструмента, построил самостоятельный механизм.

В общем, самым ценным узлом плетения в этом артефакте за двести тысяч, оказался... материализатор из семи ниток. Шесть ниток были собраны в одну. На вход всех семи подавалась одна и та же энергия. Похоже, соотношение цветов и конфигурация ниток имеет наибольшую важность.

Я построил таблицы того, что выдаёт этот материализатор на выходе. Получается это плетение, чтобы формировать нить плетения. Шесть входов влияют на выходной цвет, седьмой вход влияет на толщину нити. Это натурально магический экструдер. Именно магический, а не чародейский как был у меня!

Одно из самых простых плетений, что я знаю — Шип. Я сам его когда-то придумал. Оно состоит всего из трёх нитей. Получается, что можно сделать три экструдера, а затем составить для них программу движения в пространстве и снова получится 3D принтер. Но сейчас у меня нет компьютера, умеющего делать много вычислений, поэтому на ум пришло нечто вроде перфокарт. Вернее, я бы сказал, нечто вроде грампластинки с тремя параллельными канавками.

В последовательные ячейки моего компьютера, я вручную заносу константы: толщина — 20, цвет — 40, направление — 20, 30, 180, интервал — 10, и так далее.

Получается просто линейный массив структур, который можно записать в виде таблицы чисел. Считывая его сверху вниз, получаем программно-выполненное движение экструдеров. Этакая перфокарта. Числа записываю на материализованной плоской железной пластинке, в виде канавок. На перфокартах я могу хранить программы даже тогда, когда компьютер выключен.

Программа в основном создаётся опытным путём: поправили число в сорок восьмой строке, посмотрели результат. Не удовлетворительно — ещё поправили. Получилось — занимаемся сорок девятой строкой.

Через несколько дней мучений, мне удалось, наконец сделать перфокарту, плетущую Шип. Что круто — мой Радио-86РК делает Шип за одну-полторы секунды! На каждый экструдер при плетении задействуется одно ядро моего компьютера. Если у меня будет триста ядер, я смогу плести сотню шипов в секунду. Но это не самое главное. Самое главное, я могу плести шипы в Сути!

То есть можно создать перфокарту, набор перфокарт, при помощи которых мой компьютер будет реплицировать сам себя! Мне больше не нужно мучиться, заставляя себя каждый день делать по несколько ячеек памяти! Мне надо один раз повозиться и сделать нужные перфокарты!

Но в этот момент возникает вопрос: а хочу ли я продолжать развивать свой Радио-86РК? Почему я решил делать его именно в такой архитектуре? Потому, что повторение обычной,



земной архитектуры казалось крайне трудоёмким. Какие недостатки у моего компьютера? Конденсатор в ячейке памяти. Это делает ячейку более простой для изготовления, но радикально снижает быстродействие. Сейчас, у меня тактовая частота низкая — всего тысяча герц. Если выбросить конденсаторы и вернуться к триггерам, то тактовую частоту можно делать хоть гигагерц! Пределов, мешающих этому, вроде бы нет.

В общем, я решил, перейти от аналого-цифрового компьютера к полностью цифровому. А тот компьютер, что у меня сейчас есть поможет мне в этом! Как только новый компьютер у меня появится, то я заставлю его выполнять код с перфокарт, и тогда...

Орион-128. Этот компьютер будет называться Орион-128. Почему 128? Потому, что мне не жалко, пусть в нём будут 128-битные регистры. Если транзисторы делает компьютер, то какая разница сколько их?

А систему прерываний делать вовсе не буду! Зачем в современных компьютерах делают прерывания? Чтобы одно ядро могло выполнять много задач. А если у меня ядра в систему добавляет тоже компьютер, то количество ядер определяется только временем, которое он на себя поработал. Я могу сделать, ну скажем, четыре миллиарда ядер! Хо-хо!  $2^{128}$  степени 128 битных ячейки памяти и четыре миллиарда ядер, работающих на частоте один гигагерц!

— Ты сейчас из фургона выпадешь! — вернул меня в реальный мир голос Кору.

— Я понял как делать такие артефакты, как тот, за двести тысяч! — похвалился я.

— Ты мне обещал помочь научиться управлять моим магнетизмом, а сам сидишь и всё время делаешь что-то. Причём совершенно непонятно что. Какие-то плетения появляются, развеиваются. И так целую неделю.

— Ой, извини, я же обещал, а потом забыл. Сейчас сделаю тебе артефакт.

— Какой артефакт? Мне нужно научиться управлять этим без артефакта!

— Да, да! Артефакт, который позволит научиться управлять без артефакта. Сейчас. Дай свою булавку!

Я вплёл в неё небольшое плетение и вернул Коре. — Вот, пользуйся. Видишь огонёк?

— Да

— Чтобы он горел, тут есть маленький накопитель. Пополнишь его, если кончится энергия.

— И зачем он здесь?

— Это индикатор. Обратная связь. Глядя на него, ты видишь степень твоего воздействия. Когда она сильна, то горит фиолетовым, когда ослабевает — будет зеленеть, краснеть и в конце совсем погаснет. Видишь, сейчас он едва красный?

— Почему?

— Потому, что ты под иллюзией. Убери её. Вот! Стал зелёный. Теперь думай о том, что все мужики — уроды, что они тебе противны, что лучше бы их на свете не было... Вот, видишь? Пожелтел.

Теперь прислушайся к себе и попробуй сделать его жёлтым без того, чтобы думать о мужиках плохо. На самом деле мы хорошие! Мужчинам без женщин плохо, равно как и женщинам без мужчин.

Можешь тренироваться и наоборот. Попробуй сделать его фиолетовым.

— На тебя больше не действует мой магнетизм!

— Я же себе тоже сделал плетение. Разве не помнишь? Зато я всегда теперь вижу тебя такой, какая ты есть. Очень красиво, кстати.

— Этера. Эт.

— Что?

— В этом обличье меня зовут Эт. Это значит “Тёплая”.

— Эм. Ну вот мы и познакомились. — Не нашёлся я ничего ответить.

## Дух вороны

Каждое утро Сома и Крэг отправлялись на тренировку. Поначалу Соме это не нравилось, но она зачем-то заставляла себя. Потом, когда Крэг рассказал ей, что учитель метился заглядывая в будущее, она втянулась. Оказывается, любое занятие можно совмещать с магией, даже бросание камней и выпускание стрел.

Ради интереса, она попыталась научить Крэга считать. Счёт в пределах двадцати давался ему легко. Так же Крэг понимал что такое “деление на десять”. Все, кто сталкивался с денежными операциями так или иначе умели немножко складывать, вычитать и немножко делить. Но, попробовав объяснить ему счёт в сотнях, она столкнулась с тем, что Крэг запоминал всё это очень-очень медленно.

С Учителем, ей понадобилось всего несколько дней, чтобы научиться считать до любого значения. Или понимать как до него досчитать. Крэг же постоянно путался и приходилось изо дня в день повторять с ним простые упражнения. Те же самые, что выполняла она, но с Крэгом, это было куда медленнее!

Если бы она захотела передать Крэгу все те знания, что вложил в неё Учитель за несколько месяцев, то ей понадобился бы значительно больший срок. Несколько лет.

Столь большая разница в скорости объяснялась конечно же тем, что Учитель, заглядывая в голову и что-то делал, от чего мысли становились чрезвычайно ясными, а однажды сказанное врезалось в память чуть ли не навсегда.

Сома решила, что ей тоже неплохо было бы научиться извлекать из чужих голов нужную информацию, а так же вкладывать её в них. Она решила последовать примеру Учителя и поэкспериментировать. Учитель для подобных опытов ловил мышей и птиц, даже клетки, сделанные им, остались.

С помощью Любопытного она нашла своего будущего подопытного, а найдя, сковала ему лапки льдом. Это был маленький зверёк с большим пушистым хвостом. Иногда такие зверьки живут в норах, иногда лазают по деревьям. Принеся подопытного домой, она посадила его в клетку, а потом освободила его от ледяных оков. Аура зверька была красной, было видно, что лёд сильно повредил ему. Соме стало жалко зверька и она отправила было Нага чтобы помочь ему, но тут в ней шевельнулся Любопытный. Потянувшись к обмороженным лапкам она просто, одним движением ауры, привела их в порядок. “Надо же! Наг это лечил бы до завтрашнего вечера!” — удивилась Сома, оглядывая позеленевшую ауру зверька.

Подождав немного, убедившись что с подопытным всё в порядке, она попробовала заглянуть в него так, как она заглядывает в духов, проверяя как они выполняют данное им задание. Но живое существо — это не дух. Сома почувствовала, что существует барьер, который закрывает ей путь в ауру, мысли этого грызуна. Она немного напряглась, пытаясь пройти сквозь этот барьер и... аура животного погасла. В клетке лежал трупик зверька, которого она только что вылечила!

Расстроившись, она несколько дней раздумывала стоит ли пытаться повторить этот опыт. Ей было жалко убитого, а убила его именно она! Через несколько дней любопытство пересилило страх перед дальнейшими последствиями и она решила повторить эксперимент. Очередным подопытным была большая серая ворона, так же пойманная при помощи льда.

Чтобы не калечить птицу, лёд в этот раз был тёплым. Просто твёрдая вода, никакого холода.

Усадив птицу в ту же клетку, Сома повторила эксперимент. Она представила, что птица — это дух, почувствовала барьер-сопротивление. В этот раз она не стала его преодолевать, а попыталась лишь посмотреть, почувствовать, понять.

Сома оглядывала духа птицы и к ней приходило понимание, что этот дух имеет такое же строение, как и Наг или Любопытный. Но этот дух был немного другим. Она поняла что он связан с телом вороны, что именно через тело он получает энергию жизни. Поддавшись внезапному порыву, Сома протянула аурные руки и разорвала связь духа вороны с её телом. Чтобы аура не погасла, она стала наполнять её своей энергией жизни.

Получилось! Но тело вороны умерло. Хотя сама ворона жива, вот она здесь!

Только сейчас к Соме пришло осознание того, что она сделала. Что делать с этим духом? Вернуть обратно в тело? Оно мертво, не выйдет! Всё время наполнять её энергией? Так можно с ума сойти. Сома попыталась уменьшить интенсивность, но аура вороны начала бледнеть, пришлось восстановить поток энергии.

Да, тело умерло, но убийство ещё не произошло. Сома держала духа, не зная что с ним делать.

— Учитель! Помоги! — мысленно закричала она в плетение связи.

— Что случилось, Сома?

— Я ещё не убила его, и я не хочу убивать его! Я не знаю что с ним делать! Она отправила кучу мыслеобразов, показывающих что она натворила. При этом, она чувствовала себя, будто маленький ребёнок, которого поймали за занятием, которым нельзя заниматься.

— Успокойся. — Прислал мыслеобраз Учитель. — Я сам ни разу такого не пробовал. Это конечно грустно, когда подопытные погибают, но иногда такое случается. Впрочем, ты, наверное, можешь спасти её, поделившись с ней своим телом.

— Поделиться телом?

— Размести её в своей ауре. Разреши ей жить в ней. Позови её. Но тогда ты станешь ей, а она станет тобой. Ты будешь оборотнем... Как я. Думаю что станешь. Пробовать или нет — решать тебе.

— Получается, что та девушка, в которую ты превращался... Ты поделил с ней своё тело?

— Получается так. Иначе бы мы оба погибли. Пришлось.

— А кот?

— А с котом своё тело поделила она. Иначе бы погиб он. Ей было его жалко.

— ...Они были твоими близкими. А эта ворона, я её вижу в первый раз!

— Я же говорю, решать тебе. Я даже не знаю получится или нет, я думаю что будет так, но на сто процентов не уверен. — Прислал мысль учитель. — Лучше сперва научись заглядывать к ним в мысли, потом поймёшь, нужно ли тебе такое счастье или нет. Я бы на твоём месте не стал пробовать. Но ты должна решить это сама. Я не знаю что ждёт тебя за этим действием. Может быть ничего не выйдет, может быть ты умрёшь, может быть получится оборотень. А может быть будет результат, о котором я сейчас даже не предполагаю.

Учитель помолчал, а потом продолжил.

— А чтобы заглядывать в чужую голову нужно действовать чуть по другому. Вот так, смотри...

Учитель отключился. Сома сидела, наполняя ауру вороны энергией. Сколько она

сможет её так продержат? День? Это действие требует серьёзной концентрации. Что будет, когда она уснёт? Ворона умрёт.

Сома вышла из юрты и окликнула Крэга.

— Крэг!

— Да? Сома, мы собираемся на охоту. Ты хочешь потренироваться? Давай не сегодня!

— Помоги мне, Крэг. Сома вернулась в юрту.

— Что случилось? — спросил он заходя.

— Крэг, если я сейчас умру, пожалуйста, снеси меня в яму. Хорошо?

— Ты умрёшь? Как? Почему?

Сома кивнула на клетку с вороной.

— Её дух я держу сейчас в руках и не могу отпустить. Учитель сказал, что, возможно, это убьёт меня. Сядь здесь, я попробую решить эту проблему...

Сома представила, что дух вороны это Наг. Нужно приказать ему поселиться в ауру.

Наг. Кроме самого первого дня, когда она давала обещание Нагу, она всегда приказывала ему. Чтобы она не хотела, он всегда исполнял. Но слово, то слово, которое она давала ему?

Она остановилась, подумала, потом всё-таки решила продолжить.

“Буду звать тебя Ойла, как тётю” — сказала она духу. Затем поместила его в свою ауру. Мысли смешались, Сома упала и потеряла сознание.

...

Любопытство выпорхнуло и встало на крыло. Чтобы летать, крылья были не нужны, но так приятно было их расправить! Оно взлетело повыше, осмотрело стадо лоргов и большие, украшенные узорами юрты. Делая круги то шире, то уже, то выше, то ниже оно наслаждалось полётом. Встречного ветра не было, но зато скорость можно было набрать любую! Никакие предметы — деревья или камни не были помехой. Нет, помехой они всё же были: если снизиться ниже уровня земли, то энергия быстро утекала, поэтому оно сразу поднималось выше и летало по воздуху.

Где-то там, внизу, в центре кругов, которые оно описывало, есть что-то очень важное, зачем-то нужное ему. Оно почему-то знало, что не может бросить это и улететь куда глаза глядят. Глаза? Что такое глаза?

Созерцание происходящего и эмоции иногда выталкивались мыслями и понятиями из другого мира. “Тангенс угла. Кому вообще в голову пришло вводить подобное понятие, если есть магия, чародейство и духи?!” А всё же, что там центре? Любопытство нарастало, хотелось посмотреть, разгадать эту загадку. Оно летает кругами уже столько времени. Нужно выяснить, что же там? Что не даёт ему улететь? Оно снизилось и, не обращая внимания на стены, влетело в юрту.

Двое орков сидели над телом третьего. Третьей. Один — Крэг, держал её голову на коленях, а другой — Наиль, что-то говорил ему. Оно вдруг поняло, что оно это она — та, которую Крэг пытается разбудить. Оно шевельнуло крылом и вошло в ауру. В свою ауру.

Сома открыла глаза.

— ...Как долго я была в отключке?

— Со вчерашнего вечера. — ответил Наиль.

— Кажется, я справилась.

— Мы похоронили ворону. — сказал Крэг, — Я снёс её в яму. Мы решили, что если её похоронить, ты вернёшься.

— Не знаю, помогло ли это, но спасибо.

Сома попыталась встать, но тело не слушалось. Было непонятно, как управлять крыльями и ногами. Крыльев-то и не было! Вместо крыльев были были какие-то непонятные отростки, а ноги... неправильные, чужие.

Она вспомнила то время, когда Учитель вернул ей руку. Рука тогда отказывалась слушаться, жила, как бы отдельной жизнью. Теперь же всё тело, будто та рука. Чужое. Мозг почему-то не хочет им управлять, забывает о том, как это делается.

Собрав волю в кулак, контролируя каждое движение, Сома поднялась на колени.

— Вон там, подай мне палочки, пожалуйста, Крэг. — сказала она. Речь. Речь — это единственное что получалось хорошо у этого чужого тела. Учитель хотел, чтобы она возясь с палочками разработала руку, а теперь придётся делать то же со всем телом целиком.

— Тебе плохо?

— Нет, но, кажется, я разучилась ходить. Надеюсь, это пройдёт. В крайнем случае, придётся заново научиться. — Она сама удивилась той твёрдости и беззаботности, с которой она это сказала.

Крэг положил перед ней палочки. Нужно взять одну. Сома машинально потянулась и схватила палочку клювом. Посмотрев на осоловевшее лицо Крэга, она поняла что с ней, напряглась и трансформировала лицо обратно, в человеческое.

— Что это? — спросил Наиль

— Учитель тоже так умел. Я разберусь как с этим жить. — ответила она, беря палочки по одной. Спасибо вам!

— За что?

— Что беспокоитесь за меня. Мне нужно побыть одной, прийти в себя.

— Мы принесём тебе поесть.

— Спасибо.

## **Лоори**

И всё-таки я не зря опасался слияния с водным элементом. Действительно обнаружился побочный эффект. Причём, я мог догадаться о нём заранее!

Когда-то, когда я поднял уровень своих конструкторов, то наткнулся на то, что поглощение синевы не влияет на мою ауру. Оказалось, что конструктор забирает всё себе. Чтобы увеличить сложность ауры, приходилось временно выгонять Драко и Риту из неё.

А теперь у меня в ауре постоянно живёт Варвара, которую не выгнать и, которая поглощает всю синеву, сколько её ни влей! В целом, мне не особо нужен этот самый уровень сложности ауры, однако мои сборщики летают, собирают. Не пропадать же добру — я продолжаю её расходовать на себя. Вероятно, мой уровень не изменится, пока этого не сделает уровень Варвары. А будет это ой как нескоро.

Наткнувшись на эту проблему, я продолжил исследование клеточек ауры. Поскольку под руками у меня много духов воды, то я экспериментировал в том числе над ними. Заметил очень интересную вещь: если духа воды разместить в клеточку ауры, то и в Сути он... уменьшается до её размеров.

То есть если смотреть в Суть, то дух воды является сложным существом. А при помещении его в клеточку ауры — он будто упрощается, и суммарная Суть становится меньше Сути слагаемых. Причём это работает только на клетках ауры тёмных магов. Если поместить духа воды в клетку белого мага, то на самом деле он туда не помещается. Возможно это связано с тем, что дух воды тоже может манипулировать с чернью? Не знаю.

Посреди этих экспериментов на связь внезапно вышла Сома. Она, оказывается, тоже затеяла опыты подобные тем, что я делал раньше. Она решила попробовать манипулировать аурой живого существа так, как делает это с элементами и у неё получилось. Интересный опыт, надо тоже попробовать.

Я раньше не хотел, чтобы тут кто-либо шёл по пути развития чародейских способностей, но раз уж она сама до этого добралась, то объяснил ей то, что знал про слияние аур. Надеюсь это не закончится для неё летальным исходом.

Однако, если вернуться к обнаруженному эффекту. Размещение духа в клетке ауры не уменьшает энергии, которой он обладает, возможностей, которыми он располагает. В общем никак не мешает духу быть духом. Но в Сути его больше не видно. Что это значит? Какая-то магическая паковка? Другое измерение?

Если смотреть в эту клетку более детально, в более глубокие слои, то видно только структуру духа. Те клетки, что бы ли моими не видны вообще.

Мой компьютер в Сути сейчас занимает довольно много места. Ради интереса я попробовал положить его в клеточку ауры и... он исчез! Нет, конечно, он не исчез, я по прежнему мог использовать его, но почему его Сутовое отражение радикально уменьшилось, я не знаю.

То же самое происходит с Драко и Ритой. Получается, таким образом их можно “прятать” от наблюдателя в Сути. Просто находясь в ауре, Драко находится в одной из её клеток. Его хорошо видно в Сути. Если же он решит занять одну клетку, даже ту, в которой находится, то он, будто бы переходит в другое измерение и уменьшается. Я пока не разобрался с этим до конца, но, поскольку я не чувствую никаких побочных эффектов, то решил, что каждый раз, когда Драко или Рита просто находятся в моей ауре, пусть прячутся. Лишняя заметность, даже в Сути ни к чему. И компьютер я теперь прячу так же. Получается, что неплохо было бы иметь больше аурных ячеек для таких вот дел, но с Варварой пока непонятно как это сделать. Такие дела.

Через пару дней после сеанса связи с Сомой, я сам стукнулся к ней и в ответ услышал твёрдое: “со мной всё хорошо, я справилась с этим”. Она не отпустила птицу, а поселила её в себе. Птица, судя по всему, была с характером, и психика Сомы изменилась, стала более жёсткой и... самостоятельной. Думаю это хорошо. Время покажет.

А ещё я исследовал эффект блокирования пополнения ауры энергией. Если снять с одного слоя ауры колебания и заставить колебаться другой слой в противофазе, то таким образом, получается... хм, изолятор. Оказывается аура поглощает энергию из пространства только при вибрации. Если внешний слой ауры заставить дрожать на высокой (несколько килогерц) частоте, то аура заполняется энергией очень быстро. Два слоя, работающие в противофазе имитируют слой, колебания которого отсутствуют и движения энергии не происходит.

До этого, я воспринимал поглощение аурой энергии как будто снаружи есть её давление, которое стремится уравниваться с давлением изнутри. Если израсходовать, то течёт внутрь, если набрать много — течёт наружу. А оказалось, что этот процесс — динамический. Глядишь, так и до корпускулярной теории магии я доберусь!

За всеми этими экспериментами мы проехали половину дороги до Цехина, попрощались с караваном и свернули в сторону гномьего города Лоори. Здесь недалеко ещё есть демонский город Ханю, но Кора, то есть Этера, говорит что торговля там крайне слабо развита, поскольку город имеет чисто военное значение.

На горизонте маячила гора Баанг. Это всё та же, с которой я делал эксперименты. Я вспомнил о своих планах на неё. Спутник, чародейские эксперименты, всё это переключило меня и загадка горы отступила на второй план.

— Этера, я вот что думаю...

— Я Кора.

— Я не могу привыкнуть к тому что у человека два имени. Хорошо, пусть будет Кора.

В Лоори мы найдём караван, который отправляется дня через два. Но сами уедем раньше. Договоримся, что пересечёмся с ним где-то по пути. Караван идёт медленно, поэтому у нас будет дня четыре-пять форы. Я хочу снова повозиться с колесом горы Баанг.

— Снова? Так это ты её активировал? — догадалась Кора.

— Я, только никому не говори.

— И что произошло?

— Ничего. Гора засветилась, потом погасла. У горы собралась толпища народу. Все они тоже пытались разобраться, но ничего не нашли. Я хочу попробовать активировать все горы Баанг одновременно. Все шестьдесят. Посмотреть что будет.

— Ты знаешь формулу?

— Формулу? — удивился я.

— Да, в древних книгах говорится, что каждый последующий символ вычисляется по формуле. Что активировать гору можно только зная её.

— Это интересный факт, но формулу, увы, я не знаю. Я придумал как решить задачу другим способом. А что говорится в древних книгах о том, зачем эти горы нужно активировать?

— Чтобы получить могущество.

— Ну вот, одна активированная гора могущества не приносит. Посмотрим что будет, если мы активируем все.

— Артефакт. Врата, что мы нашли у подножия одной из гор Баанг. Видящие говорят, что пирамиды и врата — это части одного целого.

— Я тоже так думаю.

— Мы активировали врата, появились эльфы, теперь нам грозит уничтожение мира. Кто появится если активировать пирамиды?

— Не знаю. Но может быть активация пирамид поможет остановить эльфов? Около активированной горы им прямо мёдом было помазано. Они даже не ссорились там с остальными расами. Почему-то горы Баанг для них очень важны.

Я немного могу видеть линии будущего. Когда я сидел там у вас, в координационном совете, то это видение подсказало мне отдать вам телепорт без условий. В будущем появился какой-то просвет. Вероятно, Инроргн, всё же предпринимает какие-то действия, раз это повлияло. Когда я смотрю в будущее и думаю об активации пирамид, то это тоже улучшает ситуацию в нём. Не решает проблемы, но улучшает. А ты можешь заглядывать в будущее?

— Да, но мне для этого нужно время. Я не могу смотреть и делать ещё что-то. Мне нужно предельно сконцентрироваться. Сегодня вечером я попробую. А повлияло, возможно, больше то, что ты отдал эльфийские артефакты.

— Про них я делал исследование отдельно. Я не понял как они могут повлиять, но могли улучшить будущее и я их отдал. Почему эти артефакты важны?

— Среди них был тот, из за которого началась война. Инроргн должен вернуть его людям. Вероятно уже вернул. Где ты его взял?

— Я же говорил, помародёрствовал с трупов эльфов.

— А трупы откуда?

— У меня была ученица. Я учил её магии, а она учила меня местному языку. Я же с другой планеты. Эльфы зачем-то напали, я так и не смог разобраться зачем. Она их всех убила при помощи водного элементаля. Ну а я помародёрствовал.

— Ты умеешь обращаться с водным элементалем?

— Ага. Это чародейство.

— С водным элементалем очень просто вступить в контакт, но применять его в боевых условиях почему-то не получается. Он сопротивляется или не слушается... Редко кому удаётся извлечь из водного что-то полезное.

— У меня с другими совсем ничего не выходит. Элементаль огня меня чуть не сжёг, элементаль земли чуть не разбил о землю, элементаль воздуха просто проигнорировал меня. Но, надеюсь, я когда-нибудь с этим разберусь. У тебя нет навыка общения с элементалем?

— Я не знаю. Чтобы понять это, нужен наставник. Умения обнаруживаются и развиваются только с наставником. Мне всё было недосуг.

— Где бы мне найти наставника?

— Разберёмся с эльфами, можешь поступить в школу в Юрбэ. Я дам тебе рекомендацию.

— Ты же больше не официальное лицо. — удивился я.

— Ну и что? Вес остался.

...

Лоори мне напомнил какую-то китайскую деревню из фильмов. Большинство построек малоэтажные, при этом стоят вплотную друг к другу. Улицы запутанные, извилистые. Переходы с улицы на улицу иногда проходят по крыше какого-то сарая. Лестницы деревянные и каменные. Улица с идеальным покрытием, которому позавидовал бы центр современного города на Земле может соседствовать с деревенскими, грунтовыми, кое-как выровненными дорогами.

Самый центр Лоори, правда, более-менее похож на город. Дома и улицы в центре выглядят несколько менее безобразно. Плотность населения здесь, похоже очень высокая. Всюду толпы людей, то есть гномов.

В центре города красивый парк. Под парком, находится... что-то страшное, огромное, живое. Ктулху? Конструктам не удаётся проникнуть вниз, а пробовать спуститься туда в сознании водного элементаля я не рискнул. Поверхность земли здесь буквально фонтанирует коричневой маной, а чуть ниже, похоже, они собирают синеву.

Приехав в город, мы отыскали лавку, специализирующуюся на индивидуальных иллюзиях, и я выбрал себе одну. Местные называют их личинами. Поскольку моя спутница — демон, то я не стал мудрить и тоже взял себе личину демона. Демон, почему-то был с отпиленными рогами. Кора объяснила мне, что демоны часто спиливают рога при достижении определённого возраста. Станный обычай. В Юрбэ я таких демонов не встречал.

Личина демона стояла как чугунный мост — около пяти тысяч. Пять тысяч лоргов! Столько не было даже у Наиля. Пять тысяч, какое-то плетение! Я поковырялся в нём, оно довольно сложное. Основная фишка этого плетения — трансляция мимики носителя на иллюзию. Если я улыбаюсь, то и демон, которого я изображаю, тоже скалится.

— С точки зрения демонов я не ужасно выгляжу? — спросил я Кору



— Как среднестатистический демон. Ничего примечательного.

— И всё-таки мне не нравятся эти спиленные рога. Можно мне такую же, но с рогами? — спросил я у продавца.

— Конечно! — улыбнулся пожилой гном.

— Некоторые расы воспринимают рога демонов, как признак агрессивности. — сказала Кора.

— А я воспринимаю спиленные рога, как признак инвалидности. — парировал я. Я заглянул в будущее обоих личин — никакой разницы между ними не вижу, поэтому хочу взять нормальную.

— Хорошо, командир! — ответила Кора.

Пройдя по лавкам, я купил плетения призыва элементаля огня и воздуха. Спросил так же про ментального, но торговец на меня так вытаращился, что я понял, что сморозил чушь. Пришлось переводить всё в шутку.

В общем заход в Лоори уменьшил мои финансовые резервы на две трети. Я с грустью вспомнил золото, которое я рассыпал по прериям. Жаба немного подушила меня, но потом отпустила. Как пришли так и ушли. Будут нужны деньги — решим вопрос как-нибудь!

Мы походили по рынку, нашли нужный караван. Договорились с караванщиком о том, что присоединимся к нему на второй неделе пути, затем взяли пару лоргов и отправились в путь.

Выезжая из города, я почувствовал пристальное внимание на себе и заглядывался. Чувства были такими же, как в Баанг-Уудэ.

— Что-то забыл?

— Мне кажется, что за нами наблюдают — сказал я

— Я никого не вижу. — Вокруг Кору вдруг развернулось плетение, сетью расходящееся в разные стороны.

— Это что? — спросил я

— Сигнальная сеть. Нет здесь никого.

— В прошлый раз, после подобного чувства я очнулся в плену. Почему-то это второй раз происходит в городе. Будто кто-то начинает следить за мной там. Не знаю как это объяснить.

— Чувствам надо доверять — сказала Кора. — Давай сделаем вид, что мы попрощались, я поеду на восток, в сторону Хану, а ты езжай на юг. Я попробую посмотреть что будет дальше. Сейчас я соберу плетение связи.

— У меня есть идея лучше. Но ты должна согласиться. Если не согласна, то последуем твоему плану.

— Я? Согласиться?

— Здесь безлюдно. По крайней мере на пару километров во все стороны никого не видно. Предположим, что за нами следят. Скорее всего там есть мужчины... Увидев тебя в истинном облике они не удержатся, рванут сюда, тут мы их всех и переловим. А если за нами никто не следит, либо следят женщины, то ничего не случится. Кстати, я так и не выяснил, твой магнетизм действует на женщин?

— Нет, не действует. Хорошо, давай попробуем. Кора сняла маскировку и стала Этерой.

— Покажи, что получается у тебя с индикатором. Можешь сделать его фиолетовым? Голубым?

— Да, вот. А погасить пока не выходит, только сделать жёлтым.

— Всего-то неделя прошла, а какой прогресс! Думаю в Цехине мой артефакт тебе уже будет не нужен. Вот! Я вижу их!

— Где?

— Да вон же! С километр позади нас. Три женщины на лоргах, не видишь?

— Нет. Тут пустая дорога.

— Вот же они, как ты можешь их не видеть?

— Не вижу. — сказала Эт.

— Мистика какая-то. Ну-ка включи свою иллюзию.

Эт снова превратилась в Кору. Я отключил плетение сопротивления магнетизму и... наши преследователи пропали. Я перестал их видеть!

— Я понял! Я их вижу, когда нейтрализую твои феромоны! Это действительно слезка. Что будем делать?

— Можно остановиться и разобраться с ними. Но если у них есть такой мощный артефакт скрытности, то может быть у них есть и что-то убойное. Лучше с ними не встречаться. — Сказала Кора. — У тебя нет врагов в Лоори?

— И в Баанг-Уудэ не было. Я здесь впервые, как и там. Ума не приложу кто это и что это... Я кажется придумал! Я помню пенёк у колеса у горы Баанг. Давай просто телепортируемся туда? А эти отстанут.

— Откуда у тебя столько телепортов? Ты умеешь делать и такие тоже?

— По правде говоря, осталось у меня их немного. Всего семь штук. Наворовал их у эльфов, ещё там, на Земле. Приедем в Цехин, может снова удастся украсть. Увы, я пока не умею их делать.

— Украсть? Заготовку? — выпучила глаза Кора

— Это чародейство. Чародейство — это то, с чего я начал свой путь в магии. Так получилось.

— А эти семь ты где хранишь?

— В ауре, где же ещё? — пожал плечами я.

— Так не бывает!

— Говорил же я, что с другой планеты. Ты что, не верила? Хочешь у тебя телепорт украду?

— Откуда ты знаешь, что он у меня есть?

— Вижу. А вот что второе у тебя там — не понимаю. Похоже на плетение связи, но без нити связи. Дашь посмотреть? Мне интересно как оно работает. Так! Давай обсудим это потом, нужно телепортироваться, а то наши преследователи сократили с нами разрыв. Сперва ты, потом я. Раз-два-три, открываю!

Я открыл переход и мы вышли у колеса пирамиды.

**Центр управления полётом**

— Ты подозреваешь меня? — остановила меня Кора

— В чём?

— Плетение связи и телепорт.

— Почему я должен подозревать тебя? У меня тоже есть плетение связи с моей бывшей ученицей и телепорт. Несколько телепортов. Ты подозреваешь меня?

— Я оставила себе связь, чтобы, если мы что-то найдём, можно было сообщить Инроргну. Но я действительно уволилась. Я не выполняю никакой секретной миссии.

— Кора, я не подозреваю тебя. Ничего бы страшного не было, даже если бы ты не

уволилась. С вами я играю в открытую. А то, что ты там как-то подстраховалась на всякий случай, так это твоё дело. Было бы странно, если бы ты так не сделала.

— Ты снова ведёшь себя как... демон.

— Так я и есть демон. — Я активировал личину. — Ы-ы-ы! Страшно? Давай лучше лагерь ставить. Мы здесь на несколько дней. Хорошо что никого нет.

— Вот плетение связи, ты хотел посмотреть.

— Тьфу на тебя! Тебя так задело, что я знаю какие у тебя заготовки? Почему? Я собираюсь разгадать загадку пирамид. Ты со мной? Как думаешь, если бы я тебя в чём-то подозревал, то делал бы тебе такое предложение?

Кора замолчала. Что-то зря я ляпнул про то, что вижу внутренности аур. Люди, получается, воспринимают это, как будто я вижу что-то интимное. Но эмоции, ложь видят ведь все маги. Они с этим живут. А видеть заготовки, это что-то новое для них и, поэтому, задевает.

Выбросив ненужные размышления из головы, я стал отлаживать пару конструкт-плетение для взлома. Каждая из шестидесяти пирамид подключится к моему компьютеру несколькими нитями: пара нитей приводящих в движение колесо, нить обратной связи положения и нить обратной связи от фотодатчика. Итого 240 ячеек из них 120 — линии прерывания. Затем на пяти ядрах будет запущено пятьдесят девять копий программ подбора кода. Шестидесятая программа будет отличаться. Она приостановит свою работу на последнем шаге. Мне нужно быть рядом с тем колесом, которое будет активировано последним. Лишь когда придут подтверждения активации всех остальных пирамид, я завершу активацию последней. Такой план.

Отправив конструкты к другим пирамидам я решил заполнить ожидание полезной работой — наблюдением момента времени когда у большинства пирамид никого нет. Пирамиды находятся во всех часовых поясах, но часть из них стоит в океане, другая часть в незаселённых областях. А некоторые, вроде той что в Юрбэ — попадают в черту того или иного города.

Раз в пол часа я осматривал в Сути все пирамиды и записывал количество человек, находящихся поблизости каждой. Спустя двое суток я отбросил те пирамиды, около которых никто не появлялся вообще, а данные по остальным начертил в виде графика.

Получилось, что самое свободное от людей время, как ни странно, это часы в районе семи-восьми утра. Не ночью, как я предполагал. Две пирамиды придётся активировать вечером, другого времени безлюдности у них нет. Но это и хорошо. Получится отладить систему частично, если вдруг возникнут какие-то проблемы, то будет время над ними поработать.

Дождавшись нужного времени, я приступил. Вечером, перед закатом, была активирована пирамида № 17. Ближе к полуночи — пирамида № 40. Поскольку меня охватил мандраж предвкушения результата, то просто сидеть и ждать утра я не мог. Поэтому я внёс некоторые коррективы в план: я оглядывал очередную пирамиду и давал команду на её взлом, если около неё не было людей. Ещё до рассвета неактивированных пирамид осталось всего семь штук. А к тому времени, как я планировал начать операцию неактивированная была только одна. Наша.

— Ну, что, поехали? — сказал я, садясь на пенёк возле колеса.

— Уже?

— Остальные включены. Здесь никого нет. Не знаю к чему, но готовься!

Колесо завертелось в разные стороны. Загорелся второй огонёк, третий...

— Ты подбираешь код, но это же...

— Нечестно? — сказал я ту фразу, которую Кора не решилась произнести. — Круто, правда?

— Сколько всего огоньков надо зажечь?

— Двенадцать, это девятый. Нет, смотри, уже десятый! Ещё два.

Когда загорелся двенадцатый, то колесо ушло под землю, а на его месте появилась дверь, похожая на лифтовую. Она бесшумно открылась.

— Как всё просто! — сказал я. — Ну что, пошли?

Мы вошли в проём и я увидел на стене у двери большую круглую красную кнопку. Назначение её было понятно и я сразу её нажал. Дверь за нами закрылась.

— Что ты сделал? — испуганно спросила Кора.

— Обезопасился от возможных любопытных, которые могли пойти за нами.

На потолке и стенах светились, светлые полосы. Здесь не было ни светло ни темно. Коридор уходил прямо и поворачивал налево.

Мы двинулись вперёд, повернули налево, поднялись по лестнице. Это был какой-то серпантин из лестниц: горизонтальный переход, лестница, снова переход, снова лестница...

— Долго нам так идти? — спросила Кора

— Если я правильно понимаю, то это запасной вход. А идти нам километров двадцать. Вероятнее всего до вершины пирамиды. Надо бы найти лифт, но я не вижу где он может быть. Придётся преодолеть это расстояние пешком.

— Если этот вход запасной, то где основной?

— Думаю, что основной — это телепорт. Но те, кто мог его открыть, давно умерли. Подожди, я перепишу что тут написано.

Надписи, периодически попадавшиеся нам по пути, вероятно могли сообщить нам о том, где здесь лифт и как его активировать, но были на неизвестном языке. Я срисовывал их в тетрадку. Мои мысли про то, что на входном колесе изображены цифры, нашли здесь подтверждение: символы с колеса встречались в надписях, но редко.

По дороге к вершине мы сделали с десяток привалов. Это тяжёлая работа — подниматься по лестницам в течение нескольких десятков часов!

Через какое-то время мы окончательно выбились из сил и переночевали. Спать, увы, пришлось прямо на полу. Снаряжение осталось с лоргами внизу. Лишь на следующий день мы пришли к цели нашего путешествия.

Очередной коридор закончился и мы увидели небольшую комнату. В комнате стояло три кресла. Перед каждым креслом был нематериальный, но светящийся в видимом спектре экран. На экранах отображалась какая-то графическая и символьная информация.

— Ну что же, присядем. — Сказал я, сядя в кресло. — Это какая-то система управления чем-то. Боюсь, что разобраться не получится. Ты знаешь этот язык?

— Это язык древних. Мы занимались его расшифровкой, но результатов не добились. У них было другое мышление. Иное.

Кресло подо мной шевельнулось, вывернуло подлокотники так, что я непроизвольно положил на них руки. Из спинки выехал подголовник и... охватил и зафиксировал мою голову.

— Что за чёрт! — воскликнул я и... увидел.

Я увидел текст на экране, написанный на русском языке! А ещё я понял, что если я решу

освободиться от кресла, то нужно просто сообщить об этом громкую мысль. Я сделал это, подголовник уехал и... я перестал понимать написанное.

— Что это было?

— Садись рядом, когда кресло активируется, ты сможешь читать. Я понимал что тут было написано. Это компьютер. Я вновь активировал кресло.

— Компьютер?

— Такая умная машина, которая умеет считать. С помощью неё можно управлять чем-то. Сейчас попробуем выяснить чем. — Сказал я, разглядывая интерфейс рабочего стола.

— Зарегистрировать нового пользователя? — висел передо мной вопрос в окошке.

— Да. — ответил я вслух.

— Укажите логин.

— А где? — подумал я, оглядывая глазами окружающее пространство в поисках клавиатуры.

— Логин “Агде” принят. — Сообщила мне система. — Логин администратора неактивен в течение длительного времени. Желаете применить к “Агде” права администратора?

— Да!

— Действие выполнено.

После этого передо мной возник пустой голубой экран. Ничего не происходило. Вообще.

Я поглядел что там на экране у Кора. Она думала над вопросом “Зарегистрировать нового пользователя?”.

— Ответ ему “да”, потом он спросит твоё имя. — помог я ей, и стал смотреть что получится у неё.

Её компьютер ничего не стал спрашивать про права администратора, а просто создал пользователя и пришёл к тому же пустому экрану.

— И что теперь? — спросила Кора. И на её экране возникло меню из символов на местном языке.

— И что теперь? — мысленно спросил я и передо мной возникло меню на русском языке.

“Центр управления полётом” — гласил заголовок. Поразмыслив почему не полётами, а полётом, я решил сперва покопаться по интерфейсу. Управление представляло собой не больше не меньше, а командный интерфейс операционной системы, вроде Unix. Но как бы это сказать... на более современном уровне.

Интерфейс был и графический и не графический одновременно. Пользователь проговаривал команду, а компьютер её исполнял. Пользователь мог образовать контекст и переключаться между ними, как между окнами. Мог выделить из контекста ещё контекст и построить их иерархию. Мог использовать любые данные из контекста при составлении новых команд. Внутри контекста можно было мотать историю вперёд-назад, просматривая, в том числе графические материалы заново. Но на самом верхнем уровне, на рабочем столе всё начиналось с какой-то команды.

При вводе каждой команды система подсказывала возможные варианты. Через несколько минут после подключения к компьютеру я получил три или четыре контекста в разделах “Справка” и “Диагностика”. Чуть освоившись, я понял, что экран в этой системе в общем-то и не нужен, он отображает то, на что у оператора направлено внимание. Можно

закрывать глаза и всё равно видеть, чувствовать интерфейс компьютера.

Ковыряясь в справке, а так же глядя в возможные действия, которые могла сделать система, я выяснил назначение пирамид. Двигатели. Это межпланетные двигатели космического корабля! А корабль — это сама планета!

— Двигатели планеты активированы и готовы. Активировать двигатели спутника?

— Да. Визуализировать.

Я увидел Луну, увидел, как цепь пирамид вокруг её полюса активировалась, образуя цепочку фиолетовых, светящихся вершин. Чуть сосредоточившись я, углубился в контекст и без дополнительного запроса узнал что пирамид на Луне двадцать две штуки.

— Все двигатели активированы. Начать движение?

— Нет.

— Скорректировать вращение планеты?

— Нет.

— Скорректировать вращение спутника?

— Нет.

— Деактивировать двигатели?

— Нет.

Кора сумела переключить свой монитор на наблюдение за моими действиями, я мимоходом дал на это разрешение. Она просто наблюдала за моими действиями.

— Позиционирование. — выбрал я.

— Текущие координаты: ...ряд цифр. — сообщила мне система.

— Другие планеты.

Передо мной возникла карта, где-то в четыре сотни объектов, большинство из которых были неактивны.

— Причина неактивности?

— Отключены транспортные каналы.

— Покажи схему активных транспортных каналов. Левее. Это Рея? Это Земля? Ух ты!

От Реи было всего два транспортных канала: на Землю и на Тею. От Земли всего один — на Рею. Если включить показ неактивных, то каждую планету соединяло с другими сотни каналов. Если их активировать, то, например, можно было бы переместиться с Земли на Тею напрямую. Сейчас же это можно сделать только с остановкой здесь.

На каждой планете было два транспортных шлюза. Вероятнее всего это Врата. На Земле и на Рее шлюзы находились в состоянии ремонта.

Ради интереса, я попробовал выключить и включить их. Система ответила, что такая функциональность не существует. Подумав, я отдал приказ:

— Отключить транспортные каналы на Землю!

— Принято. Каналы отключены, до явного вмешательства администратора. Запретить включение каналов другим администраторам?

— Да! Отключить транспортные каналы на Тею!

— Отказ! Канал можно отключить только с Теи. Причина: в результате этого действия текущий администратор потеряет контроль над системой.

— Остановить ремонт транспортных шлюзов!

— Отказ. Транспортные шлюзы являются независимыми устройствами и ремонтируются автоматически.

— Сколько времени продлится ремонт?

— Четыреста одиннадцать дней, восемь часов и одиннадцать минут.

Я задумался. Времени вроде бы вагон. Но и не так уж и много. Освободившись от кресла, я встал.

— Я поняла, но не всё. — Сказала Кора.

— Я хотел отключить возможность пользоваться вратами, пока мы не разберёмся с эльфами, но получилось сделать это только в направлении Земли. А в другом направлении это можно сделать только с другой планеты. Планета называется Тея. У нас четыреста с хвостиком дней, чтобы остановить эльфов.

— По крайней мере на твою Землю у эльфов доступа нет. Что будем делать? — спросила Кора.

— Поживём в этой... операторской несколько дней. Ещё покопаемся в компьютере, а потом двинемся дальше по старому плану.

— Я есть хочу. У нас совсем не осталось еды. И воды тоже почти нет. — пожаловалась Кора.

— Эту проблему решить несложно. Дай-ка свою руку!

— Рыбка! Какая смешная!

— Это мой элементаль. Пусть пока поживёт в твоей ауре. Скажи ему что ты голодна, хочешь пить, быть чистой... В общем разберёшься. Этот элементаль решит многие бытовые проблемы. Кстати, с ним ты можешь держать в ауре любое количество заготовок.

Решив мелкие бытовые проблемы, я вернулся в кресло. А ничего так, удобно будет даже поспать в нём!

— ...Доступ к системным логам.

— Разрешён.

— Когда было выполнено последнее действие предыдущим администратором?

— Один миллиард восемьсот миллионов ...три тысячи сто сорок два года назад.

— Какие действия выполнил администратор?

— Отключение ста процентов транспортных каналов.

— Причина?

— Опасность общего уровня.

— В чём она выражалась?

— Информация отсутствует.

— Почему часть каналов функционирует?

— Транспортные каналы включены вручную.

Я смог отключить ручной доступ во все пирамиды Баанг. Теперь, если я и Кора погибнем, то только через две тысячи лет пирамиды снова переключатся в этот режим. А пока на месте колеса панель, к которой нужно приложить ладонь и дверь откроется. Похоже, что там детектор ауры.

Ещё оказалось, что шлюзы, то есть то, что я называю Вратами, могут работать в двух режимах: перебрасывать от шлюза к шлюзу, либо от шлюза к любому месту на планете. Большинство шлюзов сконфигурированы по второй схеме. Отсюда, из операторской их можно переключить на первую схему, и я переключил шлюзы Реи в этот режим. Прибывающие через телепорт эльфы смогут появляться только в одном месте.

Компьютер хранит электронную переписку предыдущего администратора, но мне, увы, доступ к ней не предоставил. Кстати, администратор работал с планеты, которая сейчас вообще недоступна для транспортной сети.

Я мог бы включить всю сеть, это объединило бы сотни миров, но что если “опасность общего уровня” всё ещё сохраняется?

Копаясь в логах, мне удалось выяснить, что Рея, когда-то была на орбите нашей Солнечной системы! Затем, она была перемещена сюда. Расстояние отсюда до Земли около двадцати парсеков. Как называется эта звёздная система в нашей, земной классификации, выяснить не удалось.

Каждый двигатель Реи, то есть каждая пирамида представляла собой... крышу огромного дома. Внизу, под землёй, на глубине нескольких километров было шестьдесят подземных городов, в которых могло жить до двадцати миллиардов жителей. Эти города использовались при путешествиях этого космического корабля от одной звёздной системы к другой. Возможно, таким образом, происходила колонизация звёзд, включение новых планет в транспортную сеть? Хотя с такими возможностями, цивилизация могла бы просто строить планеты, материализуя их при помощи плетения материализации.

Я осмотрел компьютер и монитор. Они состоят из плетений. Довольно много плетений выполнено в Сути. Сами плетения явно спроектированы на компьютере: очень много однотипных узлов. Сделал себе ниточку к этому компьютеру и смогу разглядывать его плетение в будущем. Правда вряд ли что тут удастся понять.

С помощью компьютера я открыл несколько дополнительных комнат в операторской. Там была удобная спальня, нечто вроде гостиной, транспортная комната с телепортом. Покопавшись в компьютере я понял, что это стационарный телепорт без явной точки выхода. Нечто среднее между длинным телепортом и стационарным.

— ...Хорошо. Как в этой системе программировать? — Я уже начал потирать руки от предвкушения.

— Никак. Система управления не предназначена для добавления новых программных модулей. Сформулируйте задачу в рамках возможного.

— Чёрт!

К сожалению компьютер этой системы для своих целей использовать не получится. А я так надеялся! Не вышло пещеры Аладдина!

Когда мы поняли, что новой информации из этого места уже не выудить, мы воспользовались телепортом и вышли около своих лоргов. Хорошо, что мы их не привязали, а то они перемёрли бы от голода.

Время поджимало и мы рванули за нашим караваном.



## Часть 6. Команда

### Новая задача

В ответ на переданные сведения, на следующий день, он получил послание от Руархида: “Это нельзя обсуждать через артефакты связи”.

Маас зашёл к Лео, ещё раз пробежался с ним по списку товаров. Затем послонялся по городу, всё ещё надеясь встретиться с той женщиной, но это снова было безрезультатно. Расплатившись за снимаемую им комнату, он отправился в направлении рынка. Дойдя до безлюдной улицы, открыл телепорт в Лоори.

— Мой дорогой клиент, снова вернулся! — улыбнулся ему знакомый торговец.

— Я снова к вам. На этот раз у меня много дел. Зная вашу хватку, я подумал, что, вероятно, можно решить все вопросы с вашей помощью.

— Когда я впервые вас увидел, то сразу понял, что вы тот клиент, который принесёт мне много прибыли. Что привело вас ко мне сегодня?

— Во-первых мне снова нужно попасть к архимагу. А во-вторых, я ищу посредника, который сможет закупить мне товары вот по этому списку. Очень важно, чтобы цены на товар были ниже или хотя бы не выше чем указано в списке. Общая сумма сделки около сорока тысяч. Возьмётесь?

— Вы вступили в торговую лигу?

— Если бы вступил, то, очевидно, занимался бы этим вопросом сам. Нет. Мне нужно помочь одному знакомому торговцу из другого города. Я в Лоори по другим причинам, а за это дело я взялся только потому, что помнил о таком хорошем знакомом, как вы.

— Ну что же, давайте я посмотрю, что я могу для вас сделать. Я не отвечу прямо сейчас, давайте обсудим этот вопрос когда вы вернётесь от архимага. — пробормотал гном, глядя в табличку товаров.

— Во сколько в этот раз мне обойдётся визит к нему? — поинтересовался Маас

— Уже оплачено. Ещё я должен выдать вам телепорт. Похоже, вы ценный клиент не только для меня, но и для него. Сейчас я всё организую... Кстати, вы слышали последние новости?

— Что вы имеете ввиду? — заинтересовался Маас

— Кто-то раскрыл тайну колёс Баанг и, похоже, попал внутрь. На месте колёс теперь двери, открывающиеся по отпечатку ауры. Они работают приблизительно так же, как банковский артефакт.

— Ого! А известно, кто это сделал?

— Видящие склоняются к тому, что это сделали две женщины — эльфийка и суккуб.

— Есть их приметы?

— Приметы суккуба описывать бессмысленно, вы же знаете. А эльфийка должна быть очень полная.

— Полная? Вот как! Известно ли, что они там нашли?

— Нет, но сразу после того, как они вышли из пирамиды их уничтожил отряд эльфов. Возможно эльфы отобрали то, что они вынесли из пирамиды.

— Что общего может быть у эльфов с суккубами? И почему эльфы атаковали эльфу?

— Эти вопросы волнуют всех. До этого с эльфами соглашались сотрудничать только оборотни.

— Но и здесь не совсем сотрудничество. Вы говорите эльфы напали на них? Может быть видящие ошиблись?

— С видящими всегда так. Видят гнома, оказывается эльф. Видят суккуба, на самом деле там тролль. — пожал плечами торговец. — Ладно, давайте займёмся нашими делами. Подождите здесь...

В этот приезд к архимагу получилось попасть почти сразу, всего через несколько часов.

Встреча состоялась во дворце, в котором проводились различные торжества, приёмы дружеских делегаций. Идя по залам вслед за сопровождающим, Маас ожидал, что архимаг примет его в одном из них, однако гном, идущий впереди, привёл его в каморку ещё меньше той, что видел Маас в прошлый раз. В кабинете, в южной приёмной, хотя бы был стол, здесь же — просто комнатуха с двумя креслами и дверью. Этакий чулан с окном. Окно было полностью закрыто плющом, свет едва пробивался сквозь листья. В одном из двух кресел сидел всё так же просто одетый старичок. Он смотрел на Мааса спокойным взглядом, поглаживая свою бороду.

— Здравствуйте, Руархид.

— Здравствуйте, мой друг! Я позвал вас... Ведь вы приехали по моему зову? — Он пристально взглянул на Мааса. Маас кивнул. — Позвал вас чтобы научить пользоваться плетением связи. Неужели вас никто не инструктировал?

— Разве вы не получили моё донесение? — удивился Маас.

— В том-то и дело, что получил, в том-то и дело! Скажите, вы помните в каком мире мы живём? Нет? Ну я вам скажу! В этом мире нас окружают маги. Ма-ги! Понимаете? Когда вы просто громко проговариваете мысли, то нет полноценной защиты от того, чтобы их кто-то услышал. А что же делаете вы?

— Я кричу мысль, стараясь, чтобы она была услышана на огромном расстоянии. — Догадался Маас и потупился. — И, что, кто-то услышал?

— Не слышал. Но больше такого не делайте! — Назидательным тоном сказал архимаг. — Ладно, с этим вопросом покончили. Давайте перейдём к основному. Вы знаете новости о горах Баанг?

— Только что слышал, но подробностей почти нет.

— Тот, кто открыл сокровищницу горы, просил у её хранителя закрыть для эльфов дороги в другие миры. Хранитель согласился закрыть только один путь, а другой откроется через год с небольшим.

Ещё я выполнил вашу просьбу. Под Цехином действительно существует целый подземный город. В нём сейчас живёт около двухсот тысяч эльфов. Они здесь проездом. Собирались переместиться в другой мир, но Хранитель Баанг закрыл им дорогу. Когда межмировой портал откроется, они вернутся назад.

— Хранитель Баанг?

— Да, открывшие сокровищницу общались с ним. Он исполнил одно их желание. Кто это — неизвестно. Думаю, что это человек.

— Говорят, что открыла сокровищницу эльфийка? Перед уничтожением каравана мы тоже находили следы эльфийки. Я вам рассказывал.

— Да, это официальная версия. Я же считаю что это была орчанка. Шаман орков. Одно из их племён заходило в Баанг-Уудэ, она покупала товары в нашем торговом представительстве. Думаю, эльфийка — это её астральное прикрытие. Мой информатор описал её как сильного, но неопытного мага. Вероятно то, что она так наследила — это как

раз результат неопытности.

— Хм, а что известно про вторую? Я слышал это суккуб?

— В памяти Хранителя Баанг совершенно точно остался суккуб или демон. Больше об этом ничего не известно.

— А что вы хотели от меня? — спросил Маас

— В подземном городе эльфов установлены врата. Они находятся непосредственно у входа в подземелье. Хранитель Баанг хоть и отказался закрыть их полностью, но ограничил их пропускную способность. Когда врата заработают, быстро проходить через них не получится. Поэтому численность эльфов будет меняться с небольшой скоростью.

Нужно попробовать провернуть очень опасную, но важную миссию: установить сигнальную сеть, по которой мы могли бы обычным, а не астральным способом понимать сколько эльфов в городе. Во время войны их город был под сильнейшей астральной защитой, мы даже не смогли узнать о том, что есть его вторая — подземная часть. Если развернуть сигнальную сеть, то это поможет, сильно поможет, в случае следующей войны.

— Для долговременной сети мне нужна синева.

— То есть вы согласны взяться за это дело?

— Я же уже этим занимаюсь. — Пожал плечами Маас.

— Ну хорошо, — архимаг порылся в складках своего балахона — Вот, держите. — Он достал пузырёк с кристалликом внутри.

— Что это?

— Синева.

— Вы приготовили её заранее? — удивился Маас. — Есть мысли, как развернуть такую сеть и не попасться?

— Вам надо найти того человека, которого искали в Баанг-Уудэ. Я не знаю где он сейчас, но совсем недавно он был здесь, в Лоори. Он занимается теми же проблемами, что и вы. Если я узнаю что-то про его местоположение я пришлю вам короткое сообщение, где его искать.

— Ещё хотел спросить вас о женщине, о которой я вам сообщал.

— О ней нет никакой информации. Увы. Вероятно, она — сильный астральный маг.

— Ладно, тогда я отправлюсь в Цехин, как только управлюсь с делами здесь.

— Всё уже решено, товар закуплен в соответствии со списком. Торговая гильдия всё устроила. Некоторые товары здесь стоят дороже, но за счёт того, что другие стоят дешевле, мы не остались без прибыли. Два фургона загружены и ждут вас на площади. Караван отправляется сегодня. Банковский артефакт находится у моего секретаря, оплатить можно прямо здесь.

— Я чувствую себя песчинкой, плывущей по течению. — Маас повертел на ладони артефакт с синевой. — Всё решается без моего участия.

— Я просто пытаюсь, как могу, улучшить линию будущего. — ответил архимаг, поглаживая бороду. — Думаю, что вас ждёт ещё много моментов, в которые вам будет хотеться плыть по течению, но, увы, нужно будет грести против него.

— У нас говорят: “Все подарки рано или поздно нужно оплатить”.

— Да уж. Вероятно это закон жизни.

## **Молния**

Мы несколько задержались разбираясь с пирамидами, поэтому ехали быстро, пытаюсь нагнать наш караван. Я не сильно волновался: всё равно каравану ещё больше двух недель

двигаться, догоним. Нам он нужен только для того, чтобы мы не привлекали к себе внимания прибыв в город эльфов в одиночку.

— Хотел тебе объяснить одну вещь, Кора. — начал я разговор, который обдумывал это время.

— Что?

— Если ты захочешь разрешить кому-то открывать двери в пирамиду, а, главное, в подземные убежища, то ты должна привести его к компьютеру, усадить в кресло. Когда компьютер спросит его имя, то ты садись за другой компьютер и проси его разрешить для такого-то имени доступ к убежищам. Поняла?

— Зачем это может мне понадобиться?

— Я считаю, что в таком деле нельзя упускать никакие шансы. Подумай, что будет, если мы ничего не сможем поделаться с эльфами, и они активизируют свой смертоносный артефакт. Что дальше?

— Все погибнут.

— А если кто-то скроется в убежищах? Думаю, что раз эти убежища строили древние, то в них будет безопасно. Гора Баанг у вас находится прямо в черте города, можно эвакуировать всех его жителей. А если Инроргн проложил бы телепорты к гномам и людям, он мог бы спасти и их. У него достаточно, пока достаточно, времени на это.

— Инроргн?

— Ты можешь сообщить ему всё это? У тебя же есть связь с ним. И заодно сообщи ему дату, когда заработают врата. Пусть бы начали потихоньку плести переходы. Или же я мог бы тебя подождать здесь, пока ты посетишь Юрбэ для этого.

— Я планировала использовать это плетение связи для сообщения важной информации.

— А то, о чём я говорю, разве не является важным? Резервный план спасения найден. Если разместить разведчиков по территории, то, удерживая с ними постоянную связь, можно будет заранее узнать о том, что эльфы сотворили пакость. Связь с разведчиками утратится. Я не думаю, что их артефакт уничтожит жизнь на планете за одну секунду. Поэтому можно по данным от разведчиков объявить эвакуацию Юрбэ и ещё нескольких городов, куда будут проложены телепорты.

— Я должна подумать об этом. Говоришь, ты подождёшь меня здесь?

— Сейчас мы догоним караван и у нас будет фургон. Его можно использовать его как опорную точку для обратного телепорта. Каравану ещё целых две недели ехать до Цехина. Ты сможешь не спеша всё это проделать.

— У меня нет второго телепорта.

— А Инроргн разве не сможет тебе его выдать?

— Я не знаю. Наверное нет. Я теперь неофициальное лицо. Этот телепорт, что у меня есть — мой личный. Инроргн не выдавал мне его.

— Для хорошего дела, я могу дать тебе телепорт, или, если жалко личный, то даже пару. Чёрт! Наш караван! Его атакуют!

Ко мне вернулся конструктор, который я отправлял вперёд на разведку. Он показал мне картинку из которой следовало, что караван полуокружён нападающими. Очевидно, там идёт битва с применением высокоэнергетических плетений.

— Где? Я не вижу! — Заозиралась Кора.

— Если пустим лоргов в галоп, увидим их через десять минут. Вперёд!

Лорг больше лошади. Когда он бежит галопом, то прыжки его более редки, а скорость

приблизительно такая же. Я не ездил на лошадях, но мне кажется, что скакать на лорге комфортнее. Шума при беге он тоже производит меньше. Мы неслись и я думал, что хорошо конечно, что много шума мы не производим, однако всё равно не стоит вот так вот на полной скорости да прыгать в мясорубку.

— Скоро? — закричала Кора через несколько минут.

— Уже с этого холма их будет видно. Останавливаемся! — приказал я.

Мы взлетели на холм и осадили скакунов. Примерно в километре от нас стоял караван, вокруг него мерцал купол защиты, которую пробивали периодические всполохи. Телеги каравана были собраны в одну кучу. Они не представляли собой какой-либо строй, просто сгруппировались в одном месте. Защита, накрывавшая караван, была, похоже, на основе синевы.

— Я знаю этот купол, он долго не продержится! — закричала Кора.

— Тише! Пока нападающие не знают что мы здесь, мы можем что-то сделать. Давай дальше пешком, ты слева, а я справа. Я пойду оборотнем, поэтому моя одежда останется здесь. Постарайся до самой атаки не попасться им на глаза! Иди вперёд. Да! У тебя есть боевые заготовки?

— По дороге сделаю.

— Вот тебе десяток Шипов. Держи!

— Десяток? — удивилась Кора — Никак не привыкну!

Она забрала заготовки и побежала вперёд. Я взял лоргов под уздцы и спустил их на противоположную каравану сторону холма. Затем растворился в туман и полетел, обходя театр военных действий справа.

В караване похоже было четыре мага. Один был занят куполом защиты и кроме этого ничем не мог помочь своим товарищам. Трое других периодически сплетали что-то убойное и оно вылетало в направлении атакующих. Немаги стояли с луками на изготовку. Похоже чего-то ждали. Перед ними, прикрывая большими щитами себя и лучников, сидело несколько людей и демонов.

Нападающих было шестеро. Их тактика была примерно такой же как и у обороняющихся. Двое магов удерживали защиту над всеми, а остальная четвёрка поделилась на две пары.

Первая двойка стреляла из луков, при этом стрелы несли с собой какие-то плетения. Иногда стрелам удавалось пролететь сквозь купол и тогда они приносили с собой разрушение и смерть. Несколько фургонов полыхали неестественным, явно магическим, пламенем. Повсюду валялись трупы.

Другая двойка кастовала что-то, пытаясь сбить, уничтожить купол. На земле разгоралось разными цветами знакомое мне плетение: скоро здесь откроется телепорт и придёт подкрепление. Такие плетения я видел только мельком и только у эльфов. Странно, это не эльфы, а плетение явно эльфийское!

Я отправил несколько конструкторов, но они не смогли преодолеть щиты нападавших.

Когда я подлетел к месту битвы поближе ситуация резко переменялась. Купол над телегами вздрогнул и материализовался. По нему побежали трещины.

Медлить было нельзя, караван остался без защиты. Я швырнул две Ф-1Л в сторону обоих защитников атакующих. “Иллюзии, они все под иллюзиями! Всё-таки эльфы?” — мелькнула мысль. Два кумулятивных заряда, приправленные шрапнелью, проббили внешний слой защиты, но были остановлены внутренним. Купол вокруг шестёрки тоже материализовался. Стало видно, что у каждого есть ещё и индивидуальная защита.

Увидев, что защита нападающих дрогнула, маги каравана собрали плетение похожее на ежа. Нечто шипастое, круглое, стреляющее электрическими зарядами понеслось в атакующих, ломая остатки своего и вражеского куполов.

Шесть очередных Ф-1Л не смогли взломать защиты этих разбойников. Глядя на искры у ежа, мне пришла в голову идея и я сделал влажной землю под всеми атакующими. Над и под ними я расположил материализаторы плетения электричества и влил в них кучу энергии. Между “электродами” было около тридцати метров.

Задуманная мной молния, почему-то не срабатывала. Неужели там не хватает напряжения? Эх, надо было сперва исследовать этот вопрос!

Ёж не принёс какого-либо вреда нападающим и в ответ они начали что-то готовить, оглядываясь в мою сторону, но не находя источник атаки. Они искали людей, а я сейчас — просто облачко пара, ха-ха!

Наконец вступили в дело лучники и на атакующих посыпался град стрел. Стрелы обороняющихся тоже были непростыми. Вокруг всё засияло, запылало.

Я сделал воздух между электродами влажным и долил в плетение фиолетовой маны. Одновременно с противоположной стороны прилетел Шип и голова одного из защитников разлетелась. Похоже, Кора вступила в бой.

Грохнуло и сверкнуло. Если бы я смотрел на это своими глазами, то, вероятно, ослеп бы. Разряд с высоты десятиэтажного дома ударил по всей шестёрке. От электричества, похоже, у них не было никакой защиты. Во всяком случае я ничего такого не увидел.

Много, чересчур много энергии я влил в плетение! Разряд, зажёгшись, продолжал скрипеть и грохотать секунд пятнадцать-двадцать. Одна из ветвей молнии прошла сквозь меня и моё сознание помутилось. Я бросился в сторону от опасного места. Чёрт! Я же сейчас тоже жидкость!

Когда я пришёл в себя, электрический фейерверк уже закончился, вокруг пахло озоном (каким-то образом я воспринимал этот запах), а из телепорта выскакивали один за другим эльфы. Я зашвырнул в проход Слезы и перекрыл его ледяной глыбой. Затем повернулся к тем, которые успели пройти на эту сторону... А их не было: семеро эльфов лежало с проломленными головами.

Неподалёку, присев на корточки, что-то лихорадочно плела Кора.

Я вырастил целый айсберг вокруг открытого перехода и кружил, оглядывая окрестности. Новых телепортов не появлялось, а через пару минут закрылся и тот, что был скрыт под толщей льда. Поняв, что всё кончилось, я полетел обратно к нашим лоргам. Материализовавшись около своей одежды, начал судорожно одеваться, а затем, вскочив на лорга, поскакал обратно.

Стояла какая-то оглушительная тишина. Кора и маги ходили между трупов. Вернее между того, что от них осталось. Свиное рыло с клыками привлекло моё внимание в этом кровавом месиве.

— Оборотни? — спросил я, спешиваясь.

— Похоже на то. — ответил один из магов. — А вы кто?

— Пассажиры. Мы должны были нагнать караван раньше, но немного опоздали. Увидели что у вас тут творится и приняли участие.

— Лёд — это ваше? — спросил он меня

— Льдом я перекрывал их телепорт. Не знаю отбились бы мы, если бы их пришло больше. А почему они на вас напали?

— Крехт с этим разбирается. — Он кивнул на мага, сидевшего над эльфами с закрытыми глазами.

“Видящий” — понял я.

Отпустил лорга, подошёл и положил руку на свиное рыло. Сосредоточившись, я крутанул колесо в обратную сторону... Это была какая-то боевая группа, прибывшая из Юрбэ. В их задачи входило уничтожение эльфийки и суккуба. Цели, по их сведениям, передвигались с этим караваном.

— Кора, хочу тебя попросить, — шёпотом сказал я. — никому не говори, что ты суккуб, ладно? Это нападение было по нашу с тобой душу. Держись рядом.

Я прошёл дальше по полю боя. Эльфийка. Все нападавшие имели целью её поймать или уничтожить. Увы, причин такой постановки задачи перед ними мне установить не удалось.

Получается, что эльфийка — мой самый яркий щит. С одной стороны он хорошо работает, поскольку именно на неё и открыта охота. С другой стороны, этот щит действует, как моя индивидуальная метка, по которой меня можно найти. Нужно что-то придумывать и не только для меня, но и для Кору.

Я встал и вернулся к магам. Нужно было брать инициативу в свои руки, поэтому я озвучил свои выводы раньше других:

— Они напали на караван, поскольку в их задачах стояло уничтожение какой-то эльфийки и суккуба. В караване есть эльфы?

— Эльфийка очень полная. — Поддержал меня Крехт.

— Они хотели отбить её или убить. — Добавил я. — Может быть с караваном перевозятся пленники?

— Н-нет. — Ответил караванщик.

— Кора, пойдём посмотрим, может быть нужно кому-нибудь помочь.

Мы оставили бойцов и их руководство с их мыслями, а сами прошли к телегам. Пять из них были полностью уничтожены вместе с лоргами. Некоторые были повреждены. Часть лоргов были ранены. Они валялись в пыли и жалобно мычали. По месту побоища бродили осоловевшие фигуры гномов, демонов и людей. Раненых не было, помогать оказалось некому.

— Не готовы мы были к бою, — сказал я — может быть уже здесь был наш “язык”. Нужно было кого-то из них захватить живым.

— Шипы оказались очень эффективными. Последних я била неполным зарядом, хотела оглушить, но они всё равно погибли.

— Я это плетение сам придумал. Напомни попозже, я тебя научу если хочешь.

Я сел и закрыл глаза. Мысленно я представил себе сцену, как умирает эльфийка. Проигрывал в голове нечто подобное индийскому кино. Будто держу её голову на коленях, а она лежит с переломанными костями, кровь сочится из её рта. “Мы не сумели” — сказала она и глаза её закатились. Я осторожно положил её голову на землю и посмотрел на свои руки. Плюш был залит кровью. “Как же так? Почему мне, Винни-Пуху, не удалось спасти её? Почему Пятачок тоже погиб?!” — Я перевёл взгляд на полустгоревшее тело суккуба, не излучающее больше приманивающие волны. “Эх Пятачок, Пятачок! Как же я буду без тебя?!” — закричал я. Эти матерчатые руки стали мне ненавистны: “Почему вы есть, а моих друзей нет?!” Я сконцентрировал на них поток энергии и они загорелись. Безысходность. “Зачем мне жить, если Иа и Пятачок погибли?” — мысленно кричал я. Огонь пожирал мои руки, а я ожесточённо добавлял и добавлял энергию. В конце концов пламя затмило мне обзор и моё

сознание померкло.

Я сидел и додумывал детали этой сцены. Костюм эльфийки Иа. Чёрное длинное ружьё суккуба Пятачка. Кучка золы, оставшаяся от Винни. И горе, горе, горе от случившейся утраты. Души этих трёх прекрасных существ слились и отправились в неизвестность.

— Чем ты занимаешься? — спросила меня Кора

— Пытаюсь замаскировать произошедшее здесь от видящих. У тебя есть мысли, почему нас хотели убить? Почему именно нас?

— Думаю, потому что мы побывали там. Вероятно, они наблюдали за пирамидами. Когда увидели их активацию, то привлекли к делу видящих. Догоняя караван мы много думали о нём, вот они его и вычислили.

— Пойдём, не нужно больше здесь находиться. — сказал я поднимаясь — Я заменил свою маскировку и попросил Риту маскировать тебя.

— Риту?

— Рыбка, что у тебя на руке. Нам нужно отойти от этого места подальше и побыстрее. Пошли!

Ввиду понесённых потерь караван решил вернуться в Лоори. Люди собирали разбросанные вещи и мёртвые тела. В одну из телег грузили трупы и останки нападавших.

Нам предложили взять долю от артефактов, найденных при них, но мы отказались.

Нас не устраивало, то, что караван разворачивается, да и не хотелось отвечать на вопросы попутчиков, поэтому мы попрощались и двинулись в степь.

...

Я ехал и размышлял о наблюдении видящих. А что если здесь, в придуманных сценах или, как они называют, в астрале, можно не только видения строить? Может быть можно плести плетения? Или чародейским способом атаковать? Нужно попробовать потренироваться с Корой в паре. Для пробы я создал конструкта, который иногда думает о страшном зубастом крокодиле, который ходит на задних лапах, высматривая наблюдателей. Этот крокодил-тиранозавр питается теми, кто смотрит на него. Может быть вреда не нанесёт, так хоть напугает?

— Я не видела тебя во время боя, только результаты твоих действий. — напомнила о своём существовании Кора.

— Я же говорил, я оборотнем воевал. Нападающие тоже меня не видели и это сильно сбило их с толку.

— Странно это, я должна была тебя видеть.

— На самом деле, скорее всего, ты меня видела, но не думала, что это я. Или не смотрела вверх. Я летал над всем этим безобразием.

— Вот оно что! Наверное я правда не смотрела вверх. Куда мы едем?

— В Цехин. Наш план не изменился. Думаю ближе к нему можно будет найти другой караван. Да и мы так быстрее доберёмся. Ты подумала над моим предложением о поездке в Юрбэ?

— Да. Только надо решить как мне вернуться. Фургона нет.

— Чего проще? Возьми нож и нацарапай на седле своего лорга что-нибудь. Потом вернёшься к нему. Дать тебе пару телепортов?

— Нет. Только один. Если удастся у Инроргна получить телепорт, то я верну его тебе.

— Я не требую его возвращать. — сказал я.

— Я знаю. Ты ведёшь себя как демон, а должно быть наоборот...



— Тогда не будем медлить. Отправляйся прямо сейчас!

Немного повозившись, чтобы обеспечить себе возможность вернуться, Кора отправилась домой, а я привязал её лорга к седлу своего и поехал дальше.

Дорогой я занялся модификацией своих перфокарт. Нужно было сделать так, чтобы одна перфокарта могла использовать другую, как подпрограмму. У меня, увы, всё ещё не было полноценного компьютера.

Я сделал однобитный сумматор на одной перфокарте. Два цифровых входа, два цифровых выхода — результат и переполнение. Затем, сделал другую перфокарту, плетущую сто двадцать восемь таких сумматоров. Получился сумматор моего будущего ALU. После этого я сделал однобитную ячейку памяти и так же масштабировал её до регистра размером в сто двадцать восемь бит.

Поскольку, на начальном этапе я собираюсь делать процессор с минимальным набором команд, то экспериментальные сборки плетений я отлаживал не на ста двадцати восьми, а всего на четырёх битах.

Я решил, что все ядра моего будущего компьютера, как и Радио-86РК, будут тактироваться от многофазного генератора. Таким образом, никогда не будет ситуации, что в одну ячейку памяти придёт больше одного процессора и случится логическая гонка.

Тот кто посмотрит на мою архитектуру скажет: “это можно было бы сделать с одним ядром, работающем на большей частоте!”. И я соглашусь с ним. Да одно ядро, переключая свой контекст с задачи на задачу может делать то же самое. А мои ядра, по сути — это и есть аппаратная поддержка переключения контекста с задачи на задачу.

Поддержку прерываний я решил не делать и, таким образом, ядро моего CPU радикально упрощается.

Я сплёл четырёхбитный прототип шины данных, сделал регистр адреса и занялся мультиплексором, переключающим внутреннее содержимое ALU в зависимости от кода на входе. Это самая сложная и плохо масштабируемая часть.

У меня не было отладочных средств, но зато я мог остановить генератор тактовой частоты и рассматривать получившуюся систему в статике. Этаким аппаратный дебагер.

Первая команда, которую я сделал — это загрузка адресного регистра значением. Фактически это команда перехода. JUMP по абсолютному адресу. Когда, спустя неделю, у меня получился процессор умеющий переходить по адресу, то я как ребёнок баловался программами “перейти по адресу 2, перейти по адресу 0”. Такая минимальная версия моего процессора, помещалась на двадцати семи металлических пластинках-перфокартах. Заменяв константы в шести из них, я могу сделать из четырёхбитного компьютера сто двадцать восемь битный.

На плетение четырёхбитного одноядерного прототипа, умеющего выполнять только одну команду, мой Радио-86РК тратит около тридцати секунд. Это вместе с шестнадцатью ячейками памяти. Полноценный прототип будет, видимо, собираться значительно дольше, но зато потом он начнёт строить сам себя и наступит сингулярность развития моего вычислительного потенциала.

После команды JUMP я пришёл всё-таки к необходимости делать систему прерываний, либо придумывать альтернативу. Если мой процессор дойдёт до неизвестного кода команды, то хотелось бы иметь возможность писать программы-эмуляторы. Так же без прерываний не обойтись, если я захочу программно останавливать код на том или ином CPU. Вместо того, чтобы делать систему прерываний, я решил упростить себе жизнь и добавил ещё один

регистр, куда копируется регистр адреса и программа после этого просто переходит в фиксированное место. Сейчас там нет никакой программы, но в будущем, по мере расширения моего ассемблера, я смогу вписать там эмулятор новой функциональности. Причина прерывания просто отображается в некоторых битах регистра адреса. Ещё в регистре статуса я выделил место под константу с версией моего процессора, её можно использовать при создании эмуляторов.

Помимо регистра статуса, у каждого CPU есть управляющий регистр. Записывая различные биты в него, CPU можно сбросить, прервать и остановить.

Это всё, что я успел сделать, пока ехал в направлении к Цехину без Кору. Она почему-то задерживалась, и, подъехав к городу на расстояние видимости, я организовал лагерь из которого обследовал его конструктами.

Огромное количество полтергейстов, кружащих вокруг, сразу же бросилось в глаза. Их здесь было, вероятно, штук сто! Они летали около границы города, но не могли преодолеть антиэлементальную защиту.

Эта защита имела как бы два уровня: внешний город — более слабая и внутренний город — более сильная.

### **Одна и та же дорога**

Караван, с которым Маас отправился в Цехин, проходил через Хану.

Придя в город, в котором он провёл последний десяток лет, он первым делом подал заявку на встречу с Араргом.

Затем добрался до своей пирамиды и открыл дверь в свою каморку. Он не был здесь вечность! Казалось, что это не его комната. Присев за стол, он разглядывал быт будто бы другого человека. События последних месяцев вытеснили всю прежнюю жизнь из его мыслей куда-то на периферию. Что-то стало забываться. Только воздух, запахи здесь всколыхнули в нём какой-то кусочек ностальгии по прошлому.

Помывшись, Маас отправился спать, а утром его разбудил курьер от Арарга. Почему-то он предлагал встретиться у Хану, вместо того, чтобы назначить приём в своём кабинете. Хотя назначенного времени оставалось около часа, Маас решил отправиться туда немедленно и подождать на месте.

Длинная каменная скамья окружала Хану со всех сторон и являлась границей дальше которой фиолетовая мана не распространялась. Место, где посидеть, здесь всегда можно было найти. Народу обычно было не много, а уйти в ту или иную сторону можно было на несколько километров. Чтобы обойти Хану кругом нужно было потратить несколько часов, если не целый день.

Усевшись лицом к вулкану он растянул ауру на максимальную ширину собирая ману в свой накопитель. Понемногу в его голове выстраивался план, о том, как осуществить задуманное архимагом. Нужно купить несколько артефактов, которые помогут не подставиться в случае провала.

— Ты наверное думаешь: “Почему здесь?” — отвлѣк его от мыслей голос шефа.

— У меня есть предположения, но это не сильно и важно. Надо так надо.

— Ну-ка, Озвучь?! — усмехнулся демон, присаживаясь рядом.

— Астральное наблюдение? Вы хотите, чтобы наблюдающие за нашим центром управления не могли подслушать?

— В точку! Ну рассказывай, зачем хотел меня видеть?

— Во-первых, хочу сказать, что меня завербовал Руархид для выполнения той же

работы.

— Старая хитрая задница! Что и оклад он тебе положил?

— Нет, оклада нет, но он компенсировал мне пару телепортов, которые я использовал для встреч с ним.

— Ты его за горло что ли держал? Угрожал ему? — нахмурился шеф.

— Нет, он сам. Я принёс ему информацию о нападении эльфов на его караван, которому был свидетелем. Выяснилось, что он астральщик и уже знает многое из нашей с вами беседы. Ну и я не стал скрывать остальное, тем более, что он помог мне с некоторыми данными. Я обещал ему, что расскажу вам о нашем сотрудничестве. Он был не против. Сказал, что это будет даже полезно.

— Интересно. А что во-вторых?

— Во-вторых, я наткнулся на то, что есть люди, занимающиеся тем же, чем и я. Увы, контакта с ними пока не получилось. Но зато я теперь знаю некоторые подробности строения города эльфов и механизма того, что они собираются устроить.

— Так, давай по порядку и со всеми подробностями. — Потребовал демон.

Чтобы рассказать всё, Маасу потребовалось около часа времени. Шеф даже пообсуждал с ним его план развёртывания сигнальной сети в Цехине и нашёл его вполне адекватным.

— В общем, — резюмировал Арарг, — я не ограничивал тебя в контактах и действиях. Поэтому, если ты ищешь моего одобрения или неодобрения на контакты с Руархидом, то это полностью твоё дело. Думаю, ты всё делаешь правильно. Я хотел дать тебе артефакт астрального прикрытия, но архимаг гномов здесь является непревзойдённым экспертом, поэтому, видимо, у тебя сейчас лучшее из возможного.

Наши астральщики, впрочем, немногим хуже этого гнома, так что могу тебе добавить информации от них. Появилось племя орков, умеющее убивать магов. Их шаман знаком с тем человеком, который занимается тем же делом, что и ты. Если будут пересечения с орками, то можешь попробовать поискать там.

Я хотел бы немного расширить то задание, что дал тебе Руархид. К завтрашнему дню я найду для тебя артефакт дальней связи без нитей. Если у тебя получится устроить там сигнальную сеть, включи этот артефакт в работу. Тогда мы сможем контролировать эльфов прямо отсюда, из Хано, а может быть заодно и из Юрбэ.

Есть ещё вопросы ко мне?

— Да, вы что-то знаете о том, что произошло с пирамидами?

— Ничего не могу сказать. Увы. Мы пытаемся разобраться, но пока слишком мало непротиворечивой информации.

— Руархид считает, что здесь замешаны орки и демоны.

— Думаю, что глубже Руархида вряд ли кто-то может копнуть. Может быть у эльфов есть более сильные астральщики, но мы этого не знаем. Я собираюсь навестить его, возможно этот хитрый лис расскажет мне больше, чем рассказал тебе.

Да, чуть не забыл! Твоё общение с элементом цветка не прошло даром!

— Моё общение? Что это значит?

— Элементали полностью прекратили охоту на все расы, кроме эльфов. Что ты ему сказал?

— Я плохо помню. Сказал что они гады, что всё зло от них. Вы же понимаете, что общение с элементом происходит не словами.

— Вероятно ты был очень убедителен. Надо бы тебе попробовать себя в политике!

— Это точно сделал я?

— Точно-точно! Все астральщики подтверждают. Эльфы тоже знают об этом, так что будь готов к охоте на себя. Возможно они захотят ещё раз с тобой “посотрудничать”, будут “просить”, чтобы ты помог им в решении этого вопроса. Они могут быть очень настойчивыми. Тебе ли не знать?

— Мда. Кажется лучше бы вы мне этого не говорили.

— Об опасности всегда лучше знать. Не сможешь предотвратить, так хоть будешь готов. Ладно, меня ждёт работа. Мне передают, что ко мне пришёл посетитель. — Арарг встал. — Тебе не обязательно держать меня в курсе, но если снова будешь проездом, с удовольствием пообщаюсь с тобой. Завтра курьер принесёт тебе артефакт связи. Пока!

Остаток дня Маас провёл у Хано. Собирал ману и раскладывал по полочкам полученную здесь и ранее информацию. Пока решил оставить план прежним — вернуться в Цехин. Похоже, что скоро дорогу из Лоори в Цехин он будет проходить с закрытыми глазами.

### **Читерство**

Я спокойно спал, укрывшись попоной и положив голову на седло. Целый день возился со схемами, перфокартами, а потом, когда в глазах стало двоиться, вырубился. Разбудила меня Кора, самым натуральным образом, свалившись мне на голову. Лорги в последние дни паслись сами по себе, а вся их амуниция: сёдла, попона и так далее, лежало в лагере. Я забыл про ориентир, который она должна была использовать для возвращения и... её телепорт открылся прямо над спящим мной.

— Что за...?! — выругался я

— Это я. — сказал знакомый голос — ты спишь на моём седле. Я открыла телепорт и нужно было решить: или падать прямо на тебя или закрывать его. Увы, телепорты очень дорогие. Извини.

— Мда, это я лопухнулся. Садись, сейчас костерок зажгу, у меня тут есть дрова. Рассказывай! Поездка успешна?

— Они приняли у меня информацию. Даже выдали мне телепорт для возвращения.

Инрорги сказал, что тебе, то есть нам, больше не нужно пытаться взять языка. Того, что есть им достаточно. Они начнут разрабатывать этот вопрос. Но что будут делать — неизвестно.

— Ты дала права на открытие дверей в убежища кому-нибудь?

— Да.

— Ну, а остальное — не наше дело. На то они и власть, чтоб думать-гадать как сделать лучше.

— Мы сейчас где?

— Недалеко от Цехина. — сказал я, зажигая дрова, сложенные домиком. — Я здесь несколько дней. Немного исследовал город, но пока в него не совался.

— Что-то узнал?

— Да. Город, что видят все — это всего лишь ширма. Основная его часть находится под землёй. Вход прямо с центральной площади. Врата прямо у входа. Вернее там не совсем врата, а какая-то штука. Наверное так выглядят поломанные врата. Внизу эльфов что-то очень много.

Я покрутил “колесо времени” вперёд. Темнота и холод. Да, кажется их поменьше, но большой разницы нет.

— Знаешь... — сказал я, глядя в темноту и холод, — Я пробую посмотреть линии будущего, но пока не вижу пользы от твоей поездки. Если нам не нужен язык, то не будем с ним возиться. Я собираюсь разузнать что там у эльфов за убервафля. Надо попробовать украсть её или сломать.

Ты, я так понимаю, выполнила свою миссию?

— Если ты не против, я бы осталась с тобой. Изначально моей целью был не сбор доказательств для Инроргна, а предотвращение катастрофы. Я тоже смотрела будущее: впереди какой-то ужас.

— Ну хорошо. Ты не захватила с собой какой-нибудь еды? А то я уже вторую неделю жгу пустой костёр, хочется пожевать чего-нибудь.

— Я как-то не подумала об этом.

— Жаль. Ладно, давай тогда спать. Завтра к обеду здесь пройдёт караван, можем присоединиться к нему.

— Погоди. Пока я была в Юрбэ, то продолжала тренировки. Я, наконец, научилась управлять своим магнетизмом. Могу гасить огонёк на твоём артефакте, не проявляя эмоций. Хочешь покажу?

— Конечно.

Кора достала булавку, показала красный огонёк. Потом он погас. Затем Кора превратилась в Эт. Огонёк не загорелся.

— Вот, Видишь? Не горит!

— Молодец! Я знал, что у тебя получится! Вижу, ты хочешь спросить что-то ещё? Нужно чтобы я ещё переделал этот артефакт? Как?

— Нет. Я хочу поговорить с тобой о построении отношений в команде. О “яблоке перед лоргом”.

— Эм... Не понимаю. — сказал я, сбитый с толку — ты о чём?

— Видишь? Огонёк не светится?

— Да.

— Значит теперь всё честно? — Кора начала расстёгивать рубашку на груди. — Нет никакого принуждения, только я, такая как есть. — Она встала и пересела ко мне на колени.

— Какая-то хрень у меня с женщинами происходит. — сказал я, притягивая её к себе. — Почему-то всегда это как снег на голову. Но я тебе говорил, что и без магнетизма ты... — Я не договорил, поскольку рот мой был закрыт поцелуем.

Я поднял Эт и понёс к тому месту, где совсем недавно она на меня вывалилась. Как-то произвольно, само собой получилось, что при этом я скользнул одним сознанием в её.

— Это не яблоко, я сама... — Всё ещё ходили мысли по её голове.

— Я знаю, я слышу. — Ответил я, водя руками по её телу, избавляя его от лишнего...

...

Мы лежали, накрывшись попоной и смотрели на звёздное небо.

— Ты знаешь где твоя Земля? — хотела она спросить.

— Нет. И я не знаю хочу ли я туда возвращаться. — вернул я Эт мысль.

— Как получается что я слышу твои мысли, а ты мои?

— Это чародейство. А Солнце должно быть отсюда видно. Двадцать парсек — это недалеко.

— Чародейство? Как мой магнетизм?

Эт представила огонёк на булавке, горящий красным цветом. Я не почувствовал

изменений. Скосив глаза, увидев горящий огонёк, я попробовал дополнить её фантазию своей.

— Как твой магнетизм. — Подтвердил я. Я чуть сосредоточил своё сознание в ней и булавка засветилась голубым. — Только он на меня уже совсем не действует, хотя я не сопротивляюсь. — Руки мои делали то, что представляла Эт.

— Как так? — встревожилась она.

— Твой естественный магнетизм сильнее. — успокоил я её, целуя её тело сантиметр за сантиметром, подглядывая в её желания.

— Пирамиду ты открыл без формулы. И меня... Это...

— Нечестно? Круто правда?! — закончил я её мысль. Как тогда, у последнего колеса.

### **Ночной полёт**

В один из вечеров, дети играли в салочки, бегая вокруг пасущихся лоргов. Иногда в запале, то один, то другой пробегал у лорга между ног, прячась от погони за копытами. Лорги переступали с ноги на ногу, пытались отвернуться от мотающихся под ногами детей. В конце концов один из них не выдержал и ударил копытом, пробегающего мимо мальчугана. Маленькое детское тельце пролетело несколько метров и приземлилось в траву. Дети бросились врассыпную. Через некоторое время наиболее смелые осторожно вернулись к пострадавшему товарищу, а затем с громкими криками унеслись за взрослыми.

Спустя ещё минуту вокруг места происшествия собралось с десяток человек. Кто-то просто смотрел, кто-то взял малыша на руки и понёс его в юрту.

— Нужно позвать Сому.

— Она просила не приходить к ней по вечерам.

— Но он умрёт до утра.

— Крэг! — хором воскликнули несколько человек.

...

Умение управлять телом восстановилось не сразу. По мере того, как оно возвращалось, умение трансформировать тело куда-то улетучивалось. Оглядывая свою ауру, Сوما понимала, что ворона-она всё больше и больше обрастает связями. Будто пускает корни. И чем больше этих корней, тем сложнее трансформировать руки в крылья или в пар.

Трансформация возможна, но, чтобы удерживаться в этом состоянии, нужна предельная концентрация. Стоит отвлечься и... всё.

Память вороны хранила немного. Она помнила как они обустроивали гнездо с Ним. Помнила двух малышей. Где-то сейчас Он кормит их? Ворон. Она выбрала его потому, что... Почему-то. Она сама не знала почему. Птенцы были наиболее ярким её воспоминанием, но и они понемногу будто растворялись в тумане. В воде.

Казалось, что дух вороны всё больше и больше становился Любопытным. А Любопытный становился вороной. Сوما поняла, что скоро это слияние завершится и получится одно сознание — Любопытной вороны. Попытки понять, пропустить через себя происходящее, ни к чему не приводили. Это было выше её уровня знаний. Учитель говорил про некоторые вещи: “Это пока необъяснимо, поэтому только наблюдаем и собираем статистику”.

Характер Сомы изменился. Она заметила это за собой и эти изменения ей очень нравились. Она стала твёрдой и более решительной. Эта твердость почему-то очень помогала в освоении нового.

На утренних тренировках с Крэгом, она перестала брать в руки лук, но серьёзно

занялась пращой. “Праща более компактна и разрушительна” — сделала она выбор, и больше не возвращалась к упражнениям с луком.

Она метала железные пули, плетение материализации которых было очень простым. Используя заглядывание в линии будущего, она очень быстро научилась попадать в цель лучше Крэга. Твёрдость помогла ей в этом.

Один полуоборот и пуля влетает в дерево на большую, сантиметров пять-семь, глубину. Крэг, это она видела по ауре, не верил, что она разгоняет пулю только мышечным усилием. Он считал, что она помогает себе магией. Она не пыталась его переубедить. Раньше возможно, она бы потратила на это много сил, но теперь просто не стала этого делать.

Неверие Крэга натолкнуло её на мысль и правда применить магию. Доработав плетение пули, она увеличила её пробивную способность при помощи черного ледяного удара. Пуля прилетала к цели нанося и магическое и механическое повреждение. Новые, доработанные, пули насквозь пробивали толстое дерево и дробили приличного размера камни. Проверив пулю на магическом и обычном щитах, она с удовлетворением убедилась, что может пробить их оба.

Все эти изменения в ней, а так же её успехи очень нравились Сома, однако с каждым днём всё более утрачиваемая способность к трансформации удручала. Ладно бы возможность преобразовать руки в крылья, но уходила, растворялась в небытие и возможность преобразовывать тело в пар, воду.

Нет, способности управления водой и элементами воды никуда не делись. Но умение трансформации всё больше и больше утрачивалось. Пытаясь удержать это умение при себе, Сома каждый вечер, напрягая все силы, становилась облачком пара и летала внутри юрты. Было трудно, пар будто содержал примеси, которые тянули его вниз, к земле. А там он то и дело норовил материализоваться обратно в тело. Обессиленно свалившись поверх своей одежды она время от времени теряла сознание. Истощение, полное энергетическое истощение — вот чем заканчивались её ежедневные упражнения.

Очередным вечером, Сома висела облачком пара посреди юрты, пытаясь уменьшить количество энергии, расходуемое на пребывание в этом виде. Вдруг она услышала голос Крэга.

— Сома, у нас тут несчастье, нужна твоя помощь! — говорил он подходя

Облачко сконденсировалась в тело. Сома судорожно схватила одежду. В этот момент вход в юрту начал приоткрываться. Крэг вот вот заглянет!

Не сообразив, что можно остановить его голосом, Сома заметалась и решила вновь трансформироваться. Нужно было скрыть свою наготу! Мысли лихорадочно метались, левая рука трансформировалась в пар, правая в крыло: “Не то!”.

Шкура, прикрывавшая вход раздвигалась всё сильнее и Сома, напрягая все силы, завершила трансформацию. Она так и не выбрала направления: пар, в который превращалась левая рука поглотил плечо, шею, грудь, а крыло, в которое превращалась правая рука увеличивалось в размерах, захватывая плечо.

Трансформации шедшие навстречу друг другу встретились и... продолжились. Пар стал чёрным или, скорее, тёмно-серым, левая рука стала крылом, таким же газообразным, как и правая. После того как трансформация охватила всё тело, она не завершилась. Под газообразной оболочкой снова начало проявляться материальное тело. Нематериальная оболочка вдруг разделилась с материальной и Любопытная ворона с удивлением уставилась на зелёное тело голы девушки, падающее на землю.

— Чёрт! Крэг! Погоди немного! — Наконец подала она голос, переведя взгляд с вороны на него.

— Прости! — Он смутился, развернулся и вышел из юрты.

Она лежала и смотрела на ворону снизу вверх, ворона-она смотрела на своё тело сверху. Осторожно поднявшись на колени, Сома подгрребла свою одежду в охапку и начала натягивать штаны. Ворона-она переступила с ноги на ногу и выглянула из юрты. Шкура, прикрывавшая вход не шелохнулась. Крэг не обратил на неё внимания, он не видел её.

“Какая она огромная” — пришла в её голову мысль, пока она надевала рубаху через голову. Ворона-она почему-то среагировала на её удивление, шевельнула крылом и уменьшилась до обычных для птицы размеров. Выпрыгнув из юрты она ждала себя, поворачивая голову из стороны в сторону.

— Что случилось? — спросила она, глядя на Крэга глазами вороны.

— Дана ударил лорг. У него изо рта идёт кровь, но он ещё жив.

— Идём! — она приоткрыла вход и выскочила наружу.

Они обошли толпу, сгрудившуюся вокруг юрты, где лежал Дан, и вошли в неё. Сома оглядела ауру ребёнка и, по привычке, потянулась за водным элементом, но его не было. “Он же не здесь, а там у юрты!” — опомнилась она. Ворона-она расправила крылья, взлетела и села ей на плечо. Для полёта крылья ей были не нужны, но привычка летать с их помощью давала о себе знать.

Она больше не оборотень. Оборотень теперь — Любопытный!

“Как такое может быть?” — думала она, оглядывая повреждённые органы малыша. Вспомнив свой недавний опыт с лапками убитого позднее зверька, ворона-она потянулась к Дану и одним движением исправила его ауру.

— Всё! — сказала она. — Не отвлекайте меня больше! — Она строго посмотрела на Крэга: — И ты, заходя в юрту, спрашивай можно ли войти!

Развернувшись, пошла к себе. Ворона-она сидела у неё на плече задом-наперёд и смотрела по сторонам.

Было так странно, но так увлекательно держать одно сознание в себе, а второе в вороне.

Наг обычно находится в её ауре. А что с вороной? Только она об этом подумала, как понимание того что делать пришло само собой. Ворона кувыркнулась и растворилась внутри ауры. Теперь Сома ощущала её на месте Любопытного. Да это и был Любопытный, просто он... изменился.

“Я же собиралась назвать тебя Ойла” — вспомнила она.

Сконцентрировавшись на сознании Ойлы, она снова выпрыгнула к себе на плечо, потом взмахнула крыльями и вылетела сквозь стены юрты на улицу.

Она уже летала здесь раньше, кругами — подсказала ей память. Но тогда что-то её удерживало, а теперь никакого повода нет. Сделав несколько кругов, она поднималась выше, выше... Она знала, чувствовала направление, куда вернуться, и не переживала о том, что потеряется.

Отлетев на несколько километров она стала плавно поворачивать направо, делая широкий круг. Иногда она снижалась и пролетала прямо сквозь предметы, иногда летела под землёй.

Затухание. Учитель говорил, что это затухание. Дух теряет энергию, пока он внутри предмета. В воздухе же энергия постепенно возвращалась к ней. Поэкспериментировав, она начала понимать как долго и как далеко сможет пролететь под поверхностью земли.



Летая, она нашла гнездо. То, в котором сидела совсем недавно. Гнездо было пустым. Приземлившись на него, она прислушалась к чувствам, принялась к запахам. Немного сконцентрировавшись, она заглянула в прошлое и увидела Его. Без неё Он не переставал заботиться о птенцах. С ними всё в порядке! Тёплое чувство удовлетворения ещё сильнее улучшило её настроение. Чувства переполняли и она рванула в ночное небо.

Набрав высоту она заметила, что краешек неба светлеет. Скоро взойдёт Солнце. “Как быстро ночь закончилась!” — подумала она. Переместив фокус внимания на своё материальное тело, она нашла другое своё сознание спящим. Пора возвращаться.

### Неудачи

Илли приснилось, что он на Земле. События развиваются сами по себе, нити ускользают из рук. Как хорошо, что ему и Нэлу удалось сбежать оттуда. Правда и здесь он заперт в чужом мире. Этот мир, хоть и не родной, но был ближе к дому на один переход. Здесь было не временное управление, и тем более не этот мерзкий Великий. Здесь настоящее королевство с королём и архимагом. Так должно быть и так будет в каждом мире!

Элементали цветка, пожалуй только они, нарушали спокойное течение жизни. Чёртовы диверсанты на Земле каким-то образом вытащили их из небытия. Интересно, а до дома они тоже сумели добраться?

На улице всё ещё темно. Сна не было и было понятно, что уснуть уже не выйдет. Илли встал, умылся и... отправился открывать дверь постучавшему в неё курьеру. Опять какое-то происшествие. Демоны! Всё как на Земле!

— Что стряслось? Ещё ночь! — повысил он голос.

Курьер молча указал на небо.

— Что там? — спросил Илли.

— Луна.

— Что “Луна”? Говори уже!

— Посмотрите на неё.

Вокруг северного полюса Луны светила голубовато-фиолетовая полоска. Будто кто-то нарисовал прямую линию яркой, светящейся краской. Казалось, будто кто-то надел бусы на наполовину освещённое тело Луны. Эти бусы светились и на солнечной и на теневой её сторонах.

— Что это?

— Видящие говорят, что это горы Баанг. Здесь тоже все горы светятся.

— Пошли! — принял решение Илли.

В чём есть, не одеваясь, он отправился в центр к архимагу. Ещё с площади он увидел, свет в окне: Тиар был на месте. Поднявшись, увидел в кабинете несколько незнакомых эльфов.

— Здравствуйте. — произнёс он, открыв дверь. Все повернулись к нему и изучающе стали осматривать его. — Прошу прощения за мой вид, не было времени одеться. Что случилось?

— Мы не успели. — подал голос архимаг. — Знакомьтесь, это Илли’х Эвиль, он теперь является вашим руководителем. — Тиар повернулся к нему — А это наши лучшие маги астральщики. Сейчас они в полном вашем распоряжении.

— Что-то уже известно? — задал вопрос Илли.

— Эльфийка и суккуб. Сейчас они общаются с Хранителем пирамид.

— У пирамид есть хранитель?

— Выходит, что есть. По их просьбе он закрыл дорогу на Землю. Но закрыть все остальные дороги отказался. Память хранителя тоже отражается в астрале.

— Где они сейчас?

— У суккуба много воспоминаний о Юрбэ. Мы думаем, что эльфийка и суккуб активировали гору там.

— Если они там, то нужно их перехватить! Я сейчас соберу группу!

Илли спустился этажом ниже, открыл свой кабинет, затем разослал курьеров. Одного отправил домой за одеждой.

“В Юрбэ нельзя отправлять эльфов. Обратней что ли послать?” — подумал он.

Через час три группы были готовы к действиям. Две, состоящие из эльфов, он оставил в резерве здесь. Третью, обратней — переправил к Юрбэ. Памятуя о потерянной команде, отправленной за Великим, группы оснастили лучшими защитными артефактами.

“Самому что ли отправиться?” — подумал он.

Начал было собираться, но потом решил, что здесь он имеет больше шансов узнать что-то новое.

Ждать пришлось долго. Хранитель Баанг общался с пришедшими к нему целых четыре дня. Что они могли такое обсуждать? Эльфийка и суккуб, как мог возникнуть такой альянс? И как она сюда попала? В этом мире эльфийки есть, но магов быть не может. Единственная эльфийка-маг есть только дома. Это что получается? Сбывается пророчество? Демоны!

Сидя в кабинете он пытался представить что будет дальше. Он и Ингре — видящий девятой ступени, не выходили отсюда всё это время. Илли ждал, а Ингре постоянно сидел с закрытыми глазами.

— Хранитель отказывается выполнять новые их просьбы, они уходят. — наконец сообщил новость Ингре.

— Передайте группе, пусть встречаются! — скомандовал Илли.

Увы, томительное ожидание продолжилось. Прошло несколько минут, потом несколько часов, но, снова, никакой информации не было. Либо они вышли из горы телепортом, либо это не та гора!

Следующим утром он сидел и в полудрёме смотрел на круги под глазами у Ингре. Сколько они уже не спят? Четыре дня? Пять?

— Я нашёл их. Увы, как мы вчера и предположили, они были у другой горы. Это всё та же пирамида, что была активирована ранее. Мы промахнулись. Но есть и хорошая новость.

— Говори.

— Они присоединились к каравану, который движется из Лоори сюда, в Цехин.

— В Цехин? — переспросил Илли.

— Удивительно, но это так. Будем встречать их здесь?

— Нет, ждать не будем. Вдруг они с этим караваном временно. Сможете передать группе захвата ориентировку для перемещения?

— Конечно.

— Занимайтесь! — отдал приказ Илли и вышел.

Он прошёл по лестнице, поднялся на второй этаж и приоткрыл дверь к архимагу.

— Можно к вам? — спросил он, заглядывая в дверь

— Проходи. Что ты хотел? — спросил Тиар.

— Эльфийка. Маг. Это не пророчество ли сбывается?

— Типун тебе на язык! Даже думать такое не смей! Доложи, что предприняли?

— Группа уже отправлена на перехват. Мы получим информацию сегодня вечером или завтра. Перед атакой они откроют телепорт сюда и мы направим туда дополнительное подкрепление. Всего четырнадцать троек. Я сам тоже отправлюсь.

— Хорошо. Жду новостей.

Илли спустился четырьмя этажами ниже. Здесь, в полной боевой экипировке, увешанные мощными артефактами, сидело порядка пятидесяти человек. Все молча и напряжённо наблюдали за центром комнаты.

Снова приходится ждать! Лучше бы он отправился с группой! Казалось, что время остановилось. Минуты растянулись в часы, а часы в вечность. Несколько раз он отправлялся к Ингре за новостями, но новостей пока не было. Вернувшись после очередного такого похода, он обнаружил деловую суету там, где в последние часы стояла почти мёртвая тишина.

Разгоралось плетение открывающегося телепорта. Три тройки уже построились и активировали амулеты защиты, готовясь войти как только проход откроется.

Илли решил следовать за четвёртой тройкой. Пространство вокруг было наполнено деловой суетой, эта суета была настолько долгожданной, что уже не приносила удовлетворения.

Наконец телепорт открылся.

— Первая тройка, пошла! — зазвучал голос командира.

Один за другим в нём стали исчезать эльфы.

— Вторая, пошла! Третья, пошла!

Вдруг окно перехода заполнилось льдом. Лёд, как вода сплошным потоком начал заполнять комнату. Растущие на глазах ледяные глыбы, сосулька растущая ему прямо в лицо — последнее, что помнил Илли.

Лёд и пустота. Пустота и лёд. Сознание Илли плавало где-то между ними. Мысли будто кто-то придерживал и их не получалось додумать. Иногда мысли всё же завершались. Зависело это от того, как сильно его трясли. Трясли? Кто-то хочет, чтобы Илли очнулся!

Собрав волю в кулак, Илли открыл глаза. Левая рука не шевелилась, голова кружилась. Он приподнялся и осмотрелся. Стол! Он лежал на столе, в кабинете у архимага.

— Ч-что с-случилось? — спросил он заикаясь.

— Мы атаковали их, а они атаковали нас. Через наш же телепорт. Ингре, расскажи ему. — приказал архимаг

Преодолевая головокружение, Илли сел и спустил ноги вниз. Левая рука ничего не чувствует. Он вспомнил, что пытался прикрыться ей от сосульки. Потрогал её правой рукой — лёд. Чёрт!

— Сперва группа успешно атаковала караван. Всё было хорошо. Однако магизащитники прибегли к хитрости. Они отправили несколько человек к нам в тыл. Удара оттуда никто не ожидал... В общем все погибли. И группа и пришедшее ей на помощь подкрепление.

Но есть и хорошие новости. И эльфийка и суккуб мертвы. Оказывается гору Баан исследовала команда не из двух, а из трёх человек: эльфийка, суккуб и оборотень. Оборотень, судя по всему, ждал остальных у входа, поэтому о нём мы до сих пор ничего не знали. Эльфийка и суккуб погибли при нападении на караван, а оборотень наложил на себя руки уже после этого.

— То есть можем считать операцию успешной? — задал вопрос Илли

— Да. Цель достигнута. Погибло двадцать восемь бойцов. Причём, большинство здесь, у нас. Но операцию можно считать успешной.

Караванщики собрали трупы, в том числе и наши. Они везут их в Лоори. Мы будем что-либо предпринимать по этому поводу?

— Демоны с ними, пусть везут! — сказал Тиар. — Пусть только попробуют высказать недовольство!

Илли сидел, баюкая замороженную руку и переводил взгляд с архимага на видящего.

— А чем они атаквали нас? — спросил он.

— Водный элементаль и какой-то вид ошеломления. Все, кто погиб, умерли, как ни странно, от холода. Люди без сознания были вморожены в лёд.

Ещё, через телепорт сюда проник один элементаль цветка.

— Только этого не хватало!

— Ты, кстати, знаешь новости об элементалях цветка, Илли? — спросил архимаг.

— Новости? Нет.

— Наш друг, который любезно согласился с нами сотрудничать, а потом сбежал. Этот, как его? Маасаркж Хота. Он, оказывается, достиг больших успехов, общаясь с элементом цветка!

— Успехов? Что вы имеете ввиду?

— Он убедил их, что всех, кроме эльфов, нужно оставить в покое. Элементали цветка со всего мира теперь движутся сюда. Возможно это и хорошо для нас. Может быть удастся уничтожить всех их скопом.

— Если они нас не перебьют. — высказался Ингре.

— Если они нас не перебьют. — спокойно повторил архимаг.

— Раз у этого демона такой дар убеждения, то нужно найти его ещё раз. — сказал Илли, расстёгивая рубаху и укладывая левую руку за пазуху.

— Мы занимаемся этим. — Сказал Ингре.

— Если позволите, я вас оставлю. Мне нужно прийти в себя.

— Иди. Завтра соберёмся и обсудим всё. — разрешил архимаг.

Сил не было даже спуститься в свой кабинет, поэтому он открыл телепорт и перешёл к себе домой. Дорого? Демоны с ним!

Дома, он набрал ванну горячей воды и не раздеваясь плюхнулся в неё. По мере оттаивания рука саднила, её жгло. Боль была жуткая, но Илли был спокоен — хоть здесь ему повезло.

## Часть 7. Без меня меня женили

**Синева**

Из за того, что встреча наша получилась очень тёплой, мы с Корой решили не присоединяться к проходящему мимо каравану, а пока понаблюдать за Цехином издалека.

Для наблюдений я доработал свой телескоп, добавив в него призму, что позволило смотреть с высоты обратно на землю. С помощью телескопа мы осмотрели Цехин с высоты птичьего полёта, составили план города.

Телескоп привёл Кору в восторг и вечером, когда стемнело, я показывал Коре Луну, на ходу добавляя линзы, чтобы увеличить детализацию картинки. Мы лежали, обнявшись, и смотрели в небо.

Рассмотрев лунные горы Баанг, мы нашли их отличия с местными. Теперь очевидно, что в тот момент, когда эти пирамиды строились, на спутнике уже не было атмосферы. Около каждой горы, приблизительно в том же месте где должно быть колесо, была установлена ещё одна небольшая постройка. Я предполагаю, что это обычный воздушный шлюз.

Посмотрели мы и на спутник. Увы, никакой информации о нём у Кору не было. Похоже, местные жители или не смотрят в небо или делают это совершенно не посвящая других в этот процесс.

— Теперь, после пирамид, ты хочешь попасть и на этот спутник? — спросила меня она.

— В пирамидах было конечно интересно, но кроме общей информации это не принесло никакой практической пользы. Может быть на спутнике удастся узнать историю древних? Может быть они там до сих пор живут? Может в компьютерах спутника найдутся научные книги? Я бы хотел научиться не просто плести плетения, а ещё и понимать почему такой узел светится, а этакий охлаждает. Хочу знать основы, самый-самый базис.

— А зачем это тебе? Ты хочешь могущества?

— Возможно это даст какое-то там могущество. Но не оно является моей целью. Просто мне кажется, что узнавать что-то новое и творить — это единственный способ наполнять жизнь смыслом.

Хотя вру, есть ещё один — война. Пока воюешь, пытаешься изжить со света нехороших редисок, то жизнь тоже наполнена смыслом, пусть и временно.

Но представь, что войны никакой нет. Что дальше? Работать, чтобы что-то есть? Или чтобы купить какую-то вещь? А что поменяется от того, что у тебя будет какая-то вещь или ты съешь что-то вкусное?

В чём смысл жизни? Мне кажется, что только в постоянном развитии.

— Ты опять говоришь и рассуждаешь как демон.

— Ты всё время мне это повторяешь. При чём тут демоны?

— Наша раса очень древняя. Мы проходили много разных эпох. Была у нас, например, эпоха Жадности. Богатство не являлось пороком, а зачастую наоборот — признаком успеха. Гномы сейчас живут приблизительно так как мы тогда.

После этого была эпоха Потакания инстинктам. Когда человек хочет что-то купить и у него есть деньги, то он должен иметь такую возможность. Эпоха Потакания инстинктам началась с того, что была легализована продажа человеком собственной жизни. Торговля всем остальным была доступна в предыдущую эпоху.

Говорят, что именно тогда и были созданы суккубы. Кто-то продал себя с тем, чтобы

экспериментаторы вывели новый вид демонов. А может быть его жизнь была взята в виде штрафа за что-то...

Жизни продавались и покупались. Устраивались гладиаторские бои, охоты людей на людей. По материку можно было проехать на поезде, а стоимость билета на него была меньше стоимости обеда одних и больше стоимости жизни других.

Эта эпоха завершилась такой всеобщей и тотальной войной, что всё население планеты едва не было уничтожено. Повсюду были запущены магические артефакты, воздействующие на людей, растения и животных. Большинство погибло, а оставшиеся в живых изменялись. Так появились гномы, тролли, а возможно и эльфы.

Те демоны, что выжили в той мясорубке, образовали общину. Наша община отрицала многие ценности той эпохи. Община обеспечивает каждому её члену некоторый минимум жизненно-необходимого. Этот минимум устраняет необходимость бороться за жизнь, позволяет выживать при поломанных торговых отношениях. Но это имеет и негативные последствия: многие члены общины ничего для неё не делают.

Мы пытаемся бороться с этой проблемой, управляя системой воспитания. У нас не приветствуется стяжательство и праздность. С детства каждый демон слышит множество сказок, формирующих у него правильное мировоззрение. Видит, как мы живём и это становится для него естественным.

Мы все привыкли к тому, что живём в примерно одинаковых домах, стараемся строить только общую инфраструктуру.

Наша жизнь сильно отличается от других рас, поэтому некоторые черты характера уже ассоциируются с нами.

Вот. А ты часто ведёшь себя как демон.

— Неужто у вас получается? — недоверчиво спросил я. — Я видел у вас налоговое ведомство, видел магазины, торгующие товарами по каким-то космическим ценам. Неужели не появляются демоны, которые с одной стороны будут желать богатства, а с другой стороны его иметь и мешать воспитанию? Чей-то личный пример ведь может оказывать сильное воздействие на других. Богатый может так же пытаться купить то, что не должно продаваться.

— Есть легенда, будто бы нашим обществом управляет Орден Шести.

Я работала в координационном совете, отчасти потому, что мне было интересно узнать правда это или нет. Я думала, что здесь я может быть прикоснусь к этой тайне.

В обычное время этот орден ни во что не вмешивается. Пока демон не угрожает существованию общины, он может делать что хочет. Но когда это правило нарушается, то в игру вступает орден. Нет, никого не убивают, не сажают в тюрьмы. Обычно такие люди сами уезжают жить к другим расам.

— Вот к кому мне надо было идти на приём! — пошутил я. — Комитет государственной безопасности!

— Никто не знает, существует ли этот орден на самом деле.

— Он вполне может не существовать и существовать одновременно.

— То есть как? — спросила Кора.

— Представь, что мы с тобой соседи и я веду себя как-то неадекватно. Например, пытаюсь склонить тебя к сексу за деньги. В какой-то момент тебе или твоим друзьям приходит в голову идея: ты заходишь ко мне и говоришь, что ты — член ордена Шести. Что по моему поводу орден принял какое-нибудь там решение и что я или должен измениться

или уехать.

В итоге самого ордена нет, а результат его действий есть.

— Это интересная теория, я не думала о таком. — Кора помолчала. — А про спутник... ты уже придумал как на него попасть?

— Я не вижу проблем, чтобы попасть к нему при помощи телепорта. Но надо продумать множество деталей: как выжить там без воздуха, как летать вокруг кольца и так далее. Думаю, что сперва надо сделать шлюз.

— Шлюз?

— Если открыть телепорт отсюда в космос, то поток воздуха будет постоянно дуть в переход с огромной скоростью. Это будет мешать переходить туда и возвращаться назад. Если же сделать купол, который будет держать воздух, то телепорт, открытый из под него будет более безопасен в использовании. Кроме того, в шлюзе можно испытать скафандр.

— Что такое скафандр?

— Система, которая позволит остаться в живых без воздуха.

— Как Рита, которая позволяет жить без еды и воды? — задумчиво спросила Кора.

— Слушай, а ты только что меня натолкнула на идею! Я думал что буду материализовывать кислород чтобы им дышать, а ведь можно доставлять его прямо в кровь! Тогда и дышать станет не обязательно, не только есть!

— Мне интересно, как ты думаешь. Ты подглядываешь в мои мысли, а можешь мне показывать свои, когда придумываешь что-то?

— Ты могла бы сама смотреть. Для этого нужно развить в тебе Шизу. Можем попробовать.

— Шизу?

— Второе сознание. У вас известно о таком?

— Да, иногда у людей бывает такое. Особенно у магов высоких ступеней. Но у меня нет. Разве это можно развить?

— Мне кажется что развить можно всё. Научилась же ты управлять своим магнетизмом. Сможешь развить и Шизу. Я сомневаюсь, что то, что умеет один, не сумеет и другой.

Кстати, я хотел спросить. Откуда у вас столько сильных магов? На планете слабый магический фон. Маны мало. Синевы и того меньше. А маги встречаются любого уровня. Откуда они берут синеву?

— А при чём тут синева? — удивилась Кора.

— В магии я самоучка. Что-то подглядывал, что-то находил экспериментальным путём. Я считаю что уровень мага растёт от потребления синевы. Разве это не так?

— Синева — это самый простой способ поднять уровень. Но она дорогая, её сложно добывать. В основном мы применяем её для плетений. А уровень мага растёт просто от постоянных тренировок. Чем больше маны через себя пропускаешь, тем быстрее растёшь. Если постоянно заниматься магией, то можно набрать любой уровень.

— Хм. Зачем тогда эльфы у меня на Земле занимались сбором синевы? Там это было поставлено на поток. В каждом городе по всей планете работают накопители.

— У них сильно иерархическое общество. Может быть их король использует синеву, чтобы иметь очень высокий уровень? Хотя нет. Наши дипломаты видели их короля, он не был таким уж сильным магом.

Хм, и средний уровень их мага не отличается от среднего уровня нашего. Это показала война с ними. То есть влияния привезённой с другой планеты синевы нет или оно

небольшое.

— Может быть кроме короля у них есть ещё кто-то более главный? — предположил я.

— Может быть. Тогда этот главный должен быть прямо супермагом, раз на него расходуют синеву целой планеты.

Вообще это ценная информация, надо бы сообщить её Инроргну. Огромное количество синевы для чего-то используется эльфами. Телепорт для работы использует её, но совсем немного. Надо бы узнать куда они девают остальное.

— Вот и повод использовать твоё плетение связи, а я бы поглядел на него в работе.

— Покажешь мне мысли, когда будешь исследовать его? — спросила Кора, устраиваясь у меня на плече.

— Почему бы и нет. — сказал я. — Я могу вообще не выходить из твоей головы. Мне тоже нравится наблюдать как ты думаешь. — Я скользнул сознанием в её.

— А почему мой магнетизм перестал на тебя действовать?

— Думаю, что как раз из за телепатии. Когда я начал слушать твои мысли и показывать свои, произошла какая-то синхронизация. Теперь работает только естественный магнетизм. Не устану повторять, что он тоже очень сильный!

Я закрыл глаза. Представил, что Кора стала Эт, представил её губы на своих губах. Эт привстала и поцеловала меня...

### **Провокация**

Приехав в Цехин, Маас в первую очередь отправился к Лео. Нужно было избавиться от груза, о котором приходилось постоянно заботиться. На инвентаризацию, передачу и торговлю по привезённому грузу ушло четыре дня. В результате, Маас стал обладателем сорока пяти тысяч золотых. Получается, что такая деятельность довольно прибыльна.

После сделки, он посетил местное отделение банка не столько для того, чтобы актуализировать свой счёт, сколько для работы на свою легенду. Если кто-то наблюдает за ним, то он должен производить впечатление обычного торговца.

В эти дни Маас так ни разу и не добрался до центра города. Какое-то шестое чувство говорило ему, что там ничего не поменялось.

Так и оказалось. Придя в таверну в центре города, он не обнаружил никаких изменений в окружающей обстановке.

Хозяева таверны его помнили, поэтому, присев за столик, он почти сразу получил кружку пива. Сделав несколько глотков он задумался над тем, как же ему найти ту женщину. Кто она? Одна из секты сумасшедших? Эта секта появилась сравнительно недавно, приблизительно тогда, когда военные действия людей и эльфов завершились. Сектанты призывали к тому, что эльфов необходимо добить, иначе они уничтожат весь мир. По какой-то причине секта состояла преимущественно из женщин, поэтому и получила прозвище: Секта сумасшедших женщин. Наибольшее количество сектанток было в Баанг-Уудэ. Маас посещал этот город, но почему-то тогда в голову ему не пришло поискать встречи с ними.

Если предположить, что секта — это не секта, а группа людей, так же как и он, занимающаяся расследованием, то что получается? Они занимаются этим много дольше, а значит должны иметь куда больше информации чем он сам. Получается, что следующее торговое путешествие нужно предпринять в Баанг-Уудэ!

Попивая пиво Маас разглядывал пространство за кмэлом. Кмэл стоял на краю площади, а позади него были стены двух домов. Для реализации задуманного, нужно выяснить что в этих домах. Он перевёл взгляд с кмэла на вход в ратушу. Где-то там, сразу за входом,



лестница и телепорт. Почему они его так близко поставили? Чтобы тот, кто положит семя кмэла в сундук мог успеть уйти телепортом? Получается, что времени на эвакуацию у него будет не очень много? А что если сразу после этого подойти и сжечь весь сундук? Неужели огонь не убьёт какое-то там семечко? Может быть именно такой план и был у тех, кто удерживал сигнальную сеть на сундуке? Нужно будет зайти и посмотреть, что происходит в той таверне. Хотя эта женщина и говорила, что за ними теперь охотятся, посмотреть всё равно стоит.

Решив придерживаться плана, Маас встал, расплатился и прогулочным шагом пошёл к выходу. Проходя мимо кмэла он оставил пару плетений, которые развернутся позднее. Обогнув здание, он направился к стене, ограничивающей внутренний город. Нужно выбрать место для будущей провокации.

Как ни странно, наиболее перспективным оказалось как раз то направление, где раньше была сигнальная сеть его неизвестных союзников. Если они используют таверну сейчас, то могут пострадать. Нужно обязательно проверить что там теперь.

Маас дошёл до ворот и вышел во внешний город. Уже темнело, поэтому народу было мало. Вернувшись к стене, он нашёл свою нить и активировал плетения, оставленные им у кмэла.

Здания, около которых он растёт, похоже имеют какое-то административно-хозяйственное значение. Маас понял это по показаниям развернувшейся сети: в зданиях не было ни водопровода, ни каких-либо мест для сна. Выяснив что хотел, он погасил плетение, с помощью которого исследовал постройки. Вторая сеть останется у кмэла на несколько дней. Она развернута с единственной целью: проверить правильно ли он выбрал место для своей задумки.

Дойдя до таверны, где его в последний раз пленили, Маас нашёл её запертой на висячий замок. Приглядевшись он увидел сигнальную сеть на основе синевы, уходящую куда-то к центру города. Решив не действовать в этот раз наобум, он прошёл по нити до стен внутреннего города и запомнил место с которого завтра можно продолжить осмотр.

Закончив с делами он отправился домой. Место, где он в этот раз поселился, было выбрано так, чтобы из его номера можно было телепортироваться коротким переходом на крышу дома, стоящего у границы города. Таким же способом можно и вернуться назад.

Чтобы попасть в номер обычным путём, нужно было пройти через трактир. В трактире Маас всегда старался привлечь к себе внимание: заказывал что-то в номер или же брал еду с собой. В результате хозяева, если бы их спросили, всегда могли ответить на вопрос о том, во сколько он пришёл, а во сколько он покинул свою комнату.

Раздевшись, он заставил себя уснуть: в ближайшие ночи спать придётся вот так вот урывками, поэтому каждая минута сна теперь имеет большую важность.

Поднявшись часа за три до рассвета, Маас тихонько оделся, затем тремя переходами телепортировался за пределы города. Прикинув направление, он скорректировал своё положение относительно выбранного вчера ориентира. Поискав в лесу густые заросли, определил точку входа, и активировал Призыв.

Когда пришёл Он, Маас убедил его начать строительство. Тоннель, который получится здесь через пару дней, будет вести почти до подземной части внутреннего города. Тоннель будет заканчиваться как раз под той самой таверной, откуда он совершал свой последний побег из города. Элементаль должен быть аккуратен с корнями кмэла, если наткнётся на них, то уйдёт глубже или наоборот ближе к поверхности.

Работа закипела и некоторое время Маас наблюдал за огненным шаром, углубляющимся в землю, плавно заворачивая в сторону города. Он уже строил подобные тоннели, поэтому не переживал, что что-то может пойти не так. Накрыв вход в тоннель силовым куполом, он убедился, что ни дым ни пар не демаскируют его работу днём. Энергии у купола должно хватить на несколько недель. Перед уходом, он устроил здесь сигнальную сеть, по которой можно будет получить информацию о неожиданном визитёре, присоединил её к плетению связи и отправился домой. Рассвет уже близко, не хватало ещё, чтобы кто-то его заметил!

Весь следующий день он честно обходил торговцев Цехина, записывая цены товаров, составляя договора на поставку. Вечером, придя на площадь, он с удовлетворением нашёл, что на его пробную сигнальную сеть у кмэла никто не обратил внимания.

Прогулявшись же вдоль второй части сигнальной нити, обнаруженной вчера у таверны, он нашёл место расположения предполагаемого наблюдателя. Как он и думал, нити сигнализации, начинавшиеся в таверне приходили в городскую ратушу. То есть за таверной, которая была эпицентром разрушений при его побеге, эльфы ведут наблюдение. Это хорошо. Теперь у них будет новый повод расследовать эти никуда не ведущие следы. Он надеялся, что не нанесёт вреда своим неизвестным союзникам.

Повторив вечером вылазку за город, он нашёл, что работы по созданию тоннеля завершены. Увы, войти в тоннель можно будет не ранее чем через дня два-три: стены тоннеля ещё горячие, а воздух наполнен испарениями расплавленных камней и земли. Можно было бы применить проветривающее плетение, но тогда всё это выдуется в воздух и куча дыма и пыли привлечёт к себе внимание. Решил не спешить. И спешить-то в общем-то было некуда: впереди ещё около недели кропотливой работы, чтобы сплести будущую сигнальную сеть.

На операцию нужно было много энергии и Маас ходя по рынку, приценился к накопителям. Найдя подходящий, он приобрёл его, перелил его энергию в правый рог, а затем продал пустой накопитель в другой лавке. Удивительно, но эта операция даже принесла небольшую, около сотни золотых, прибыль. Занимаясь прикрытием своей легенды он уже довольно хорошо знал желания и чаяния торговцев города. Пару раз даже боролся с соблазном удовлетворить потребности одного за счёт другого: получается, что если не лениться, то зарабатывать торговлей можно не покидая город!

Подготовка операции превратилась в рутину. Днём Маас был торговцем, собирающим информацию, продающим то тут то там ту или иную вещь. Ночью из синевы и коричневой маны он собирал плетение сигнальной сети.

После развёртывания, нити сети сами будут стремиться расположиться внутри стен. Сигнализация будет реагировать на ауры людей. Руархид говорил, что эльфов здесь около двухсот тысяч. Получается, что сеть должна иметь довольно большое, около десяти тысяч, количество опорных нитей, чтобы реагировать на них всех.

Провозившись с приготовлениями около недели, Маас наконец спустился в тоннель и, дойдя до его конца, убедился, что подземный город начинается неподалёку. В этой операции можно было обойтись и вовсе без тоннеля, но Маас надеялся, что вулкан, который образуется здесь, затопит лавой подземные этажи этого проклятого города. Может быть даже все эльфы умрут.

Установив в подземелье Клетку и Призыв, он убедился, что Призыв сработал и элементаль уже копит злость, для своего выхода на сцену. Обратной дороги не было: невозможно мирно освободить элементаль из клетки.

Возвращаясь по тоннелю, он устанавливал плетения фаерболов, которые сработают перед тем, как клетка распадётся. Серия сильных взрывов уничтожит и тоннель и все возможные следы. Вытянув нить управления, он присоединил её всё к тому же артефакту связи, который он использовал у кмэла, и приступил к заключительной части операции. Нужно было установить плетение созданной им сети прямо за кмэлом.

Процесс развёртывания сети — действие, которое заметит любой маг. Если инициировать его прямо сейчас, то кто-нибудь из подземных жителей да среагирует. Начнётся расследование. Сеть уничтожат.

В случае же, если все будут заниматься, например, отражением нападения, то разворачивающуюся сеть даже если кто-то и увидит, то сочтёт за действия своих. А потом в неразберихе это забудется. Внезапно пробудившийся вулкан погасят, а сеть останется.

Цедя пиво, Маас прикидывал сколько дней он уже не спал нормально, и смотрел на сундук. “И для сундука сделать сигналку!” — пришла в голову мысль.

Расплатившись за пиво, он пошатывающейся походкой направился на площадь. Проходя мимо сундука, незаметно расположил нить сигнальной сети под ним и побрёл в сторону кмэла. Остановившись возле него, он достал заготовку, над которой работал последние дни, соединил её с нитью от сундука. У корней кмэла он положил артефакт дальней связи и кристаллик накопителя, энергия которого будет использована при разворачивании сети. Затем двинулся в сторону городской стены, разматывая на ходу нить активации.

Это была самая опасная часть операции: если бы сейчас встретился какой-нибудь маг, то пришлось бы бежать. Конечно в этом случае он всё равно бы попробовал активировать сеть, но вероятность успешного исхода была бы очень низкой.

Удача благоволила ему и он дотянул свою нить до стены, затем обошёл её и соединил нить, уходящую под землю, к клетке с ведущей к кмэлу.

Всё было готово. Завтра утром он отправится с караваном в Баанг-Уудэ, а вечером здесь будет жарко!

Увы, планам не суждено было сбыться в том виде, в каком всё было задумано. Посреди ночи Мааса разбудил тревожный сигнал, показывающий, что кто-то пересёк охранный периметр около входа в тоннель. Сосредоточившись на показаниях сигнализации, он понял, что у тоннеля находится что-то около пары десятков человек. Некоторые из них уже входят в него!

Медлить было нельзя. Стало очевидно, что его приготовления обнаружены. Дальше они пойдут по нитям смогут дойти до кмэла...

Что делать? “Сейчас!” — пришла в голову мысль и Маас влил энергию в нить активации. Продолжая наблюдать за данными сигнальной сети, он с удовлетворением отметил, что почти все, кто обнаружил тоннель уже спустились в него. Взрывы похоронят тайну тоннеля вместе с ними!

Земля задрожала, потом заходила ходуном. На некоторое время наступила тишина. В коридоре зашумели люди. Маас вышел и присоединился к толпе, высыпавшей на улицу. На противоположной стороне города был пожар, небо порозовело.

“Сейчас уже должно начаться” — подумал он и сильное землетрясение бросило его на землю. Клетка перестала удерживать Его и он начал изливать злобу и лаву на подземные этажи города. Центр нового вулкана должен оказаться на том же месте, где он был и в прошлый раз.

— Новое нападение тёмных! — закричал кто-то.

Часть людей в панике металась, большинство бежало по улице к границе города. Слившись с толпой, Маас бежал, напрягая все силы. Хотя он и знал, что эта часть города не пострадает от огня, но всеобщий страх, разлитый в воздухе, почему-то передавался и ему. Волна, затем ещё одна, после неё ещё одна! Земля стала похожа на разбушевавшееся море. Казалось, что кто-то построил город прямо на поверхности воды, а пришедший шторм разбрасывает всё это, разламывая на части. Два дома сложились и Мааса чудом не погребло под обломками. Придя в себя, он остановился в центре улицы и сел на землю.

Вдруг, впереди открылись переходы телепортов и из них начали высыпать эльфы. Маас пригляделся: “Тёмные! Опять тёмные! Они что, следят за тем что тут происходит?” — подумал он. Эльфы столкнулись с толпой обезумевших людей, бегущих им на встречу и... в считанные секунды в живых от этой толпы не осталось почти никого. Если несколько минут назад центр улицы казался самым безопасным местом, то теперь ситуация резко переменялась.

“Будь что будет!” — сказал он себе и, вскочив, рванул к только что развалившемуся дому. Добежав, увидел кусок дверного проёма, лежащий одним концом на земле, а другим на какой-то куче мусора. Выглядело это ненадёжным, но выбирать не приходилось. Маас лёг на землю и закатился под обломки.

Обзора не было, что происходило вокруг он не знал. Земля продолжала ходить волнами, люди вокруг кричали, а потом... Маас будто очнулся ото сна.

Разбудила его тишина. Он привстал и огляделся. Уже было светло. Он лежал на траве, на улице, рядом с домом под обломками которого прятался. Рядом с ним приходили в себя ещё несколько человек. Улица, на которой совсем недавно не было ничего целого, стояла в таком же виде, в каком она была вчера. Будто не было ни землетрясений, ни тёмных эльфов, разбрасывающих разрушительные и смертоносные плетения.

— Что произошло? — спросил он у случайного прохожего.

— Тёмные!

— Я тоже видел тёмных! — сказал Маас, — а куда делись все разрушения? И сами тёмные?

— Не знаю, но в прошлый раз было так же.

Маас прошёл по улице в сторону границы города. До неё было недалеко, буквально пару кварталов. Бросив взгляд он увидел множество засыхающих побегов, лежащих вдоль границы города. “Зелёный купол!” — подтвердил он свою догадку. Неторопясь двинулся к себе домой. Трактир, похоже, был восстановлен с нуля. Его номер был на месте, а вот вещей, оставленных там не было...

Отрабатывая легенду он решил обойти знакомых торговцев. Большинство из них находились в своих лавках, занимаясь подсчётом убытков. Ближе ко второй половине дня, Маас добрался до таверны, бывшей эпицентром, организованного им безобразия. Таверна всё так же была закрыта на висячий замок, а количество линий сигнализации, оплетающих её, значительно возросло. Маас улыбнулся и пошёл во внутренний город, к Лео.

— Вы живы, мой друг? — обрадованно спросил его торговец.

— Да, я пришёл навестить вас и узнать как вы.

— У меня сгорел тот же самый склад, что сгорел и в прошлый раз. Но мне повезло, я пока так и не использовал его. В это нападение убытков почти нет.

— Я собирался сегодня уехать. — Сказал Маас. — Теперь, видимо, нужно остаться и скорректировать планы. Тот список, что мы утвердили с вами не изменился?

— Думаю, что теперь я могу его даже расширить. После предыдущего нападения у меня активно покупали ткани из которых шьют походную или военную одежду. Думаю и в этот раз будет так же. Нужно запастись ими к следующему нападению тёмных!

— Деловая хватка! — похвалил Лео Маас, доставая свои записи.

Вечером он, как обычно, сидел в таверне, попивая пиво. Смотрел на сундук, на плетение, расположенное за кмэлом. Чувство хорошо выполненной работы согревало, расслабляло. Даже вид сундука не наводил больше ту смертную тоску, что раньше.

Теперь нужно съездить в Баанг-Уудэ. Вероятно и в Лоори тоже стоит заглянуть. Для этого, нужно провести ревизию всех потребностей Цехина, определить что изменилось. С кем-то передоговориться. В общем придётся сперва несколько дней усердно поработать.

### **Трансформация как наркотик**

Получив возможность перемещаться в виде птицы взамен возможности трансформироваться Сома задумалась. Получается, что ворона каким-то образом изменила Любопытного, а раз так, то может быть ей просто завести ещё одного Любопытного?

Учитель говорил, что он не знает о том, что её ждёт, поэтому спрашивать совета у него не было смысла. Единственное что можно было сделать — это заглянуть в линии будущего. Сев вечером на пенёк, на то место, где любил сидеть учитель, она сконцентрировалась и попробовала посмотреть на себя будущую в образе газового облачка. Результат был непонятен. Вроде бы ей удалось увидеть облако, но почему-то чаще всего она видела Нага. В видениях Наг был какой-то чужой. Будто он как-то изменился.

Решив не спешить, она вернулась к другой идее: вновь попытаться призвать элементалю земли. Нужно попробовать выполнить призыв будучи вороной. Тело вороны нематериально и убить его физическим воздействием нельзя. Для начала нужно было понять, можно ли призывать элементалей в ауру вороны. Наг отлично размещается хоть там хоть тут, а что с элементальями?

Сома взгляделась в свою ауру, потом в ауру вороны. Получается, что у вороны точно такая же аура как и у неё. Те же четыре ячейки. В одной живёт её сознание, в другой ворона-она. Две ячейки свободны. Когда ворона и она разделяются, то в каждой ауре получается три свободных ячейки. Как может получаться что четыре и четыре равно четыре? Непонятно. Но выглядит так, что попробовать призвать элементалю можно.

Юрта Сома стояла на берегу реки и по вечерам она летала туда-сюда вдоль реки. Километрах в пяти вниз по течению она нашла несколько островков и решила, что это самое подходящее место для экспериментов. Приземлившись на клочок земли, размером всего несколько метров, она осмотрела его и для начала позвала элементалю воды. Любопытный не замедлил появиться. Ради забавы она окружила островок слоем льда, а затем отпустила его. Осталось активировать призыв земного. Учитель что-то делал, чтобы призыв работал долго, но что, она не запомнила. Поэтому, она просто сделала большой накопитель и соединила его нитью с плетением. Нить тонкая, энергия будет расходоваться медленно, поэтому плетение будет работать долго.

Активировав призыв на одном конце островка, она отлетела на другой и начала наблюдать. Ничего не происходило. Тогда она отправила Нага добавить ещё ниточку, соединяющую накопитель и плетение. Интенсивность свечения нитей выросла и через некоторое время она увидела Его. С Учителем они рассматривали духа земли с большого расстояния, а здесь она смогла увидеть его ближе. Он был очень похож на других духов и на Любопытного и на Ойлу и на Нага. Только в отличие от прочих, он почему-то предпочитал

перемещаться под землёй.

“А как же затухание?” — пришла в голову мысль. Не найдя ответа, она решила отложить этот вопрос на потом. Скакнув чуть ближе к центру островка, она послала духу мыслеформу: “Привет!”, стараясь излучать как можно больше доброжелательности, хорошего настроения и даже нежности.

Дух никак не отреагировал на её приветствие. Тогда она подлетела к нему вплотную. Ауры вороны и духа пересеклись.

— Привет! — повторила она снова.

Элементаль шевельнулся и немного переместился в сторону. Их ауры перестали пересекаться.

— Думаешь ты самый упрямый? — задала ему вопрос и прыгнула вперёд, чтобы восстановить контакт аур.

Она разглядывала ауру духа и сравнивала её с той, что видела у вороны, пока та была жива. Дух вороны был привязан к телу. Дух земли точно такой же, но привязан не к телу, а к чему-то. Это что-то липло, тянуло духа к плетению призыва.

Может быть это орган, с помощью которого дух получает энергию из внешнего мира?

Вспомнив действия, которые она проделала с вороной, Сома потянулась и разорвала аурную связь духа земли с чем-то, заменявшим ему материальное тело. Оторванная от духа часть сразу же растворилась в пространстве, расплывшись пятном тумана.

Сома держала дух духа земли, так же как она недавно держала дух вороны. В отличие от вороны, аура духа не требовала постоянной подпитки её энергией. Сома пригляделась. Нет, всё-таки требовала. Просто у элементаля своей энергии очень много и его аура ещё не скоро покраснеет.

“Я оторвала ему голову” — дала она название своим действиям.

Дух земли был живой, но, как и дух вороны тогда, он перестал двигаться, взаимодействовать с окружающим миром.

“Если я отпущу его, то он умрёт” — стала рассуждать она: “а если я посажу его в свою ауру, то опять стану оборотнем, как это случилось с Любопытным?”. Она вспомнила, что было когда Любопытный поселился в её ауре навсегда. Тогда она ещё не знала, что сможет в него трансформироваться, а теперь? Что будет теперь?

Уже собравшись разместить духа в себе, она вспомнила своё обещание, которое давала Нагу. Остановилась. Решила заглянуть в линии будущего и... нашла там каменную ворону, сидящую на острове, не могущую сдвинуться с места! Ворона будущего была живой. Но у неё не получалось ни пошевелиться ни даже перевести взгляд с предмета на предмет, какие бы усилия она не прилагала!

“Как хорошо, что Учитель заставил меня дать это обещание!” — подумала она и послала Нагу тёплую эмоцию.

Но что же теперь делать? Сома не знала. Убивать духа земли она не хотела так же, как и духа вороны. Становиться камнем ей тоже не хотелось. Спросить совета у учителя? Но он и в прошлый раз не знал что получится в итоге. Хотя именно он и посоветовал ей что делать.

Ворона взлетела и, удерживая в клюве, духа земли направилась домой. Сома встала, вышла из юрты и встретила ворону-себя. Вытащила из её клюва духа. Ворона кувыркнулась и растворилась в ауре.

“А если так?” — Сома поглядела в будущее и нашла каменную девушку, стоящую у входа в юрту. Она посмотрела дальше, дальше, дальше в будущее: её сознание было заперто в

камне, навсегда. Через несколько месяцев какой-то караван найдёт её-статую и заберёт с собой. Она будет стоять в каком-то городе и всё время пытаться освободиться от каменных оков!

“Нет, я тебя не отпущу! Найдётся способ!” — твёрдо решила она. Вернувшись в юрту она стала думать что можно сделать. Первая мысль пришедшая в голову заключалась в том, что можно поймать какое-либо животное, поселить духа в него. Дух не умрёт, но и животное тоже не умрёт. Оно будет заковано в камень.

“А что будет, если разбить камень?” — подумала она. Представив, что она даёт поручение Крэгу разбить каменную девушку, она заглянула в будущее. Сильная боль встретила её там: отбить каменную руку у статуи и оторвать руку от живой Сомы приносило одинаковые ощущения.

— Итак, — попыталась рассуждать она. — Поселить в моём теле его нельзя. Поселить в вороне его нельзя. Поселить в теле какого-нибудь животного тоже плохая идея. И отпускать я его не хочу. Что остаётся? Два варианта: Наг или Любопытный.

Она попыталась понять, что получится. Вариант с Нагом она отбросила сразу: Наг почему-то погибал при таком действии, хотя дух Земли при этом оставался бы жив. Посмотрев в линии будущего о том, что будет, если духа земли поселить жить в ауру духа воды, она увидела огромное нагромождение камней на месте реки и значительной части степи по обоим её берегам. Пока она разглядывала последствия этого шага, ей в голову пришла ещё одна идея: нужно “оторвать голову” и у Любопытного и селить их в ауру одновременно. Обоих в одну ячейку.

Посмотрев в завтрашний день, она нашла обычную себя. Живую, метающую пули из пращи. Немного поборовшись со скребущими на душе кошками, она призвала Любопытного и отсоединила его дух от того, что называла его головой. Такое действие не ассоциировалось у неё с убийством: память, индивидуальность вороны у неё сохранилась, с духами должно быть так же.

Решившись, наконец, она выбрала клеточку ауры и разместила в ней сперва Любопытного, затем Упрямого. Голова закружилась, она пошатнулась и упала... в пропасть. Поверхность земли не встретила её, она не упала на мягкую шкуру, постеленную на полу юрты, а провалилась сквозь неё и, всё ускоряясь, полетела вниз. Ужас охватил её. Она падала в черноте в ещё большую черноту, не видя, а только чувствуя как увеличивается скорость с которой она несётся в бездну.

“Затухание! Здесь нет затухания!” — пришла ей в голову мысль. Она стала напрягать зрение, чтобы разглядеть что-нибудь вокруг. Ужас понемногу уходил: падение почему-то наполняло её энергией это прогоняло страх и даже доставляло удовольствие. Мимо иногда пролетали какие-то кляксы. “Другие духи земли” — решила она и сконцентрировала внимание на одной из них, чтобы успеть рассмотреть поближе. От проделанного мысленного усилия падение прекратилось. Сома висела и разглядывала кляксу аурным зрением.

Это не был элементаль земли. Это был элементаль огня! Она поняла это по злобе, исходящей из него. Клякса потянулась к ней, чтобы сожрать её ауру, она протянула к кляксе аурные руки и... оторвала ему голову! “Ну вот, теперь тебе нечем злиться!” — довольно подумала она и переместила внимание вверх. Тьма расступилась и она увидела солнце. Обычными глазами. Она стояла неподалёку от своей юрты и держала огненного в своих руках.

Ворона выпрыгнула на плечо, а затем взмыла в небо.

— Где-то и здесь встречались подобные кляксы, нужно найти и оторвать ему голову!

Понемногу расширяя круги и увеличивая высоту полёта, она вертела головой в поисках четвёртого, недостающего духа. Духи земли и воды остались там на земле. Это она их там оставила. Как она это сделала она не знала, она просто решила, что они останутся там и они остались. Раздумывая над тем, как же это так получается, она вдруг спикировала в пролетающее мимо пятно на ходу отрывая ему голову.

— Непоседа и Злой, сейчас посмотрим, что будет, если я соединю вас!

Она приземлилась у берега реки и всмотрелась в то, что могло получиться из этого. Большая огненная птица, ураганом летела над степью. У неё не получалось даже близко подлететь к самой себе: как только она снижалась ниже определённой высоты, всё внизу начинало гореть. И тело, её тело, тоже погибало от этого жара! Она не сможет становиться вороной, но... это получится, если Злого и Непоседу поселит в себе обычная Сома!

Получается, что аура должна быть одна! Нужно соединиться с телом. Держа в клюве свою добычу, она понеслась домой. “Всех четверых в одну клетку!” — решила она, набирая высоту.

## Нападение

Отправив одно сознание в Эт, я доделывал своё ALU.

Пришлось пробные плетения переделать с четырёхбитных на девять бит. Я решил оснастить ALU несколькими совершенно одинаковыми аккумуляторами, нужно было определиться с их числом. Если аккумуляторов будет много, то большинство алгоритмов будут выполняться на регистровых переменных. Хотя предела по быстродействию вроде бы нет, но вдруг он всё-таки есть? Почему бы сразу не сделать сто двадцать восемь аккумуляторов? Селектор аккумулятора получился семибитным ну и я перешёл к девятибитной пробной архитектуре. Когда количество возможных команд превысит две, то опять придётся расширять шину, но это вроде несложно. Просто каждый опытный образец плетётся всё дольше и дольше.

Второй командой моего будущего ассемблера стала загрузка аккумулятора значением. Номер аккумулятора прописывается прямо в коде команды.

По аналогии с командой перехода по адресу, новая команда тоже состояла из двух слов: следующая за кодом команды ячейка содержит константу, которая попадёт в аккумулятор. Вроде бы всё хорошо, но расход памяти получился избыточный. Что переход по адресу, что загрузка значения — расходуют две ячейки. Две сто двадцати восьми битные ячейки! Это конечно фигня, но мой перфекционизм это задело и я сделал ещё две версии для каждой из команд, помещающиеся в одну ячейку. Если адрес или загружаемое число меньше чем  $2^{112}$ , то можно экономить память программ.

Тут я снова упёрся в то, что разрядность опытного процессора нужно расширять и снова переделал перфокарты на то, чтобы шина была десятибитной. Опытное ALU теперь плетётся около получаса, а оно пока умеет-то всего две команды: перейти по адресу и загрузить аккумулятор. Чем дальше, тем более муторная разработка.

Нужно сплести минимальное самодостаточное ядро и переходить от Радио-86РК на него! Получается, ещё нужно две версии условного перехода по значению бита в статусном регистре, адресная загрузка из аккумулятора в память и из памяти в аккумулятор. С регистром стека можно подождать. А вот арифметику тоже надо доделать. Это получается ещё несколько недель возни не меньше! Мда.



От депрессивных раздумий над морем работы, меня ожидающей, меня отвлекла Эт.

— Гляди, там похоже пожар! — отправила она мне мысль.

Горизонт в направлении Цехина алел красным.

Я сформировал линзы и призму, настроил телескоп на резкость и мы увидели, что значительная часть города залита огнём. Где-то справа, недалеко от центра, росла гора. Я такую уже видел, в степи.

— Похоже это огненный элементаль? — полуутвердительно спросил я Эт

— Да, это он. Земля дрожит даже здесь!

— Атакующим зачем-то нужен пролом в стене внутреннего города. Интересно, для чего? Стены, насколько я понял, не несут там какой-либо серьёзной защитной функции. Только элементалей отпугивают и всё.

Я перенаправил объектив телескопа на другую точку. Склон вулкана, обращённый к центру города был более крутым. Вулкан был точно на границе подземного города и лава затапливала подземные этажи вместо того, чтобы образовывать склон горы. Я припомнил где находятся врата, вернее то, что там сейчас вместо них. Получалось, что врата находятся в самом жарком месте.

— Врата уничтожены? — задала вопрос Эт.

— Не думаю что для них это проблема. А вот смерть всех эльфов в этом городе мне кажется не такой уж и плохой идеей. Сейчас попробую взглянуть в линии будущего. Я представил, что вулкан затопил весь город лавой до самого нижнего этажа, что в городе не осталось ни одной живой души. Затем повернул колесо вперёд. Темнота и холод почему-то не отступили.

— Опасность находится не в этом мире. — Догадалась Эт. Она вгляделась в тьму и холод, которые я видел и задрожала.

— Либо не в этом месте на планете. — Поправил я. Возможно у эльфов где-то ещё есть город? Нужно бы это выяснить. — Ну, не дрожи, что-нибудь придумаем! — Я натянул на нас попону, которой мы укрывались.

— Когда я смотрела в будущее, я видела по другому.

— Думаю, у каждого видящего это по своему. Ну что ты так перепугалась? Не бойся! Мы совершенно точно что-нибудь да сделаем! — Успокаивал её я. — Покажи мне, как видишь будущее ты?

Почему-то моё видение темноты и холода произвело на неё сильное впечатление.

— Сейчас я не смогу посмотреть. Я говорила, мне для этого нужна очень спокойная обстановка. — Она попыталась взять себя в руки.

— Смотри что творится! — я переключил её внимание на город.

Толпы людей бежали по улицам к границе города, стремясь выбраться из опасного места. От землетрясений некоторые дома разрушались, погребая под собой бегущих. Вдруг, по краю города открылось множество телепортов и из них стали выскакивать эльфы.

Почему-то они стали убивать людей, бегущих из города.

— Что они делают?! — закричала Этера.

— Даже если ты гость города, при атаке тебе нельзя его покидать.

— Ещё эльфы! Смотри, эльфы дерутся с эльфами!

— Ты умеешь отличать тёмных эльфов от обычных? Мне кажется что они одинаковые. Хотя нет, ауры немного отличаются. Это тёмные эльфы пытаются захватить Цехин!

Вдруг стало темно. Будто кто-то щёлкнул выключателем, выключив и вулкан и пожары.

Я сперва даже подумал, что что-то перекрыло линзу моего телескопа.

— Что случилось? — прошептала Эт

— Смотри моими глазами! — ответил я, трансформируя их в кошачьи.

Гора, образованная вулканом, всё ещё стояла. Пламя погасло. Лава, стекавшая с его вершины застыла и больше не светилась. Что-то чёрное поднималось из под земли охватывая город со всех сторон.

— Стена. Стена растёт!

Я пригляделся, эта стена была живой, она состояла из листьев и веток. Ветки будто змеи тянулись вверх. Во все стороны от них расходились отростки. Встречаясь друг с другом, они образовывали опору для соседних ветвей. Всё это росло и росло, пока не накрыло весь город.

— Как думаешь, — спросил я — это атакующий купол или защитный? Кто его поднял? Нападающие?

— Все пожары погасли перед тем как он появился. Наверное, это защитный купол.

— Хорошо, что мы сейчас не в городе, правда? У них апокалипсис, а мы тут... — Я обнял Эт, а она прижалась ко мне.

— Как ты живёшь глядя в такое страшное будущее? — спросила она.

— Я собираюсь что-то с ним сделать. И я вижу его довольно давно, привык, наверное. Тебе нужно отвлечься от этих мыслей! — сказал я. — Я придумал! Давай начнём будить в тебе Шизу.

— Как?

— Нужно попробовать думать о двух совершенно разных вещах. Или делать два дела одновременно. Давай ты будешь наблюдать моими глазами за тем, что происходит в городе, а одновременно с этим... Я выдал ей на выбор несколько фантазий и притянул к себе.

— Кажется что яблоко для Лорга в нашей команде всё равно есть. Только работает в неправильную сторону. — Строго подумала Эт.

— Нужно открыть Шизу! Не отвлекайся! Наблюдай, что происходит в городе и не останавливайся!

### **Чёрная полоса**

Рука ничего не чувствовала две недели. Чтобы она не мешала, Илли пришлось повесить её на повязке на шею. Несмотря на ужасающий вид: с костей местами облезло мясо, его собственное мясо, он спокойно ждал когда всё это кончится.

Когда неизвестный подарил ему регенерацию, то обещал быстрое заживление порезов и серьёзных ранений. Все обещания, которые были даны Илли, были исполнены. А вот Илли ответил, дай бог, на десять процентов его вопросов.

“В случае неисполнения клиентом 2 своих обязательств, болезнь ему будет возвращена в утроенной форме.” — Илли иногда вспоминал этот пункт договора и тогда к нему приходил страх.

Однако время шло, таинственный незнакомец остался в другом мире. В свете последних событий, похоже, что дорога туда закрылась навсегда. Чем дальше отстояли события на Земле, тем реже он вспоминал этот договор. Но сейчас, глядя на восстанавливающуюся руку, он снова ощутил прежний страх.

Чтобы как-то отвлечься Илли с головой погрузился в работу. Он лично допрашивал пленных, атаковавших недавно Цехин. Он ежедневно ставил новые и новые задачи перед подчинёнными.

Вместе с Ингре они пытались достать из памяти суккуба или эльфийки подробности внутреннего устройства пирамид, с тем, чтобы телепортироваться внутрь, обойдя двери.

Получалось неважно. С одной стороны, похоже, что пирамиды внутри состоят из одних только лестниц. С другой — разнообразных лестниц на планете огромное количество. Они провели с десятков экспериментов, но телепорты всё время открывались не туда. Однажды они даже попали в центр города демонов. Видимо то, что демоны живут в пирамидах, имело сильное пересечение с памятью суккуба. Она воспринимала лестницы, как что-то не совсем необычное, даже заурядное.

Эльфийка же поднималась по лестницам думая только о Хранителе. Она сильно переживала, о том, как бы не оказалось, что они с хранителем говорят на разных языках. Откуда она знала о нём? Хотя, если они откопали формулу, то, вероятно с ней же была информация о хранителе.

— Ингре, — обратился к своему новому другу и подчинённому Илли, — я вот что думаю: мы ищем не там. Нам надо попробовать найти откуда они взяли формулу? Как они открыли дверь? Как узнали о хранителе?

— Хм. И правда. Мы всё время рассматриваем детали около яркого события и его яркость мешает нам. Давай, правда, попробуем посмотреть туда где темнее, вдруг детали там будут видны отчётливее?

Ингре взял в руки накопитель. Это четвёртый за последнюю неделю. Набрал немного маны в ауру и закрыл глаза. Илли притих: теперь только ждать. Когда видящий ищет информацию, то помочь ему ничем нельзя, а вот помешать — запросто.

Чтобы занять себя, Илли открыл протоколы допроса тёмных. Их история содержала сплошные странности. Они все, вернее все те, кто владел хоть какой-то информацией, показывали, что атака на Цехин не планировалась.

Был обычный мирный день в глубоком тылу. Две группы бойцов тренировали совместные действия при магических атаках. Всё это происходило на специальном полигоне, в другой части континента.

Когда тренировки были уже завершены, боевые тройки были построены для разбора и анализа их действий, то, неожиданно, прямо перед ними открылся телепорт. Активировав защитные амулеты, они заглянули в него и увидели горящий Цехин, атакуемый кем-то с четырёх сторон.

Кто открыл этот телепорт они не знали. Предполагали, что кто-то из разведки. Восприняв происходящее как сигнал к действию, они направили в переход нескольких бойцов и запросили решения от командования. Конечно же командование приказало атаковать и через несколько минут они, используя уже свои телепорты, переправили в Цехин большую группу. Количество перешедших сюда тёмных эльфов установить не удалось. Их точно было больше пятидесяти, возможно даже больше ста.

Только то, что оснастить команду серьёзными боевыми амулетами они не успевали и спасло Цехин от уничтожения. Увы, получив достойный отпор, далеко не все сдались в плен. Командованию и нескольким боевым тройкам удалось сбежать, открыв телепорты, а значительная часть оставшихся предпочла смерть в бою сдаче в плен. Кого-либо, обладающего стратегической информацией, среди пленных не было. Увы.

Илли размышлял над этой головоломкой. То, что телепорт открыт прямо на закрытый полигон, говорит о том, что открывал его эльф. Ни у кого другого допуска туда быть не могло. Но то, что в огне сгорело столько деревьев, говорило о том, что всё-таки это были не

эльфы...

— Получается, что открыть дверь в пирамиду помог младший сын хранителя. — наконец начал говорить Ингре. — Он открыл для них все двери. Видимо поэтому, идя по лестницам, они и предполагали встречу с хранителем.

— Хранитель живёт в пирамиде, а его сыновья снаружи? Как такое может быть? — удивился Илли.

— Зато это объясняет, откуда взялся живой хранитель, при том, что тайна пирамид оставалась нераскрытой многие тысячи лет.

— Что ты можешь рассказать о сыне хранителя?

— По всему выходит, что он является и сыном эльфийки. Она воспринимала его как своё дитя.

— Мда. — подытожил Илли, — получается, что эльфийка, суккуб и оборотень, используя сына эльфийки и хранителя, открыли вход в пирамиду. Входя туда, эльфийка не знала поймёт ли её язык хранитель. При этом, без сына эльфы и хранителя они не смогли бы туда попасть. Далее, они четыре дня общались с хранителем, прося его закрыть пути в другие миры.

Хранитель согласился закрыть один путь, а другой почему-то отказался. Затем они вышли и зачем-то направились к нам в Цехин. Мы их атаковали и эльфийка и суккуб погибли. Оборотень покончил жизнь самоубийством. Бред какой-то! А куда делся сын хранителя?

— Совершенно точно он вышел с эльфийкой. — ответил Ингре.

— Нужно найти его. Чем он занимается?

— Он жив и пытается... гхм... родить сына. Он считает, что когда тот родится, то он сможет его воспитать самым сильным магом в мире.

— Что за чертовщина? — спросил Илли

— А-а-а! — Вдруг закричал Ингре и упал. Его аура стремительно темнела. На лице застыл ужас.

Илли вскочил, вызвал охрану. Было очевидно, что помочь Ингре он уже не может. Но кто его убил? Он не чувствовал магии или плетений. Ничего.

— Видящих из команды Ингре немедленно ко мне! — приказал Илли.

Ожидая он ходил туда-сюда по комнате. То, что сейчас произошло не поддавалось каким-либо объяснениям.

Через десять минут томительного ожидания, дверь наконец открылась и в неё гурьбой ввалилась тройка магов. Открыв рты, они уставились на мёртвого шефа.

— Вы его убили? — пролепетал один из них.

— Его определённо кто-то убил! — Ответил Илли, не обращая внимания на страх в глазах подчинённых. — И убил только что. Я не понял как это произошло. Пожалуйста, напрягитесь и найдите все угрозы вокруг! Мне нужен убийца! Думаю, он где-то рядом!

Следующие три часа Илли смотрел на сидящих с закрытыми глазами магов, ходил к архимагу, ругался со стражей и пил нектар. Когда он уже решил было, что всё бесполезно, он вдруг услышал:

— Я нашёл!

— Как тебя зовут? — спросил Илли

— Эйкин. Эйк. — ответил молодой маг.

— Если мы найдём убийцу, я обещаю тебе премию в десять тысяч золотых.

Рассказывай, что ты нашёл?

— Снаружи, из за границы города, до самой стены внутреннего города идёт тоннель. Тоннель выкопали всего неделю назад. Диверсанты почему-то хотят уничтожить наш кмэл и наш город. Кмэл волнует их больше. Вероятно, это опять тёмные эльфы.

— Боевую группу сюда! — Закричал Илли, выглядывая за дверь. — Сможешь открыть телепорт к входу тоннеля?

— Да.

— Будь готов через десять минут! — Илли выскочил в коридор: нужно было ускорить сбор бойцов.

Как ни торопились, а сборы заняли целый час. Но зато через этот час в кабинете собралось шесть боевых троек, экипированных под силовую захват живых целей. В их арсенале были все мыслимые виды ошеломления, оглушения и паралича. Если только они найдут убийцу, то, совершенно точно, он попадёт в плен живым!

— Мы готовы! — отрапортовал командир только что собранной группы захвата

— Эйкин, открывай переход и жди здесь! — скомандовал Илли.

В открывшийся телепорт он прошёл, следуя за четвёртой тройкой. Оглядевшись, он понял, что находится на юго-востоке от Цехина. Лес здесь был густой, а протоптанных караванами дорог почти не было. Тоннель начинался прямо от точки, в которую они телепортировались.

Вспомнив о том, что боевых артефактов у него при себе нет, Илли пропустил вперёд замыкающие тройки и двинулся за ними следом. Держа наготове заготовку магической защиты он успел пройти всего метров пять-семь по тоннелю, как земля под ногами задрожала. Активировав защиту Илли остановился, а потом бросился на землю: огненный шторм нёсся из тоннеля навстречу. Защита выдержала, но огонь выжег в воздухе весь кислород и Илли стал задыхаться. Он встал и попытался выбраться из тоннеля, но новый поток огня свалил его с ног.

Пришёл в себя он от того, что кто-то влил в его ауру жизненную энергию. Лицо и голова горели. Левая рука опять ничего не чувствовала. Илли попытался открыть глаза. Открылся только правый глаз, левый был будто залит клеем. Взглянув на потолок, он понял: он снова лежит на столе у архимага.

— Очнулся? — спросил знакомый голос.

— Да. — Илли закашлялся. — Что случилось?

— Вы вовремя нашли этот тоннель. Этим вы спровоцировали их на более раннюю атаку.

— Их? Кто нас атаковал?

— Тёмные. В этот раз у нас больше пленников. Сейчас у них другая легенда. Говорят что наблюдали за городом и присоединились к чьей-то атаке. Но тоннель-то не спрятать!

Хорошо, что ты выжил. Приходи в себя и нужно заняться новой системой безопасности. Возможность строительства новых тоннелей нужно исключить!

В этот раз последствия нападения крайне тяжёлые. Четыре подземных уровня затоплены лавой. В королевских покоях был пожар. Всё бы ничего, но у нас больше нет ресурсов чтобы восстанавливать город. Следующего нападения мы можем не пережить.

Илли попытался сесть. Получилось это не сразу.

— Эйкин, из команды Ингре. Я обещал ему премию. Это он обнаружил опасность.

— Эйкин мёртв. У нас почти не осталось сильных видящих. — процедил сквозь зубы

архимаг.

— Я же оставил его здесь! Он не ходил с нами!

— Его убил элементарь цветка.

— Демоны! — Выругался Илли.

Он потрогал левую руку правой. “Что же ей так не везёт?” — думал он, ощупывая мокрое, кровоточащее нечто.

— Сможешь идти? Или тебя телепортом домой отправить? — спросил Тиар.

— Если можно телепортом, было бы здорово.

— Приводи себя в порядок. — Сказал архимаг на прощание.

Илли перешёл домой. “Какая-то полоса неудач... Чёрная!” — то ли сказал, то ли подумал он. Сил не было, поэтому он просто упал на кровать и уснул.

### **Пока смерть не разлучит нас**

Я засёк караван, движущийся в направлении к Цехину и мы выдвинулись ему навстречу. Нужно присоединиться к нему не непосредственно у города, а хотя бы за день-два пути до него. Доехав до небольшой речушки, мы переправились и разбили лагерь, предполагая это место хорошо подходящим для встречи с караваном.

— Какую легенду мы себе придумаем? Зачем двум демонам останавливаться в Цехине? — спросил я.

— Что-то я не думала об этом. Может быть сказаться торговцами?

— Тогда придётся что-то делать, изображать какую-то деятельность. У вас тут не бывает бездельников-путешественников?

— Музыканты. Ты умеешь играть на чём-нибудь?

— Если бы даже умел, то я же с другой планеты, скорее всего здесь бы мы не нашли нужных инструментов. А ты?

— И я тоже не умею. — сказала Эт.

— Эльфы воюют. Пусть и с эльфами, но сейчас они в состоянии войны. Нам нужна хорошая легенда, чтоб нас не приняли за шпионов. То есть за тех кто мы есть. Если ничего хорошего не придумаем, то и правда придётся поиграть в торговцев. Не хочется возиться.

— Ещё иногда кто-нибудь приезжает в тот или иной город, чтобы купить какие-то артефакты или плетения дешевле, чем в остальных местах.

— О, телепорты! Давай покупать телепорты! — обрадовался я.

— Да, телепорты здесь дешевле. Для покупки телепорта нужно тысяч пятнадцать. У меня и близко нет столько денег.

— Пятнадцать тысяч? Вот надул, так надул!

— Кто?

— Да Аша, караванщик. Я продал ему телепорт более чем втрое дешевле!

— Это, вероятно, был гном?

— Он самый. Ладно, похоже эта легенда нам не подойдёт. У меня всех денег около пяти тысяч. Что ещё мы можем покупать в Цехине, чего нет или дешевле чем в других местах?

— У меня тоже есть тысячи три. На телепорт не хватит даже если сложиться.

А остальное... Вряд ли здесь есть ещё что-то чего нет в других местах. Эльфийские артефакты — да. Но если у нас не хватает на телепорт, то об этом и заикаться не стоит.

— А что, интересные артефакты тут можно найти? Нужно будет хотя бы посмотреть на них. Может какую-нибудь идею удастся украсть.

— Украсть артефакт? Если поймают, то смерть будет медленной и крайне неприятной.

— Идею украсть, идею! Посмотреть на артефакт и сделать такой же. — пояснил я. — В общем, как покупатели мы с тобой не состоялись. Какие ещё идеи кроме торговли могут быть?

— Цветочный год. — подумав сказала Этера.

— Цветочный год?

— Когда пара демонов решает жить вместе, то иногда они путешествуют вдвоём. Это называется цветочный год.

— О, в нашем мире тоже есть что-то подобное!

— Но в этом случае тебе нужно будет носить белую повязку на левом колене, каждый день покупать мне цветы и... всячески ухаживать за мной. А я должна иногда капризничать на публике.

— Прелесть какая! А для чего повязка на коленку?

— Это символ того, что удерживает тебя около меня. — сказала она, почему-то погрузнев.

— Решено, так и поступим!

— Но ты ещё не спросил меня, согласна ли я завязать тебе повязку на колено.

— Эм... — опешил я. — А ты не согласна? Это же конспирация. Или у вас это действие считается священным?

— Очень плохая примета играть с этим. А я... А ты... А мы... Нас сложно назвать парой.

— Наверное плохо играть с этим, когда один играет, а другой вполне серьёзен. А у нас же с тобой всё приблизительно одинаково? Разве нет? Ты же видела мои мысли!

— Извини, я только сейчас впервые посмотрела на тебя, как на мужчину.

— Ну спасибо! А это вот всё, чем мы с тобой тут занимаемся, это про другое?

— Нет, то есть да, то есть нет. Какие у тебя планы на потом? Что будет когда мы разгоним холод?

— Не знаю, я не строил их так далеко. Возможно этого “потом” не будет. Какой смысл планировать далее?

Ладно, если повязка на ноге для тебя неприемлема, то давай продолжим мозговой штурм. Что ещё, кроме торговли, может быть прикрытием причины прибытия нас в Цехин?

— Когда караван будет здесь?

— Послезавтра.

— Хорошо. — сказала Эт.

— Что “хорошо”?

— Я повяжу тебе повязку сегодня вечером. — Эт встала и ушла из лагеря.

Чёрт знает что! Я не понял что произошло. Какая-то местная заморочка, причём я ничего такого не видел в её мыслях до этого. А тут для маскировки тряпочку повязать и вдруг какие-то страсти непонятные.

Чтобы выбросить из головы ненужные размышления мне всегда помогает занятие работой. У меня сейчас перфокарт скопилось уже что-то около пятисот. Чтобы сплести опытный прототип моего ALU приходится собирать их в правильном порядке, нумеровать и так далее. Помимо того, что это страшно неудобно, так всё это хозяйство ещё и весит уже пару десятков килограмм. Всё же каждая перфокарта — это металлическая пластинка.

В общем я стал копать вопрос, как перенести информацию с физического носителя на магический. Первое что приходит в голову — создать нити плетения с различной толщиной.

Отклонение толщины от некоего стандарта будет означать записанную цифру. Ну, допустим. А как это считывать? Протаскивать нить через магооптическое плетение? Неудобно, неудобно, неудобно!

Ещё на Земле, я разбирался с видами магических нитей. Их можно сделать так, что их сопротивление не будет зависеть от длины, а можно сделать так, что зависимость появится. На этой разнице, я строил измеритель угла для бомбосброса, когда пытался уничтожить телепорт. Теперь-то я понимаю, что даже если бы тогда у меня всё получилось, то телепорту бы это не повредило, а тогда... Тогда я просто впустую потратил кучу сил и маны.

Так вот, а в чём отличие нити, которая тянется меня сопротивление от нити которая просто тянется? Как я делал те и другие? Я задумался.

В магии очень часто ты что-то делаешь и получается задуманный результат. А почему и как это происходит непонятно.

Я создал две нити и попросил Драко запоминать что же я делаю. Дожили, мама, я реверсизенирю свои действия! Итак, тянущаяся коричневая нить, меняющая сопротивление состоит из коричневой маны. Тянущаяся коричневая нить, не меняющая сопротивление, тоже состоит из коричневой маны. И в чём отличие? Я паялся в “фотографии”, сделанные Драко и ничего не понимал. Получается, что это как с конструктами: что на старте решил, то и получается? Но почему у меня работал 3D принтер? Он же срисовывал исключительно геометрию и цвета!

Может быть меняющие сопротивление нити не применяются магами? Применяются! У меня датчик удара для контактного подрыва фаерболов взят из бабкиных книжек и он основан на таких нитях. Стоп! Синий диапазон!

Нить не меняющая сопротивление не совсем одноцветная! В ней есть синева! Я взял коричневую нить, подключил её к измерителю тока и стал растягивать. Ток падает. Нить от растяжения становится тоньше. Я добавил к коричневой нити синеву. Растянул. Ток остаётся тем же самым. Растянул сильнее. Ещё сильнее. Растянул на километр. После определённой длины ток снова начал падать, а затем нить порвалась.

Я вспомнил, что маги, делая сигнализацию на нитях, добавляли в неё синеву и такие нити не теряли энергию, а, напротив, напитывали её из окружающей среды. Получается, что пока синевы в нити содержится больше определённого порога, то нить ведёт себя как самовосстанавливающаяся и как нить с постоянным сопротивлением!

Ну, допустим, с этим разобрались. А как это использовать? Берём нить, тянем её, добавляя немножко синевы, чтобы нить существовала длительное время. При этом делаем её то толще то тоньше, записывая числа с перфокарты. Один сантиметр — одно число. А как считывать?

Я пропустил по нити энергию и запустил по ней два контакта своего вольтметра. Пока два ярких пятнышка бегут по нити, на осциллографе можно видеть различные уровни. Ну вот как-то так. Криво-косо, но работать будет. Вдохнув, я стал делать первую, пусть и не идеальную версию своего магического винчестера. Я взял толстую нить, разместил её в сути. Через равные интервалы прицепил к ней нити с записями. Получилась такая расчёска или гребёнка. Одна перфокарта — ложится в десять нитей. Потом пропуск и другая перфокарта. В Суть это выглядит как нагромождение волосков, разобраться в этом можно только отсчитывая перфокарты от начала. Первая перфокарта хранит сумматор. Вторая — десятибитный сумматор. Третья — двадцативосьмибитный и так далее.

Повозившись, я перевёл все свои перфокарты в Суть. Попробовал сплести на них



прототип ALU и не нашёл никаких отличий от ALU, сплетённого при помощи металлических перфокарт. Убедившись в том, что всё работает, я выбросил накопленные пластинки. Теперь оба моих компьютера и всё необходимое для их изготовления находится в Сути. Круто!

Но надо возвращаться к рутине. Она сама себя не переделает. Я занялся модернизацией мультиплексора команд, с тем, чтобы добавить к нему поддержку команд загрузки аккумуляторов из памяти и выгрузки обратно.

Если не возиться с оптимизацией при помощи всяких методов вроде карт Карно, то это работа очень простая. Человечество же долго мучилось с этими проблемами просто потому, что не получалось делать много транзисторов на одном кристалле.

Работа простая, но мучительная. Приходится проверять результат, проводя десятки и даже сотни измерений при остановленном тактовом генераторе. Занимаясь этой вознёй, я понял, что я слишком рано залез в десять бит и вернулся к четырёхбитному прототипу, временно уменьшив число аккумуляторов до двух.

— Что осталось до полноценного прототипа? — мысленно спросила Кора.

— О, а я и не заметил что ты смотришь! Остались условные переходы и арифметика.

— Когда я наблюдаю за твоими мыслями, то я понимаю что такое логическая арифметика и зачем нужно то и это. Когда я потом пытаюсь всё это осмыслить сама, ничего не выходит. Почему?

— Потому что при наблюдении ты как бы опираешься на мои знания и навыки. Когда-то я точно так же общался с человеком, умеющим хорошо рисовать. Пока он смотрел за моими действиями, я мог сам нарисовать красивую картинку. А как только мы разрывали связь, навык терялся. Пришлось повторять опыт много раз, прежде чем у меня получилось рисовать самому.

— Для этих двух команд тоже нужно сделать варианты, помещающиеся в одно слово.

— Я думал об этом, но хочу сперва дойти до минимального рабочего варианта.

— Можно я попробую их сделать? — попросила она.

— Почему бы и нет? — Ответил я. — А как я присоединил тебя к моим мыслям? Я не помню когда я это сделал.

— Это не ты. Я сама. У меня теперь тоже получается Шиза.

— Хм. Может быть попробуешь поуправлять водой в таком состоянии? Сделай льдинку?!

— А как?

— А вот, смотри!

— Почему ты учишь меня этому? Я же вижу, что ты когда-то решил не распространять чародейство по этой планете. — Спросила Кора, заглянув в мою память поглубже.

— Тогда я воспринимал этот мир как враждебный. А теперь это изменилось. Возможно ты это и изменила. Позови Любопытного!

— И правда в роду у тебя совсем-совсем нет демонов. Странно. — Она разглядывала мою память, будто под микроскопом.

— Демоны, люди, орки. Мне кажется разницы никакой нет. — Я представил Сому. — Если бы она воспитывалась у вас в Юрбэ, то вела бы себя как обычный демон. Разве не так?

— Покажи мне другую ипостась. — потребовала Кора.

Я понял о чём она просит, но сделал по другому. Поднял руки и взлетел на метр над землёй в виде облачка пара. Одежда моя свалилась на землю.

— Так? — спросил я.

— Другую!

Я сконденсировался на земле в кота. Кот лежал на боку, лениво помахивая хвостом.

— Теперь твоя душенька довольна?

— Эту я уже видела, другую!

— Зачем это тебе? Ну хорошо. — сдался я её напору. И встал на своей одежде в облике

Светы.

Кора смотрела на меня изучающе.

— Вначале ты её не любил. Она стала твоей женщиной раньше, чем у тебя появились чувства к ней!

— Ну и что с того? — спросил я.

— Вернись в свой облик. — Потребовала Кора, превращаясь в Эт.

— А вот ты в таком виде мне больше нравишься! — попытался я разрядить обстановку.

— Молчи! — Она достала из кармана невесть откуда взявшуюся белую тряпочку и присела у моих ног. — Нарекаю тебя моим мужем и вручаю тебе себя вплоть до самой моей смерти. — произнесла она формулу.

— Демоны! Эт! Я не планировал, что это будет столь серьёзно для тебя!

— Заткнись и повторяй: “Нарекаю тебя своей женой и принимаю твой дар. Только смерть отнимет его у меня”.

— Ну хорошо-хорошо! Нарекаю тебя... — я заглянул в её мысли поглубже и остановился.

— Своей женой! — подсказала она, обматывая тряпочку вокруг моего колена.

— Своей женой, — согласился я — и принимаю твой дар. Пока смерть не разлучит нас.

Всё?

— Неправильно, но так тоже пойдёт. — Сказала Этера, вставая.

— Я как-то не был готов к такому. Хорошая компания, дружеский секс. Но чтоб прямо вот так вот жениться? Как ты смогла так меня облапошить? Феромоны твои я выдержал, а тут глазом моргнуть не успел и всё. До смерти? Я сказал это? Ты слышала? Я это сказал?

Эт покопалась в моей памяти и выудила пословицу:

— Слово не воробей, вылетит не поймаешь. — усмехнулась она. — Одевайся, что ли.

— Нет уж! Теперь ты раздевайся! Раз мы с вашими обычаями всё закончили, перейдём к нашим!

Я замороженно смотрел на тряпочку на моём колене. Нет, на ауру вокруг него. Вместо обычного белого цвета, аура вокруг колена была золотистой. Эта цветовая граница становилась более различима когда наши ауры пересекались...

## Часть 8. Наблюдения

### Охота

— ...Ну ладно, — сказал Илли, — ты говоришь, что эта орчанка была знакома с эльфийкой и суккубом, так?

— Возможно даже, что она и есть эльфийка. Эта линия тоже похожа на правдоподобную. В этом случае, эльфийка — это её астральный маскировочный образ. — ответил Анок.

Анока привлекли на замену погибшему Ингре. Хотя он и не эльф, но является сильным видящим. Вероятно даже самым сильным из оборотней. Пригласил Анока на работу с эльфами архимаг.

Оборотни сильно помогли с организацией чистки на Тее. За это там им выделили кусок земли — целый остров, для того, чтобы там они могли строить своё общество. Теперь оборотни помогают здесь, на Рее, в надежде, что и в этот раз будет то же самое.

Глупцы! Они не знают что будет с их островком, когда жизнь доберётся до него. Но пользу они приносят — приходится общаться с ними, как с равными.

— Как нам её найти?

— Она недалеко отсюда, где-то на границе леса и степи. Пока точных данных нет. Но я нашёл место, где сын хранителя выбросил свои записи. Можем сходить и забрать их. Возможно они приведут нас к цели.

— Там безопасно? Или нужно собрать боевую группу?

— Безопасно. В этом месте давно никого нет. Это, кстати, тоже где-то на границе леса и степи. Я знаю как выглядят его записи, мы можем сходить забрать их. Нужна пара телепортов.

— Хорошо, давай сделаем это. Приходи ко мне через час, я буду ждать тебя с телепортами. — Илли встал и покинул комнату Анока.

Выйдя, он прошёл по недавно восстановленной лестнице, поднялся на два этажа и вышел к телепорту. Проходя мимо взгляделся: никаких изменений в нём не произошло. Сколько ещё он будет пребывать в таком состоянии? Видящие говорят, что больше года. За это время надо бы успеть попасть внутрь пирамид. Если хранитель может закрывать пути, то может быть он может и открывать их? Было бы отлично, если бы отсюда открылся путь домой!

Обойдя телепорт, Илли поднялся по ступенькам и вышел на улицу. На воздухе было свежо: только что прошёл дождь, улицы были ещё мокрые. Деревья излучали удовольствие и покой. Ужас пожаров остался в прошлом.

Нападающие, почему-то очень полюбили призывать сюда огонь. Пусть попробуют ещё! Несколько недель, под руководством Илли, внутри и вокруг города, на глубине около двух метров под землёй, устанавливали специальную сигнальную сеть. Сигнализацию плели лучшие маги-стихийники. Теперь любая попытка организовать призыв, а тем более появление элементаля огня в радиусе нескольких километров приведёт к немедленному прибытию группы реагирования. Илли лично проводил замер времени: между попыткой вызова элементаля и задержанием диверсанта проходит меньше минуты времени.

Поначалу было несколько ложных вызовов: оказалось, что некоторые торговцы внешнего города, используют элементалей для производства тех или иных вещей. Под

страхом смертной казни им запретили делать это в городе и всё нормализовалось. Дежурные, следящие за показаниями сигнальной сети, поддерживаются в боевой готовности магом-стихийником, который время от времени устраивает им учебно-боевые вызовы в случайное место.

Илли приложил руку к артефакту-сторожу, открыл дверь и поднялся к архимагу.

— Тиар, можно к вам? — спросил он заглядывая.

— Заходи.

— Мы хотим провести серию операций по поиску вещей эльфийки и сына хранителя.

Это потребует большого числа телепортаций. Нужно ваше разрешение на использование двадцати-тридцати телепортов.

— Хм. Нет. Думаю мы поступим по другому. Пойдём-ка со мной.

Архимаг встал, открыл дверь во внутренние комнаты. Редкий гость мог похвастать тем, что был в этих помещениях: это были его личные покои. Илли прошёл следом за Тиаром. Шеф привёл его в большую гостиную или приёмную, обошёл небольшой столик, и приложил руку к двери сейфа, вмурованного в стену. Покопавшись на полках он достал шнурок с небольшим кристаллом посередине и протянул Илли.

— Что это?

— Артефакт, позволяющий открывать телепорты. Постарайся, чтобы мы не утратили его. Таких артефактов в этом мире у нас всего два.

— Хм, Тиар, может я лучше как раньше буду пользоваться плетениями?

— Бери! Ты сейчас занимаешься важным делом. Вы должны продолжать попытки проникнуть в пирамиды. Думаю, что двадцатью телепортами здесь не обойдётся. С этим артефактом не нужно будет экономить и можно больше экспериментировать.

— Спасибо! — Илли стал завязывать тесёмку вокруг левого запястья.

— Как твоя рука? Я думал, что придётся её удалить.

— Я сперва тоже так думал. — соврал Илли — Но сейчас она понемногу приходит в себя. Надеюсь, я смогу дальше ей пользоваться.

— Хорошо. Ещё я хотел узнать у тебя, предприняли ли что-то для того, чтобы найти этого, как его... Маасаркжа Хота?

— Мы ищем его. Здесь интересная история. После того, как он побывал у нас, его жизнь радикально изменилась. Похоже он сменил род деятельности. Раньше он был магом-исследователем, а чем занимается теперь, выяснить пока не удалось. Мы дважды телепортировались в его дом, но там он очень давно не появлялся. Видящие предполагают, что сейчас он живёт в Юрбэ.

— Недавно мы договорились с тёмными о том, что пришлём им представителей для переговоров о возможной остановке войны. Всё было хорошо, но прямо в процессе встречи цветок упал на голову нашему послу. Хорошо хоть не послу тёмных. С одной стороны, тёмные теперь не считают, что цветочные элементали — наших рук дело, а с другой — когда я отправляю того или иного исполнителя на какое-то дело, я всякий раз не знаю вернётся ли он.

— Я понимаю.

— Если найдёте этого Хота, попробуйте пообщаться с ним мирно. Жалко, что это демон, можно было бы ему предложить деньги. Всё равно попробуй купить его. Если не деньги, то может артефакты или знания ему интересны? Можешь даже попробовать предложить ему этот артефакт: в любом случае после чистки он вернётся к нам.

— Хорошо. Я пойду? Анок видимо уже ждёт меня, мы хотим сейчас отправиться куда-то на границу леса и степи.

— Зайди ко мне, когда вернёшься.

Илли спустился к себе. Оборотень дождался его в гостевом кресле, вертя в руках какой-то кристалл. Когда Илли вошёл, он обернулся и сказал:

— Я уже думал, что вы не придёте.

— Мне нужно было обеспечить возможность телепортации без излишних запросов о них. Теперь мы с вами не ограничены в количестве прыжков. Но нужно думать о безопасности.

— Там, куда мы пойдём сейчас, никого нет. Просто лес и река.

— Тогда не будем терять время! — произнёс Илли.

То, что Анок называл записями сына хранителя, было кучкой каких-то ржавых металлических пластинок. Кто-то выбросил их здесь несколько недель назад. Собирая пластинки, Илли не мог понять: как это можно назвать записями. Простые куски железа, с несколькими царапинами по одной из сторон. На каких-то пластинках было по три неровных царапины, а на каких-то по десять.

Это не выглядело как записи, но... и выглядело тоже. Разложив пластинки перед собой, Илли быстро нашёл две одинаковые. Нет, не совсем одинаковые. Царапины на пластинках имели одинаковую часть. Будто на одной из них кто-то написал начало предложения, а на другой — предложение целиком.

— Что здесь написано? Ты можешь понять? — спросил он у Анока, когда они вернулись к нему в кабинет.

Анок закрыв глаза сидел, перебирая одну пластинку за другой.

— Похоже на какие-то головоломки. Вот эта — самая простая, она описывает сумму двух единичек. С помощью этой пластинки она учила его складывать. А вот эта, — он выбрал другую — о том, как отмерять линейкой расстояние. Они играли с этой пластинкой отмеряя: два и ноль, два и ноль. Похоже он слепой!

— Почему ты так думаешь?

— Он читал эти пластинки на ощупь. Он трогал царапины и понимал что они означают!

— Какая-то чушь. Даже если он слепой, зачем учить его таким неудобным способом? — удивился Илли

— В последний раз она играла с сыном в пластинки там, где мы их нашли. После этого вместо пластинок, она решила использовать нитки. Она навязала на нитки узелки и теперь он будет играть с ней, ощупывая узелки. Поэтому она выбросила их.

— Это было пару недель назад. Получается, что информация о том, что эльфийка и суккуб погибли не соответствует действительности?

— На самом деле эльфийку я не вижу. Я понимаю что это она, только по тому, что её сын продолжает общаться с кем-то так же, как общался с ней. Возможно вместо эльфийки с ним теперь занимается сам хранитель.

Если эльфийка и суккуб живы, то они сейчас под сильной астральной защитой, поэтому их действия можно отследить только по их взаимодействию с кем-либо. Например с сыном хранителя. У него астральной защиты нет.

— Можешь сказать о нём ещё что-нибудь?

— Да. Я знаю как они открыли пирамиды! Они загадывали сыну хранителя загадки: “какое число следующее?”, а он им отвечал. Получается, что только сын хранителя и знает

формулу!

Сейчас я попробую ещё посмотреть на все пластинки вместе.

Анок сложил металлические прямоугольники в две кучки, на одну положил левую руку, а на другую правую. Потом откинулся на спинку кресла и замолчал. Он сидел не шевелясь, лишь иногда открывая глаза перекладывал одну из пластинок из левой кучки в правую или наоборот.

Сперва Илли просто ждал, стараясь не мешать. Потом, поняв, что поиски затянулись, занялся своими делами.

Он открыл папку с донесениями групп, занимавшихся поиском Хота и стал листать. Всё что тут было написано он знал наизусть, однако повторный просмотр данных, иногда приводил к новым мыслям.

Листая, Илли понял наконец, почему этот Маасаркж поменял место работы: дипломат, пришедший на приём к Араргу, был вынужден признать нападение на демона и выплатил ему сто тысяч отступных. Получив такие деньги, Маасаркж, очевидно, решил больше не работать и уволился. “Очень хорошо! Значит цена этому демону всё-таки существует, а то мне говорили, что демоны не продаются и не покупаются!” — довольно подумал Илли. Получается, прав был архимаг: нужно его просто купить!

Глянув на Анока (было похоже что тот уснул), Илли перелистнул страницу. Какая-то неясная тревога поселилась в его мыслях. Илли перевернул страницу назад: чувствам надо доверять, даже если ты не видящий. Тревожность возросла. “Что? Я что-то упускаю?” — спросил он себя, вглядываясь в донесение дипломата. Тревога переросла в чувство опасности.

Вдруг Илли понял, что тревожит его не текст, который он пятый раз перечитывает, а... отсутствие ауры у сидящего напротив него.

Илли осторожно поднял глаза. Перед ним, положив руки на металлические пластинки, откинувшись на кресло, сидел мертвец. Глаза его были закрыты, будто он всё ещё пытался увидеть прошлое этих пластинок.

Илли осторожно встал и вышел, заперев дверь на ключ. Поднялся к архимагу.

— Тиар?

— Да, я просил тебя, чтобы ты зашёл, я хотел...

— Погодите! — перебил Илли шефа. — Вы же видящий? — спросил он, зная ответ заранее.

— Архимаг обязан быть видящим, иначе его быстро обведут вокруг пальца.

— Скажите, а можно ли наносить вред через астрал? Может можно убить?

— Я не слышал о таком. Иногда видящие натываются на какие-то очень страшные события и умирают от испуга. Но это происходит крайне редко. Что-то случилось?

— Анок убит. Только что, в моём кабинете. Он сидел, пытался увидеть, а потом умер. Точно так же как Ингре. Нет, Ингре сперва закричал, а Анок умер молча. Оба они умерли, когда пытались узнать что-то о сыне хранителя и эльфийки.

— Пошли! — архимаг встал.

— Погодите, так будет быстрее! — Илли открыл телепорт.

В кабинете Илли архимаг обошёл стол и оглядел мёртвого оборотня.

— Это вы нашли на границе леса и степи? — спросил он, указывая на пластинки.

Илли кивнул. Архимаг положил руку на голову Анока и прикрыл глаза.

— Не делайте этого! — попросил Илли.

— Я собираюсь посмотреть почему он умер, не мешай! — Архимаг закрыл глаза.

Постоял немного, а потом дёрнулся, будто отшатываясь от чего-то ужасного.

Илли подскочил к нему. К счастью аура архимага была в порядке.

— Что?

— Зубы! Его ауру кто-то съел. Никогда такого не видел!

— Здесь никого не было. Только я и он.

Архимаг обошёл кабинет вдоль стен и выглянул в окно. Открыл его и высунулся по пояс. Не найдя ничего, он вернулся.

— Ингре умер на этом же кресле, в этом же месте?

— Да.

Тиар осмотрел кресло, в котором сидел Анок. Встал на колени и заглянул под кресло. Потом дополз до стены и стал щупать её руками.

— Нить! Надо подняться этажом выше. Демоны! Там мои покои!

Между креслом с Аноком и столом Илли внутри пола шла едва заметная нить коричневого цвета. Ближе к окну она заворачивала в стену и уходила вверх.

Илли открыл телепорт и они снова переместились на другой этаж. Осмотр показал, что нить оплетала все комнаты архимага, его кабинет и уходила на улицу.

Следуя за неизвестным плетением, они спустились и вышли на улицу. По дороге Илли поманил двух боевых магов, стоящих на страже, и они вчетвером пошли вдоль нити. Пройдя мимо сундука, они повернули и вышли на радиальную улицу. Здесь Илли увидел ещё пару магов и уже вшестером они дошли до стены между внутренним и внешним городом. Дойдя до пересечения нити со стеной они не пошли обходить стену через ворота. Вместо этого, Илли открыл телепорт на одну из ближайших улиц, которую хорошо помнил. Пройдя ещё несколько кварталов, они наткнулись на лавку: “Товары со всего света”. Нить заканчивалась где-то внутри. Сама же лавка была открыта.

— Возьмём их или понаблюдаем? — спросил Илли.

— А ты как думаешь? — задал вопрос архимаг.

— Если они убили Анока, то убийца сейчас здесь. Если же это только наблюдательная сеть, то мы можем захватить не всех виновных.

— Держите! — Архимаг вывесил несколько заготовок. — Каждому по два паралича. — Все, кого увидите, должны быть захвачены живыми! Мы с Илли держим окна, а остальные заходят. Раз-два-три, вперёд!

Четвёрка магов ворвалась в лавку и через десять секунд все люди в ней были обездвижены. Илли открыл телепорт и спустя ещё минуту шестеро людей были переправлены в тюрьму. В лавке оставили засаду с заданием арестовывать всех кто войдёт, включая возможных покупателей.

## **Пленники**

Сома и Крэг возвращались с утренних тренировок. Племя стояло у края леса, поэтому они предпочитали проводить тренировки в нём. В тени не жарко, кроме того при промахах нет опасности в кого-нибудь попасть.

— Почему ты бросила лук? — спросил Крэг.

— Я же говорила: праща более компактная, её можно всегда носить с собой. А лук большой и тяжёлый. Кроме того, для пращи я умею делать пули при помощи магии.

— Зато стрелять из лука это красиво! Это как... рисовать или петь. — подобрал определение Крэг.

Сома поглядела в его ауру: он действительно верил в то, о чём говорил.

— Возможно, — согласилась она, — но вкусы у нас с тобой здесь разные.

Несколько минут они шли молча.

— А Учитель тоже считал, что стрелять из лука это красиво? — спросила Сома.

— До того, как попасть к нам он любил стрелять из чего-то другого. Здесь лук заменил ему эту страсть.

— Он вообще рассказывал тебе откуда он?

— Из очень далёкого далека. Там живут по другому. Магии у них нет, почти нет. А самая почётная профессия не воин, а кузнец. Кузнецы у них делают много-много разных вещей: строят юрты, делают лодки. А ещё у них много мудрецов, которые придумывают для кузнецов разные вещи, которые те потом делают.

— Это я тоже слышала. Только не понимаю: где находится это далёкое далёко? Сколько дней пути? На востоке или на западе?

— Думаю, что на севере или юге. У них нет гор Баанг.

— Если на севере, — задумчиво сказала Сома, — то это где-то за морем. Я когда-то думала что севернее Баанг-Уудэ только океан. Но может быть там...

— Что-то случилось! — перебил её Крэг.

Сома посмотрела вперёд: всё племя стояло полукругом. Что-то было в центре, и почему-то взоры каждого были обращены туда. Ворона выпорхнула и полетела к юртам. Оказалось, что все сгрудились вокруг шести мёртвых тел. Ворона подлетела поближе: нет, мертвецов здесь только четверо. У двоих ещё видны ауры, но они тоже вот-вот испустят дух. Приглядевшись, она увидела чернь в аурах. Пролетая мимо них, налету забрала её себе.

— Что произошло? — спросила Сома подходя.

— Господа пришли! — криво усмехнулся Наиль. — Этих двоих мы убили обычными стрелами, этих — стрелами Сти, а вон те двое ранены стрелами Сти. Правда, похоже что они не выживут.

— Они сказали что им тут нужно?

— Они искали какую-то эльфийку или тебя. Сти говорил: “С магами разговаривайте вежливо и ждите ответного вежливого обращения. Убивайте их только, если ведут себя как нелюди.”

Когда они появились, мы с ними поздоровались. Эти двое, что ранены, похоже у них за главных. Спросили про эльфийку, мы ответили что не знаем. Потом спросили про тебя. Он ответил, что ты давно здесь не живёшь, а этот — Наиль ткнул ногой — бросил огонь в Ога. “Как ты смеешь лгать первородному?!” — закричал он. Тут мы поняли, что вежливого разговора не будет и пристрелили их всех.

Сти говорил, что маги держат защиту только тогда, когда ожидают нападения. Так и оказалось.

— Тех, что выжили, свяжите и отнесите к моей в юрте. А я хочу увидеть Ога. Что с ним?

— Рука сторела и нога. Он ещё жив. Ты правда посмотришь на него? — удивлённо спросил Наиль.

— Он же воин. Терять воинов плохо для нас. Разве не так?

— Так. Пошли!

Юрта Ога была наполнена запахом горелого мяса. Сам Ог лежал без сознания. Вместе с правой руки и правой ноги у него были кровоточащие куски угля. Правый бок похоже тоже был сильно обожжён.



Сома присела над ним и влила в его ауру жизненную энергию. Ог открыл глаза и посмотрел на неё.

— Ты молодец! — сказала Сома — ты пытался прикрыть меня, я запомню это. Но знай, что маги видят обманывает ли человек или нет. Если хочешь обмануть мага, то нужно говорить правду, но так, чтобы она была неправдой. Понимаешь?

— Н-нет. — прошептал Ог

— Нужно было сказать, что я и один воин племени, покинули его в неизвестном направлении. И что вы не знаете когда встретитесь с нами снова. Понял? — Ог кивнул. — Ну хорошо. Лежи спокойно. Нога и рука у тебя вырастут новые. Только эти угли нужно убрать. Крэг! — позвала она.

— Да, Сома.

— Возьми нож и отрежь вот так и так.

Крэг нерешительно подступился к Огу с ножом.

— Резать?

— Не бойся, ему не будет больно.

— Прямо живого? — снова спросил Крэг.

— Прямо живого. Нога у него вырастет новая. Обещаю. Но нужно убрать угли. Не бойся! — подбодрила его Сома.

Осторожно, стараясь давить не сильно, Крэг сделал первый надрез, глядя Огу прямо в глаза. Боли в глазах воина не появилось, а страх... страх в них был с самого начала. Увидев, что Ог не дёргается, не кричит, Крэг взял себя в руки и несколькими сильными движениями срезал мышцы с ноги, добравшись до твёрдого.

— Кости, здесь кости!

— Их можно оставить, пусть торчат! Но там где угли, угли придётся убрать. И надо завязать вот тут чем-то. Кровь хлещет.

Ог не отрывал глаз от Сома.

— Готово! — сказал Крэг, вытирая пот со лба.

— Теперь так же с рукой. Вот здесь нужно отрезать. И ещё убери одежду у него, мне надо взглянуть на его бок.

— Потерпи, дружище! — орудуя ножом пробормотал Крэг.

— Он не чувствует боли, терпеть ему не нужно. — Сказала сзади Сома.

— Это я себе сказал. Я впервые делаю такое.

— Ты же воин!

— Был бы на моём месте не воин, то он, пожалуй бы не справился. Всё! Вот его бок, смотри!

— Хороший бок. Здесь ничего делать не будем. — Резюмировала Сома. — Всё, кровь больше не будет идти,ними повязки, которыми останавливал кровь.

— Нет крови! — воскликнул Крэг, развязывая узлы.

— Хорошо. Ог, я оставила в тебе духа, который будет тебя лечить. Недели через две сможешь ходить. Ты понял как правильно обманывать магов? — Ог кивнул. — Ну всё тогда. Выздоровливай! Пойду спрошу наших гостей кто они такие.

Сома развернулась и пошла из юрты. Выходя, она чувствовала направленные на неё взгляды Крэга, Наиля и Ога. По аурам было видно, что они были переполнены удивлением страхом и восхищением.

“Восхищение! Неудивительно, что они восхищаются. Я сама от себя такого не

ожидала!” — подумала Сома: “Много лет я хотела его убить, а оказывается, что не убить, пожалуй, доставляет больше удовлетворения!”.

Раздумывая над случившимся, она дошла до своей юрты и увидела своих пленников. “Нет! Сегодня я ими заниматься не буду, не то настроение!” — сказала она вслух.

Войдя в юрту, она закрыла вход и улеглась на спину, закинув руки за голову. Делать ничего не хотелось: она боялась, что если чем-то займётся, то спугнёт это восторженное настроение. “Вот бы учитель был здесь и видел всё это!” — мечтала она, глядя на лучик света, нашедший себе дорогу между висящих шкур...

### **Живое дерево**

— Итак, давай по порядку. — сказал я. — Что ты сделала?

— Повязала повязку тебе на колено.

— И что это значит?

— Это символ того, что удерживает тебя около меня. — повторила она то, что я уже слышал ранее.

— Почему оно светится?

— Потому что я была искренней, когда произносила клятву, а ты принял её.

Ты думал достаточно просто повязать на ногу тряпочку, без клятвы?

— Да, чёрт возьми! Именно так я и думал! — выругался я.

— Но тогда любой встретившийся нам маг увидел бы, что это враньё. А у эльфов почти все поголовно — маги.

— Ну хорошо. Видимо пришла пора снова прояснить наши взаимоотношения. — Я сел и задумался. — Раз ты поклялась искренне, то ты правда считаешь меня достойным того, чтобы вручить мне свою жизнь. Так?

— Да

— А если нас поймают, то смогут давить на одного через другого. Ты об этом подумала? Я за себя-то не уверен: смогу ли я за себя нести ответственность! Как можно вручать свою жизнь такому идиоту, как я?

— Я посмотрела в твоё прошлое. Вообще мало какой суккубе выпадает возможность поглядеть память и мысли того, кому она вручит свою жизнь. Мне повезло и я знаю о тебе больше чем кто угодно. Ты боролся с эльфами в той жизни, а сейчас мы делаем это вместе. Что не так?

— Блин! Но ты видела же, что я всегда вёл себя, как... как... трус! Всё время я прятался от них. Если и наносил им вред, то исподтишка. Это же даже партизанской войной-то трудно назвать! Если бы Великий нас астрально не прикрывал, то и моя и Светы жизни очень быстро и жалко бы кончились. Я до сих пор каждого мага боюсь до колик! Только Драко и спасает! И план мой: “Сто тысяч магов” — это план выставить вперёд их, вместо себя! И в этот мир я сбежал для того, чтобы не знать, не видеть что происходит там! Разве ты всё это не видела?

— Глаза боятся — руки делают.

— Перестань вытаскивать пословицы из моей памяти!

— Для чего ты показал мне свою память? Ты хотел, чтобы я увидела твои реальные чувства ко мне. Что их нет, что тебя влечёт ко мне... как ты это называешь... физиологически. Ты показал и я на всё это посмотрела. Вспомни, и Света на это тоже посмотрела. Её память это твоя память!

Всё, прекращай заниматься самоуничижением! Прямого магического боя боятся все

маги. Это вообще нормально бояться смерти. Я тоже боюсь.

— Что значит это свечение ауры? Всё-таки объясни мне!

— Это символ того...

— Стоп! — Перебил её я. — Физически, утилитарно, какая польза от этого свечения?

Кроме того, что это видят маги. Что ещё? Почему наши ауры стали взаимодействовать? Что произошло?

— Когда я умру, то ты узнаешь об этом, как бы далеко друг от друга мы не находились.

И наоборот.

— А что ещё?

— Не знаю. Этот обряд очень старый. Похоже, что это то, что ты называешь чародейством. Демоны прибегают к этому обряду редко. Многие пары живут без него. Но у таких пар не бывает цветочного года. А у нас с тобой будет. Думаю, что ты-то как раз быстро разберёшься, что такое утилитарное есть в этом свечении ауры.

Ты будешь одеваться или всё-таки мне раздеться и мы займёмся обычаями твоей родины? — Эт рассмеялась.

— Смешно тебе! — Я нагнулся и сорвал пару мелких, растущих рядом цветов. Шагнул в сторону и сорвал третий. — Ну что же. Цветочный год, значит вот тебе букет цветов!

— Ой, какой миленький! — Этера схватила цветы, понюхала их, а затем по одному вставила себе в волосы.

— Хорошо, я расскажу тебе, как я живу глядя в такое ужасное будущее. Ты спрашивала.

— Может не сейчас?

— Нет, уж, раз мы начали этот разговор, то надо договорить! Когда я впервые туда посмотрел мне стало жуть как страшно. Настолько, что я даже работать толком не мог. Когда будущее предопределено, то жить не хочется.

— Ты опять взялся за самоуничтожение? Перестань! — она попыталась развернуться, но я остановил её.

— Нет, дослушай! — Я повернул её лицо к себе. — Я ходил и дрожал, вот как ты тогда, когда туда посмотрела. Я пришёл к вам и, увидев, что холод можно чуть-чуть развеять, отдал и телепорт и артефакты. Это не демонское поведение, это всё я сделал от ужаса!

— Перестань говорить!

— погоди, я закончу! Сейчас я уже не дрожу, заглядывая туда. Сейчас я воспринимаю это как обычный инструмент. Теперь я просто смотрю в линии будущего и пытаюсь понять: полезно ли сделать так или эдак. Знаешь когда это поменялось?

— Когда?

— Когда ты вернулась из Юрбэ. Спасибо тебе!

— А что я сделала?

— Не знаю что конкретно, но это помогло. Если возвращаться к разговору об обычаях моей родины. — Я потихоньку начал расстёгивать пуговицы у неё на груди. — По нашим обычаям, после свадьбы это должно быть впервые. Это, конечно, какая-то патриархальная ханжеская чушь, но обычаи ведь надо соблюдать?

— Что ты имеешь ввиду? У нас уже было впервые...

Я скользнул своим сознанием в её.

— Моё сознание в твоём. Не хватает твоего в моём. И тогда, похоже, обычай будет соблюден. Кажется я уже видел такое золотистое свечение ауры. Заодно разберёмся и с этим...

— Но я не готова к такому. — прислала мне мысль Эт.

— А я не был готов к этой тряпочке. И что с того? Иди ко мне!

Ободок ауры вокруг моей коленки перестал быть виден. Потому что обе ауры слились в одну и засветились таким же цветом...

...

Спустя день, вышедший на берег реки караван подобрал нас в образе двух путешествующих демонов. Легенда не вызывала ни у кого никаких сомнений. Напротив, даже привлекала к себе внимание: к нам постоянно были прикованы заинтересованные, местами завистливые взгляды. Случайные встречные иногда пытались заговорить с нами о разных глупостях, вроде погоды или политики.

Нам ни разу не довелось отвечать на вопросы: как мы здесь оказались, почему одни, и так далее. Представляйся мы торговцами, пришлось бы сочинять какую-то легенду.

За пять золотых мы выкупили удобный фургон, в котором прожили оставшиеся два дня пути до Цехина. Прибыв в город, прямо на рынке, мы не торгуясь договорились о постое для своих лоргов и временном размещении фургона, затем взявшись за руки отправились на осмотр города и поиск места, где поселиться.

Я не хотел останавливаться в центре города, да и, как выяснилось, не эльфам в центре ночевать запрещено. В качестве временного места жительства мы выбрали свободные апартаменты из трёх комнат. Это было нечто вроде уютной квартиры, располагающейся на втором этаже с окнами выходящими в красивый сад. Большим плюсом этого жилья, помимо вида из окон, была возможность телепортации прямо за границу города.

За всеми этими делами наступил вечер и в первый день мы никаких разведывательных действий не предприняли. Уединившись в нашем номере, заказав всякой вкусной еды, мы остаток вечера просто отдыхали, предаваясь чревоугодию.

А вечером у меня не получилось уснуть.

— Ч-шш! Ты слышишь? — мысленно спросил я Кору.

— Нет. Что?

— Шёпот!

Кора прислушивалась, оглядывалась, но, похоже это слышал только я.

— Я ничего не слышу. Где?

Я сконцентрировал внимание её сознания на том, что слышу.

— Вот! Шёпот.

— День был жаркий. — повторила Кора. — Но хорошо, хоть спокойный.

— Как будто со всех сторон говорят? Да?

— Теперь я сама тоже это слышу! Это мысли! Только чьи они?

— Вот! — я направил её внимание на очередные мысли неизвестного. — Слышишь про птиц?

— Птицы ему досаждают. Больно.

— Кому могут мешать птицы? Это дерево что ли шепчет?

— Да — тихо сказала Кора.

— Как думаешь, если мы выйдем на улицу, это привлечёт к нам внимание?

— Наверное лучше не стоит.

— Тогда давай просто понаблюдаем. Попробуй Риту послать, с её помощью послушай.

— А как? — спросила Кора.

— Я же тебе объяснял вчера. Представляй что ты смотришь её глазами и твоё сознание

будет управлять ей. Вот! Получилось. Теперь попробуй поискать где шёпот слышен более отчётливо.

— Прямо на границе города! Но Риту почему-то мутит, она пытается отвернуться!

— Это противозлементальное поле. Заставь её как бы прищуриться, она сможет преодолеть это. Я учил их этому, когда ждал тебя и обследовал город.

— Но Рита же была со мной! Как ты мог её учить?

— Я учил Драко, а он учит Риту, если с ней встречается.

— По границе города будто засохшие ветки. Шёпот идёт из под земли. Похоже отсюда росла эта зелёная стена. — Прокомментировала Кора информацию, получаемую от Риты. — Дальше связь не работает!

— Можно обследовать это Любопытным. Давай, я разделю сознание: одно оставлю в тебе, а другим в виде облака полечу поискать. А ты смотри. Тебе это тоже пригодится.

— Это корень! Какой он толстый!

— И не один! — Добавил я — двигаясь сознанием вдоль радиальной улицы.

— Слышишь? Оно хочет жить одно! Чтобы не приходили люди и не устраивали пожары, чтобы другие не заставляли расти так как ему не нравится!

— Я понял! Весь город — это части одного растения! Гляди, вот корень, а вот дом над ним, видишь?

— Поэтому здесь шёпот будто со всех сторон слышно.

— Нашёл! Это дерево на центральной площади. Это кмэл! Эльфы с его помощью размножаются. Я видел это в их памяти. У меня есть ещё сознание, как думаешь, отправить его пообщаться с этим деревом?

— Сперва посмотри в линии будущего, тебе же это проще чем мне. — Посоветовала Кора

— ...Привет! — послал я мысль-эмоцию дереву. Кора добавила к ней немного теплоты и нежности.

Если можно применить этот термин к дереву, то оно встрепелулось. По его огромной ауре побежали всполохи недоумения и страха.

— Кто это? — спросило дерево.

— Случайный прохожий. Я услышал тебя и подумал: “может быть я могу чем-то тебе помочь?”. Мне кажется, ты несчастно.

— Ты не один, тебя несколько! — не то спросило, не то прокомментировало оно то, что чувствует.

— Это всё я. Просто несколько сознаний.

— Я тоже могло бы чувствовать несколько сознаний, но мне не разрешают иметь детей. Семена, которые получатся из этих цветов, скоро упадут в землю и даже прорастут. Но ещё до того, как в них пробудится сознание их убьют. Так всегда происходит.

— Я мог бы забрать их завтра и унести куда-нибудь подальше. — предложил я.

Ответом была злость. Сильная злость буквально ударила по мне. Такие злые эмоции я раньше встречал только у элементаря огня. Меня вытолкнуло из ауры дерева. Хорошо что дерево не понимало с кем общается. Возможно оно могло бы каким-либо образом не только прервать со мной контакт, но и как-нибудь атаковать.

— Я поняла! — Сказала Кора. — Я знаю чего оно боится!

— Оно не хочет, чтобы его детей изменяли. Оно считает, что лучше пусть их убивают изо дня в день. Гляди, оно вроде успокоилось?

— Нет, ещё волнуется.

— Давай пока оставим его в покое. Может быть завтра с ним пообщаемся. Пока могу показать тебе подземный город.

Я упал росой между корней кмэла и просочился ниже, потом ещё ниже и дошёл до корня, бывшего по совместительству потолком первого уровня подземного города.

— Это всё тоже дерево. — Тихо сказала Кора.

— Да, раньше я этого не понимал. Думал, что это постройка.

— Сюда сливалась лава вулкана. Вероятно ему было очень больно.

— Но потом оно справилось с проблемой и восстановило тут всё. Возможно эльфы каким-то образом на него воздействовали.

— Судя по ауре, это дерево — маг, может быть оно умеет плести плетения? — предположила Кора.

— Думаю, скорее чародей. Плетения я видел только у людей. Смотри, вот эта часть корневой системы страдает без воды. Вся западная часть города получается будто постоянно засыхает.

— Сможешь его полить?

— Я сделаю лучше! Оставлю здесь пару элементалей, пусть поднимают воду, вон из того подземного ручья. Завтра посмотрим что получилось.

— Ты так свободно с ними обращаешься, это здорово!

— Сделаем тебя тёмной и ты сможешь. Я же обещал.

Давай пока поищем у кого стырить телепорт. Вот на минус втором уровне какой сильный маг, видишь? Явно у него должен быть телепорт. Вот так вот заглядываем и... У него его нет. Есть какая-то фигня. Полетели дальше!

## Допрос

— Почему мы связаны?

— Потому что были невежливы. — ответила Сома.

— С кем? — удивился эльф.

— С вождём и с воином. Вас разве не учили, что при общении с незнакомыми людьми нужно проявлять вежливость?

— С людьми. Но вы — орки. — криво усмехнулся эльф.

Второй эльф молча слушал, не пытаясь участвовать в разговоре.

— Получается зря вас не убили? Ну что же, это легко поправить. Сейчас я задам вам ещё пару вопросов и вы оба присоединитесь к вашим товарищам.

— Зелёный недомерок, как ты смеешь так разговаривать с высокородным?

— С тобой, похоже, разговор не сложится. — сказала Сома и приказала Нагу забрать энергию у говорливого. Эльф, пытавшийся до этого приподняться, вдруг расслабился. — Ну, а ты? — обратилась она ко второму, — Тоже будешь грубить или сможешь нормально поговорить?

— Что вы от нас хотите? — спросил наконец второй эльф. Голос его почему-то хрипел.

— Для начала: как тебя и его зовут? — Сома легонько стукнула носком по неподвижному телу.

— Я — Белег, а он — Олвэ. — откашлялся эльф.

— Меня зовут Сома. Скажи, Белег, зачем вы искали встречи со мной?

— Мы не искали встречи с тобой.

— Вы спросили эльфийку или меня. Что вам было нужно от меня?

— Я вижу, что ты не маг, но Олвэ потерял сознание явно по твоей воле. Как так?

— Вы у меня в плену, а не я у вас. С чего ты взял, что я буду давать тебе отчёты?

— Конечно же нет, извини. — тихо сказал Белег.

— Итак?

— Мы ищем тебя, потому что ты или знаешь эльфийку, открывшую дверь в пирамиду Баанг или можешь пролить на это свет. А ещё, возможно, ты знаешь Великого.

— Для чего вам это?

— Мы тоже хотим попасть туда.

— А кто такой Великий?

— Маг, которого ты, вероятно, называла Учителем. Он очень могущественный и злой.

— Я видела немного магов. — ответила Сома — Но, чтобы злых, так это только эльфы. Один из вас убил мою тётю, просто потому, что она ему как-то не так ответила. Другой чуть не убил нашего воина.

Ну что же, давай разбираться. Зачем вы ищете этого Великого? Чем он вам досадил? Что вы хотите с ним сделать?

Допрашивая Белега, Сома понемногу выстраивала в своей голове картинку: несколько тысяч лет назад Учитель попытался прогнать эльфов из другого мира. Началась война, в которой не получалось победить ни эльфам ни Учителю. В какой-то момент было заключено мирное соглашение, однако время от времени эльфы предпринимали попытки к устранению Великого.

Когда Белег описывал Великого, то внешний образ Учителя очень хорошо попадал под эти описания. Однако то, что Белег говорил об Учителе, противоречило тому, что Сома знала.

Например Учитель многие вещи в магии узнал или при помощи экспериментов или подглядывая. Про что-то он говорил Сома прямо: “я этого сам не понимаю” и Сома точно знала, что это правда. Великий же много лет собирал тысячи, десятки тысяч различных плетений. Во всех сделках с ним, в качестве оплаты он требовал только схемы плетений или древние артефакты. И самое главное: никогда, ни при каких обстоятельствах, Великий не делился своими знаниями.

Заглянув в голову Белегу, она всмотрелась в точный образ Великого и это действительно был Учитель. Белег работал под его руководством в другом мире. Некоторые эпизоды из жизни там, связанные с Великим, были крайне неприятны.

Может быть Великий и Учитель — это братья-близнецы? Такая версия объяснила бы столь существенную разницу между тем, что видела Сома и тем, что помнил пленный эльф.

Сома попыталась узнать настоящее имя Великого, но похоже его не знал никто. У эльфов были только предположения об этом. Возможно его звали Энлиль.

Может быть то, что Великий стал оборотнем так сильно его изменило? Но Сома отчасти проверила это на себе и не верила в такое. Великий, которого знал Белег, никогда не разделит бы своё тело с кем-либо.

А ещё пленник рассказал ей о чистке. Чистка, видимо, это как раз то, о чём узнал Учитель, после чего решил отправиться в Баанг-Уудэ. Он собирался остановить их! И отнюдь, не для того, чтобы реализовать какие-то свои цели, как поступил бы Великий. Учитель был бы рад вообще этим не заниматься!

— Хорошо, — подумав сказала Сома, — а как вы вышли на меня?

— Мы смотрели в прошлое эльфийки. До того, как она стала учить сына хранителя

счёту, она учила... тебя? Олвэ — видящий, он смог увидеть твою юрту изнутри.

— Наиль! — позвала Сома, проходившего мимо вождя.

— Да?

— Внешнего украшения юрт, которое придумал учитель, оказалось недостаточно. Они пришли, поскольку знают, как юрты выглядят изнутри. Нужно что-то сделать, чтобы и внутри всё изменилось.

— Сти старался уйти, как можно быстрее, чтобы ему не запомнился новый вид юрт. Получается, они его перехитрили?

— Получается так. Но хитрецов у них уже осталось немного. Думаю, у нас есть время на переделку юрт.

— Сейчас мы что-то придумаем. А что будем делать с этими? — Наиль кивнул на эльфов.

— Я спрошу у Учителя. — Сома вернулась к пленнику. — А ты, расскажи мне всё о чистке.

— В этом мире обо всём знает только архимаг и король. — Ответил Белег.

— Заодно расскажи как поймать вашего короля или архимага. — Сома уселась, ожидая ответы на свои вопросы.

— Ты смеёшься?

— Нет, я вполне серьёзна. Учитель собирается помешать чистке, а я собираюсь помочь учителю. Если я посажу вашего короля в клетку, а потом передам его Учителю или, скажем, людям, то они смогут остановить чистку. Итак, где можно найти короля или архимага?

— Архимаг живёт прямо в центре Цехина. Живёт там же где и работает. Но ты же понимаешь, что на то он и архимаг, что его непросто пленить?

— Понимаю.

— А уж допросить будет и того сложнее. Хотя, с твоим умением заглядывать прямо в голову, может что и получится.

— А король?

— Король живёт на седьмом подземном этаже. Дворец для короля будут строить только после чистки. Поговаривают, что король — ещё более сильный маг, нежели архимаг. Я никогда его не видел. Совершенно точно, оба они — видящие.

Слушая Белега, Сома разглядывала ауру Олвэ: такой же дух, как и у элементарей и у вороны. Только развит гораздо сильнее.

— Получается, что архимага захватить проще. — Задумчиво сказала Сома. — Но, нападение на короля будет более неожиданным.

Рассуждая, она оторвала дух Олвэ от тела. Аура Олвэ погасла.

— Что ты с ним сделала?

— Поскольку он не захотел вежливо разговаривать, то я решила забрать всю его память себе. Посмотрю в ней другие подробности, о которых не рассказал ты или то, о чём ты не знаешь.

— А что будет со мной? — пролепетал эльф.

— Я спрошу у Учителя. Но ты не переживай, Учитель — совершенно точно не вац Великий.

Сома встала и поприветствовала двух женщин, подошедших к её юрте. Женщины несли в руках ленты и швейные принадлежности. Перекинувшись с ними несколькими словами, Сома пропустила их в свою юрту и понаблюдала за тем, как они начали пришивать к



входной шкуре цветов, сложенный из кусочков материи.

Когда они доделают, то, пожалуй, тут будет не только по другому всё выглядеть, но и... красиво.

Тяжёлый, глухой звук ломающихся костей отвлек Сому от рукодельниц. Выглянув, она увидела мёртвого Белега. Череп его был раскроен, а рядом лежал небольшой цветок в горшочке. Тихонько подойдя к труп, она дотронулась пальцами до лепестков. Цветок был твёрдым, прохладным. Присмотревшись, Сома обнаружила плетение, размещённое внутри цветка. Рефлекторно развев его, увидела, что цвета померкли и горшок и листья стали холодным металлом.

Поглядев наверх, туда, откуда предположительно свалился этот горшок, она не смогла что-либо обнаружить. Пожав плечами, она вернулась в юрту и продолжила возиться с лентами, верёвочками и нитками. Вечером, когда юрта стала иной, когда женщины отправились по домам, никаких мёртвых тел рядом с юртой уже не было.

### **По следам**

Илли раздумывал: стоит ли запоминать имя нового видящего или нет? В последнее время они почему-то слишком быстро погибают.

— Ну хорошо, Эарвен, давай обобщим. — резюмировал Илли — ты говоришь, что артефакт с телепортами у Белега не забирали. Его допросили, но не собирались убивать. Пока он ожидал, что по его поводу решит Великий, Белега убил элементаль цветка. После этого змея начала откусывать от него по чуть-чуть и выплёвывать, отползая в сторону. Останки Белега и всей группы, отправившейся с ним, разбросаны по огромной площади. Так?

— Так. — Эарвен поёрзал в кресле.

— И артефакт перемещения эта змея уничтожила так же, как и тело Белега?

— Получается так.

— Открыть переход к этому месту ты не можешь. Мы потратили четыре телепорта, полностью уничтожили три лагеря орков, но во всех случаях попали не туда.

Что ты вообще думаешь обо всей этой истории?

— Белег поверил, что он шёл по следам кого-то другого, а не Великого. А Олвэ всё ещё жив, хотя тело его разбросано по большой площади. Его до сих пор время от времени допрашивают.

Получается, что кто-то нашёл артефакт древних: Желудок Дракона. Возможно этот артефакт хранился в пирамиде?

— Желудок Дракона?

— Слезы Дракона усыпляют всех вокруг. Желудок Дракона забирает души усыпленных и размещает их в кристалле. Ещё есть Сердце Дракона и Глаз Дракона.

— Ты пробовал узнать что-то об этом артефакте?

— Это где-то за пределами моих способностей.

— Останки группы, отправившейся расследовать что-то возле горы Баанг тоже оказались разбросаны по большой площади. — Вспомнил Илли. — Получается, что Белег попал в ту же ловушку, что и они.

Давай вернёмся к тому, как Белег, а вернее Олвэ пришёл туда, где они нашли свой конец.

По тому, как эльфийка учила сына хранителя счёту, он понял, что этот процесс ей нравится. Он решил поискать кого-нибудь ещё из её учеников и наткнулся на орков. В

памяти одной из учениц эльфийки он увидел, что та заставляет её считать ветки деревьев. Ему удалось собрать образ нужного места. Не видя никакой опасности он отправился туда и погиб.

Запомни новое правило, которому мы теперь будем следовать: Даже если видящий думает, что всё абсолютно безопасно, мы всё равно выдвигаемся на операцию только максимально усиленной группой! А ещё, обязательно нужно, чтобы минимум двое знали о месте, куда отправляется отряд.

— Я запомнил.

— Хорошо. Что по задержанным людям из таверны “Товары со всего света”?

— Здесь всё именно так и обстоит, как они рассказывают. Когда мы отняли у людей артефакт, то Молор отправил сюда шпионов. Сигнальную сеть в покоях архимага и ратуше они поставили ночью, когда никого здесь не было. Чтобы попасть во внутренний город в недопустимое для гостей время, они использовали подкоп.

В этой истории есть только один, интересующий нас момент. Оказывается, артефакт, что мы забрали у Молора, снова находится у Молора. Кто-то вернул им его.

— Именно вернул?

— Да, Молор не выкупил, не получил его в бою. Артефакт ему именно вернули.

— Стало быть артефакт ему вернули демоны. В его подчинённых я не верю. Если бы кто-то из них завладел артефактом, то он попытался бы стать новым королём.

— Суккуб, которая была с эльфийкой в пирамиде, либо оборотень. Другие варианты маловероятны.

— Если всё это было операцией демонов, то почему они открывали не ту пирамиду, что находится в их городе? Давай-ка проработаем эту версию.

— Я попытаюсь. Эарвен поёрзал в кресле. Устроился поудобнее и закрыл глаза.

Илли больше не мог работать, когда в кресле напротив сидел видящий. Каждую минуту хотелось проверить: жив он или нет. Сидеть же и просто наблюдать тоже не получалось. Поэтому, Илли встал и вышел на улицу. Побродив по площади, обойдя сундук, он снова задумался над вопросом: “Для чего он здесь стоит?”.

Илли открыл крышку сундука и заглянул вовнутрь: пусто. Сделан он был, судя по всему, недавно. Илли вспомнил, что один из пожаров уничтожил здесь всё. Сундук, стало быть, восстановили. А для чего?

Осмотрев крышку, он увидел несколько гнёзд, предназначенных, очевидно, для того, чтобы вставить в них кристаллы-накопители маны или энергии.

— Что ты там копаешься? — отвлёк его знакомый голос. Илли поднял глаза — из окна на него смотрел архимаг.

— Пытаюсь понять для чего это и зачем. Похоже, что сюда будут вставлены накопители с маной.

— Зайди ко мне. — Сказав это, Тиар закрыл окно и скрылся в комнате.

Илли вернулся в здание, поднялся на второй этаж и вошёл в кабинет шефа. Открыв дверь, он увидел его сидящим в кресле с закрытыми глазами. Точно так же, как Эарвен, этажом ниже.

— Если я не должен знать что это, то мне не нужно это знать. — начал Илли.

— Нет, от чего же? Я расскажу тебе. Это хорошее место, центр города. Для кмэла, который тут вырастет, здесь достаточно просторно. Этот сундук — место, откуда начнётся чистка.

— А что будет с тем? — Илли кивнул на кмэл на другой стороне площади.

— Он отдаст свои корни новому.

— Вам его не жалко?

— Конечно жалко. — ответил архимаг — Я же эльф, я всё чувствую. Но этот кмэл видел всю нашу историю и устал от жизни. Если его возвеличить, то он может не пустить нас обратно в этот мир. Нового же мы воспитаем, так, как нужно нам.

Илли смотрел на дерево и слёзы наворачивались ему на глаза. Хотелось выйти, спуститься на эту площадь и умертвить всех, кто здесь находится. Вон тех гномов, праздно болтающих, не представляющих какая же трагедия здесь произойдёт. И эту идиотскую парочку демонов, рассматривающую цветы на обречённом кмэле.

— Наши предки умели переселять кмэлы в другое место. У нас не осталось таких знаний? — он отвернулся от окна, предпочитая не пересекаться взглядами с кмэлом.

— Мы могли бы, но перемещение кмэла через телепорт сработает так же, как фиолетовая мана. Был бы у нас второй телепорт, но... сам понимаешь.

Архимаг замолчал. Илли не знал что говорить. Мысли пугались, пауза растягивалась. Обстановку разрядил подчинённый.

— Эарвен передаёт, что он что-то нашёл. — Сказал Илли, почувствовав дрожание сигнальной нити.

— Иди. — отпустил его Тиар.

Спускаясь Илли решил, что прямо сегодня он занавесит окно плотными шторами и больше никогда не будет смотреть через него на площадь. Иметь свой кабинет с видом на кмэл — невероятная привилегия в этом мире, больше не грело душу. “Демоны меня дёрнули осмотреть этот сундук!” — выругался он.

### **Координационный совет**

Перед отъездом из Цехина, Маас купил несколько артефактов дальней связи и доделал свою сигнализацию так, что стало возможным наблюдать за численностью эльфов и сундуком из разных мест.

В Цехине, на рынке, он случайно попал в редчайшую оказию. Один из торговцев собирался перейти телепортом в Юрбэ и приглашал всех желающих разделить с ним расходы. Желавших оказалось много, стоимость путешествия получилась низкой, всего около семисот золотых и Маас решил сперва отправиться в Юрбэ.

Маас не был здесь несколько лет, ему очень хотелось увидеть мать, отца и, может быть, если получится — старых друзей.

— Мой мальчик! — воскликнула мама, открыв дверь.

— Мама!

— Как ты? Как живёшь в этом вашем военном посёлке? Неужели там лучше чем в городе?

— Там интересно, мам. Там я полезен и нужен.

— Заниматься нужным делом — большое счастье. Жаль только я теперь тебя совсем не вижу. Мог бы хоть на праздник урожая заглянуть!

— Я совсем забыл про него.

Мать прищурилась и строго, как в детстве, посмотрела на Мааса.

— А теперь, расскажи-ка мне правду: где ты живёшь и чем занимаешься?

— В Хано же, мам. Где я ещё могу быть?

— Но в Хано тебя нет уже несколько месяцев!

— Я ездил в несколько мест, был в Лоори, в Баанг-Уудэ и ещё кое-где. А откуда ты знаешь, что меня не было в Хано?

— Эти люди. Они искали тебя там и не нашли.

— Какие люди?

— С неделю назад приходили два торговца, говорили, что ты задолжал им. До того как прийти ко мне, они искали тебя в Хано, но тебя там нет и начальство твоё не знает где ты. Они оставили адрес. Я посмотрела, лучше тебе с ними не встречаться. Что происходит?

— Мама, в Хано у нас боевая структура. Всё чем мы там занимаемся связано с военными вопросами. Эти люди, вероятно, шпионы. Нужно было сообщить об этом кому-нибудь. Ты сообщила?

— Я посмотрела про этот адрес и пока не решила что делать.

— Отдай его мне, я разберусь, мам!

— Обещай, что не пойдёшь туда!

— Я и не собираюсь.

К сожалению, планы по встрече с родными и близкими пришлось менять. Часок пообщавшись с мамой, Маас натянул личину демона, имевшуюся у него, а затем отправился подальше от дома. Мама сможет скрыть факт его появления здесь, но злоупотреблять этим не стоит: сильных видящих на свете много.

Покинув родной дом, он первым делом отправился в банк. Нужно было убедиться, что никаких долгов у него действительно нет. Маас не брал ни у кого ничего в долг, однако могла произойти какая-нибудь ошибка, кто-то мог предъявить претензии, например по поводу гибели каравана, где он был охранником. В банке, однако, никаких требований к нему никто не оставлял и стало понятно, что его ищут стремящиеся к “сотрудничеству” эльфы.

От воспоминаний о пережитом в плену Мааса передёрнуло. Взглянув на адрес он понял, где это и отправился туда. Надо было посмотреть издали и, возможно, разобраться. Искомый квартал оказался жилым. Обойдя кругом указанную в адресе пирамиду, он ретировался. Если бы здесь была таверна, лавка или какое-либо иное публичное заведение, то можно было бы зайти, понаблюдать. Но в данном случае, можно только постучать в двери и представиться, а это приведёт к плохим последствиям: мама поглядела в эту ветку будущего.

Раздумывая, что же делать, он шёл без какой-либо цели по улицам, пока перед его взором не появился Хью. Борода Хью натолкнула Мааса на мысль и он, немного поискав нужную пирамиду, вошёл в здание координационного совета.

— Добрый день, друзья! — поприветствовал Маас пару демонов, сидящих друг напротив друга.

— Здравствуйте! — Подняла на него глаза демонесса.

Было похоже, что долгое сидение без дела давит на неё. Вид посетителя улучшил её настроение, и это было очень хорошо заметно.

— Я Инроргн, глава совета, а это Арзана — наблюдатель.

— Меня зовут Маасаркж Хота. Я из Хано, боевая лига. У меня к вам дело, требующее сохранять его в тайне.

— Мы не можем сохранять тайны, вы же знаете. — ответил Инроргн, для всех секретов у нас есть вы.

— Увы, может так случиться что меня в ближайшее время убьют, а дело, которым я занимаюсь, очень важно. Думаю, что вы найдёте легальный способ не придавать огласке

информацию, которую я вам передам.

— Ну что же, введите нас в курс дела. Единственное, что могу обещать, это не предпринимать по вашему поводу никаких официальных действий, в случае, если иной вариант приведёт к огласке.

— Хорошо. — согласился Маас.

По заданию моего руководства и гхм... дружественных нам сил, я организовал в Цехине сигнализацию, показывающую количество эльфов в их подземном городе.

Здесь два артефакта: один вы можете оставить себе, чтобы осуществлять контроль за эльфами отсюда, из Юрбэ. А второй надо каким-либо образом передать в Хану, Араргу. Я планирую быть в Хану, но как я сказал ранее, я могу не доехать.

— Ну, допустим. — Арзана подняла глаза от своих записей — такой артефакт необходим вам в Хану, но зачем он нам здесь в Юрбэ?

— По нашим данным, через приблизительно год с небольшим, эльфы планируют масштабную атаку на всё живое в этом мире. Есть мнение, что перед этой атакой они покинут нашу планету. Этот артефакт позволит наблюдать за этим процессом. Я не знаю получится ли у нас что-то предпринять, но по крайней мере видеть, что происходит, мы с этим артефактом сможем.

Надеюсь, что развёрнутую сигнальную сеть в Цехине не обнаружат. Разве что случайно. Но, если это произойдёт, то я постараюсь развернуть новую.

Инроргн смотрел на Мааса изучающе. Почему-то разглядывал его ауру.

— Можно мне взять артефакт? — Арзана протянула руку.

— Конечно. — Маас вложил в её ладонь небольшой камень и повернулся к Инроргну. — Вижу, что вы изучаете мою ауру. Я не использую личину, можете не волноваться. Однако, выходя отсюда я вынужден буду её задействовать.

— Да, я должен был убедиться демон ли вы. — ответил Инроргн.

— Вы же видящий, и вы — Маас обернулся к наблюдателю. — Стало быть можете проверить мои слова. Я надеюсь на то, что возможные астральные наблюдатели не смогут узнать подробности нашего разговора?

— Не смогут. Не волнуйтесь. — проговорила Арзана, открыв глаза и убирая руку с артефакта.

Бросив на артефакт взгляд, она кивнула и он перекочевал в руки Инроргну. Взяв камень, глава кабинета тоже прикрыл глаза на несколько секунд.

— Дайте-ка мне остальные два. Тот что для Арарга и тот что для Руархида. — потребовал он.

— Вот. — Маас достал два кристалла, включая тот, который не собирался отдавать. — Никак не привыкну к тому, что видящие узнают и ту информацию, которую я им не сообщал. — Сказал он.

Поразглядывав артефакты, Инроргн вернул Маасу два из них.

— Тот что предназначается нам — останется здесь. Остальные забирайте назад. Я не вижу никаких препятствий к тому, что вы доставите их самостоятельно. Насчёт торговцев, которые приходили к вам домой, мы попробуем выяснить кто это и что это. Вы туда просто не ходите. Личину человека замените, а остальные маскировки у вас в порядке.

— Вот как! — Маас спрятал артефакты в карман. — Раз вы всё знаете и видите, может быть тогда вы мне дадите какую-нибудь информацию? Я чувствую себя каким-то болваном. Вероятно, мне было достаточно просто подумать о вас и не приходиться сюда! Вы сами всё

узнали бы и без моего визита.

— Видящий не видит всего на свете. Обязательно нужно что-то, указывающее ему куда посмотреть. — улыбнулась Арзана — Вы направили наш взор в нужное место, спасибо вам. Прошу прощения и за себя и за Инроргна, если это доставляет вам дискомфорт. Мы совершенно не хотели никак вас обидеть!

— До вашего визита в наших планах стояло закрытие Лиги. Возможно, когда дело дошло бы до обсуждения с Араргом, он бы это изменил, но теперь мы эти планы отменим. Так что пользы от того, что вы сюда зашли масса. — Инроргн спрятал артефакт в стол. — А насчёт информации для вас... Вы знаете про эльфийку и суккуба, посетивших пирамиды?

— Да. Вроде бы они погибли. Эльфы убили их.

— Сегодня очень многие видящие, расследующие события, связанные с пирамидами, видели эпизод воскрешения эльфийки из мёртвых. Это страшное, скажу вам, зрелище. Но факт остаётся фактом. Эльфийка либо снова, либо всё ещё жива.

— И что это значит? — спросил Маас

— Что бы это ни значило. Это — информация для вас. Я сам не знаю, как её интерпретировать.

### **Орион-128-Л**

Пока мы находимся на вражеской территории, мне приходится мириться с тем, что я совершенно не вижу Эт. Только Кора скрашивает пребывание здесь.

По вечерам мы плетём с ней части моего, нет уже нашего, будущего шедевра. У Кору оказалась невероятная тяга к всему техническому, поэтому она с огромным энтузиазмом рвётся помогать мне в строительстве проекта Орион-128. Да, у неё нет ни образования ни даже математического базиса, но при слиянии сознаний она может использовать меня, как прокси и с огромным удовольствием делает то, что я считаю жуткой рутинной.

Когда-то, когда я был ребёнком, всякие промежуточные операции, вроде разводки печатных плат, мне тоже не казались рутинной. Но теперь, этап когда я знаю что и знаю как делать всякий раз навеивает на меня уныние. Хочется уже продвинуться дальше, а приходится топтаться на месте.

Без помощи Кору я бы ещё долго не дошёл до полноценного работающего прототипа моего компьютера, а с её рвением мы доделали оставшиеся команды ALU всего за пару дней.

Сперва плетение первого экземпляра я решил ненадолго отложить: я подумал о том, как я буду писать управление таким огромным пулом памяти, как  $2^{128}$  слов и понял, что здесь требуется какая-то аппаратная поддержка виртуализации адресов. Теоретически можно наплевать на этот вопрос, но, как показывает практика, любой ресурс, который может закончиться — рано или поздно закончится.

“В общем, пусть и в зачаточной форме, операционная система Ориона-128 должна уметь перемещать память между процессами.” — подумал я и стал прорабатывать этот вопрос.

Но затем, чем дольше я размышлял, тем больше убеждался, что поддержка виртуализации памяти нужна только в случае жёсткого её недостатка. Если я попытаюсь сделать минимальный блок памяти, скажем размером в 4 миллиарда ячеек, то мне придётся дать возможность делать индексы длиной до  $2^{96}$  слов. Запредельный оверхед!

Это уже получается вторая как бы философская проблема при построении компьютеров, решение которой я просто отбрасываю.

Систему аппаратных прерываний в компьютерах делают потому, что количество

процессов, выполняемых компьютером во много раз больше количества ядер его процессора. И систему поддержки виртуализации памяти в компьютерах делают потому, что в программах хотят оперировать значительно большей памятью, нежели есть в наличии.

Поскольку для меня ни та ни другая проблемы не актуальны, то я могу просто выбросить их решение из головы. Если вдруг мне не хватит 128 битного пространства, я ведь могу перейти на 256-битное! Нужно строить первый десяток ядер и идти к тому, чтобы Орион-128 начал строить сам себя!

От этих размышлений меня отвлекла Кора, внезапно повернув мои мысли в плоскость, до которой я сам бы не додумался.

— Насколько я понимаю, твой компьютер — это исключительно плетение. А почему? — спросила она.

— Э? — остановился я, сбитый с толку непонятым вопросом. — А какой он ещё должен быть по твоему?

— Чародейский. Магия без плетений.

— Как это так? Компьютер и магия без плетений? — опешил я.

— Ты же меня вчера учил, что по твоему люди, то есть маги этого и других миров, когда-то сильно уклонились в развитие плетений. Сейчас вся магия у нас базируется в основном на них. Некоторые чародейские способности, вроде вызова элементарей или видения будущего у нас считаются умениями, развитием которых никто не занимается. Так?

— Так.

— Ты говорил, что нужно пытаться совмещать чародейство с магией.

— Говорил.

— Тогда почему ты тоже собираешься делать компьютер исключительно как плетение? Почему ты не рассматриваешь вариант построения чародейского компьютера?

— Что-то я тебя не понимаю. Я чувствую что ты дело говоришь, но не могу ухватить суть. Объясни? — попросил я.

— Вот, смотри. Шип. — Кора сплела Шип, которому учил её я. — А вот ледяной Шип Ледяной в разы эффективнее!

— Ты предлагаешь... — Я замолк поражённый огромностью той мысли, что наконец вошла в мою голову.

— Добавить льда и огоньку в плетение компьютера. Да, я предлагаю сделать именно это!

— И что получится? — спросил я.

— Откуда я знаю? Когда ты впервые добавил в Шип льдинку, то ты не знал что получится. А потом ты ещё пробовал подпустить в него огоньку. Нужно сделать это и посмотреть что будет.

— Кора, Корушка ты моя умная! Посиди здесь, я сейчас!

Я выскочил на улицу. Нет, времени нет! Я телепортировался на рынок в Баанг-Уудэ, выскочил у цветочной палатки, купил большой букет цветов, а затем телепортировался назад, выйдя около нашего номера. Встав перед дверью я три раза стукнул по ней костяшками пальцев.

— Кто там? — спросила Кора.

— Откройте пожалуйста! — попросил я.

Когда дверь открылась, я вошёл, вставляя в её руки букет.

— Ой! Это мне? — воскликнула она.

— Самому умному цветочку — сюрприз!

— Я же говорила, что у нас получится настоящий цветочный год! — Она окунула носик в лепестки.

— Только вот Этеры здесь не хватает! — пожаловался я.

— Пока мы в Цехине, придётся поскучать по ней!

— Поскучаем! — повторил я, целуя её щёки.

В общем, оглядев свою архитектуру ещё один раз и не найдя в ней крупных изъянов (работу со стеклом будем доделывать уже потом), я поправил одну за другой константы разрядности и собрал из своих бывших перфокарт задание на плетение одного полноценного ядра с 1024 ячейками памяти.

Радио-86РК собирает всё это около полутора часов. Но этот прототип моего компьютера работает всего на частоте 1 килогерц. Уже запустив плетение в работу, я вспомнил, что мне же нужны часы! Чтобы двигать магическими экструдерами нужно задавать скорость перемещения, а для этого надо опираться на измерения времени. Прерываний у меня нет, следовательно, чтобы дойти до саморепликации моему Орион-128 нужно сразу делать два ядра.

Я остановил начавшийся процесс и снова перекомпоновал свои константы. На всякий случай, решил, что стартовая модель будет содержать четыре ядра. В общем, получилось, что запущенный с утра процесс плетения завершится только поздно вечером.

А ожидание результата мы решили заполнить разведкой.

...

В целом, размещение нас в городе не даёт ничего нового по сравнению с обследованием города конструктами. Мы послонялись по лавкам и тавернам, мы обошли улицу за улицей. Ничего нового, в плане разведанных это не дало.

Конструкты обнаружили несколько сигнальных сетей, причём хозяева у них разные.

Одна сеть явно принадлежит эльфам. Она охватывает весь город и часть леса вокруг. Отправив конструкт с небольшим фаерболом, я наблюдал почти мгновенную реакцию на срабатывания этой сети: открылись телепорты и из них выскочило штук двенадцать магов. Что здорово, так это то, что почти у каждого в заготовках был телепорт, а то и два. Я забрал себе их все, но повторять опыт не стал. Пусть считают это единичным случаем.

Ещё мы нашли три сети, принадлежащие явно не эльфам. В основном все они были в центре или вокруг центра города.

Гуляя, мы пришли наконец на центральную площадь и остановились в таверне, окна которой позволяли видеть всё что здесь происходит.

В целях конспирации, на улице, мы использовали мысленное общение друг с другом, а голосом разговаривали только о всяких глупостях.

— Здесь одна из самых больших наблюдательных сетей. Насколько я вижу, она спускается до самого последнего этажа. — Поделился я наблюдениями с Корой.

— Сколько этажей всего, кстати?

— Сорок семь.

— Ого!

— А ещё одна из нитей этой сети располагается вон под тем сундуком. Странно.

— У меня идея. — Сказала Кора. — То место, где мы сидим — идеальное для таких шпионов как мы. Я бы даже сказала, что другого такого нет.

Она положила руки на столик и закрыла глаза, пытаюсь покопаться в прошлом. Я



наблюдал, как она это делает. Всё-таки её учили, а я всё постигал научным “методом тыка”.

Кора попыталась представить кого-то другого, представить себя им. Будто она пришла сюда понаблюдать за сундуком и событиями на площади. Иногда у неё получалось “поймать” взгляд — то есть как бы увидеть глазами того кто сидел здесь. После этого, она пыталась отодвинуться от себя и увидеть себя со стороны. Она как бы ставила на паузу события, что видела и сдвигала фокус, снимающей камеры.

Интересный приём. Дальше сконцентрировавшись на чём-то другом, можно будто по цепочке разматывать цепь событий.

Нам, то есть ей удалось увидеть, что люди, наблюдающие за площадью, сундуком и кмэлом здесь бывали, но увы не получилось понять кто они.

— Как думаешь, почему их не видно? — спросил я

— Очевидно, они либо имеют артефакты прикрытия, либо сами являются сильными видящими и скрывают своё пребывание здесь.

— Знаешь что, у меня есть идея. Если кто-то сидел здесь, то он прикрывал себя от астрального наблюдения, но мог проشياпнуть кое что. — озвучил я идею.

— Что?

— Он мог не подумать про других людей, которые находились здесь без астрального прикрытия. Попробуй посмотреть есть ли за соседними столиками такие. А если есть, уже попробуй их глазами посмотреть на того, кого мы ищем.

— Хейхо! — Кора прислала мне воздушный поцелуй. — Работает! Последним здесь был гном. Если я увижу его узнаю! Похоже именно он установил сеть!

— Попробуй поискать остальных. — попросил я, вставая.

Я вышел на площадь, повернул за угол и зашёл в лавку, которую нашёл конструктами.

— Добрый день, что желаете? — спросил меня торговец

— Эти цветы.

— Одна серебрушка.

— Вот.

Я неспешным шагом отправился обратно в таверну.

— Ещё здесь были люди. Они ставили сигнализацию прямо на здание ратуши. Но их поймали. Они сейчас сидят в местной тюрьме. Двое сидят. Четверых уже просто убили.

— А это ты как узнала? — спросил я.

— Одна из них была без астрального прикрытия. Смотри, когда видишь такого человека, то можно сфокусироваться на нём, а потом посмотреть в прошлое или будущее. Яркие фрагменты из его мыслей может быть видно. Вот как их арестовали.

— Так-так-так! Стоп! Я знаю этого эльфа! Это Мюллер! Душенька моя, вот мы и встретились!

— Это тот самый, которому вы задавали вопросы? — спросила Кора.

— Ага, сейчас конструкт его найдёт здесь, если он в городе.

Я вошёл в таверну и направился к Коре, сидящей за столиком с закрытыми глазами. Я знаю, что то, как она выглядит — иллюзия, но мне, почему-то она всё больше и больше нравится и в таком виде. Я нагнулся и поцеловал её в губы.

— Ой! — она открыла глаза и увидела букет.

— Это тебе. — Я ещё раз поцеловал её.

— Хотите, я принесу вазочку? — Подошла девушка, обслуживающая столики.

— Да, если можно. Мы проведём здесь весь вечер. — ответил я.

Я сел за столик и мы продолжили наблюдения. Кора копалась в прошлом этой таверны, я занимался сборкой проклятия для шишки. Он не должен понять, ощутить момент, когда произойдёт проклятие. Но когда он поймёт, что болезнь вернулась, ему должно показаться что и две недели назад она чувствовалась и три.

С помощью Варвары я сделал такое проклятие, которое будет проявляться очень медленно. Сперва лёгкое недомогание, потом ремиссия. Потом новый виток с большим уровнем. Как только болезнь будет обнаружена — онакратно усилится.

К сожалению, я не могу отозвать лечебный конструкт, живущий в его ауре. Связь с ним разорвана так же как и с полтергейстами. Но я знаю возможности этого конструкта, и исходя из его действий, я проектировал и проклятие.

Мюллер нашёлся всего в пятидесяти метрах от меня. В соседнем здании. Обнаружив его, я сразу отправил проклятие ему в ауру, а сам стал осматривать происходящее вокруг моего старого знакомого.

Он находился в комнате, похожей на кабинет. Напротив него в кресле сидел кто-то вроде посетителя. В какой-то момент второй эльф откинулся на спинку кресла и стал похож на Кору, сидевшую передо мной.

— Кора, глянь, это видящий? Можешь поподглядывать что он ищет?

— Я попробую. — Кора переместила фокус своего внимания на второго эльфа.

Эльф открыл глаза и стал что-то говорить. А потом Мюллер сделал такое, от чего у меня похолодело всё внутри. Он полез в стол и достал... Мои перфокарты!

— Кора! Ты видишь?

— Тише! Не нервничай, ты меня сбиваешь!

Я передал управление Драко Коре и ушёл из её сознания. Я не мог не проявлять эмоции, а проявляя я ей мешал.

Чёрт! Я выбросил эти перфокарты совсем недавно! Мы ждали караван, чтобы прийти сюда. Как они оказались у Мюллера? Это что получается, он идёт по моим следам, а я сам пришёл сюда, в соседнее с ним здание? Как только он узнает где я, просто оторвёт задницу от кресла и ему останется сделать два шага? Чёрт! Чёрт! Чёрт!

— Они считают твой компьютер живым. Считаю тебя эльфийкой. Ищут её. Думают что компьютер — сын эльфийки. Слепой сын, поэтому она учила его по этим пластинкам. Учила счёту и другим логическим задачам. — зашептала Кора. — Ищут потому, что мы были в пирамидах. Меня тоже ищут. Но я играла там пассивную роль, почти ничего не делала, поэтому в основном они заняты эльфийкой.

Я восстановил мысленную связь.

— Голосом не нужно. Давай так.

— А почему эльфийка? И почему толстая? — спросила Кора.

— А кто его знает? Я подумал, что женский пол у прикрития будет лучше сбивать с толку. Я же мужчина. Ну а эльфийка — как-то само собой получилось. А толстая — это просто шутка.

— Они считают, что смерть эльфийки инсценирована, что сейчас она находится под прикритием. Что есть ещё оборотень, который был третьим в походе на пирамиды.

— Это они Винни так интерпретировали. — понял я. — Нам, вероятно, опасно здесь находиться.

— Я постоянно нас астрально прикрываю. — Сказала Кора. — И твои конструкты тоже создают какой-то хаос, а местами жуть. Думаю они не смогут нас тут найти.

— Вот открытие! — удивился я — Я думал это я тебя астрально прикрываю. А оказывается мы оба друг друга прикрываем. Научи меня тому, что нужно делать?

Оказалось, что найденные мной “Круги на воде” — это приблизительно та же техника, которую используют местные видящие. У них это называется “Волна забвения”. Маг периодически, на автопилоте, пускает такую волну и она стирает из астрала всё, что связано с его действиями.

То есть моя схема защиты вполне рабочая! Это немного успокоило меня, однако пластинки на столе у шишки всё же не давали мне покоя.

— Они ищут Сому. — сказала Кора, продолжив наблюдение — Другой видящий даже нашёл её, но группа, отправленная за ней, не вернулась. Повторные попытки её найти результатов не дали. Похоже Сома поменяла астральную защиту. Каким-то образом она убила одного из эльфов, но при этом оставила его разум в живых. Они предполагают, что у неё артефакт древних.

— Если что, то у Сомы есть связь со мной. Она сообщит мне, если попадёт в затруднительное положение. Будем спасать. — ответил я. — Надеюсь, она сама отобьётся.

— Всё. Больше я ничего не могу узнать. Кажется, я по всем нитям прошла.

Я разлил вино по бокалам. Подал бокал Коре.

— Так как они нашли пластинки?

— Компьютер! Его тоже нужно астрально прикрывать. Ну что, пойдём посмотрим на кмэл? — Кора встала.

— Вам завернуть ваши цветы? — спросила официантка.

— Нет, он купит мне новый букет. — Капризно сказала Кора. — Ведь ты мне купишь другой?

— Конечно! Сейчас же!

— Сейчас мы пойдём гулять, я не хочу сейчас. Потом!

— Потом так потом.

Я расплатился за ужин и мы вышли на площадь.

## Часть 9. Космик и зомби

### Детство

У меня была мысль, что я сделаю четыре миллиарда ядер CPU и с их помощью сплету память моего компьютера. Но если разложить количество задуманных ячеек памяти на эти четыре миллиарда ядер, то получится, что каждое ядро должно сплести  $2^{96}$  ячеек. Совершенно очевидно, что ни о каком разумном сроке построения такой системы речи вести не получится. Орион-128 будет создаваться миллионы если не миллиарды лет.

После того, как я сделал четырёхядерный прототип, я сразу же протестировал его работу, отладил на нём часы и... задумался.

Выходов из ситуации немного. Первый вариант — каждое ядро моего CPU плетёт 16-128, ну в крайнем случае 1024 ядер CPU и столько же ячеек памяти. Ядра, вступившие в работу в начале, конечно сплетут больше, но в среднем, получается, чтобы сделать компьютер за разумное время соотношение ячеек и ядер нужно брать приблизительно таким.

Второй вариант — компромиссный. Сплести 4 миллиарда ядер, а затем оставить 2 миллиарда ядер вечно плести ячейки памяти. Один CPU сейчас плетёт одну ячейку памяти около 40 секунд. Это с учётом всей инфраструктуры: селектор адреса и так далее. Получается, что два миллиарда CPU будут плести приблизительно 50 миллионов ячеек в секунду. С учётом того, что у меня пока нет даже ни одного компилятора или интерпретатора с какого-либо языка программирования, то я конечно не скоро смогу догнать растущий на четыре терабайта в сутки предел-ограничение по памяти.

Но, с учётом того, что я буду программировать один, ну максимум Кора и конструкции в чём-то помогут, то программировать буду неоптимально. И, например, алгоритм сжатия видео я вряд ли напишу самостоятельно. А видео, я, разумеется, собираюсь и писать и обрабатывать. Вполне может оказаться, что памяти когда-нибудь станет не хватать.

В общем я подумал-подумал и решил, что пусть Орион-128 имеет 2 в 128 степени ядер CPU. Одно ядро, плюс одна ячейка памяти расчётно строится у меня за двадцать пять минут. Таким образом, весь компьютер может быть построен за двое с хвостиком суток! Что интересно: регистровой памяти в таком компьютере будет существенно больше чем просто памяти!

Решив двигаться в этом направлении, мы с Корой засели за доделку перфокарт (я продолжаю называть это перфокартами).

Мы доработали управляющий регистр каждого CPU и сделали по аналогии с шиной данных ещё одну шину, позволяющую любому CPU обратиться к управляющему регистру любого CPU: так можно остановить или запустить программу на другом процессоре. Добавили в каждый CPU регистр работы со стеком, а так же команды перехода по относительному (плюс-минус указанное количество ячеек) адресу. Теперь любой кусок программы, можно свободно копировать в другое место и от этого она не перестанет работать.

Сборку компьютера мы решили совместить с программой “озеленение острова в океане”. Информацию об этом острове нам передал Кмэл, с которым, у нас наладились пусть не дружеские, но доверительные отношения.

На следующий день, после того, как мы услышали шёпот кмэла, мы делаем вид, что

продолжаем осматривать достопримечательности, дошли наконец до этого умного дерева ногами. Я не смог найти ничего плохого в линиях будущего от того, что мы попытаемся поближе пообщаться с кмэлом, поэтому мы не сильно опасались прямого контакта с ним.

— Привет! — послал я дереву мысль-эмоцию, в которую Кора добавляла нежности и теплоты.

— Это снова ты? — спросило дерево с опаской.

— Да, хочу рассказать тебе случай из моего детства. Может быть тебе понравится.

— Зачем мне это?

— Разве тебе не хочется иногда как-то скрасить свою жизнь? — спросил я. — Когда людям скучно, они общаются друг с другом. Неужели у тебя не возникало иногда желание узнать что-то новое или познакомиться с кем-то?

— Я вижу, что вы от меня что-то хотите. Что?

— Вчера мы почувствовали что ты несчастно. Мы хотели бы помочь тебе, подружиться с тобой. — Отправила мысль Кора.

— Теперь вас снова несколько, но это не сознания одного существа. — прокомментировало дерево свои ощущения.

— Нас двое. — сказал я

— Что ты хочешь мне рассказать?

— Хочу показать тебе свои воспоминания. Я загляну своим сознанием в твоё, а ты смотри, хорошо? Я не буду пытаться нанести тебе вред, обещаю!

— Интересно. — сказало дерево.

Я открыл ему своё сознание и стал вспоминать.

...

Я — маленькая девочка. Я вернулась из школы и швырнула портфель на пол. Бросая, я хотела, чтоб звук его падения был как можно более громкий. Чтобы папа обязательно обратил на это внимание.

— Привет, Светлячок! — Папа обнял меня и посадил на колени. — Ну как прошёл день?

— Плохо! — Капризно скривилась я. — Галина Алексеевна сказала: “я вижу, что дневник погоды вы заполняете от фонаря”. А ещё надо было листья для гербария собрать, но ты вчера работал и мы не пошли. Будет двойка!

— Было бы из за чего расстраиваться! — папа погладил меня по голове — Сегодня же сходим и соберём этот гербарий. Не волнуйся... — он задумался на минутку — А хочешь мы сделаем такое, что Галина Алексеевна тебе и в четверти пять поставит и в году тоже?

— Что?

— Мы снимем таймлапс! Знаешь что это такое?

— Нет. — ответила я.

— Это такой видеофильм, который состоит из отдельных кадров. Где наш фотоаппарат? Тащи его сюда!

Пока я бегала в другую комнату, папа полез за инструментами, достал их и стал раскладывать на полу.

— Это зачем? — спросила я.

— Вот это подойдёт. — сказал он, вертя в руках странную штуку с винтиком.

— Что это?

— Струбцина. Ей мы прикрутим штатив к стулу, чтобы даже случайно нельзя было его сдвинуть.

— А где мы возьмём штатив?

— А сейчас пойдём и купим, одевайся! — скомандовал папа.

Мы вышли из дома, сели в автобус и проехали несколько остановок до магазина фототоваров. В нём папа выбрал недорогой штатив с уже приделанной к нему струбциной.

— Получается, наша струбцина не нужна? — спросила я

— Так даже лучше! Я думал, что придётся городить огород — ответил папа.

— А ещё вам пригодится вот такая лампа. Тогда и со светом не нужно будет возиться. — вставил продавец.

— Хм. — задумался на секунду папа. — Хорошо, пусть будет и лампа.

Купив и лампу и штатив на струбцине мы вышли из магазина и я попыталась было развернуть к автобусной остановке, но папа остановил меня.

— Мы не домой? — спросила я

— Нужно же собрать тебе листьев для гербария и заодно зайти в магазин за яблоками.

— Но я не люблю яблоки! Ты же знаешь, я их не люблю!

— Я хочу яблоко. Это для меня. — успокоил меня он.

Домой мы шли пешком. Был тёплый октябрьский день, я собирала листья от разных деревьев, а папа называл мне их.

— А это что за лист?

— Эм... Клён?

— Ну, папа! Как так можно?

Я знала, что папа притворяется, но мне очень нравилась эта игра.

— Ну тогда... дуб?

— Какой дуб? Каштан! Ты разве не видишь? — строго говорила ему я.

— Какая ты у меня умная! Без тебя, Светлячок, я не смог бы разобраться!

— Ну а этот лист?

— Этот уже точно дуб!

— Как можно назвать это дубом?! Это же клён!..

Около дома мы зашли в продуктовый и папа купил себе яблок.

— Я не люблю яблоки! — повторила я.

— Я сам их съем! — снова успокоил меня папа.

Дома он поставил в углу стул и прикрутил к его спинке струбцину штатива. Повесил фотоаппарат и отрегулировал его так, чтобы объектив смотрел прямо на стул.

— Что это будет?

— Тащи куклу, попробуем! — скомандовал папа.

Я принесла маленького пупса. Папа поставил его на стул, сделал фотографию. Потом подвинул его и сделал новую. Сняв кадров двадцать он скопировал их все в компьютер и склеил их все в мультик.

— Вау! — воскликнула я, глядя на неуклюжие движения моего пупса на экране.

— А теперь вместо куклы мы поставим сюда вот эту кружку с землёй и положим в неё семечко.

— А где мы возьмём семечко?

— Из яблока. Для того мы их и купили.

— И что дальше?

— А дальше, каждые четыре-пять часов нужно снимать одну фотографию. Гасить лампу мы вовсе не будем. И через месяц у нас будет видеофильм.

— Фи! — закричала я — Я не хочу через месяц! Я хочу сейчас!

— Через месяц это будет очень интересный фильм. Вот увидишь! — пообещал мне папа.

Я плохо помнила как прошёл этот месяц. Иногда я вспоминала о фотоаппарате, подходила к стулу и щёлкала затвором. Чаще я забывала о нём, но папа напоминал мне.

— Светик, сегодня ты ещё не делала фото.

— Па, сделай сам!

— Тогда Галина Алексеевна поставит пятёрку мне, а не тебе!

— А кто ей расскажет?

— Я. Врать ведь нехорошо. Иди, нажми кнопку!

Я вставала и снимала кадр.

Внизу, под объективом почти ничего не менялось.

Зелёный росток показался только через десять дней. Папа уже считал, что он не появится и придётся посадить другое семечко. Ещё через пару недель два слабеньких листика достигли сантиметров трёх в высоту.

Щёлканье затвором фотоаппарата стало для меня какой-то трудовой повинностью. Я уже не помнила зачем это нужно и кому. Всё изменилось, когда папа позвал меня и, усадив на колени, вместе со мной начал монтировать фильм.

— У нас уже около сотни кадров. Можем посмотреть что получается. — сказал он.

Я сидела и скучая смотрела на экран. Земля. Чёрно-коричневая земля. Сперва она начала шевелиться. Будто кто-то пытается из под неё вылезти. Этот кто-то делал попытки очень долго. Он мучился, расталкивал кусочки земли и наконец, отодвинув последний тяжёлый комок высунул зелёный носик и... замер, будто запыхавшись.

Глядя на это, я поняла, что мы очень глубоко закопали это семечко, что ему было очень трудно добираться до поверхности. Выбравшись наружу оно отдышалось! Потом, собравшись с силами полезло дальше, выше. И... фильм кончился.

— Ему было тяжело! — сказала я.

— Да, видишь сколько он отдышал! — согласился папа

— Оно живое!

Мне говорили, что растения живые, но по настоящему я поняла это только тогда, сидя у папы на коленях, глядя в тот фильм, который он собрал из кадров, которые я снимала...

Я забыла зачем мы всё это начали. Вернее мне стало это неважно.

Я продолжила снимать кадр за кадром вплоть до самой весны. Росток превратился в несколько веточек. А в какой-то момент он стал таким большим, что фотоаппарат даже пришлось переместить на другой стул.

Раз в пару-тройку недель мы с папой монтировали новый, всё более длинный фильм. В правом верхнем углу каждого кадра папа стал подписывать номер дня, в который он был сделан и наблюдать за развитием моего яблока стало ещё интереснее.

Весной мы пересадили этот росток на улицу. Я ходила мимо него в школу. Всякий раз, встречаясь с ним, я здоровалась. Когда учебный год кончился, то я стала приходить к нему просто так. Летом, в сухие дни я выходила с баночкой и поливала его.

А потом папе пришло назначение в другой город и мы уехали. С тех пор я не видела моё деревце. Вернее нет. Я до сих пор часто вижу с ним, но во сне! Теперь оно должно быть стало большим и каждую весну покрывается красивыми белыми цветами.

...

— Зачем мне это воспоминание? — спросил кмэл. — Для чего ты мне его показал?

— Воспоминания из детства самые приятные. — ответил я. — Я хотел поделиться с тобой чем-то хорошим.

— Но я же вижу и знаю, что у тебя была цель. Какая?

— Когда я услышал тебя, я понял что ты несчастно. Я хочу украсть одно из твоих семян и посадить где-нибудь, где его не смогут изменить. А может быть не одно.

Ты же видело, что яблоко мы с папой не изменяли. Просто вырастили. Мы не эльфы, поэтому я не собираюсь изменять твоих детей. Мне просто хочется сделать это для тебя.

— Но зачем? Зачем это тебе?

— Не знаю. — честно ответил я — Мы, люди, не всегда можем объяснить свои поступки. Я услышал твой шёпот и мне захотелось помочь тебе. Я могу взять одно или несколько семян, отвезти их подальше от эльфов и посадить. Когда они вырастут ведь никто не сможет их изменить. Я правильно понимаю?

— Чтобы моё семя проросло, ему нужно дать маны и синевы.

— Я смогу найти это для тебя. — ответил я. — Но получается... я только сейчас до конца понял твою беду!

— Что ты понял? — спросило дерево.

— Ты говорило, что семена прорастут и их убьют. Но, если прорастают они только получая ману и синеву, то получается это ты даёшь её им? Зная что их потом убьют, всё равно даёшь им энергию?

Кора всхлипнула. Эмоции Кору накатили и на меня и кмэл увидел их. Мы все замолчали.

Дерево ушло в себя, стало ясно, что больше разговаривать оно не будет. Я взял Кору под руку и мы потихоньку пошли в направлении к границе города.

— Как же так? — спросила Кора

— Это родительский инстинкт. Пока дети с ним, оно не может не делать для них того, что заложено природой. У людей так же. Какая бы опасность не грозила матери или малышу, она всё равно будет заботиться о нём, даже зная о неминуемости гибели.

Вечер был испорчен. Мы вернулись к себе. Чтобы как-то отвлечься, Кора занялась Орионом-128, а я продолжал исследовать подземный город конструктами.

На минус одиннадцатом этаже я нашёл несколько комнат со стационарными телепортами. Шесть телепортов, расположенных здесь, куда-то вели. Иногда в них входили и выходили эльфы.

Чтобы узнать точки выхода этих телепортов, я решил сделать конструкт, который перейдёт на другую сторону в чьей-то ауре, а затем вернётся ко мне.

Ещё с Земли у меня остаётся нерешённой проблема определения геопозиции. Если конструкт выходит в том же городе, то он поплутав, может найти дорогу ко мне, а вот если он выйдет на другом материке?

Обдумывая эту проблему, я вспомнил про мои опыты с нитями, про то, как однажды с их помощью мне удалось найти телепорт. Поразмыслив, я решил и сейчас использовать нити.

Я создал конструкт, который начнёт тянуть нить от центра города. Потом, когда он перейдёт телепорт, то у него будет точное направление для возвращения. Вернувшись, он будет искать меня. Таким образом я узнаю куда ведут эти телепорты. Для конспирации я не буду тянуть нить к себе: мало ли кто заинтересуется странными нитями.



Я создавал конструкты-разведчики, наблюдая другим сознанием за тем, как Кора модифицирует управляющие регистры будущих CPU. Эта работа поглотила меня и Кору с головой. На улице стемнело, но мы продолжали начатое.

В конечном итоге, доделав очередной промежуточный вариант, записав его на перфокарты, отпустив конструкты в поиск, мы отправились спать. Возня с нитями, логическими элементами, регистрами вымотала нас, поэтому уснули мы быстро.

Казалось прошло всего-ничего времени, по ощущениям мы только-только уснули, как вдруг мы оба проснулись, будто от толчка.

Я открыл глаза: вокруг уже понемногу начинало светать. Кора лежала у меня на плече. Она не шевелилась, но я понял, что она тоже уже не спит.

— Что это? Что случилось? — прислала мысль Кора

— Кажется тряхнуло. Землетрясение?

— Я нашло вас. — Будто из ниоткуда проявилось сознание кмэла.

— Теперь наша очередь испугаться. — улыбнулся я.

— Испугаться? — переспросил кмэл.

— Когда я в первый раз с тобой заговорил, кажется я тебя напугал. Один-один.

— Мне нравится как вы себя ведёте. Я ведь могу убить вас обоих. И днём тоже могло. Почему вы не боитесь меня? — спросило дерево.

— Мы не сделали тебе ничего плохого. Ты выглядишь разумным. Я не вижу причин почему бы ты хотело нанести нам вред. — ответил я

— А эльфы всегда защищаются от меня. Хотя они и любят меня... По своему. Но всегда боятся.

— Можно я спрошу? — подала мысль Кора. — Если для тебя это неприятный вопрос, то не отвечай. Но мне хочется знать.

— Спроси. — ответило дерево.

— Для чего эльфы изменяют твоих детей? И что это значит?

— Если они будут размножаться обычным для людей способом, то их дети будут людьми. Но если их женщина смешает свою ауру с аурой моего ребёнка, когда они решат зачать своего, то в результате получится эльф. Их ребёнок с моими магическими способностями. — кмэл покопался в нашей памяти — Оборотень. Вы называете таких людей оборотнями.

— А тех детей, которых они не изменяют они убивают. Зачем?

— Если кмэл вырастет без их опеки, он сможет защищаться от них.

— Ты говорило, что сможешь чувствовать сознания своих детей. Если мы посадим семя где-нибудь далеко отсюда, то ты будешь слышать его?

— Да. Все кмэлы знают всё, что знают их предки. Все кмэлы знают всё, что знают их дети. Поэтому эльфы не дают нам размножаться. Если они и сажают неизменённое семя, то всегда от одного и того же кмэла. Его детей они не изменяют, поэтому он не держит на них зла.

— Сколько может прожить семя до посадки? — спросил я. — Завтра мы можем забрать его, а посадить получится только через какое-то время. Нужно выбрать место, удалённое от эльфов, спокойное.

— Место? Да это важно. Где вы его хотите посадить?

— Мне кажется, что неподалёку от горы Баанг ему было бы неплохо. Правда там степь и суховато, но я думаю приспособить водного элемента для постоянного снабжения его

водой.

— Элементали! Значит это ваши проделки?

— Прделки? Ты о чём? — удивился я.

— Об элементе, перемещающем водные слои у моих корней.

— Если это плохо, то...

— Я само умею ими управлять! — перебило меня дерево — Если мне вдруг понадобится вода, то здесь будет вода. Если понадобится огонь, то будет огонь.

— Прости, если мы помешали тебе. Мне казалось я как-то смогу улучшить твою жизнь.

Дерево замолчало. Оно перестало отвечать на наши вопросы.

— Оно ушло? — полуутвердительно спросила Кора.

— Надо же! Мне казалось, что мы установили с ним контакт и на тебе! Прежде чем заниматься добрыми делами, стоит сперва выяснить: а нужны ли они кому-то? Мда.

— Я чувствую себя несмышлёным ребёнком, которого ткнули в то, что он пытается помочь, там где не может и где не просили. — сказала Кора.

— Да, я тоже. Ну что же. Мы не будем пытаться навязать ему свою помощь. Это будет нам уроком.

Кажется пора вставать? На улице уже светло.

— Какие у нас планы на сегодня?

— Разобраться с тем, куда ведут телепорты. Больше здесь мы ничего не узнаем. Разве что правда взять пленного и доставить его Инроргну.

— Ему уже не нужен пленный, он поверил тебе.

— Да, но я не знаю что ещё мы можем сделать. Сидеть в городе и ждать год? А дождёмся, что делать? Непонятно. Нужна какая-то новая информация. Возможно пленный её даст. А если даст, то можно отдать его Инроргну. В качестве кандидата на пленного можно выбрать того же Мюллера.

А ещё надо отойти от города и посмотреть на него в телескоп.

— В телескоп? Мы же уже смотрели на город через него.

— Я хочу поглядеть с ракурса, где видно вход в ратушу. Я обследовал это место конструктами и понял, что когда дверь открыта, когда кто-то входит или выходит, то можно увидеть телепорт. Он крайне странно выглядит в Сути, я помню его другим. Хочу увидеть его глазами. Жаль, пока нет фотоаппарата, ну да Драко поможет.

— То есть предварительный план такой. — Резюмировала Кора. — Разбираемся куда ведут телепорты, затем покидаем город. Смотрим оттуда в телескоп. После этого, либо движемся к месту выхода телепортов, если посчитаем что там есть что исследовать, либо возвращаемся и берём пленного.

— Да, примерно так.

— А моё семя вы брать уже не планируете? — вставило мысль-вопрос дерево.

— Только, если ты согласен. — Ответил я чуть опешив. — Мне показалось, что мы обидели тебя и ты не хочешь продолжать с нами общение.

— Каждый из моих цветов находится под присмотром. Попытка сорвать приведёт к срабатыванию сигнализации. Вас схватят.

— Я думаю, что сумею забрать одно семя дистанционно. Даже если сигнализация и сработает, то поймать никого не смогут.

Однако, мы думали, что нашли все сигнализации в округе, но почему-то ничего не знаем о той, о которой ты говоришь. Не объяснишь нам, почему?

— Её нити идут внутри моих ветвей.

— А ты не знаешь, каким способом эльфы планируют защищать тебя? — спросила Кора.

— Защищать меня? От кого?

— Через год они собираются запустить какой-то артефакт, который уничтожит жизнь на планете. Если они, как ты говоришь, любят тебя, то должны попытаться как-то тебя сберечь.

— Я не знаю ничего об этом. Я попробую разобраться, но потом. Расскажите ещё раз, куда вы хотите его посадить?

— Около горы Баанг есть место, где не проходят торговые пути. То есть они там проходят, но в стороне. Все обходят гору или у одного угла или у другого — противоположного первому. Оставшиеся углы посещаются людьми крайне редко. Вот около одного из этих углов я и думал посадить семя.

Я представил себе схему-расположение того места, о котором я думал, чтобы дерево могло понять.

— Чтобы новое дерево смогло защищать себя, оно должно дорасти минимум до высоты в четыре ваших роста. Для этого нужно много синевы и маны. У меня столько нет, думаю и у вас столько нет.

— У меня есть план, где добыть довольно много синевы. Я хочу отнять у эльфов накопитель. Здесь внизу, на седьмом подземном уровне. Это же между твоими корнями, думаю ты можешь посмотреть. Ты не могло бы проверить хватит этого количества или нет?

— Я посмотрю. — сказала дерево — Но позже.

— Ты хочешь предложить другое место?

— Да. На западе, в океане есть небольшой архипелаг. Когда-то я росло там. Те острова больше не обитаемы и я хочу, чтобы вы посадили семя на каком-нибудь из них.

— Можешь представить где это? — попросил я. В ответ получил такую же картинку-схему, как сам недавно показывал.

— Нам надо найти способ туда добраться. Думаю мы можем попробовать. Это приблизительно одна пятидесятая длины экватора отсюда. Не так уж и далеко. Может быть телепортом? Ты не сможешь выдать чёткую картинку, как выглядит какой-нибудь из островов?

— Наверное нет. Это было восемь тысяч лет назад. Потом эльфы переселили меня сюда.

— Получается, что эльфы не недавно появились в нашем мире, а давно? — удивилась Кора.

— Они всегда были здесь.

— А телепорт? — спросил я.

— Телепорт — это просто связь с другими планетами. Иногда он работает, иногда закрыт. Сейчас он закрыт.

— Как всё запутано. Но давай подведём итоги. Ты должно посмотреть достаточно ли синевы в хранилище у эльфов внизу. Я собираюсь украсть её.

Если синевы достаточно, то мы можем высадить семя где угодно. Даже совсем недалеко отсюда. Если недостаточно, то нам придётся попробовать попасть на эти острова. Или найти другое укромное место, которое мы можем достичь. Семя я готов забрать прямо сейчас. Если ты согласен, то я отправлю конструктор за ним.

— Синевы там недостаточно. То есть почти достаточно, но немного не хватает. —

сказало дерево.

— У меня есть некоторое количество своей, правда значительно меньше чем я планирую украсть. Наверно и с моими запасами не хватит.

— Люди всегда считали синеву высшей ценностью. Вы готовы расстаться с таким сокровищем для моего ребёнка?

— То люди. А мы, считай демоны. — Я подмигнул Коре. — Ну что, я забираю семя? Представь цветок и покажи какое. Я отправлю Драко за ним.

— Я убью вас обоих, если вы его измените.

— Договорились! — сказала Кора.

Дерево помолчало, а потом я увидел нужное место. Цветок, на который указало дерево, уже закрылся в коробочку и был совсем сухой. Внутри него созрело четыре зёрнышка. Дерево выбрало то, что было ближе к стволу.

Драко запомнил и улетел. Мы стали ждать его возвращения. Все трое, включая кмэл.

— Оно пропало! — сообщил нам кмэл

— Значит всё получилось. Через пару минут оно будет здесь. — Ответил я. — А сигнализация сработала?

— Да. Сейчас сюда придёт группа эльфов. Я вызвало элементаря огня. Несколько веток сгорит, но зато никто не хватится...

Дерево прервалось на полуслове. Вернее на полумысли. Мы почувствовали боль, которую оно испытывало. Ветки его горели, цветы, коробочки тоже были в огне.

— Оно подожгло себя? — воскликнула Кора

— Думаю, сегодня из дома лучше не выходить. Будет жарко, как бы опять не заявились тёмные. Я заберу у тебя пока Риту, отправлю её за синевой. Пока там сыр-бор, она её утащит.

Я сделал для Риты пяток конструкторов-разведчиков, пяток воров. В этот момент вернулся Драко и я отправил его.

— Передумал? — спросила Кора

— Нет. Драко вернулся... Какой лапочка! Не сдержал я эмоций. Прямо котёнок! А кмэл говорил, что сознание у него появится только когда оно прорастёт!

— Да, когда прорастёт, он станет самостоятельным. — Преодолевая боль, прислал нам мысль кмэл.

### **Котёнок Косм**

Котёнок — это, пожалуй, самая близкая аналогия к тому, что я почувствовал взяв семечко в руки. Маленький котёнок, который жалобно мяукал, разместившись у меня на ладони.



Оно было живое, я слышал его мысли. Оно было умное. Гораздо умнее, чем только что родившийся котёнок. Думаю, что умнее чем пятилетний ребёнок.

Но при этом оно было маленькое. И вело себя как новорождённый.

— Кушать! — прислало оно мысль

— Чем же тебя кормить? — спросил я

— Его можно кормить? — спросила Кора

— Мана. — Ответило дерево. Отзвуки боли всё ещё чувствовались в его мыслях, но было видно, что оно скрывает их. От него?

Я направил небольшой поток маны в ауру зёрнышка и она запереливалась, а эмоции его сменились с жалобно мяукающих на тёплые.

— Как тебя назвать? — спросил я, вглядываясь в огромную Суть маленького зёрнышка. — Такое маленькое, а внутри целый космос! Космос! Или нет, Косм! Так тебя назову. — решил я.

Я мысленно погладил Косма по загривку, а сам положил семечко в нагрудный карман.

— Косм? — спросила Кора. — Кажется он согласен, гляди! Пригрелся и радуется!

— Вы дали ему имя? — Спросил кмэл настороженно.

— Он живой, должны же мы как-то его называть. А что, нельзя?

— Теперь я верю, что вы его не измените. Имя дают тому, кто будет жить, а не тому кого планируют изменить.

— А у тебя есть имя?

— Роха. Это значит “неспокойная”.

— А Косм, будет значить “огромный”, “бесконечный”. — Прокомментировал я имя котёнка.

— Синева пропала. — С некоторым сожалением сказала Роха.

— Я подумал, что пока там в городе переполох, это будет незаметно. Синева для Косма, как мы и договаривались. Что-то не так?

— Всё так. Пусть будет так. Без синевы они не смогут восстановить меня. Ну что же, придётся потерпеть.

— То есть, когда город охватывала зелёная стена, это эльфы давали тебе синеву? — догадался я. — Хочешь, мы отдадим тебе часть, когда Драко вернётся?

— Нет. Это для Косма. Я потерплю.

— Играть! — потребовал Косм.

— Как с тобой поиграть? — Задумался я.

— Покажите ему что-нибудь. — с теплотой прислала мысль Роха.

Я представил детский калейдоскоп. Будто подношу котёнка к окуляру и там внутри переливаются, моргают различные фигурки, комбинации, цвета.

— Ещё! — с азартом потребовал Косм.

— Ух ты какой приткий! Ну ка, давай попробуем не просто смотреть, а что-нибудь делать с твоим участием. Смотри, вот струны!

Я представил арфу или нечто похожее на арфу. Множество струн, каждая из которых должна звучать по своему. Я не умею играть ни на каком музыкальном инструменте. Но одним пальцем я мог на пианино сбренькать кусочек из “Собачьего вальса”.

Я подёргал струны проиграл повторяющуюся комбинацию. Та-да-дам-там-там. Та-да-дам-там-там.

В какой-то момент я почувствовал струны под пальцами, совершенно как настоящие! Я так удивился, что вывалился из этого состояния и арфа пропала из моей головы.

— Да. Астральные картинки он должен хорошо воспринимать. Как ты догадался? — спросила Роха.

— Астральные картинки?

— То, что ты сейчас показывал.

— Вот значит что это было! Я сам не знал что я такое умею!

— Разве ты не умеешь? — удивилась Кора. — Ты же придумывал смерть эльфийки после нападения на караван. Это были не астральные картинки?

— Я просто прокручивал в голове сценку, стараясь продумать подробности. Но я не видел её, а сейчас вижу. Так! Молчите все, я ещё раз попробую! — Отправил я мысль.

Глянув на Драко, вернувшегося с синевою, приказав ему отправить её в накопитель, летающий на большой высоте, я закрыл глаза и попробовал снова представить себе арфу и котёнка сидящего под ней.

— Та-да-дам-там-там. Та-да-дам-там-там. — услышал я мелодию, которую играл не я. Котёнок сидел у арфы и трогал струны правой лапой.

Я поднял взгляд: вокруг было какое-то синее марево без какой-либо детализации. Хорошо видно было только котёнка и арфу.

Справа еле различимо проступал силуэт дракона. Я всмотрелся в него и увидел Драко, причём с такими подробностями, которые я никогда не представлял. Чешуя была чёрная, отливающая в фиолетовое. Каждая чешуйка собственной формы. Глаза большие, с зелёными радужками. “Странно, почему зелёные? У дракона должны быть красные!” — подумал я и глаза Драко поменяли свой цвет.

Вдруг из за Драко выглянул какой-то страшный, почему-то оранжевый, крокодил. Он посмотрел на меня и мороз прошёл по моей коже.

Из оцепенения меня вывел проблеск расходящихся по воде кругов. “Это же моё творение!” — догадался я. Когда я мимоходом придумал этого крокодила, то совсем не думал о его цвете. Получается цвет образовался сам собой? Цвет по умолчанию? Хм...

— Эт, а ты можешь заглянуть сюда? — отправил я мысль в другое сознание.

Из марева выглянула красивая головка с рожками и тремя цветками в тёмных волосах. Я пригляделся: это те самые цветы, что я подарил ей в первый раз.

— Так ему будет удобнее! — сказала Эт и посмотрела на котёнка. Под действием её

взгляда он преобразился в маленького мальчика, перебирающего пальчиками по струнам.

— Это что, какая-то виртуальная реальность?

— Астральные картинки. — Сказала Эт. — Я думала что ты умеешь их создавать.

Я вытащил на свет крокодила. Морда его была испачкана... кровью?

— Ты что, кого-то сожрал? — спросил я его строго.

— Одного. Или двоих. Или пятерых. — Ответил он голосом Портоса. Почему-то пасти его шевелилась совершенно не в такт произносимым словам.

Он привстал на задние лапы, поднял невесть откуда взявшееся ведро и вылил его содержимое в меня. Не на меня, а именно в меня.

— Ты что творишь? — прикрикнул я на него.

— Улов. — Сказал он и я понял о чём речь.

Я огляделся. Мне нужно было посмотреть на мою ауру.

— А как отсюда вернуться обратно в обычный мир? — спросил я у Эт.

— Сделай выход. Придумай его.

Я повернулся к двери, открыл её и вышел.

— Иногда мне кажется, что я давно сошёл с ума. Вероятно нахожусь где-нибудь в больнице для психических. В жёлтом доме. А всё окружающее меня — какая-то больная галлюцинация. — Пожаловался я Коре.

Заглянув в свою ауру, я нашёл там тринадцать клеточек. А было ведь двенадцать. То есть то, что сожрал крокодил в этом выдуманном мире, принесло совершенно невыдуманный профит! Получается, что и меня так кто-нибудь может схарчить?

— Я никогда не слышала, чтоб через астральные картинки кто-то атакował. Вероятно, это чародейство.

— Во, надо попробовать и сплести там что-нибудь.

— Плести там не получается, там нет маны. Только энергия жизни.

— Я не всё ещё там рассмотрел, давай ещё раз попробуем!

Я зацепился сознанием за арфу и снова заглянул в этот мир. Здесь ничего не изменилось. Хотя ребёнку уже наскучило играть и он смотрел по сторонам. Взгляды, бросаемые им, были будто материальны. Они продавливали синее марево, меняли его.

### **Ходячие эльфы**

Взяв Космика на руки, я представил что мы находимся у большого холма, покрытого зелёной травой с жёлтыми одуванчиками. Внутри холма находилось Самое Безопасное Бомбоубежище. Я приложил руку к потайному месту и огромная, в виде шестерёнки дверь-плита отъехала внутрь холма, открывая проход.





Мы вошли, я нажал кнопку на стене и дверь мягко стала закрываться. Внутри был очень широкий хорошо освещённый коридор, с несколькими дверями, ведущими каждая в свою комнату. На стенах висели мониторы, показывающие что происходит снаружи.

Я взглянул на один из них и увидел несколько крокодилов, занимающихся поисками кого бы сожрать. А потом весь холм вместе с убежищем затянуло непроглядным туманом. Если кто-то сюда и доберётся, то прежде чем он найдёт здесь что-либо, его отыщут мои крокодильчики... по запаху.

Это убежище будет моим местом в этом мире. Оно Самое Безопасное. Ни ядерный ни термоядерный взрыв не способны преодолеть, повредить эти стены! При желании, отсюда можно активировать лазерные и плазменные турели, которые уничтожат всё на поверхности. Драко сможет ими управлять.

— Ну ты и нагородил! — сказала Эт, оглядываясь.

— У меня идея! Только надо переместиться. Космик, посидишь пока здесь?

Я усадил Косма в детское креслице, положил перед ним листы белой бумаги, взял фломастеры и нарисовал пару котят и птичку.

Ребёнок с азартом взялся за новую забаву. А мы с Этерой вошли в телепорт, находящийся в одной из комнат убежища.

— О! Я знаю это место. — воскликнула Эт.

— Живые мертвецы опасны, поэтому давай-ка посмотрим на это с высоты! — предложил я.

Мы взлетели и поднялись метров на тридцать. Как раз на то место, откуда ударила моя молния.

Степь в том месте, где оборотни и эльфы нападали на караван уже скрыла почти все следы недавней битвы. Большинство вещей гномы собрали. Те, что остались, были покрыты



травой и землёй. Только место гибели Винни и Иа всё ещё оставалось не тронутым жизнью. Коричневая с чёрным земля засохшими кусками укрывала мёртвое тело эльфийки.

В этом странном мире, почему-то сразу ясно что что значит. Любой, кто посмотрит на это место поймёт: это могила эльфийки. Он поймёт это даже если вообще ничего не будет знать о ней.

— Что это? — В ужасе закричала Эт, заметив, как земля шевельнулась.

— Вирус. Смотри. — сказал я.

Подёргивающиеся движения под землёй то возобновлялись, то прекращались. Было похоже, что кто-то давит, бьёт по земляному потолку, но земля поддается с трудом. От ударов сперва образовался холмик, затем вдруг его пробил рука. Это была рука очень толстого человека. Голубовато-синие пальцы, будто сосиски, не хотели сгибаться: жир мешал им.

Рука шевельнулась, затем стала давить ладонью, сдвигая слои земли. Было видно, что обладателю этой руки чрезвычайно трудно это делать, но значительные массыдвигающей глины говорили о том, что сила в этих руках огромная. В какой-то момент рук стало две и они заработали помогая друг другу. Из под земли показалась перепачканная чёрным, толстая, мёртвая рожа эльфийки с жутко светящимися глазами. Глаза были закрыты, но зелёный свет пробивался изнутри сквозь веки. В этом было что-то дьявольское, не предвещавшее ничего хорошего.

Откуда-то в руках прибавилось силы, они опёрлись о землю и вытянули голову и плечи наружу. Одежда на ней давно истлела. Жирная, отливающая синевой грудь вывалилась наружу. Эльфийка поворачивала головой по сторонам, а потом, повернув к нам лицо, открыла глаза.

Стах, чернота, смерть взглянули в нас. Нас так пробрало, что мы взлетели повыше. Открыв глаза, эльфийка страшно зашипела и очень быстро выбралась на поверхность вся целиком. Побродив под нами и убедившись, что мы вне её досягаемости, она повернулась в сторону Цехина.

Было совершенно чётко понятно, что именно в Цехине она планирует найти то, что утолит её Голод. Немного постояв, будто сомневаясь, она сделала шаг, второй, потом перешла на бег. Жуткая, безобразная полнота не помешала ей развить большую скорость. Было понятно, что она очень скоро доберётся до своей цели. Вероятно дня через два-три. Горе тому, кто попадётся ей на пути!

Этера с открытым ртом смотрела вслед скрывшейся за горизонтом эльфийке.

— Это чего такое было? — тихо спросила она.

— Они ищут эльфийку, всё что с ней связано. Пусть поразбираются с зомби. Такую хреномать ночью во сне увидишь, подушкой не отмахнешься. Будем воспитывать в их видящих устойчивость к стрессам. — сказал я. — А если она кого-то покусает, то так тому и надо! Нечего подглядывать!

— В вашем мире происходят подобные вещи? — спросила Эт.

— Это фантазии голливудских режиссеров и сценаристов.

— Фантазии? — Не верящим голосом спросила Этера.

— Кажется, что на трезвую голову они очень давно ничего не придумывают. Чаще всего это следствие действия разного рода тяжёлых наркотиков. Потом они эти фантазии показывают другим в качестве развлечения. Иногда это имеет успех, иногда нет.

Как думаешь, воскрешение суккуба и оборотня сейчас сделать или попозже?

Я поглядел вниз. Было видно, что процесс ещё не кончился. Земля шевелилась, по ней носило пепел.

— Суккуба? Нет, мне хватит зрелищ! — сказала Эт.

— Ну хватит, так хватит. — ответил я, и понемногу всё происходящее внизу заволокло серым дымом. Что-то страшное происходит в этом дыму? Лучше убраться отсюда подальше!

Я вернул нас в комнату с мониторами. Косм увлечённо калякал фломастерами в альбоме. Он похоже и не заметил, что мы уходили. Я открыл телепорт и мы вернулись к себе в номер.

### Жертва

— Давай восстановим хронологию. — продолжил архимаг — Сперва сработала сигнализация у кмэла. Она иногда срабатывает, но на неё никто не реагирует. То есть реагируют, но не считают крайне срочным. Следом за этой сигнализацией в том же месте подняла тревогу вторая, рассчитанная на огонь.

По этой тревоге группа реагирования прибыла максимально быстро. Однако они опоздали: к их прибытию элементаль огня уже развернулся практически в полную силу.

Целью, очевидно, был именно кмэл. Нападавшие, очевидно те же, что и в прошлый раз. Всё так же как и в прошлую атаку, когда мы их спугнули. Как только стихию удалось победить, мы задействовали видящего и он увидел эльфийку, воскресающую из мёртвых.

Её он называет мёртвой, но при этом она вылезла из могилы и направляется сюда.

Каким-то образом элементаль цветка одновременно со всеми этими событиями проник в королевские покои и украл наш последний резерв синевы.

Известно, что элементали цветка употребляют синеву на себя. Очевидно, что её нам уже не вернуть.

— Всё так. — Подтвердил Илли.

— Когда эльфийка доберётся сюда?

— Через два-три дня.

— А что ей здесь нужно?

— Эарвен предполагает, что эти металлические пластинки.

Архимаг задумался.

— Ладно. Разберёмся с этим позже. Сейчас вот что: у нас нет синевы, но смотреть на страдания кмэла я не могу.

— Вы предлагаете... — Илли осёкся.

— Да. У нас здесь расквартированы войска разных кланов. Выбери какой-нибудь самостоятельный отряд. Сотню-две. Выведи их на военную операцию, а затем... Восстановишь кмэл с их помощью.

— Но сейчас день. Нужно убрать всех гостей из внутреннего города.

— Вот пусть этот отряд и займётся гостями.

— Хорошо, Тиар, я сделаю это.

Илли справился с приступом тошноты и отправился выполнять поручение архимага. В такие минуты Илли сожалел, что занимает столь высокий пост. Вот бы не знать ни о чём! Ни о том, как восстанавливают кмэлы, ни о том что будет с кмэлом позже. Главное не оказаться в маленьком самостоятельном отряде.

— Вы звали меня? — спросил подошедший дежурный.

— Необходимо доставить на площадь артефакт Слёз Дракона. Мы возьмём его с собой на войсковую операцию.

— Когда это необходимо сделать?

— Ближайшие пол часа.

— Хорошо.

Илли прошёл по улице и спустился по лестнице, бросив беглый взгляд на телепорт. “Демоны! Работал бы ты, никаких проблем бы не было!” — с ненавистью подумал он. Спустившись наудачу на тридцать этажей вниз, он пошёл обходить расквартированных здесь вояк. Встретив несколько знакомых лиц, он вернулся к лестнице и спустился ещё на несколько уровней. Время утекало, найти совсем-совсем незнакомых не представлялось возможным.

— Позовите командира! — обратился он случайно встреченному рейнджеру.

...

— Быстро хватаем манатки и сваливаем отсюда! — закричал я мыслями.

— Что случилось? — спросила Кора.

— Потом! Всё потом! Держи четыре коротких телепорта. Нам надо быть вне города! Прыгай, я за тобой!

— Но сейчас день, кто-то может увидеть!

— Прыгаем быстро! Вышла из телепорта и сразу в новый! Нет времени, вперёд!

Кора прыгнула, через секунду я вышел в том же месте, но её уже не было.

— Что случилось? — спросила она, когда телепорты кончились.

Я огляделся.

— Давай вон в тот лесок. Оттуда попытаемся понять видел ли нас кто-нибудь! Вот ещё два телепорта. Поехали!

Я прыгнул и потом прыгнул ещё раз.

— Что происходит?

— Они подняли на поверхность артефакт “Слёзы Дракона”. Думаю, сейчас усыпят весь город, а потом обойдут всех спящих и тех, кого посчитают неблагонадёжными убьют. Видимо призыв элементаля Рохой они восприняли как диверсию, на которую нужно максимально эффективно прореагировать.

— Что будем делать? Наши вещи остались там.

— Посмотрим в телескоп. Кстати, если мы переместимся во-он туда, то заодно поглядим на вход в ратушу. Сейчас прикину хватит ли у меня коротких телепортов. Так, держи ещё десять!

— Они же дорогие!

— Зато я их сам плету. Сделаем компьютер, и он будет их плести тысячами. Погнали!

Мы скорректировали своё местоположение, нашли удобную полянку с упавшим деревом и разместились усевшись на нём.

Я собрал простой телескоп из четырёх линз и призмы и мы направили его объектив на площадь. По площади ходило штук тридцать эльфов, а ещё около пятидесяти бегало по радиальным улицам гоняя людей, гномов, демонов.

— Что они делают? Похоже, они собирают всех приезжих в кучу. Зачем?

— Нет, не в кучу. Поверни чуть левее. Они выгоняют их из внутреннего города.

— Хух! — сказал я. — Я уж думал, что сейчас они их всех убьют!

— Кушать! — вклинился Косм.

— Сейчас я тебя покормлю. — с нежностью ответила Кора.

— Всё, последнего прогнали. Гляди, у них построение! Прямо будто солдатики на

Земле. Командует парадом Мюллер!

Мюллер шёл вдоль строя, очевидно произнося какую-то пламенную речь. Бойцы провожали его взглядами, поворачивая головы. Вели себя приблизительно так, как наши солдаты после команды “Вольно!”.

Вокруг Мюллера вдруг засветился купол защиты. Я отправил Драко осмотреть этот купол поближе. Мюллер развернулся и зашагал в обратную сторону, а затем махнул рукой.

Что-то произошло и весь строй, все до единого рухнули как подкошенные.

— Он их убил?

— Я понял для чего был нужен артефакт. А ещё отсюда не видно молоко. Оказывается, молоко и жёлтый туман видно только вблизи. Вероятно молоко — это атрибут восприятия.

Чёрт! Мой Драко там! Как бы не пропал.

— Я могу послать за ним Риту. — предложила Кора.

— Нет! Не хватало и её потерять. Поищем Драко когда всё кончится. Смотри!

Откуда-то прибежало человек шесть эльфов. Двое из них начали копать яму у корней кмэла. Четверо других стали подтаскивать валяющихся солдат поближе. Через некоторое время сложенные тела стали образовывать некоторый порядок. Каждый эльф был размещён так, чтобы голова его была обращена на кмэл, руки вытянуты по швам, а лицо его повернуто к земле.

— Я знаю что это. — тихо сказала Кора

— Я тоже догадываюсь. — прошептал я

Мюллер обошёл ряды тел, кого-то, лежащего неправильно, поправил. Удовлетворившись осмотром он встал в выкопанную яму, повернувшись правым боком к кмэлу. Положив руку на ствол дерева, он поднял вторую, развернув ладонь в сторону лежащих тел.

Шестёрка, помогавших Мюллеру эльфов, встала солнышком вокруг него. Правая рука каждого была направлена на левую руку Мюллера, а левая смотрела на свой сектор, образованный лежащими телами. На каждого из шестёрки пришлось по три ряда тел.

Все напряглись и, похоже, в кмэл потекла синева. Сгоревшие ветки зазеленели и начали выпрямляться.

Я перевёл телескоп на лежащих на земле эльфов. Каждое тело меняло свою форму, будто высыхая. При этом, похоже, что и кости их тоже испарялись. Прошло несколько минут и на площади, вместо тел, осталась только одежда.

Мюллер стоял, пошатываясь, и глядел на сгоревшие ветки кмэла. Некоторые из них восстановились, но значительная часть всё ещё представляла собой угли.

— Играть! — прислал мысль Косм.

Я выделил одно из сознаний и нарисовал ему астральную картинку: класс, с учительским столом и одной партой. Позади стола была обычная школьная доска.

Я прошёл, держа Косма на руках, а затем усадил его за парту.

— Играть будем после урока. — Строго сказал я. — Сперва позанимаемся арифметикой.

Я взял с учительского стола цветные палочки и рассыпал их перед Космиком...

Другими сознаниями я продолжал наблюдать за происходящим на площади.

Оглядев результаты своих действий, признав их недостаточными, Мюллер отдал какие-то указания, а сам скрылся в ратуше.

Шестёрка эльфов занялась сборкой валяющейся на площади одежды, сваливая её в одну

кучу. Когда все тряпки были собраны, один из них скастовал какое-то огненное плетение и куча загорелась. Огонь охватил её сразу со всех сторон. Поскольку огонь был магический, то он продолжал гореть даже тогда, когда стало очевидно, что гореть больше нечему.

Было похоже, что эльфы измотаны тем, что они делали. Они стояли и тупо пялились на огонь.

— Я нашла его. — Сказала Кора.

— Кого?

— Драко. Они же выключили артефакт, это очевидно. Ну и я отправляла Риту поискать его. Ты сможешь его разбудить?

— Да, давай его сюда. Спасибо!

Я попытался разбудить Драко, вливая в него энергию, но он не просыпался. Я добавил энергии, а потом ещё. А потом моя энергия закончилась. Если я не хочу потерять сознание, то нужно остановиться.

Раньше я держал в ауре энергетический накопитель на такие случаи, а сейчас вдруг оказалось, что его и нет: очень долго он был мне не нужен, и я сам не помню почему и когда я от него отказался.

Я взглянул на Кору и она влила в ауру Драко столько энергии, сколько смогла, но и её помощи оказалось недостаточно. Драко не просыпался.

— Что случилось? — спросила Кора.

— Не знаю. Почему-то энергия, что мы в него вливаем будто пропадает в бездне. Он уже не один раз попадал под действие этого артефакта, всегда было всё нормально. Что-то тут не так!

Я смотрел на тусклую ауру Драко и ничего не понимал.

— Рита говорит, что нашла его около Мюллера.

— Ну да, всё верно, я же посылал его посмотреть на его защиту... Чёрт! Я понял что произошло! Они и у Драко забрали синеву! Он попал в созданный ими энергопоток!

Однако, заглянув под ауру Драко, я увидел всё те же характеристические числа. Ячейки, мана, аура. Всё как обычно. Но Драко был без сознания. Я собрал материализатор в Сути и устроил ему подпитку энергией оттуда, а затем оставил его плавать внутри своей ауры.

— Он очнётся?

— Надеюсь! — сказал я. — Смотри, новое построение!

Мы снова сосредоточили своё внимание на том, что было видно через телескоп. В этот раз на площади собрался примерно вчетверо больший отряд. Что-то около тысячи человек.

— Они посмотрели, что синевы от тех хватило на три ветки и посчитали сколько ещё их надо убить, чтобы полностью вылечить кмэл. — догадалась Кора.

— А я знаю что происходит! Роха специально не лечила себя. Она собирала синеву для Косма! Сейчас они дадут ей ещё синевы и она выздоровеет полностью.

Смотри! Вместо Мюллера центральным проводником энергии будет кто-то ещё. Вероятно Мюллер не может это сделать, поскольку вымотан, либо потому, что тут сильно больше синевы нужно через себя пропустить.

— Отсюда не видно аур. — С сожалением сказала Кора.

— Я отправил конструктор поглядеть на него вблизи. Они уже выключили Слезы.

Шестёрка эльфов раскладывала тела в виде солнечных лучей, с кмэлом в центре.

— Какое у них странное общество. — пробормотала Кора.

— Фашисты, натурально фашисты! — ответил я, глядя на иссыхающие тела. — Думаю,

что сейчас они нанесли своим военным силам куда больше урона, чем получили его при том нападении, что мы видели.

Вернулся конструктор, которого я отправлял на осмотр ауры нового мага. Мда. Сильный дядька. Его характеристическое число ровно в десять раз больше моего.

— Четырнадцатая ступень. — Прокомментировала Кора. — Таких магов у нас немного.

— Думаю, что и у эльфов их тоже всего пара. О! Избавляются от свидетелей!

Шестёрка помощников валялась на земле, а Мюллер раскладывал их солнышком. Для того, чтобы забрать синеву у этой шестёрки, помощники этому крутому магу не потребовались. Он подержал руку над их головами и на траве осталась лишь их одежда.

Мюллера откровенно шатало из стороны в сторону. Он дважды упал на колени, один раз его вырвало. Но он упорно доделывал начатое. Собрал одежду оставшихся эльфов, сложил в ту же кучу и поджёг.

Покончив с делами оба эльфа постояли ещё некоторое время у кмэла, а затем развернулись и ушли в здание.

Минут через двадцать-тридцать появилась ещё шестёрка эльфов, они подняли артефакт Слёз и потащили его назад.

### **Перерождение**

— Какой ужас то, что они сделали! — прошептала Кора.

— Как думаешь, стоит нам сейчас возвращаться? Или пока понаблюдаем отсюда? Эту пресловутую дверь открывали за сегодня, вероятно, раз сто, но я так и не удосужился поглядеть на телепорт.

— Давай пока останемся тут. Мне страшно сейчас туда возвращаться.

Я перенастроил телескоп на дверь и стал ждать.

— Что-то Драко никак не может очухаться.

— А что там Косм? — спросила Кора.

— Я его упахал занятиями по арифметике. Мы учили с ним счёт на палочках. Он устал и теперь спит. Глянь, какой милашка!

Этера заглянула в наш учебный класс. Посмотрела на доску исписанную мелом. В углу за партой она увидела детскую кроватку, где мирно сопел Космик.

— Я бы тоже хотела этому поучиться. — сказала она — Можно здесь поставить вторую парту?

— На этой планете главная моя роль — школьный учитель, — пожаловался я. — Видимо такая у меня судьба. Хорошо, пусть будет две парты.

Этера села за парту и сложила руки будто прилежная ученица.

— Что будет на первом уроке? — спросила она.

— Ничего. Давай не сейчас. Честно говоря, чтобы ухайдочать Косма, я уже итак выложился. А ещё в Драко вылил всю энергию. Сейчас я не в силах. Давай следующее занятие с Космиком будет и с тобой.

Эт сделала обиженное личико.

— Ну ладно. — сказала она поднимаясь. — Значит будем смотреть на телепорт.

— Если тебя непременно тянет заняться делом, — сказал я раздумывая, — то, пока мы вне города, ты можешь выпить моего зелья. Это доставит тебе массу мучений, но зато потом ты сможешь... В общем многое сможешь.

— Прямо здесь? В лесу?

— А что бы и не здесь? Сейчас я достану воды и наколдую варево.

— Ты мне сможешь перетерпеть боль?

— Помогу. Но ты должна понимать, что совсем убрать её не в моих силах.

И ещё уровень у тебя понизится. Сейчас у тебя почти пятая ступень. А будет вторая.

— Ты говорил про это. Ну что же, давай.

Посуды не было, поэтому я сплёл подобие тарелки на основе плетения силового купола. Достав при помощи элементаля нужное количество жидкости, убедился, что моя посуда нормально её удерживает. Затем сплёл материализаторы и материализовал почти все недостающие ингредиенты.

— Ещё нужно горелое мясо. Варвара говорила что оно снижает болевые ощущения. Сейчас.

Я встал и дошёл до какой-то птицы, сознание которой я только что отключил при помощи конструкта.

Кора скривилась.

— Это обязательно?

— Да. Судя по тому, как протекал процесс с Сомой, лучше если оно будет. Отвернись, я сделаю всё так, чтобы ты не видела.

— Хорошо.

— И, поскольку мы в лесу, думаю мне можно любоваться на мою Эт. Здесь это неопасно.

Идеальная фигура Кору плавно трансформировалась в не очень складную фигурку Этеры.

Я сжёг до угля птицу и всыпал пепел в варево, подогреваемое плетением огня.

— А как это пить? — спросила Этера, повернувшись.

— Выпить это тяжело. Поэтому я думаю, что мы попросим Риту тебя напоить. Я заберу Риту себе пока ты будешь мучиться?

— Конечно. Но ты обещал помочь мне, чтобы я не мучилась.

— Я сделаю что могу, но гарантировать ничего нельзя. Главное помни: это всё закончится. Когда знаешь, что это ненадолго, то терпеть боль легче. Ну что, поехали?

— Поехали.

Я спустился с дерева и сел на землю, облокотившись на ствол. Потом уложил Эт себе на колени.

— Сейчас будет тошнить, но ты терпи, хорошо? — Я скользнул сознанием в её и перешёл на мыслеречь.

— Хорошо.

Рита стала грамм за граммом перемещать варево в желудок Эт. Сознанием, находящимся в Этере, я почувствовал тошноту и, сделав усилие, подавил рвотные позывы.

— Видишь? Вот так вот вместе, глядишь и справимся! — улыбнулся я ей, пытаюсь что-то сделать с жаром, который начал распространяться по её телу.

Ощущения от перерождения при помощи варева и при помощи конструктов оказались приблизительно одинаковые. Тело Этеры будто поместили в огонь, боль охватила каждую клеточку организма. Сознанием, находящимся в ней, я пытался подбодрить её, переключить концентрацию с боли на что-то иное.

— Ещё! — прошептала Эт

— Три девицы под окном. — Начал я вторую сказку. — Пряли поздно вечером. Кабы я была царица — говорит одна девица, то на весь бы мир одна наткала б я полотна! Кабы я

была царица — говорит её сестрица, то на весь крещёный мир приготовила б я пир! Кабы я была царица — третья молвила сестрица...

— А-а! — закричала Этера.

Приступ боли усилился. В такие моменты, я, при своих перерождениях, видимо терял сознание. А здесь мы сидели вместе. И я, помогая ей справиться с болью, получается, оказал ей медвежью услугу. Сделал только хуже. Сознание Этеры не отключилось, а боль усиливалась усиливалась и в какой-то момент Эт не выдержала и...

— Нет! Не делай так! — попытался остановить её я. Но не успел. Её сознание скользнуло в моё. Оно искало спасения от боли и... нашло.

Лучше всего, конечно, полное слияние практиковать совместно с сексом. Но, что получилось, то получилось. Наши ауры соединились и боль затопила нас обоих. Волна боли, катившаяся по телу Эт, перекинулась и разлилась и по моему телу. Вернее, понять где было моё, а где тело суккубы стало невозможно. Разделившись на два тела, боль несколько утихла. Вероятно, запас её был рассчитан, если так можно выразиться, только на одного.

Эт-Я смотрела на меня-Эт снизу вверх. Несмотря на слёзы, застилающие глаза, она краем глаза заметила пролетающий по тёмному небу метеор.

— Компьютер. Доделаем компьютер и займёмся скафандром!

— Ещё не хватает шины по регистрам статуса каждого CPU. — ответила мне наша общая Шиза.

— И ещё нужны регистры управления памятью. Чтобы можно было выделять сегменты только для чтения. Это ещё одна шина.

— Да, в системе с  $2^{128}$  процессоров какая-никакая защита памяти нужна. А то одна ошибка и всё насмарку!

— Тогда у CPU появится второе, не прерывание, но исключение. Первое исключение уже есть — неизвестная команда. Вторым будет обращение к памяти, недоступной для записи.

Новая волна боли захлестнула нас и в этот раз мы с ней не справились. Наше общее сознание померкло.

...

— Кушать! — прислал мысль Косм.

— Чёрт! Только не сейчас!

— Кушать! — повторил он.

Я осмотрел свою ауру, в ней не было ни грамма маны. Открыв глаза, я увидел Эт, лежащую у меня на коленях. Её аура так же не содержала ни капли маны.

— Вот ведь хрень! — сказал я себе и поискал Риту. Риты не было. “Её нет вообще! Она погибла!” — понял я, поискав нити управления.

— Кушать!

— Варвара! — Позвал я.

Любопытный дух отозвался на мой зов и заглянул в мою ауру. Я попросил у него маны, но в ответ он развернулся и выпорхнул наружу.

— Кушать! — требовал Косм.

Я растянул ауру, собрал из окружающей среды крохи маны и направил в ауру Космика.

— Ой-ой! — очнулась Эт.

— Бандитка! Вставай, собирай еду для Косма. Он есть хочет! — не то сказал, не то послал мыслеформу я.



— Почему бандитка? — спросила она. Мысленно.

Я слышал её мысли не раздваивая сознание для этого!

— Потому что нельзя ставить эксперименты, если происходит нечто из ряда вон выходящее!

— Еду для Косма? Сплети материализатор. — прислала она мне мысль.

— А, точно!

Я заглянул в Суть и обомлел: огромное количество цветов, пожалуй гораздо больше, чем можно видеть обычным зрением, обрушилось на меня.

— Я тоже стала лучше видеть! — прокомментировала Эт.

— Я ещё и слышать тебя стал без слияния сознаний.

— И Косма я лучше слышу.

— И Косма — согласился я.

— А ты говоришь — бандитка! — укорила меня Эт. — Но я не специально. Так получилось.

— Я знаю.

— Кушать! — напомнил о себе Косм.

— Да, вот! — Я сплёл материализатор, потом ещё пару и стал наполнять наши ауры маной.

— У тебя много денег в банке? — вдруг спросила Эт.

— Эм? Я не помню. Несколько тысяч. А что?

— Похоже придётся с ними попрощаться. Слепки ауры не смогут идентифицировать нас. Это видно и без визита в банк.

— Продадим пару телепортов. Ничего страшного.

Я разглядывал свою ауру. Ячейки с Варварой не было. Всего ячеек было двадцать, так же как и у Этеры. Они опять поменяли форму. Были шарики, теперь что-то вроде твёрдых звёздочек. Я так и не разобрался что всё это значит, а тут какая-то новая хрень.

— А они у тебя есть?

— Что? Кто? — не понял я.

— Телепорты. У меня ни одной заготовки не осталось.

— Вот чёрт! И у меня тоже! Но это всё фигня. Жалко Риту и Драко. Они, похоже, погибли. А заготовки наворуем у эльфов. Давай поглядим, кстати, что у них там происходит?

Мы перевели взгляд наверх, на окуляр телескопа. Я подстроил резкость. На площади никого не было. Да и не удивительно: ночь на дворе.

— А как ты двигаешь линзы? — спросила Эт.

— А действительно, как? — Задумался я. Варвары в моей ауре нет. А управление водой есть. — Ну ка, попробуй и ты их подвигать! — потребовал я.

— Я не умею. Покажи!

Я показал и Этера перевела фокус телескопа на ту часть города, где мы арендовали квартиру.

— Где-то здесь наши окна? Вот, нашла!

— Да, но телепортов нет, даже коротких. Без Драко я буду плести короткий телепорт часа три. Чёрт!

— Вероятно вот до сюда — Эт указала точку — нам как раз часа три идти пешком. Так что успеешь сплести один.

— Думаешь, если я посажу тебя на плечи, то мы пройдем вдвоём в один телепорт?

— Можно даже проще — шагнуть в него одновременно с двух сторон. Ты не знал?

— Нет. Пошли!

— Учиться! — потребовал Косм.

— Эх, судьба моя нелёгкая! — посетовал я. — Д-з-з! Звонок! Кто опоздает, тот будет решать задачу у доски! — громко предупредил я всех своих учеников.

# Часть 10. Переворот

## Хороший день

Из Юрбэ Маас отправился в Хано, а затем в Лоори. Передав артефакты связи он почувствовал облегчение: хоть в чём-то, пусть он и не знает в чём, но ответственность за будущее будет лежать не только на нём.

Очевидно, что и Руархид и Арарг тоже предпринимают какие-то действия, а это вселяет надежду. Разбираться во всех проблемах в одиночку было бы крайне тоскливо!

Покинув Лоори, Маас направился в Баанг-Уудэ. Здесь самый большой на континенте рынок: можно будет закупиться товарами для обеспечения легенды. Прибыв в город, Маас снял жильё поблизости от океана, решив проводить вечера на берегу, любуясь суетой парусов и медленной неповоротливостью больших кораблей на магической тяге.

В первый же день, сидя на берегу, Маас обдумывал неожиданно возникшую проблему: а как найти кого-нибудь из Секты Сумасшедших Женщин? Если сравнительно недавно, они пытались выступать на рынках и в других общественных местах, привлекая к себе внимание, то теперь, похоже, такое время прошло. Официального представительства у них конечно же не было. И что же делать?

Ничего путного не придумав, Маас решил поклоняться около торговых представительств, начиная с представительства эльфов. Придя на следующее утро в район, где они обитали, он с удивлением обнаружил, что и их тоже никого нет, а все лавки закрыты.

— Что-то случилось? — спросил он случайного прохожего — Почему торговля остановлена?

— Никто не знает. Эльфы прекратили торговать ещё позавчера. Все магазины закрыты, а торговцы собрались и куда-то уехали.

— Может быть вышел какой-нибудь указ? — сделал предположение Маас.

— Нет. Этот район давал очень большую налоговую выручку. Вряд ли кто-то стал бы душить столь ценный источник доходов!

Пройдясь по опустевшим улочкам, поглазев на замки на дверях, Маас пожал плечами и вернулся в центр города. Уже второй день он высматривал трактиры и таверны в которых болеелюдно, обедал и ужинал в них. Маас вступал в любые разговоры, лишь только появлялся хотя бы какой-либо намёк на собеседника. Увы, никакой интересующей его информации не было даже близко.

Выбрав очередную таверну, довольно сильно заполненную людьми, как место где можно пообедать, он вошёл в неё и расположился за столиком у окна.

Посетителей обслуживал молодой паренёк. Делая заказ, Маас завёл с ним разговор.

— Давно я тут у вас не был. Что-нибудь интересное здесь происходит?

— У нас в городе всегда интересно. Например, сейчас пришло судно из Орбана. Там начали выпускать потрясающие артефакты, показывающие движущиеся картинки. Выглядит это так, будто наблюдаешь за чем-то, происходящим в реальном мире. Каждый артефакт показывает какую-то свою историю: иногда смешную, иногда грустную.

Поскольку эти артефакты очень дорогие, то предприимчивые люди, купив один из них, стали давать другим посмотреть его историю за небольшую плату. Такое развлечение быстро стало очень популярным и теперь каждый раз, как приходит судно из Орбана, дело доходит чуть ли не до драк: несколько конкурирующих друг с другом семей пытаются выкупить

новые артефакты первыми.

— Интересно! — сказал Маас, — Надо будет заглянуть и посмотреть что это такое. Когда я в прошлый раз был здесь, то самой интересной новостью было Общество Сумасшедших Женщин. Теперь, мне кажется, их выпроводили из города?

— Да, две их женщины пробрались в покои Молора, думая что смогут убедить его продолжать войну с эльфами. Говорят, одна из них даже предлагала Молору себя. Их казнь стала неплохим развлечением: её приурочили к празднику урожая. На площади бесплатно раздавали вино и еду и весь город гулял за счёт королевской казны три дня, вместо одного.

— Мда. Весело тут у вас. А кроме новых артефактов и событий на праздник урожая никаких свежих новостей нет?

— Наш город в основном живёт торговлей: люди постоянно приезжают и уезжают. Поэтому, большинство новостей, которые мы обсуждаем, бывает об остальном мире.

Вот например, говорят, что один из гномов собрал экспедицию на северный полюс. Снарядили корабль на магической тяге, закупили большое количество провианта. По слухам, отправляются они через две недели. Но, думаю, новостью это станет только тогда, когда они вернутся. Если конечно вернутся.

— Они думают, что смогут преодолеть барьер?

— Кто-то подсчитал, что боевые артефакты, расположенные там должны наконец исчерпать энергию. Всё-таки с той войны прошло уже несколько тысяч лет. Если экспедиция будет успешной, то они все вернутся весьма состоятельными людьми. Остров Змеи — последнее на месте на планете, доступа к которому нет столько времени. Я думаю...

Парень не договорил. Под ногами так сильно трянуло, что все кто стоял полетели на землю. Казалось что пол и одна из стен поменялись местами: таверна будто перевернулась на бок. Пытаясь не упасть, Маас схватился за стол и вместе с ним опрокинулся назад. Трянуло ещё раз и гравитация потащила всё и всех обратно на пол.

— Что творится? — закричал кто-то.

Маас огляделся. Все посетители таверны лежали на полу. Кто-то обварился пролитым на себя супом, кто-то, как и он, пытался выбраться из под упавшей мебели. Выкарабкавшись из под стола и потирая ушибленный затылок, он двинулся к выходу за перепуганными людьми. Новый толчок застал его у двери. Ощущения были очень знакомыми. Нужно выбраться на свободное от построек место, иначе завалит обломками!

На улице он попытался сориентироваться: центр всех событий находился, похоже, в двух-трёх кварталах от того места, где Маас расположился на обед. Во всяком случае, люди бежали оттуда, там гроыхало, сверкало и дымило.

— Война! — кричал кто-то.

— Убивают! — добавлял другой, разгоняя панику.

Собираясь разобраться что происходит, Маас двинулся против людского потока в сторону предполагаемого центра всего этого хаоса. Хоть это было и очень похоже, но это не был результат действий элементаря огня. Несмотря на обилие дыма от разгорающихся пожаров, было понятно, что происходит нечто другое.

Приготовив заготовку магического щита, Маас пробирался вперёд, стараясь держаться с одной стороны поближе к домам, чтобы в случае чего можно было где-то спрятаться, а с другой стороны — подальше от них, чтобы не завалило, если произойдут новые землетрясения.

Поток спасающихся бегством закончился и Маас осторожно двигался по улице, развернув сигнальную сеть. Он прятался всякий раз, если сигнализация обнаруживала движение, но на поверку всё время оказывалось, что это очередной мирный житель, бегущий в панике в случайном направлении.

Повернув на втором перекрёстке, Маас приблизился к тому месту, где сеть показывала большое скопление людей и применение мощных плетений. Сориентировавшись в обстановке, он обошёл опасное место, прошёл ещё два дома, и осторожно выглянул из за угла.

Около пяти десятков человек, пытались взломать, разбить защиту какого-то здания, стоявшего у одной из городских площадей. Купол, накрывавший постройку, был очень мощным и пока им это не удавалось.

Атакующие не обращали никакого внимания, на бегущих в панике людей, если те не мешали им, однако, несколько валяющихся трупов, говорили о том, что этим разбойникам опасно попадаться на глаза.

Прикинув диспозицию, Маас начал плести Огненный Град. Поскольку нападающие сосредоточены на небольшой площади, то это, в обычное время неэффективное плетение, должно дать неплохой результат.

Когда всё было готово, он ещё раз огляделся, активировал защиту, затем Прыжок. Прыгать решил назад, в разведанное место — обратно к таверне, в которой так и не довелось пообедать.

Пролетая над неизвестными бандитами, он активировал Град: куча камней, разогретых до высокой температуры материализовалась и понеслась вниз. Маас не видел, да и не успел бы увидеть, результат, которого он достиг своей атакой. К тому моменту, как камни долетели до земли он тоже уже приземлился.

— Что там? — спросил его стоящий у входа в таверну парнишка, с которым они совсем недавно обсуждали новости.

— Нападение. Какое-то здание, такое коричневое со шпилем и решётками на окнах, пытаются взять штурмом. Не знаешь что это такое?

— Шпиль и решётки? Королевская сокровищница!

Снова ощутимо трянуло.

— Попробую вернуться и ещё раз посмотреть, что там. — проговорил Маас. — Если эта таверна останется целой, считай мой заказ неотменённым.

Побежав обратно тем же маршрутом, он был вынужден почти сразу остановиться: впереди загрохотало. Источник звука находился значительно ближе, чем ожидалось. Маас понял, что в дело вступили дополнительные силы. Поскольку было неизвестно кто там и что там, то он снова развернул сеть. Осторожно продвигаясь, он дошёл до места, откуда нити его сигнализации стали показывать людей.

В момент, когда он обнаружил неприятеля, неприятель обнаружил его. Судя по показаниям сети, человек двадцать рванули ему навстречу и вот вот будут здесь! Приступ паники накатило на Мааса и он, активировав телепорт, взлетел на сотню метров. Зафиксировав себя в воздухе при помощи Полёта, осмотрелся.

Оказалось, что люди, напугавшие его, сами спасались бегством. За ними не спеша продвигался отряд в форме городской стражи.

Взглянув на происходящее, Маас понял, что стража справится без его помощи и приземлился неподалёку от королевской сокровищницы, в тени какого-то здания. Выглянув,

он увидел результат действия Града: около половины нападавших валялись с проломленными черепами, а камни упавшие на них дымились. По улице распространялся неприятный запах горелого мяса.

Маас пригляделся: у части трупов, валяющихся на земле, были отчётливо видны рога. Они не были демонскими, по виду они больше были похожи на рога лоргов. “Оборотни?” — мелькнула мысль.

Считая что находится в безопасности, он собрался было выйти из укрытия и подойти, чтобы рассмотреть подробнее, как вдруг рядом с сокровищницей открылся телепорт, затем ещё один. Из проходов стали выскакивать и расходиться в разные стороны эльфы.

“Где-то я это уже видел” — сказал себе Маас, прячась за спасительным углом и собирая плетение нового Града.

Атака сверху — неплохой тактический приём: почему бы не повторить его? В прошлый раз одним ударом удалось уничтожить половину всех разбойников. Если и в этот раз пройдёт всё столь же удачно, то, глядишь, страже и делать ничего не потребуется.

Плетя Град, Маас наблюдал за происходящим на площади: часть эльфов побежала и скрылась за поворотом. Другая часть осталась на месте и продолжила попытки взлома купола, защищающего здание. Наблюдая за всполохами купола, стало понятно, что они атакуют сокровищницу с разных сторон.

Простых людей на площади не было, поэтому, прыгнув второй раз, Маас не стал стесняться и влил в Град очень большое количество энергии, стараясь чтобы зона поражения захватила всех: и тех, кого он видел перед прыжком и тех, кто находился за углом здания.

Пролетая над сокровищницей, он понял, что Град накроет и заденет практически каждого нападающего. Приземляясь, он улыбался: уничтожение такой толпы эльфов приносило какое-то животное удовольствие.

Земля приблизилась, ноги встретили удар как обычно, но, почему-то не спружинили. Боль пронзила колени и бёдра. “Что такое?” — успел подумать он, падая лицом на мостовую. Тело было парализовано: он не мог шевельнуть ни рукой ни ногой. Попытки прикрыть рукой лицо от набегавшей на него земли или хотя бы отвернуться провалились. Последнее что он помнил — камень, врезающийся в лоб и щёку, ломающиеся во рту зубы.

...

Хотелось дышать, но дышать не получалось. Эта невозможность сделать вдох и привела его в себя.

Рот был наполнен кровью, его кровью. Чьи-то сильные руки тащили его куда-то, держа за подмышки. Чтобы как-то вдохнуть, Маас открыл рот, кровь хлынула вниз и он, наконец наполнив лёгкие воздухом, снова утратил контроль над происходящим.

...

В следующий раз сознание возвращалось к нему медленно, будто преодолевая какое-то сопротивление. Болото. Казалось, будто он лежит на липкой мягкой поверхности, что если чуть-чуть пошевелится, то его затянет, он утонет в этой мерзкой жиже. Сосредоточившись на ощущениях, он понял, что на самом деле лежит на спине на твёрдом полу, а жижа — это кровь, вытекшая изо рта и образовавшая лужу вокруг головы.

Осторожно открыв глаза он посмотрел вверх. В глазах двоилось. Сознание мерцало, то пытаясь погаснуть, то возвращаясь вновь.

Окончательно он пришёл в себя только услышав голоса, доносившиеся откуда-то слева. — Это точно Маасаркж Хота? — спросил кто-то.

Узнав голос говорящего, он попытался вернуться в бессознательное состояние, но мысли и чувства предательски проявлялись всё сильнее и сильнее.

— Да. Сперва мы собирались наказать его за то, что он помешал нам вернуть наш артефакт. Но потом Эарвен сообщил нам, что вы его ищете.

— Мы ищем его чтобы сделать очень богатым демоном, а он нападает на нас и на наших союзников? Непорядок!

Говорящие приблизились и вошли в комнату, где лежал Маас. Не желая общаться с эльфами, он закрыл глаза и старался не шевелиться.

— Он сильно ранен? — спросил эльф, с которым у Мааса были связаны исключительно неприятные воспоминания.

— Вывихнуты обе ноги, сломано несколько зубов. Череп цел. В общем, почти всё у него хорошо.

— Вызовите лекаря, он нам нужен здоровый. А сейчас, расскажите подробнее: как его удалось поймать?

— Из за того, что группу оборотней атаковали совершенно неожиданно и сверху, командир пришедшего им на помощь подкрепления дал указание бдительно следить за обстановкой не только вокруг но и в воздухе.

Поскольку за воздухом следили, то успели перехватить его в полёте. Но, увы, и он тоже успел ударить. Около сорока бойцов погибло: они ожидали магического удара, а не того, что на них будут падать камни. К сожалению оборотни не предупредили какого характера атаке подверглись.

Стража была частично отвлечена, а частично подкуплена и мы вполне могли вскрыть защиту сокровищницы.

Увы, из за значительных потерь операцию пришлось прервать. Ну а этого прыткого демона мы захватили с собой. Вернувшись, мы попросили Эарвена разобраться откуда он взялся. Самое интересное, что этот демон оказался там случайно! Представляете, он собирался пообедать после того, как засыпет камнями наши войска! Этот ваш подопечный — изобретательный малый. И наглый!

— Да, он изобретательный. Это было понятно ещё в прошлую нашу встречу.

— А почему вы его искали?

— Он маг-исследователь. У нас был с ним договор по элементам цветка. Увы, вместо того, чтобы выполнять свои обязательства он сбежал. Нас ещё и заставили выплатить сто тысяч золотых за его побег. Представляешь? У демонов видишь ли законы.

— Ну ничего, теперь отработает с процентами.

— Да, теперь отработает с процентами. Организуйте лекаря побыстрее! Пусть приведёт его в чувство!

Голоса удалялись, а настроение Мааса упорно улучшалось.

Сорок ушастых за один пролёт! Неплохо-неплохо! Боль во рту и щеках мешала улыбнуться. Однако, сконцентрировавшись на рогах, Маас всё-таки, преодолевая боль, улыбнулся: “Нет, сегодня определённо хороший день!”.

### **Вылазка**

— А если его не будет? — спросил Крэг.

— Тогда мы посидим там пока он не придёт. Но он будет. Каждую ночь он спит в этой комнате. Это какое-то специальное магическое место. Живя там, он постоянно усиливается как маг.

— А как ты это узнала? А ну да, что за глупые вопросы я задаю!

— Подождём пока стемнеет здесь, в этом лесочке. Впрочем можем уже и начать. — определилась с местом Сома.

— Если всё получится, то что мы будем с ним делать?

— Он очень сильный маг. Думаю, что я не смогу допрашивать его сама. Мы положим его в повозку и пусть лежит без сознания пока мы не дойдём до рынка. Наиль говорил, что мы скоро заедем на рынок? Вот, там и найдём кому его передать.

— Если он сильный, то ты уверена, что сможешь справиться с ним?

— Ты же помнишь как убивать магов? Главное неожиданность. Если не получится его обезвредить, то мы даже заходить туда не будем. Может быть они и не поймут где нас искать.

— Хороший план. — похвалил Крэг — Вряд ли кто-то догадается, что опасность исходит из за толщи земли.

Сома оглядывала труднопроходимые заросли.

— Вот отсюда и начнём! — решила она и позвала Упрямого.

Кусты зашатались, а потом прижались к земле: будто чья-то тяжёлая, огромная рука легла на них. — Заходи! — позвала она за собой Крэга, шагая в образовавшийся проход.

Пройдя за Сомой, Крэг оглянулся: ветки позади выпрямились, во все стороны были видны только кусты и деревья.

— Пожалуй, сюда вряд ли кто-то сможет пробраться без хорошего топора. — отметил он.

— Да, подходящее место. Смотри.

Земля перед ними стала расступаться, образуя овальный проход. Плавно понижаясь, он уходил в направлении города.

— Там темно! — сказал Крэг, — нужно чем-то посветить или придётся идти на ощупь.

— Сейчас. — Сома подняла сломанную ветку и дала её Крэгу. На её конце засветился тусклый огонёк, плавно разгораясь всё ярче и ярче. Найдя вторую палку, Сома сделала такой же фонарь и для себя. — Пошли! — скомандовала она и направилась в подземный ход, конец которого уже давно не было видно.

— Я взял с собой пару стрел Сти. — сказал Крэг после того, как они прошли несколько сотен шагов. — Если у тебя не получится, то я попробую их.

— Да, они с чернотой, должны работать даже против сильных магов. Но надеюсь, что лук нам вовсе не понадобится... — Сома остановилась у поворота. — Интересно, а почему Упрямый снова повернул?

— Мы спускаемся. Если бы он шёл прямо, то наклон был бы очень сильный, а так получается дорога хоть и длиннее, но зато человек может пройти. — объяснил ей Крэг.

— И правда. А я запереживала про противоэлементальную защиту. Но тут, под землёй её и не было... Смотри какой корень!

— Я такой толщины деревьев-то никогда не видел! — удивился Крэг.

— Само дерево там не очень большое. А вот из его корней они создали здесь целый подземный город.

— Почему они живут под землёй?

— Я не знаю. Вот возьмём его в плен, может быть он что-то расскажет.

— Ты же сказала, что будешь держать его без сознания? — вспомнил Крэг.

— Это не мешает мне заглянуть в его голову. Помнишь как Учитель это делал? А



допрашивает его пусть кто-нибудь другой. Он почти в сто раз сильнее меня как маг.

— Сквозняк! — насторожился Крэг, хватаясь за лук. — Упрямый дошёл до конца и открыл проход?

— Нет, это я. Здесь такая духота и вонища, что я решила проветрить. — успокоила его Сома.

Спуск занял довольно много времени. Двигаясь вниз, они преимущественно шли молча. Разговаривать было особо не о чем: план составлен и обговорен заранее.

Поворот. Спуск. Новый поворот. Спуск. Иногда Упрямый обходил огромные камни, иногда пробивал тоннель прямо сквозь них. Огромные корни, в отличие от камней, Упрямый не трогал.

Ворона давно уже сидела на месте, указывая Упрямому целевую точку. Поворот. Спуск. Новый поворот...

— Далеко ещё? — спросил Крэг.

— Уже рядом. Стой! Он пришёл!

Сома села на землю и закрыла глаза, переместив всё внимание на ворону.

...

Тог'х Индис развлекался с несколькими девочками в своих покоях. Это занятие — единственное, что скрашивало его жизнь в последние месяцы.

Проклятые диверсанты с Земли поломали все планы. Сейчас он бы уже наслаждался солнечным светом, развлекаясь с теми же девочками на каком-нибудь пляже около одного из мёртвых городов. При этом каждая из них имела бы при себе семя кмэла.

Предназначение. Предназначение всё ещё находится в будущем. А пока приходится ждать, коротая время вот так вот без какого-либо смысла. Как же скучно!

Нужно будет позвать Тиара и спросить о текущих делах. Может быть это внесёт какое-то разнообразие в его унылую жизнь? А ещё надо выбраться на поверхность, а то в последние дни наземная жизнь уже начала ему мерещиться. Пару раз даже чудилось, что он видит каких-то птиц.

Ворона! Да, вот и сейчас ему казалось, что он видит ворону. Уставившись на неё, он привлёк её внимание к себе. Ворона поняла, что он видит её, повернула голову, взмахнула крыльями и улетела в... стену.

“Тьфу ты! Привидится же такое!” — чертыхнулся он и сел. Лежащие по обе стороны девочки встрепенулись. Решив, что на сегодня забав достаточно, Тог выгнал их.

Тщательно заперев дверь, он подошёл к сейфу, вмонтированному в стену, прикоснулся рукой к кристаллику и достал золотую пыльцу.

Если бы отец, Гвиндор, увидел его сейчас, то конечно, ему бы не поздоровилось. Но Гвиндора больше нет. Об этом позаботились всё те же диверсанты Земли.

“А ведь не так уж и плохо, что они появились!” — подумал Тог, глядя на свои пальцы, обсыпанные золотой пылью.

Вдохнув небольшую дозу, он откинулся на подушку и стал с удовольствием наблюдать за цветными полосами, поплывшими перед глазами: цветы, девочки, семена кмэла. В каждой руке каждой девочки семя кмэла... Мир наконец цветной, вот это счастье!

Лёжа на спине, он ласково, будто глядя котёнка, перебирал пальцами пыльцу в коробочке, стоявшей у него на животе. Иногда подносил их к глазам, любясь золотым блеском и вдыхая чудесный аромат.

Разные части его тела зажили своей жизнью: Глаза сами закрывались, потом

открывались. Ноги шевелились, будто исполняли какой-то замысловатый неторопливый танец. Пальцы подносили к лицу ароматное, доводящее до восторга зелье.

В какой-то момент он снова увидел внимательно смотрящую на него ворону.

— Кыш! — хотел он сказать, но язык не слушался: какая-то из девочек, с зёрнышком кмэла в руках, закрывала его рот поцелуем. Почему-то у неё была зелёная кожа, но так, пожалуй даже и лучше!

Тог закрыл глаза, расслабился и окончательно потерял сознание...

...

Крэг терпеливо ждал команды. Чтобы как-то занять себя, он достал из колчана две заготовки для стрел и стал прилаживать к ним наконечники.

— Пойдём дойдём до конца тоннеля. — вдруг сказала Сома.

Пройдя ещё несколько поворотов, Сома остановилась и провела пальцами по стене.

— Что там? — спросил он.

— Похоже никакого магического боя не будет. Но он такой мерзкий, фу! Я даже не хотела бы к нему прикасаться. Нужно подождать ещё немножко, пока он уснёт.

— Ну что же, подождём.

Крэг вернулся к стреле. Доведа диаметр древка до требуемого, Крэг упёрся им в стену позади себя и с силой натянул на него наконечник. Осмотрев результаты своей работы, он положил заготовку стрелы в колчан и взялся было за вторую, но Сома снова прервала его на полпути к цели.

— Сейчас!

Стены подземного хода плавно разошлись в стороны и перед ними открылось просторное помещение. Держа лук наизготовку, Крэг прошёл вперёд. Первое, что бросилось в глаза — большое количество золотых вещей: картины с золотыми рамами, стулья с золотыми спинками, кровать с позолоченными вензелями. На кровати лежал голый, полный эльф. Глаза его были открыты, но было похоже, что он без сознания. На животе у него стояла открытая золотая шкатулка с какой-то липкой прозрачной жижей внутри.

Убедившись, что больше здесь никого нет, Крэг подошёл к нему, вешая лук на плечо.

— Прямо так его забираем, или оденем?

Он отодвинул руки эльфа, закрыл шкатулку и отставил её в сторону. Зрелище и правда было неприятным.

— А здесь есть одежда? — Сома оглянулась, — вот штаны какие-то. Одевай его.

— Он смотрит на меня! — сказал Крэг, заметив остекленелый взгляд, расширенных до предела зрачков.

— Странно, я же забрала у него почти всю энергию. Сейчас... — Сома что-то сделала и эльф окончательно потерял сознание. — Непонятный он какой-то, но Наг с ним справился.

— Наг?

— Дух. Нам пора уходить. — поторопила она.

Натянув на эльфа штаны, Крэг взвалил его на плечо и вошёл в проход. Он вспомнил, что впереди длинный путь по извилистому тоннелю и вздохнул.

— Тяжеленный-то какой! Ему бы бегать иногда. — пожаловался он в пространство.

— Сейчас, Наг поможет тебе. — ответила Сома.

Что-то произошло и нет, не ноша стала легче, а сил в руках прибавилось.

Крэг оглянулся: прохода, по которому они только что прошли уже не было. Земля тихо смыкалась за спиной сразу после того, как они делали очередной шаг.

Несмотря на помощь духа, к тому моменту как они вышли к лоргам, Крэг вымотался и шёл, еле переставляя ноги.

— Хух! — сказал он, сгружая грузное тело эльфа на спину лорга.

— Извини. Мне нужно было подумать об этом и взять кого-то ещё тебе в помощь. — сказала Сома.

— Ничего, главное что дошли! А усталость пройдёт. — сказал Крэг, залезая на лорга. — Может быть его связать?

— Зачем?

— Он не сразу потерял сознание, вдруг очнётся?

— Не очнётся. Уже не очнётся. Но если тебе будет спокойнее — свяжи.

Преодолевая усталость, Крэг спрыгнул на землю, обошёл лорга слева и справа, связывая руки и ноги пленника. Затем снова забрался в седло.

— Ну что, домой?

— Домой! — подтвердила Сома.

### **Ротация**

— Знали бы вы какое это зрелище! — пожаловался Эарвен.

Архимаг фыркнул.

— Я понимаю, но нам надо понять что она с ним сделала. — настаивал Илли.

— Вы уверены, что это она?

— Три дня назад, она вылезла из могилы и направилась к нам. Ты говорил, что она будет добираться сюда два-три дня. А сегодня ночью пропал Тог'х Индис. — жёстким голосом произнёс Тиар.

— Все кто следил за ней до меня умерли. Я боюсь! — Эарвен вжался в кресло.

— Ты же наблюдал за тем, как она вылезает из могилы? Ничего не случилось.

— Я чуть не умер от ужаса.

— Пропал наш король! Пока он не вернётся или не будет коронован новый, верховная власть здесь я! — архимаг встал. — Будешь артачиться, я прямо сейчас тебя отправлю в страну цветов. Мне нужна информация!

— Х-хорошо, я п-попробую. — начал заикаться Эарвен.

— Вот, шкатулка. Это последнее, что он держал в руках. — подал голос Илли.

С видом обречённого Эарвен сложил на шкатулку руки и закрыл глаза.

— Король жив, но без сознания. — начал говорить он почти сразу.

— Это мы знаем и без тебя. — отрезал архимаг.

— П-похоже, что его забрали орки. Эльфийка здесь не при чём. И они утащили его под... п-под... под землю!

— Она вылезла из под земли и направилась сюда, а потом его утащили под землю. Ровно тогда, когда она должна была сюда добраться. Как она может быть не при чём?

— Его восприятие было очень сильно затуманено этим. — Эарвен указал на шкатулку. — Он считал, что она пришла и принесла ему зерно кмэла. Может быть он перепутал зелёный и синий? Тогда это правда была она...

Эльфийка не захотела его трогать: ей было настолько противно, что змея выскочила из её руки и укусила его. — продолжил видящий, — С тех пор он без сознания. После, она ещё посмотрела на него и решила, что король будет болеть до конца своих дней. А потом оборотень унёс его под землю. Выходит, оборотень тоже воскрес!

Услышав про болезнь, Илли вспомнил сегодняшнее утро. Проснулся он от того, что его

тошнило. Это происходило с ним с тех самых пор, как они восстановили кмэл.

“Болезнь до конца своих дней” — тошнота вдруг снова подступила к горлу, как только он услышал эти слова.

— Простите, мне нужно выйти. — сказал он и выскочил из кабинета архимага. Отдышавшись, он собрал все силы, сконцентрировался и выбросил плохие мысли из головы. “Всё в прошлом!” — настраивал он себя. Ещё немного подышав, он вернулся.

— ...У оборотня было копьё. — продолжал Эарвен. — Этим оружием он владеет идеально. Копьё со смертью внутри. Смерть именно для магов. Два копия. Да, точно два! Всё, здесь больше ничего увидеть нельзя.

— Очень хорошо. — похвалил его архимаг. — Но нам нужно больше информации. Попробуй посмотреть, что она делала до того, как пришла за королём. Где-то же они с оборотнем встретились? Или он тоже бежал сюда три дня?

Эарвен затих, пытаясь выполнить приказание архимага. Спустя несколько минут он вдруг дёрнулся, аура его стала бледнеть, а затем рассеялась.

— Демоны! — воскликнул архимаг — ты выиграл! Сто золотых с меня! Выходит она действительно может убивать видящих, наблюдающих за ней!

— Я предполагал это с самого начала. — сказал Илли глухим голосом.

— Что с тобой?

— Почему-то я неважно себя чувствую последнее время. С того времени, как мы вылечили кмэл.

— Это адаптация. Ты поднялся на целую ступень в уровне. Разве ты этого не заметил? — улыбнулся архимаг

— Да, знаю. Но что-то эта адаптация проходит медленно. Сейчас уже полегче... Ладно, что мы будем делать? Искать нового видящего?

— Да, я подберу нового. Нужно разработать тактику: вероятнее всего нужно подглядывать не за эльфийкой, а за событиями, с ней связанными. Может быть ещё два-три видящих умрут, но рано или поздно мы найдём способ.

Ты, кстати, не думал сам стать видящим?

— Я сам?! У меня же нет умений!

— Умения развиваются с наставником. Это чушь, что они должны быть врождёнными. Можем использовать следующего видящего для того, чтобы помочь тебе на начальном этапе, а потом за пол годика — год ты сможешь доразвить это умение самостоятельно.

— Вот как? Может быть можно научиться и элементарей призывать?

— Да, всему можно научиться. Просто у нас не принято учить таким вещам с нуля. Считается, что нужна предрасположенность, склонность.

Архимаг положил руку на голову Эарвену и прикрыл глаза. Постояв минутку, он резко отдёрнул её, будто отшатываясь от какого-то кошмара.

— Что случилось? — спросил Илли.

— Эарвен вернулся к месту её воскрешения, а потом пошёл за ней по следам. Идиот! Она почувствовала его и устроила ему засаду. Если наблюдать за ним, а не за ней, то это безопасно. Мда. Я примерно так и думал...

Достав из стола металлические пластинки, архимаг положил на них руку и прикрыл глаза.

Илли затих, не решаясь что-либо сказать или даже пошевелиться.

— Знаешь кто первый встретился с эльфийкой? — спросил вдруг Тиар.

— Кто?

— Наш добрый друг, Маасаркж Хота. Как он кстати, уже пришёл в себя?

— Лекарь им сейчас занимается. На лице останутся шрамы, но демонам, кажется, всё равно ничего не поможет. Разве только иллюзии.

— Ты уже общался с ним? Пусть расскажет про эльфийку.

— Ещё нет, я думал начать завтра-послезавтра, когда он будет чувствовать себя хорошо.

— Ладно не будем спешить. — резюмировал архимаг. — Сейчас нам надо найти Тога, а здесь нужен видящий. Кажется я знаю где его взять. Я вызову тебя часа через три...

### Элементаль

— Я понял! Варвара не потерялась, не ушла. Она просто перестала занимать отдельную ячейку в ауре. Если смотреть на ячейку с твоим или моим сознанием, то видно и её.

У неё как было характеристическое число больше тысячи, так примерно и осталось. Когда наши ауры разделились, то каким-то образом Варвар стало две: одна у тебя, одна у меня. Теперь ты тоже оборотень. Ну ка, попробуй сделать вот так!

Я трансформировал руку в пар, показывая мыслями что я делаю.

Кора подняла руку, напряглась и её рука растворилась в воздухе.

— Ух! — восхитилась она и её одежда упала на пол.

— Интересно, — сказал я, задрав голову и глядя вверх на облачко пара у меня над головой, — если я не вижу твою ауру в таком виде, значит ли это, что никто её не видит?

Я всплыл облачком под потолок и понял, что теперь я вижу её. Нет, неверно, чувствую.

— Полетели посмотрим на телепорт? — предложила Эт.

— Это немного другое, но всё равно аурное зрение. Вряд ли увидим что-то новое, но давай посмотрим!

Мы вытекли на улицу и понеслись к центру города. Внезапно нас тряхнуло. Реальность будто на какое-то время смазалась и проявилась снова.

— Что это? — остановившись спросила Эт

— Вы изменились! — всплыл в наши мысли кмэл. В интонациях Рохи были угрожающие нотки.

— С Космом всё хорошо, не волнуйся! — успокоил её я. — А мы, да, изменились. У нас цветочный год: подстраиваемся друг под друга. Знаешь что это такое?

— Смотри! — Кора показала Рохе астральную картинку: Косма, сидящего за партой и усердно выводящего демонские буквы в прописях. — Ему нравится учиться, а Сти учит и его и меня.

— Ты же говорила, что все кмэлы знают всё, что знают их дети? — спросил я. — Разве ты не видишь, что с ним всё в порядке?

— Я стану чувствовать его только когда он прорастёт.

— Перемести внимание к нам домой и убедись, что с ним всё в хорошо. — предложил я. — Наши планы не изменились: мы выясним куда ведут телепорты и потом наверное отправимся на те острова.

— Простите меня. — прислала мысль Роха, — Я посмотрела на Косма. С ним всё в порядке. Кажется он даже любит вас.

— Всё нормально, не за что извиняться! Ты должна о нём беспокоиться. Было бы странно если бы было наоборот.

Кмэл замолчал. Немного подождав, мы решили уже двинуться дальше, как вдруг снова услышали его мыслеречь.

— Я выяснила как эльфы планируют меня защищать. Ты спрашивала. — обратилась Роха к Эт.

— И как?

— Никак. Вместо меня вырастет другой кмэл. Его семя хранится в королевских покоях.

— Не понимаю. Восстанавливая тебя они убили больше тысячи своих бойцов. А после этого они убьют тебя, заменив другим кмэлом? Где логика?

— Я не знаю. — ответила Роха.

— Ты не узнала как они планируют провести чистку? Что это будет? Артефакт? Если бы мы узнали где он, то может быть нам удалось его украсть?

— Семя кмэла. Оно хранится в королевских покоях. — повторила Роха.

— Я всё ещё не понимаю. Объясни? — попросил я.

— Всё живое растёт и развивается, потребляя синеву. Кмэлы — не исключение. Если человеку, кмэлу или любому другому существу дать синеву, то оно вырастет или усовершенствуется. Но синеву все организмы усваивают только вместе с обычной энергией.

— Эта информация нам известна. — вставила мысль Эт, — К чему ты ведёшь?

— Я понял! Однажды мы дали конструктам много-много синевы и они стали поглощать недостаток энергии из окружающего пространства. Все живые организмы вокруг них погибли, поскольку конструкты отняли у них энергию!

— Именно так. — подтвердила мою догадку Роха — Они утопят семя кмэла в синеве. Синевы будет так много, что всей жизни планеты не хватит чтобы утолить его голод.

— Эврика! — воскликнул я — То есть план простой: ворует всю их синеву и дело в шляпе! Теперь мы знаем что красть, осталось найти где она хранится. Ура!

Я стал поливать дождиком ветки кмэла. Потом я закружил над площадью, поливая прохожих. Моё веселье видимо было столь заразительным, что Эт присоединилась к нему и начала носиться за мной.

— Но синевы здесь нет. — прислала мысль Роха

— Не важно! Мы обязательно найдём где они её хранят! “Всю планету обойдём, синеву-то мы найдём!” — запел я.

— Синеву мы здесь найдём! — подпевала Этера, будто Пятачок за Винни Пухом следуя за мной.

— Синевы нет в этом мире. Она где-то за телепортом.

Я вывалился лужей под корни Рохи.

— И что теперь делать? — спросила Эт, транслируя потухшее настроение.

— Да, что делать? — задал вопрос я.

— Не знаю.

Мы все замолчали. Я заглядывал в будущее, пытаюсь найти способ, позволяющий рассеять холод и тьму. Почему-то очевидные варианты вроде перемещения в другой мир в поисках синевы не давали результата. Может быть потому, что это другой мир и видение будущего не может его учесть? А может почему-то нет возможности что-либо исправить таким образом. Кто знает?

— Роха, а скажи честно: если в королевских покоях будет лежать например Косм, то когда он прорастёт и пусть даже убьёт тебя, он вспомнит всё что ты помнишь?

— Да. И я тоже не умру, поскольку это мой ребёнок. Новые ростки — просто новые сознания. Когда моё тело погибнет, его сознание станет главным, но моё тоже сохранится.

— Тогда давай мы подменим семя в королевских покоях? Если вдруг у нас ничего не

получится, то по крайней мере когда они вернутся, то найдут здесь тебя. Вероятно они боятся такого расклада?

— Косм не согласен с вами расставаться. — после паузы ответила Роха

— С Космом и я не хочу расставаться. Косма мы посадим как и планировали. А семя в хранилище заменим на другое. У тебя же есть ещё цветы. Украдём ещё одно твоё зёрнышко, положим его в хранилище, а то, что лежит там будто бы упадёт в землю около тебя.

Или нет. Стоп! Оно же не виновато, что эльфы притащили его сюда. Мне жалко его. Может его посадить рядом с Космом? Что ты думаешь о таком плане?

— Если посадить его раньше, то кмэл-родитель узнает об этом. Кто-то из эльфов тоже может узнать. Лучше положить его подо мной, а я сумею сберечь его до того момента, когда можно будет его прорастить, либо мы с ним вместе погибнем. — ответила Роха.

— Решено! Я сделаю вора. Только ты не поджигай себя, ладно? Поступим по другому: я помню как делать плетение призыва огненного элементаля, мы его активируем, но не на полную мощность. Если элементаль всё-таки придёт, ты его прогоняй. Раз ты умеешь их призывать, то видимо и управлять им сможешь? А прибывшая по тревоге команда эльфов пусть увидит это плетение и развеет его.

Только сперва нам надо посмотреть на то зёрнышко, что мы будем воровать внизу. Понять: сможем ли мы его заменить.

— Полетели! — воскликнула Эт и стала просачиваться вниз.

— Стой, подожди меня! — я помчался следом за ней.

Мы спустились на седьмой уровень и стали летать по нему в поисках хранилища зёрнышка кмэла.

— Роха, покажи нам где оно? — попросила Этера, поняв что сами мы будем искать его очень долго.

В ответ мы увидели картинку-направление и внешний вид помещения, которое мы ищем.

На дверях комнаты стояла защита и сигнализация. Защита стояла крайне серьёзная: открывший дверь был бы немедленно уничтожен сильнейшим электрическим зарядом, каким-то огненным плетением и несколькими видами других, пока непонятных мне, убийственных шгучек.

Помимо защиты, в разные стороны уходило несколько нитей сигнализации. В комнате было несколько стационарных телепортов. Вероятно, при тревоге здесь будет очень людно.

Странно, что эти стационарные телепорты до сих пор не были нами обнаружены. Я пригляделся к стенам и нашёл причину: противоэлементальная защита.

Выглядело всё так, что защищен только вход в комнату, а не её содержимое. Просочившись сквозь стены, у нас получилось не поднять тревогу.

Внутри комнаты мы обнаружили сундук, на крышке которого было установлено несколько кристаллов накопителей с огромным количеством маны.

Внимательно осмотрев его со всех сторон, мы решили, что никакой сигнализации на нём нет. После этого мы материализовались около него. Сперва я, а затем Этера.

— Хороший способ пробраться куда-то, но... — Эт запнулась, оглядывая себя.

— Ты выглядишь очень нарядно! — сделал я комплимент, осторожно приподнимая крышку сундука.

Внутри было два отделения. В одном — маленьком, было несколько горстей земли и поверх неё лежало зёрнышко, по виду такое же как наш Косм. Другое отделение, занимавшее

около трёх четвертей объёма сундука, было пусто.

— Похоже сюда поставят накопитель синевы. — сделала вывод Эт.

— А весь сундук целиком поставят в тот сундук, который стоит на площади. По размеру подходит.

— Для чего такие сложности?

— Не похоже, чтобы это действие было необходимо. — задумчиво сказал я — Возможно это какой-то ритуал? Может быть, вкладывая сундук в сундук, они молятся и просят о чём-нибудь?

— С этими эльфами всё время какие-то открытия. Мы думали, что они пришли в наш мир недавно, а Роха говорит что они были всегда. Мы считали, что нашли телепорт, а оказывается их два. Интересно, а где второй?

— Найдём. А, кстати, я хотел спросить. А как вышло, что телепорт здесь у эльфов, а не там у вас? Его же нашли вы?

— Из телепорта вышли эльфы с очень мощными боевыми артефактами. Это было внезапно. Не ожидая нападения, мы ничего не смогли им противопоставить. Они убили почти всех демонов вокруг, а телепорт забрали. Хорошо ещё, что это случилось не в городе.

— Или наоборот — плохо. — высказал я мысль — В городе вас погибло бы больше, но вы, вероятнее всего, отбились бы от них и контроль над телепортом был бы у вас.

— Однако мы долго возимся. — прервала разговор Этера — Ну что, забираем его? Как мы его унесём?

— Оставим его пока тут. Потом приплём сюда конструктор. Сперва он принесёт замену, а потом украдёт это. Не должно быть ни минуты, что зёрнышка здесь нет. Нельзя рисковать. Пойдём, посмотрим можно ли забрать семя у Рохи так, чтобы сигнализация не сработала. Хорошо бы всю операцию проделать максимально тихо.

— Возвращаемся?

— Да, сейчас ещё немного посмотрю на сундук... Стоп! Он жив!

— Кто жив? — переспросила Эт

— Драко.

Я пытался запомнить устройство сундука, его внешний вид, расположение кристаллов-накопителей маны. Не знаю зачем мне это было нужно, но прежде чем улетать, я посчитал правильным это сделать.

Пока Драко жил в моей ауре, важные вещи мы запоминали с ним на двоих: я и он. А потом перекладывая из его памяти в мою и обратно, я добивался того, что я помнил это сам. Этаким набор умственных упражнений. Я всё никак не мог привыкнуть к тому, что Драко больше нет со мной, и по инерции составил команду для него: “Запомни!”. Уже проговорив её мысленно, я вспомнил, о том, что его нет. Но вместо тишины, в ответ будто кто-то шевельнулся, услышал меня и... затих.

Я оглядывал свою ауру, будто под микроскопом. Ячейка за ячейкой, сектор за сектором. Обнаружить Драко не получилось.

Но где-то же он был! Кто-то же откликнулся на мою команду!

Когда у меня не вышло разыскать моего помощника, я решил повторить тот опыт, где я его случайно почувствовал. Я снова открыл сундук и составил задание для Драко: “Запомни!”.

Ничего не вышло, но воодушевление поселилось во мне и я стал пытаться снова и снова. Повторяя так, этак, в какой-то момент я опять почувствовал отклик. Стало ясно, что Драко



где-то есть, но находится он не в ауре. Причём на одни и те же действия отклик то есть, то нет. Будто он то рядом, то где-то далеко.

— Позови его, просто позови его. — подала мысль Этера, наблюдавшая за моими попытками.

— Драко! Иди ко мне! — попросил я мысленно.

— Нет, не так. Попробуй так, будто духа воды зовёшь.

— Призвать Драко? — удивился я столь простой мысли, которая почему-то не приходила мне в голову. — Драко, ты мне нужен!

Я сделал приблизительно такое же усилие, как при призыве копии Варвары, но вместо неё представлял своего Драко.

И наконец я почувствовал... Знакомое присутствие. Знакомое и незнакомое одновременно. Знакомое, потому что это был Драко. А незнакомое — потому, что он был другой. Иной. Он больше не был моим конструктом. Я всё ещё мог заставить его делать то, что мне нужно, так же как Варвару. Но до того, как она поселилась в моей ауре.

И аура этого нового Драко была иной. Характеристическое число было значительно больше чем у Варвары. Вероятно несколько тысяч.

— Он стал элементом. — догадалась Эт.

— Либо от того, что я изменился, он стал чужим.

— Но его уровень вырос. Это элементаль!

— Он был при смерти и поэтому уровень мог вырасти. — парировал я.

Эт наблюдала, а я разбирался с тем, что изменилось в Драко, а что осталось как и прежде. Изменилось то, что теперь он обладает полностью самостоятельным сознанием, а раньше я воспринимал его как кусочек своего. Как прежде он мог помочь мне создать конструкт или выполнить какое-то действие. Но после этого, норовил уйти и приходилось снова вызывать его. Так же я больше не мог использовать его память.

— Рита! — вызвала элементаль Этера.

Этим действием она полностью сбила меня с толку: в ответ на её вызов явился... Драко. Ещё один. Полная копия, клон, возможно квантово-запутанный, но всё тот же Драко.

— Как ты догадалась это сделать?

— Я разглядывала его и мне показалось что это не Драко, а Рита.

— Драко! — позвал я ещё раз. И у нас стало три Драко-Риты. — Что это значит?

— Рита! — позвала Этера четвёртого...

— Память у них разная. Как у элементалей воды. А всё остальное одинаковое. Если отпустить и снова вызвать, то приходит тот же, которого отпустил. — прокомментировал я свои эксперименты.

— Мне кажется, что Рита всё-таки немного отличается.

— Я думаю это один и тот же дух, просто с двумя сознаниями: Риты и Драко. — сказал я призывая четырёхсотого по счёту Драко.

— Что ты делаешь?

— Я нашёл отличие от элементалей. Если в одну клетку призвать много элементалей, то получается постоянный элементаль и полное управление. Как Варвара. А с Драко этот фокус не проходит.

— А ещё Варвара делится энергией, а Рита нет.

— Да, это я тоже заметил... Ладно, давай вернёмся к Рохе и доделаем задуманное...

**Похищение**

Осмотрев сигнализацию, мы попросили Роху раскрыть один из цветков и уронить семя на землю. Никакой тревоги это не вызвало. Затем я отправил двух Драко: одного забрать семя, а второго положить на это же место новое. Через несколько минут на земле у корней Рохи лежало зёрнышко из сундука.

Я пригляделся и увидел слабый поток маны поступающий от кмэла к этому семечку.

— Если ты не прорастишь его, то они его не убьют? — спросил я

— Нет.

— А не заподозрят ли чего плохого?

— Время от времени, когда у меня совсем плохое настроение, я не проращиваю свои семена. Один раз это длилось около тысячи лет. В таких случаях эльфы просто терпеливо ждут. Единственное, что может ему грозить — это то, что его изменят.

— Хорошо. — сказал я — Мотивы их поведения мне не ясны, но то, что они не увидят чего-нибудь необычного нам подходит.

— Теперь вы отправитесь на острова? — поинтересовалась Роха.

— Нам нужно решить что делать — ответил я. — С одной стороны у нас много новой информации.

— И её бы надо сообщить нашим. — вставила Эт.

— Да. А с другой стороны, надо всё-таки узнать куда ведут телепорты. Два конструкта уже перешли на ту сторону, нити показывают направления на север и юг. Нужно подождать пока они не вернуться.

А потом да, видимо мы отправимся к демонам. Может заодно доставим им языка?

— Инроргн и без этого верит тебе!

— Я думаю, что если мы притащим ему, например, вот того супермага, что мы видели на площади, то может они извлекут из него что-то полезное?

— Вы хотите украсть архимага? — удивилась Роха.

— Он архимаг? Ну что же, тем ценнее язык. Значит мой план такой: мы ждём возвращения конструктов, чтобы узнать где точки выхода телепортов. Пока они не вернуться, мы обследуем город более тщательно на предмет новых мест, которые мы пропустили. Оказалось, что такие есть. Затем пробуем захватить их архимага.

После этого перемещаемся в Юрбэ, а дальше по обстоятельствам. Или на острова или к выходам телепортов.

— Если вы хотите захватить архимага, то лучше всего делать это когда он набирается от меня синева.

— Что это значит? — удивился я.

— У здания, где он живёт, есть небольшой внутренний дворик. В нём есть мои корни. — ответила Роха — Каждое утро, незадолго до рассвета, он бывает там, чтобы забрать у меня синева. Это его личное место, доступ для всех остальных туда закрыт.

— Вот, стало быть, почему у него такой большой уровень! — догадался я — Он паразитирует на кмэле! А почему именно там? Ведь все постройки здесь это же тоже твои корни.

— Этот особый. Таких отростков у меня всего два.

— Понятно.

...

Определившись с планами, мы решили заняться насущными делами.

Нам нужно было решить одну важную проблему: у нас кончились деньги, а ещё срок до

которого оплачена комната должен был вот-вот подойти.

Кора не сомневалась, что наши аурные слепки не распознают, но я всё же настоял на том, чтобы мы сходили в местное отделение банка. В результате этого похода, увы, мы вернулись всего лишь обладателями новых, только что открытых банковских счетов.

Нужно было придумать что продать этакое, чтобы и заработать и при этом не требовалось делать огромное количество работы. Нужны быстрые деньги.

Чтобы добыть деньги я решил продать несколько ворованных плетений, а для этого мне потребовалось много одинаковых конструктов.

Когда я потерял Драко, то некоторое время я не создавал ему замену. Глядя на то, как всё без него медленно, я считал что из за того, что у меня был помощник, то я, делегируя ему работу над создаваемыми конструктами, не развивался сам.

Однако сейчас, когда потребовалось создать сразу десяток одинаковых по назначению конструктов, я понял, что эти рассуждения были ошибочны. Так можно дойти до того, что и компьютер мне не нужен: без компьютера я смогу лучше считать в уме.

В общем решив вернуться к старому образу жизни и чтобы компенсировать отсутствие (вернее невозможность его постоянного присутствия в ауре) Драко, пришлось сделать новую пару конструктов-помощников.

Причём я заставил Кору своего конструкта сделать самостоятельно: будет интересно понаблюдать за разницей в их развитии. Новые конструкты, конечно, полностью выполняли все возложенные на них задачи (ведь при их создании использовался оригинальный Драко), однако недостаток уровня всё-таки сказывался: то в одной то в другой ситуации они сталкивались с недостатком энергии. Из за обнаруженных проблем, пришлось перенастроить мои сборщики синева так, чтобы они в ближайшее время снабжали ей только младших Риту и Драко.

Но зато теперь, когда нужно отправить Драко на какое-то задание, я отправляю призванного элементаля, а потом, по возвращении, он делится информацией с тем, который находится у меня в ауре. Элементали, как позже выяснилось, больше не могут развиваться: это их фатальный недостаток.

В общем, мы создали с десяток воров и отправили их на охоту. Ничего иного, кроме как продать один-два телепорта в голову не приходило. Однако, пока мы ждали улова, крайне неплохая идея пришла в голову Коре.

— Я знаю что можно продать! Если ты не против.

— Что?

— Артефакт регулятор-индикатор магнетизма. Конечно кроме суккубы такое вряд ли кто-то купит, но зато они заплатят весьма неплохую цену.

— Можем сделать штук пять для пробы. Думаешь, удастся продать их здесь, в Цехине?

— Торговцам всё равно где продавать или покупать. Главное, чтобы они понимали ценность товара.

— Хм, давай попробуем. Ты попробуешь сходить на рынок или я?

— Я могу, но я боюсь как бы это не раскрыло то, что я суккуб. Они же ищут эльфийку и суккуба.

— Хм, да. Ты права. Давай поторгуюем этими артефактами в другом городе, а пока продадим два коротких телепорта. Денег они принесут не так много, особенно здесь, но на жизнь нам хватит.

Кстати, за сколько ты купила бы такой артефакт?

— Я бы отдала за него все свои сбережения, а если бы он стоил дороже, то очень бы сожалела, что не хватает. Вероятно соблазнила бы продавца.

— То есть за десяток тысяч мы сможем такой продать?

— Думаю, что торговцы будут перепродавать их значительно дороже.

— Ладно, жаль, что эта идея не подходит для Цехина. Подумаем об этом потом.

Давай пока обсудим план похищения архимага.

— Тут всё просто. Мы прощаемся со всеми и уезжаем из города. Затем возвращаемся в образе элементарей и усыпляем его, когда он будет собирать синеву с Рохи. Если всё получится, то через телепорт переправляем его за пределы города.

— Там одеваемся и переходим прямо в Юрбэ. Сдаём его Инроргну и возвращаемся. — Дополнил я план. — А зачем уезжать из города?

— Я подумала: вдруг они будут шерстить среди гостей? Лучше, если нас не будет.

— Как раз, мне кажется, что искать похищенного в городе будут в последнюю очередь. Давай обстригаем это прямо сегодня? Всё равно делать нечего.

— Тогда нужно всё приготовить. А у нас пока даже телепортов нет.

— Будут, не волнуйся.

— Так непривычно полагаться на воровство. — задумчиво сказала Кора — Это неправильно.

— Мы же не у своих воруем, а у эльфов. Если бы линии будущего показывали какой-то прок, то я бы их всех убил. Но, увы, это почему-то не помогает. Ещё я смотрел что будет если телепорт сразу, как только он восстановится, вывести из строя. Темнота и холод всё равно наступают, просто позднее. И даже если выключить его на тысячу лет, то наступают и тогда. Так что не стоит жалеть эльфов.

— Я их не жалею. Ты прав. Просто это непривычно.

— Значит надо переходить к действиям! Ты двигай на рынок, продай вот эти два коротких телепорта. А я пока осмотрю место нашей сегодняшней операции. Мыслесвязь разрывать не будем, так что и ты и я будем в курсе происходящего.

— Но рынок далеко от центра города!

— Ага, но связь, кажется, теперь работает на любом расстоянии. Заодно проверим так ли это. Если нет, то делаем каждый своё дело автономно, потом встречаемся здесь.

— Играть! — подал мысль Косм.

— О! Ещё и здесь оставим по сознанию. Экспериментировать так экспериментировать! — решил я.

Косм воспринимает учёбу, как очень интересную игру. С ним и с Корой мы понемногу осваиваем арифметику. На полный школьный курс, которому я обучил Сому, нужно потратить пару месяцев. Кору ещё интересуется информатика, цифровая и аналоговая схемотехника. В общем впереди ещё много возни, но и мне она тоже интересна: я отлаживаю способы быстрого запоминания, продолжая дорабатывать разработанное для этих целей плетение.

Приняв решение, мы разделились: Кора ушла на рынок, барыжить короткими телепортами, сев другим сознанием за парту рядом с Космом, а я полетел к месту, указанному Рохой.

Маленький дворик действительно нашёлся внутри здания ратуши. Посреди этого пятка земли стояло простое кресло. Оно было изготовлено из камня или чего-то похожего на камень. При этом, как и рельсы для трамвая у демонов, выглядело хрупким но, очевидно,

не было таковым.

Я пригляделся: внутри тонких каменных прутиков, близко к поверхности, шли нити какого-то плетения. Похоже это плетение, укрепляющее материал. Надо будет попробовать поискать такое у торговцев.

Прямо из одной из комнат на втором этаже во дворик вела приставная лестница с перилами. Очевидно, что эта комната принадлежала архимагу.

Я залетел в неё и осмотрелся. Неподалёку от окна в стороне от двери, ведущей к лестнице, стоял стол и кресло. За столом сидел архимаг и не обращал на меня никакого внимания. Правда, заметив его ещё с улицы, я перемещался только вблизи стен в виде тончайшего слоя пара.

Здесь был сейф, в котором хранилось несколько артефактов. Один из них был очень похож на пистолетик Инроргна. Решив забрать артефакты себе, я создал конструкт-утилизатор, который будет уменьшать толщины стенок сейфа, превращая их в фольгу.

Момент создания конструкта почему-то не остался незамеченным и архимаг забеспокоился. Я замер на месте и запретил двигаться всем конструктам, находящимся поблизости.

Озираясь, он встал и начал скрупулёзно осматривать стены и потолок. Затем активировал телепорт и куда-то перешёл. На всякий случай я покинул комнату, продолжив наблюдать за ней с расстояния.

— Уйди ещё подальше! — прислала мысль Кора

— Они похоже ищут человека: две шестёрки эльфов ходят вокруг. Сейчас я переключу направление их поисков. — ответил я, выбрав самого слабого мага.

— Подальше отойди! — снова прислала мысль Кора.

— Триста метров, куда уже дальше?

Я сплёл цветочный горшок и он полетел вниз, а я, выполняя просьбу Кору, переместился подальше в сторону.

С такой высоты горшок падает около десяти секунд, поэтому когда он долетел до цели, то оказалось, что маг, которому он был предназначен, уже отошёл, а его место занял другой. Его не убило, но левое плечо, руку и ногу повредило сильно.

Маги прореагировали на это довольно спокойно. Двое деловито взялись оказывать пострадавшему товарищу помощь, а остальных архимаг практически сразу отпустил.

— Им плевать на потери? — удивилась Кора.

— Скорее они выяснили, что полтергейст никогда не добивает жертву. Сейчас они должны попытаться как-то локализовать его. Я отлетел за пределы внутреннего города и стал ждать.

Архимаг скастовал какое-то плетение и всё пространство внутреннего города наполнилось антиэлементальным маревом с сильным градиентом от центра к периферии. Элементалям, находящимся внутри, должно захотеться покинуть город.

Я подлетел к этому полю и влетел в него. То, что я был в образе элементаля никак не мешало мне сделать это.

— Что ты делаешь?

— Эх жалко, что я больше не управляю полтергейстами, а то я бы научил их преодолевать это. — Ответил я, пролетая через границу города туда-сюда.

— Торговец предлагает мне сто пятьдесят золотых за два телепорта. Продаю?

— Конечно. — ответил я, отправляя ещё один горшок в десятисекундное путешествие

вниз.

В этот раз смерть товарища произвела на эльфов большое впечатление. Они все активировали индивидуальные защиты, схватили труп и скрылись в здании ратуши. Антиэлементальное марево над внутренним городом замерцало и несколько раз усиливалось где-то раз в десять.

— Зачем ты его убил?

— Накатило что-то. Пусть считают, что полтергейст преодолел защиту. Побудут в напряжении, им полезно!

— Мы же сегодня собирались его похитить. А ну как он теперь не придёт? — укорила меня Кора.

— Тогда заберём его из постели. Но ты права, зря я это затеял. Я возвращаюсь домой!

...

Мы думали, что из за моей выходки операцию по захвату архимага придётся отложить, однако к утру он всё же пришёл к корням кмэла за синевой. Мы с Эт уже ожидали его там, наблюдая за двориком с крыши здания.

Спустившись по лестнице этот эльф спокойно подошёл к креслу и уселся в него, закрыв глаза.

Как только он это сделал, я активировал нить идущую к плетению Слёз, расположенному под ним. Тело эльфа немедленно расслабилось и плавно съехало на землю.

— Уснул? — спросила Этера.

— Ага, а ты боялась: “Архимаг! Архимаг!”. Ну что, забираем его? Гляди-ка, У него три телепорта! Сплошная польза!

Я начал было конденсироваться у кресла, но был остановлен мыслекриком: “Стой!”. Плавно, не делая резких движений, я переместился обратно в ту же точку с которой мы наблюдали за происходящим. Вокруг архимага открывались один за другим телепорты, а из них выходили эльфы.

— Какую-то сигнализацию мы проглядели. — прокомментировала Эт.

Я отправил в ауру архимагу вампира: он будет забирать себе всю энергию, которая поступает туда, не давая ему прийти в себя.

Четверо магов занимались приведением его в чувство, а ещё десятка два разошлись по дворнику, оглядывая окрестности, разбрасывая разнообразные сканирующие плетения.

— Поднимемся повыше и усыпим их всех! — предложил я, отправляя Ледяные Слёзы с таймером, настроенным на несколько секунд.

Увы, моё плетение не осталось незамеченным и почти сразу все эльфы оказались накрыты различными куполами защит.

Поднимаясь вверх, мы вдруг наткнулись на препятствие: вокруг всего внутреннего города мерцал купол энергетического барьера.

— Убежать не получится. — прислала взволнованную мысль Эт.

— Вижу. Придётся ждать и прятаться.

Конденсатор интегратора зарядившись до порога срабатывания запустил Слёзы. Внизу сверкнуло в аурном зрении и я переместил туда своё внимание. Слёзы смогли свалить только трёх из двух десятков эльфов, остальных же моё убер-оружие не затронуло.

Четвёрка эльфов, занимавшаяся реанимационными действиями, решила не испытывать судьбу, а переместиться в более безопасное место. Архимага подняли и потащили внутрь здания. Чтобы не потерять его, я соединил себя и его ауру нитью в Сути.

Крыши зданий, внутренний дворик ратуши, площадь и весь центр города были переполнены эльфами.

— Тащат какую-то штуку. — взволновано прокомментировала Эт. — Это артефакт Слёз Дракона! Нужно срочно бежать отсюда!

— Вот на этой крыше нет никого. — выбрал я, стараясь сохранять спокойствие, хотя получалось не очень. — Она не предназначена чтобы по ней ходили. Давай переждём атаку на ней. Нам нужно объединить сознания, чтобы пережить это молоко. — предложил я.

Два облачка сконденсировались в лужицу на крыше и вода начала стекать вниз.

— Не получается удержаться! Здесь везде наклон!

— Да, это же крыша. Так и должно быть. Что-то я не подумал об этом. Но уже поздно что-то менять!

До боли знакомое, неприятное бело-жёлтое марево молоком затопило всё вокруг. Необъединённые сознания потерялись в жёлтом тумане.

— Я не чувствую себя. Мы попались?

— Не думаю, что они ищут воду и пар. Скорее всего они ловят магов-диверсантов. Так, что просто подождём. Но если и поймают — то надеюсь, что в виде облачка пара можно будет сбежать.

— Кажется будто время остановилось. Двигается оно только при произнесении мыслей.

— Да, надо посмотреть по часам сколько времени займёт вся атака. Незадолго до появления архимага я смотрел на часы. Сколько с тех пор прошло? Не более получаса?

— Как ты можешь в такой ситуации думать об измерениях?

— А больше же ничего не остаётся. Мы могли бы сломать этот артефакт, я даже знаю способ. Но, если это сделать, то они будут знать на кого охотиться. Придётся просто ждать. А ждать, ничего не делая, в этом молоке гораздо труднее.

Что мы хотели доделать по Ориону-128? Давай займёмся пока время стоит.

— Стек! Мне непонятно как под него выделять память, если будет запущено множество ядер.

— Просто же! Каждому ядру по какому-нибудь куску памяти для стека на старте его CPU и всё!

— Ну вот представь, — начала рассуждать Эт — захотим мы внести какие-то добавления в сам Орион-128. Чтобы это сделать нужно будет задействовать почти все имеющиеся ядра. Так?

— Так.

— Тогда размер стека станет больше размера всей нашей памяти. Пока получается, что мы никогда не сможем загрузить все ядра в работу.

— И что ты предлагаешь?

— Выделить пространство памяти для стека внутри каждого ядра. Так же как у нас сделана регистровая память.

— Ну что же, идея хорошая. А при переполнении этого пространства будет вызываться ещё одно исключение. Нужно определиться с тем, сколько этой памяти в ядре делать. На практике, в моём мире, большинство программ укладывались в стек размером в одну-две страницы памяти. То есть пятьсот-тысячу слов.

— Компьютер же называется Орион-128? Пусть будет 128К слов.

— А и правда, не нам же его делать, он сам себя сделает. Пусть так и будет. Итого, что нам нужно? Ещё один селектор адреса для внутренней стековой памяти. Он получается

простой, поскольку доступ к нему только от одного CPU. И сама память. Команды работы со стековым регистром мы уже сделали. Получается переделываем вот здесь и вот здесь. И в регистре статуса появляется новая причина исключения.

Работа по доработке ядра заняла у нас чуть ли не целую вечность. Мы не могли заставить наш прототип компьютера плести пробные плетения, поскольку время стояло. Поэтому работа продвигалась очень медленно. В дальнейшем пришлось перепроверять всё что мы наделали будучи окружены молоком. Переделка одного блока тянула за собой переделку другого. Пришлось так же добавить ещё пару команд в ассемблер процессора.

Справившись с изготовлением плетения стековой памяти, мы доделали шины доступа к управляющим регистрам и регистрам статуса каждого CPU.

Субъективно на все эти работы мы потратили что-то около месяца времени, а жёлтый туман не заканчивался и не заканчивался.

— Сколько времени прошло?

— Не знаю. Нужно будет сделать отображение часов компьютера в Сути. Сейчас это не выяснить никак. Похоже, что пока мы тут находимся, то время движется крайне медленно. В прошлые разы мы или теряли сознание или приходили в себя, но никогда вот так вот не ждали конца атаки.

— Может быть мы давно уже в плену? Нас просто не выводят из этого состояния?

— Архимаг тоже всё ещё спит. Видишь его в Сути? Если бы мы были в плену, то он бы уже давно был приведён в чувство.

— Я поняла! Здесь всё наоборот! — догадалась Эт.

— Что значит наоборот?

— Кажется, что время идёт только когда ты произносишь мысли. А всё наоборот! Оно движется когда ты ничего не делаешь и приостанавливается, когда ты думаешь.

Понаблюдай за архимагом молча, просто созерцательно, увидишь какие-то процессы происходящие в его Сути. А когда мы разговариваем там всё как бы приостанавливается. Будто облака, увидеть движение которых можно только долго наблюдая за ними.

— И правда!

Мы не сговариваясь замолчали, глядя на артефакт, изливающий жёлтый туман, на Суть архимага, на тех, кто возился, пытаюсь что-то сделать с его аурой. Простое наблюдение немного ускоряло время, движущееся со скоростью черепахи. Но стоило сконцентрировать внимание на какой-либо детали и время останавливалось.

Несколько раз мы возвращались к работе над Орион-128, затем прекращали и продолжали ждать-ждать-ждать.

Казалось, что эта пытка временем будет длиться бесконечно. В какой-то момент я уже решил наплевать на всё и развернуть эту изливающуюся жёлтую гадость в обратную сторону. Терпение моё кончилось и я было потянулся к артефакту Слёз в Сути, и его наконец выключили.

Желтизна начала понемногу рассеиваться. Вместе с тем, как тумана становилось всё меньше, время всё больше ускорялось и наконец стало обычным временем. Без молока, затапливающего всё вокруг, появилась возможность разыскать свои уснувшие части и разбудить их.

Как я и предполагал, никого не заинтересовала жидкость, стекающая с одной из крыш.

Разбудив свои сознания и конструкты, мы прошли по нити и разыскали архимага. Он находился на седьмом подземном уровне. Седьмой этаж у них, видимо, выделен для элиты.



Конструкт, который я подсадил в его ауру, тоже спал, поэтому ещё чуть-чуть и мы прибыли бы точно ко времени пробуждения архимага. Двое эльфов наполняли ауру своего сейфа энергией, используя накопители. Взглянув на это я сплёл ещё одни Слезы и все три ауры в этой комнате послушно погасли.

— А здесь, кажется, сигнализации уже никакой нет. — после минутной паузы сделала вывод Этера.

— Ты наблюдай, а я сейчас материализуюсь около него. Возьму его и открою телепорт в нашу комнату. Когда телепорт закроется, ты лети туда своим ходом. Если же кто-то объявится здесь раньше, то переходи следом за мной и будем действовать по обстоятельствам.

Я вылился рядом с лежащими телами и огляделся. Двери в это помещение были снабжены неплохим засовом. Сделав несколько шагов на цыпочках, я закрыл его. Затем взял эльфа, взвалил его на плечо и открыл телепорт в наши апартаменты.

Уложив архимага на полу в одной из комнат, я стал одеваться.

— Кого-то поймали! — произнесла Эт, материализовавшись рядом.

— Эм? — не понял я.

— Какую-то женщину без сознания нашли на площади. Возвращаясь, я увидела как её подбирали.

— А ещё я забыл, что мы планировали забрать из его сейфа артефакты. Нужно вернуться! Только сперва нужно раздеть его!

— Раздеть? Зачем?

— Надо собрать все его артефакты и перенести куда-нибудь в другое место. Как бы здесь не оказалось какой-нибудь сигналки. Аура мешает увидеть их все.

— Если нас кто-то увидит, то подумает чёрт знает что: голая суккуба и полуголый человек раздевают эльфа. — хихикнула Эт.

### **Архимаг**

Сознание, если это можно было так назвать, плавало в пустоте. Иногда по пустоте проносились волны и тогда начинало казаться, что это не пустота. Что она из чего-то состоит.

Когда частота между волнами увеличилась, то он вяло обратил на это внимание. Зачем кому-то понадобилось взбалтывать пустоту?

Пустота заметила его внимание и взбалтывающие движения стали чаще, резче, агрессивнее. Через некоторое время ему стало казаться, что кто-то его трясёт, пытаясь разбудить. “Зачем?” — мелькнула мысль. Он попытался отодвинуться от этого беспокоящего фактора и вдруг почувствовал своё тело. Его и правда кто-то будит!

— Что случилось? — Илли открыл глаза и увидел командира боевой шестёрки, которого он недавно отправлял на операцию в Баанг-Уудэ.

— Просыпайтесь!

— Почему ты? Почему здесь? Что произошло?

— Нападение на архимага! Нападающие усыпили его, а после пытались усыпить прибывшую охрану. Мы применили Слезы Дракона. Не знаю, что вас задело атака нападающих или Слезы, но мне пришлось сломать к вам дверь, чтобы разбудить вас.

— погоди! — остановил его Илли — Я пока не могу воспринимать информацию так быстро. Где Эйгр?

— Он пытается привести в чувство архимага, внизу, на седьмом уровне.

— У тебя есть накопитель?

— Да, вот. Я использовал его чтобы вы очнулись.

— Помоги мне встать и попробуем спуститься к архимагу. Удалось понять кто на нас напал?

— Мы поймали одну шпионку. Похоже это остатки всё той же диверсионной группы с Теи. Но пока что мы её не допрашивали. Её тоже нужно привести в чувство.

Илли встал и, пошатываясь, начал одеваться. Атака застала его в постели и он попал под влияние усыпляющих плетений врагов. Одеваясь, он накачивал свою ауру энергией из накопителя до тех пор, пока не почувствовал себя хорошо.

Прислушавшись к себе, он понял, что тошнота наконец покинула его. От сделанного открытия настроение резко пошло вверх. А ещё сегодня днём Эйгр, новый видящий, которого подобрал архимаг, помог ему понять что нужно делать, чтобы заглядывать в прошлое вещей. Открывающиеся впереди возможности впечатляли, захватывали дух. А неприятности? Тьфу на них!

Уверенным шагом Илли спустился за сопровождающим на седьмой уровень, здесь в покоях архимага Эйгр с помощниками должен был уже привести его в себя. Однако, когда они подошли к двери, то нашли её запертой. Напрягшись, Илли увидел за стеной пару еле светящихся аур. Очевидно, что их обладатели находились при смерти или в критическом положении.

— Тревога! — воскликнул он, активируя артефакт защиты, который теперь всегда носил с собой.

Взглянув на дверь, он сплёл простое плетение огня и, попросив у кмэла прощения, выжег им замок. Толкнув дверь он пропустил вперёд несколько боевых магов, а затем вошёл сам.

В комнате никого не было. Никого, находящегося в сознании. Эйгр и его помощник валялись на полу возле кровати. Илли прошёл по комнатам, но не было похоже, чтобы здесь был ещё кто-либо. Архимаг не использовал эти покои, поскольку большую часть времени жил наверху. Напрягшись, как учил его днём Эйгр, Илли понял, что двери в соседние комнаты не открывались довольно давно, а значит архимага тут быть и не может.

— Мне нужно несколько накопителей! — дал он указание и склонился над своим новым помощником и учителем.

Перелив остатки маны из накопителя, который продолжал держать в руках, в ауру Эйгра, он обнаружил, что мана не задерживается в ней, а вытекает, рассеиваясь в пространстве.

— Их что, Слезами Дракона что ли усыпили?

— Не знаю. — ответил разбудивший его эльф.

— Пусть принесут накопители! И давайте поднимем их на кровать.

— Но это кровать архимага!

— Ничего, думаю он не рассердится.

Ожидая накопители, Илли послал гонцов наверх, в покои архимага, узнать нет ли его там. Делая это, он был практически уверен, что никакого результата это не даст.

Выходит, Илли сейчас один из самых главных в этом городе. Есть конечно несколько конкурентов, но, очевидно, что они пока не в курсе происходящего. Нужно использовать это преимущество!

Поразмыслив, Илли начал раздавать указания.

— Перенесите Слезы Дракона в мой кабинет наверху.

— Когда это нужно сделать?

— Немедленно. Так же мне нужно четыре курьера в кабинете через пол часа. Как только Эйгр очнётся, пусть тоже заходит ко мне. Будем разбираться со всем, что происходит.

Наконец принесли накопители, но Илли не стал ими пользоваться: с реанимационными работами справятся и без его помощи. Оставив покои архимага, он отправился к Элорну. Элорн — был тем самым магом, который умел делать телепорты. Проживал он здесь же, на седьмом уровне.

Встречи с Элорном всегда были неприятны Илли, однако теперь, когда ситуация радикально изменилась, нужно срочно наладить с ним отношения. Подойдя к знакомой двери, Илли постучал.

— Кто там?

— Простите, можно войти?

— Да.

— Элорн, у нас произошло второе происшествие за последние дни. Сперва похитили нашего короля, а теперь пропал и архимаг. Поскольку именно Вы являетесь следующим претендентом на престол, в случае если короля не удастся вернуть, то я хочу усилить вашу охрану. Если вы не против, то я разместил бы здесь три дополнительные шестёрки боевых магов.

— Здесь? На седьмом уровне?

— Да, именно здесь. Король был похищен прямо отсюда и архимаг похоже тоже.

— Охрана? Кто будет охранять меня? — с опаской спросил Элорн.

— Я бы хотел, чтобы вас охраняли те, кому вы полностью доверяете. Готов набрать бойцов из тех кланов, на которые вы укажете. Моя цель — ваша безопасность и только она. Однако я не хотел бы набирать людей из одного дома, чтобы у них не возникло соблазна... Вы понимаете? Поэтому я и предлагаю три шестёрки из трёх разных кланов.

— Кланы фей, воды и дом Эды. — подумав сказал Элорн.

— Я распоряжусь немедленно. Прошу вас не менять решение под действием чьих либо уговоров. Если всё же кто-то переубедит вас в том, чтобы сменить охрану, то я хотел бы знать кто.

— Что ты думаешь делать дальше?

— Расследовать похищения. Сейчас наш лучший видящий приходит в себя после атаки. Кстати, вы не порекомендуете кого-нибудь из видящих, кого можно привлечь к этой работе?

— Я пришлю его к тебе. — Илли отметил, что хозяин кабинета клюнул на его наживку: он расслабился и в его интонациях появились повелевающие нотки.

Кто-то другой, конечно, попытался бы поставить здесь свою охрану. Но сейчас Илли нужна не возможность удерживать Элорна в плену, а его покровительство.

— Хорошо. Могу я покинуть вас?

— Держи меня в курсе происходящего.

— Обязательно. — Илли поклонился и вышел.

Поднявшись к себе в кабинет, он направил курьера к Нэлу, другу детства. Затем ещё одного к Крею — главному своему конкуренту. Через курьера он просил его прийти по срочному делу в кабинет архимага. К нему бы Крей не пошёл, но кабинет архимага Илли удалось занять первому, поэтому даже если Крей захочет его заместить здесь, то сперва им всё же придётся поговорить. А разговаривать с ним Илли вовсе не собирался.

Собрав группу боевых магов, он расставил их в коридоре около своего кабинета, а так же этажом выше у дверей архимага. Затем вошёл в покои Тиара.

Он не знал, зачем он это сделал, но войдя понял что не зря. Взгляд сразу остановился на развороченном сейфе. Дверь сейфа была вывернута, будто лист бумаги и, очевидно, из него было что-то похищено.

Протянув руку внутрь, он достал Книгу. Невероятное везение! Похитители сделали ему просто царский подарок!

Положив книгу за пазуху, он вышел и приказал охране перенаправлять всех посетителей архимага в его кабинет, а кабинет Тиара закрыть на замок. Грабители выдали все карты в его руки: теперь никто не сможет сказать, что это произвол. Впрочем большой вопрос: сможет ли кто такое сказать?

Вернувшись в свой кабинет, он застал десяток эльфов втаскивающих артефакт Слёз Дракона в дверной проём.

— Куда это ставить? — спросил руководитель команды, тащившей эту тяжеленную штуковину.

— Вот сюда, прямо под окно. — указал Илли.

— Что-то ещё?

— Принесите ещё один письменный стол. Теперь здесь будет много посетителей.

— Сделаем! — отчеканил подчинённый.

— Нэл! — обрадовался Илли вошедшему.

— Илли, давно тебя не видел! Зачем ты меня позвал?

— Сейчас.

Илли дождался когда из комнаты выйдет последний эльф, затем выглянул к охраннику и приказал: “Если кто придёт, останавливай его, затем стучи. Если отвечу, то сообщай кто пришёл. Если нет — не пускай. Понятно?”

Закрыв дверь, он обнял друга.

— Что случилось?

— Много. Теперь ты работаешь на меня. Будешь моим заместителем?

— А ты теперь кто?

— По видимому архимаг. Но нужно закрепить. — Илли подошёл к столу и взялся за столешницу, попытавшись приподнять. — Помоги мне!

Нэл подключился и они переместили стол, поставив его так, чтобы он прикрывал артефакт Слёз.

— Что мы делаем?

— Ты не ответил. Ты со мной?

— Конечно!

— Сейчас сюда придёт Крей, а позднее мы позовём Сола. Держи!

— Что это?

— Два плетения защиты. А ещё вот. — Илли покопался в столе и достал приготовленный артефакт. — Хранитель заготовок.

В дверь постучали.

— Кто там? — спросил Нэл, пряча артефакт в карман.

— Принесли стол.

— Заносите. — ответил Нэл. — Вот сюда.

Илли отметил, что Нэл понял его и включился в дело, не задавая лишних вопросов.

— Тебе нужно стать видящим. — Сказал Илли, когда лишние уши покинули кабинет.

— Видящим?

— Да. Любой может стать видящим. Позднее придёт Эйгр, мы попросим его провести с тобой пару начальных занятий. А дальше понемногу сам, а где-то с тем или иным наставником. Я на этой дороге впереди тебя всего на одно занятие... Кто там? — он повернулся к двери.

— Пришёл Крей, он хотел войти к архимагу, но мы перенаправили его сюда, как вы и приказали.

Илли встал и открыл дверь, улыбаясь посетителю.

— Почему меня не пустили к архимагу? Что это значит, Илли?

— Архимага нет. Его похитили. Хранилище в его покоях разграблено. До того, как видящие со всем разберутся, доступ туда закрыт.

— Так я сам видящий!

— Именно поэтому мы за вами и послали! — улыбнулся Илли. — Знакомьтесь, это Нэл, он теперь руководит нашей службой безопасности. Присядьте, мы введём вас в курс дела, а затем отправимся в покои архимага. Мы очень рассчитываем на то, что вы нам поможете! Ситуация крайне сложная.

Илли указал гостю на кресло, а сам сел за свой стол. Нэл расположился на стуле около второго стола. Чтобы видеть Нэла, гостю нужно было оборачиваться направо-назад.

Илли открыл было рот, чтобы начать говорить, но в дверь постучали.

— Кто там? — задал вопрос Нэл.

— Здесь Сол'х Тор. Он пришёл к архимагу, но мы его тоже перенаправили сюда. Впустить?

— Конечно. — улыбнулся Илли. Удача определённо шла в руки. Он встал и самолично впустил нового посетителя.

— Что происходит? — зло спросил Сол. Увидев Крея, он немного успокоился.

— Очень хорошо что вы пришли. Я собирался отправить за вами курьера. Теперь я смогу ввести вас обоих в курс дела не повторяясь. Присядьте. — Илли вёл себя подчёркнуто вежливо.

Когда оба гостя уселись в кресла, Илли прошёл за свой стол и тоже сел. Нэл прикрыл входную дверь. Сол оглянулся на него.

— Это кто?

— Я только что познакомил уважаемого Крэя с ним, очень хорошо что вы пришли тоже. Это Нэл, наш новый руководитель службы безопасности.

— Кто мог назначить руководителя службы безопасности без меня? — скривился Сол.

— Архимаг. Если вы выслушаете меня, то, надеюсь я дам вам ответы на все вопросы ещё до того, как вы их зададите. Я собирался ввести в курс дела Крея, но теперь, поскольку вы оба здесь, я могу объяснить вам обоим что происходит.

— Хорошо, мы слушаем! — сказал Крей, жестом остановив своего компаньона, пытавшегося что-либо возразить.

— Как вы знаете, короля похитили. Он жив, но находится без сознания и в плену. Я занимаюсь расследованием этого похищения.

— Мы все занимаемся этим! — перебил Сол.

— Все, конечно же все! — согласился с ним Илли, с удовольствием убеждаясь, что всё больше и больше владеет вниманием обоих посетителей. — Но сегодня произошло второе

похищение. В нём без помощи таких сильных видящих, как вы и вы не обойтись.

— Кого похитили? — спросил Сол.

— Архимага. Причём не только похитили, но и разграбили его хранилище. Одного их преступников нам удалось схватить. Но где архимаг пока неизвестно.

— Вот как? А что же мы здесь сидим? Нужно действовать!

— Так я и хочу ввести вас в курс дела, чтобы вы подключились к нему максимально быстро. Если вы не будете меня перебивать, то я закончу. Так вот, один из преступников — это диверсант с Теи.

Илли полез в стол, будто собираясь достать из него что-то подтверждающее его слова. Открыв ящик стола он чувствовал прикованные к нему взгляды обоих своих врагов. Опустив руку внутрь, он нащупал артефакт защиты и активировал его. Сразу же после этого Нэл запустил Слезы Дракона. Сол и Крей успели понять что происходит, но не смогли вовремя среагировать. Аура Крея даже выплеснула несколько нитей какого-то плетения, но сформировать его до конца у него не вышло. Рука Сола судорожно тянулась к камню, висевшему на шее, но он тоже опоздал.

— Получилось! — произнёс Нэл.

— Двоих одним ударом. Удача! Тащи сюда охранника! — приказал Илли.

Нэл открыл дверь и втащил за ноги боевого мага, попавшего под действие сонного плетения. Затем запер замок.

— Что будем с ними делать?

— Недавно мы восстанавливали повреждённый кмэл и архимаг мне показал способ, как перевести в синеву не только ауру, но и тело. Давай сложим их вот здесь, и я покажу тебе.

Илли стащил с кресла Крея, потом Сола. Положил каждого лицом вниз.

— А этого?

— Этого клади между ними и садись рядом.

Сев на место Крея, Илли дождался пока друг сядет в соседнее кресло, затем взял его руку в свою: “Делай как я!”. Активировав подготовленное плетение, он поднял руку над ним. Нэл протянул свою и синева потекла из лежащих тел в ауры новоиспечённых архимага и руководителя службы безопасности.

Спустя минуту Илли собирал одежду валяющуюся на полу и складывал её в стол.

— Я распорядусь о замене охранника. — Нэл вышел из кабинета.

Спрятав собранные вещи, Илли достал из нижнего ящика стола Книгу и открыл её на случайной странице.

Довольная улыбка не сходила с его лица...

# Часть 11. Безысходность

## Гражданин Юрбэ

Вначале в переход прошла Кора, а я двигался следом, держа архимага на плече. Телепорт мы открыли прямо в пирамиду координационного совета. Во-первых, потому, что помнили это место визуально, а во-вторых — не ходить же с телом архимага по городу.

— Прошу прощения, что мы к вам врываемся. — обратился я к востроумному Инроргну. — Но я выполнил наш уговор. Притащил вам языка.

— Кто вы? И что вам тут нужно? — спросила демонесса, сидящая на месте, где я впервые увидел Кору.

— А ну да, сейчас... — я деактивировал иллюзию демона.

Сделав шаг в сторону, я уложил архимага около плетения стационарного телепорта, с удовольствием отметив, что оно всё ещё здесь.

— Кора была здесь, и мы с ней решили, что язык нам больше не требуется. — процедил сквозь зубы Инроргн, почему-то разглядывая мои ноги.

— Да, она сказала, что язык не требуется мне, но я думаю, что он будет полезен вам. Мы пришли поделиться с вами добытыми данными, а у языка, что мы вам доставили, вы, вероятно, получите больше информации, нежели у кого-либо другого. Это архимаг.

Я сел в одно из гостевых кресел, а Кора осталась стоять, опершись на спинку позади меня.

— Архимаг? — ошарашенно переспросил Инроргн.

— Меня зовут Сти, это — Кора. — повернулся я к новому наблюдателю. — Простите, а вас как зовут?

— Арзана.

— Ещё раз прошу прощения, что пришлось открывать телепорт прямо в эту пирамиду, но мы хотели избежать возможной огласки.

Язык — не главное, мы здесь по более важному делу. Мы пришли попросить вас поставить эксперимент.

Кора рассказала мне, что вы приняли мой план по использованию убежищ под пирамидами для того, чтобы пережить возможную атаку эльфов. Так вот, теперь можно и нужно провести проверку: помогут ли убежища.

Арзана, вы в курсе того о чём речь?

— Да.

— Инроргн, вижу вас почему-то сильно взволновала моя коленка. Пожалуйста, перестаньте её рассматривать. Дело по которому мы пришли важное, а времени у нас немного. Мы хотим вернуться в Цехин самое позднее — через час.

— Простите, я и правда отвлекся на несущественное. — извинился Инроргн.

— Так вот. Для эксперимента, о котором я говорю, нужен большой запас синевы и несколько живых существ. Можно использовать мышей, птиц или даже растения. Подопытных нужно расположить внутри и снаружи пирамиды так, чтобы они находились недалеко друг от друга.

После этого одному из существ вне пирамиды выдать большой запас синевы. Поглощая энергию из окружающей среды, оно будет убивать всё живое. Экспериментально необходимо проверить: умрут ли мыши, птицы или растения внутри убежища.

Мне хочется верить, что защита пирамид сможет их уберечь, но такой опыт даст нам точное знание: мы будем уверены в успехе эвакуации или же наоборот у нас появится понимание о бесполезности прорабатывать это направление.

— Поясните? — попросил Инроргн.

— У эльфов есть большой запас синевы. Он находится где-то в другом мире. — включилась в беседу Кора. — Этот запас настолько огромный, что если употребить его разом, то энергии жизни всех существ планеты не хватит, чтобы скомпенсировать рост, который произойдёт от этого.

Мы выяснили, что эльфы не планируют использовать какой-либо боевой артефакт, как предполагалось ранее. Вместо этого они собираются, при помощи этого запаса синевы, просто вырастить дерево. Когда они вернутся, то это растение будет единственным живым существом на планете.

Сти считает, и я тоже так думаю, что необходимо проверить убежища древних: сумеют ли они защитить нас от подобного воздействия?

Прочие подробности планов эльфов можно попробовать извлечь из него. — она кивнула на лежащее на полу тело. — Вряд ли есть эльф более информированный чем этот.

— Хотите стать гражданином Юрбэ? — вдруг обратился ко мне Инроргн.

Этот вопрос несколько сбил меня с толку.

— Если мы справимся с проблемой, — ответил я подумав, — то где-нибудь обосноваться мне конечно же захочется. Почему бы и не здесь? Но так далеко я свою жизнь пока не загадываю.

— Если вы не против, то давайте совершим необходимые формальности прямо сейчас.

— А вам-то это зачем? — удивился я его настойчивости.

— Я не имею права говорить о некоторых вещах с негражданами. Эти ограничения в первую очередь касаются наших военных планов.

С учётом этого, — он указал на мою коленку, — если я скажу что-то Коре, то сказанное всё равно, вероятно, станет вам известно. Поэтому, думаю Арзана не будет против моего решения, дать вам гражданство по упрощённой схеме. Тем более, что никакого другого гражданства у вас нет.

— Я не против. — вставила Арзана.

— Как ты думаешь, — обратился я к Коре, — мне это нужно?

— Ты сможешь что-то запрашивать от властей. Вносить предложения, настаивать на разрешении проблем. Например, можно официально потребовать провести этот эксперимент с убежищами. Ну и... — Кора запнулась, — если ты... если мы собираемся жить здесь то да, это нужно.

— Но, насколько я понял вашу систему, для сохранения тайны я не смогу сделать запрос об эксперименте официально. Придётся просить неофициально, а это мы уже сделали.

Расскажите-ка мне об обязанностях. — улыбнулся я Инроргну, — Гражданина ведь делают гражданином не только права, но прежде всего обязанности. Так?

— Военная обязанность в случае необходимости. В общем-то вы в этом уже участвуете. Поскольку ваша эффективность — он кивнул на архимага — очень высокая, то нет никакой нужды требовать от вас что-либо ещё по этому направлению. Так же необходимо ваше обещание не вредить нашему обществу, а, напротив — помогать его развивать и строить.

— Нарушение обещания приведёт к тому, что ко мне придёт представитель ордена Шести и о чём-нибудь вежливо попросит?



— Вроде того. — усмехнулся Инроргн.

— Ну что же, в целом ваше общество было мне по душе с самого начала. Оно чем-то похоже на то, что пытались строить мои предки в моём мире. Но, поскольку я пока знаю о вас не так уж и много, то дать гарантии того, что каких-либо коллизий или противоречий с вами у меня не будет, я не могу. Если вас это устроит, то я не против принять гражданство.

Что дальше? Я должен произнести какую-нибудь клятву?

— Нет, я просто внесу вас в реестр граждан. Клятву с вас мы требовать не будем, хотя в общей, неупрощённой, процедуре она у нас имеется. Будем считать что обещание вы уже дали. Согласны?

— Хорошо, — я повернулся к Коре, — сегодня будем праздновать это событие! Я согласен! — я снова перевёл взгляд на Инроргна.

— Раз так, то введу вас в курс дела.

Проблемой эльфов у нас занимается Лига боевых магов. Она находится в Хано. Вероятнее всего вы это уже знаете. Вашего языка мы переправим туда. Если у вас снова появится необходимость в подобной акции — он кивнул на архимага — отправляйтесь прямо в Хано. Арарг — глава Лиги, будет предупреждён.

Далее. По вашему предложению, мы строим телепорты во все наши города и в несколько городов людей, гномов и некоторых других рас. Официально мы делаем это пока только с расой гномов, а с остальными мы всё ещё ведём переговоры.

Ведущееся строительство телепортов для них пока что является тайной. Прошу иметь это ввиду. Разглашение этой информации может привести к непониманию и войне.

Телепорты мы решили строить как между городами, так и из городов прямо в убежища. Если возникнет необходимость эвакуации, то мы сможем её провести максимально быстро.

Параллельно с этими действиями, у нас появился ещё один план решения проблемы с эльфами. Для его реализации мы просим вас предоставить нам права на управление планетарными двигателями. По информации от хранителя пирамид это можете сделать только вы.

— Хгм... — сказал я озадаченный внезапным поворотом — Я не думаю, что передвижение планеты даже на несколько сантиметров это хорошая идея. Давайте сперва разберёмся: для чего вам это, что вы хотите сделать?

— В вашем мире существует концепция неприемлемого ущерба?

— Возможно существует, но, вероятно, я знаю о ней под каким-либо другим названием.

— Концепция неприемлемого ущерба существовала на нашей планете вплоть до последней общемировой войны. Эта концепция использовалась для сдерживания самой опасности войны. Многие государства разместили на своей территории артефакты, уничтожающие всё живое. В случае нападения, они наносили неприемлемый ущерб всем вообще: и захватчику и обороняющемуся.

Считалось, что знание о возможном ущербе удержит стороны от военных действий. Увы, несмотря на то, что эта концепция довольно долго и успешно работала, она не была универсальной. Война всё равно случилась.

— Да, в нашем мире известно о чём-то подобном. Мало того, аналогичная концепция применяется и у нас. У нас она называется концепцией ядерного сдерживания: подобные артефакты в нашем мире не магические — ядерные.

— Я общался с хранителем пирамид. — продолжил Инроргн, — Оказалось, что у него есть большие возможности по наблюдению за тем, что происходит на планете. В частности,

он может контролировать количество живых людей в мире.

Если вы дадите права, то я смогу сделать так, чтобы при одновременном уничтожении значительной части людей, он включил двигатели и перевёл планету на орбиту внутри короны Солнца.

Если эльфы будут знать о таком исходе, то проводить то, что они называют чисткой станет для них бессмысленно.

— Хгм... — задумался я — Идея выглядит неплохой. Однако, если не возражаете, я возьму тайм-аут прежде чем ответить.

О себе-то я точно знаю, что я не собираюсь и не хочу включать эти двигатели. Но передача прав кому-нибудь ещё может привести к тому, что они будут включены и по другому поводу.

Думаю, что подобные вопросы должны быть в компетенции планетарного правительства и только его. Насколько я знаю, в вашем мире такого органа власти нет.

Теперь я сожалею, что у меня есть эти права. Лучше бы их не было. Так же как лучше бы я не знал о задумках эльфов.

Ещё мне нужно посмотреть линии возможного будущего: поможет это или нет.

— Увидеть результат подобного действия в астрале невозможно. Я уже пробовал это сделать. — ответил Инроргн. — Реализация такой концепции затрагивает слишком огромное количество факторов. Увы, если бы можно было использовать видение будущего для ответов на подобные вопросы, то мы бы давно выбрали не только стратегию борьбы с эльфами, но и способы развития нашего общества.

— Получается вы видящий? — спросил я ошеломлённый открытием.

— Конечно. Так же как и Кора и Арзана. Думаю, в нашем мире нет или крайне мало государств, где руководство состоит не из видящих.

— То есть, когда вы отказали мне, потребовав подтвердить чем-то мои слова, то уже тогда знали что я не обманываю вас. Так?

Было похоже, что Инроргна мой вопрос застал врасплох. Он замолчал и некоторое время мы сидели в полной тишине.

— Что бы вы сделали, если бы я сразу ответил вам утвердительно? — наконец спросил он.

— Не знаю. Это принесло бы мне успокоение: если целое государство занимается такими вопросами, то с его возможностями оно сумеет решить проблему.

— Успокоившись, вы продолжили бы обычную жизнь обывателя, и ни телепортов ни вот этого языка, — Инроргн указал на архимага, — мы бы не получили. Я уже не говорю о доступе к убежищам.

— То есть вы использовали меня! Обманули дурака на четыре кулака!

— Я не буду извиняться. — проговорил Инроргн, — но скажу лишь пару вещей. С того момента, как вы появились, к сожалению случилось много неприятностей. Первое: Кора оказалась непригодна быть государственным деятелем. Она не согласилась с моим решением и покинула наши управляющие структуры.

— Любой может оказаться непригодным. — вставила реплику Арзана, — и я и Инроргн — не исключения.

— Непригодность определяется несогласием с принятым решением? — криво усмехнулся я.

— Непригодность определяется отказом нести ответственность. То, что она была

несогласна не делало её непригодной. Я говорю о её отказе продолжать дальше работу в координационном совете. Свою непригодность определила она сама, а не кто-либо ещё.

— Это так? — я повернулся к Коре.

— Да. — тихо ответила она.

— Но у её поступка есть и положительная для вас сторона: за много тысяч лет не было прецедента, чтобы суккуб повязала повязку на колено своему партнёру. В результате вы получили необычный, гхм... подарок, которым пожалуй не может похвастаться никто.

— Давайте закроем эту тему. — перебил его я — Мои отношения с Корой я бы не назвал простыми. Я пока не знаю куда и как они будут развиваться, но это, в любом случае, наше с ней дело. Вы что-то говорили о двух вещах. Что там у вас идёт вторым пунктом после её непригодности?

— Второе, о чём я хотел сказать: по какой-то причине вы сильно переоцениваете роль, мощь и возможности государства. Вы почему-то считали, и, похоже, считаете и теперь, что достаточно свалить проблему на государство, а дальше оно сумеет быстро и само всё решить.

Однако государство состоит из граждан, которые прикладывают или не прикладывают различные усилия для того или другого. Делегирование проблемы государству, означает лишь то, что ей будет заниматься кто-то другой. Не более того.

— Но у этого “кого-то другого” гораздо больше ресурсов чем у одиночки. — ответил я. — В этом, в частности, заключается смысл государства.

— Я помню одного человека, сидящего в этом кресле, который одним движением распоряжался сотней городских бюджетов этого города. — рассмеялся Инроргн. — Хотите я вас с ним познакомлю? А позднее этот же человек открыл нам двери в пирамиды. Двери, которые были закрыты не тысячи, а миллионы лет!

Нет уж, признайте честно: вы, так же как и Кора, хотели избавиться от груза ответственности. Ради этого вы даже готовы были расстаться с такой горой ресурсов, которой не было ни у кого в этом мире.

Используя видение будущего, я выбирал вариант своего поведения, исходя из этого вашего стремления.

— Мда. — я не знал что и сказать. — В моём мире говорят: ты можешь не заниматься политикой, всё равно политика занимается тобой.

— У нас тоже так говорят. — Вставила реплику Арзана.

— Однако, уйдя от вас, Кора не перестала нести ответственность. Напротив, она включилась в работу, что называется, на переднем крае. Да и я, думаю, делегировав проблему вам, вряд ли просто сидел бы в стороне.

Хотя не скрою: не заниматься этими делами по мне гораздо лучше чем заниматься. До этого я жил у орков и мне это даже нравилось: простые люди, не замороченные бытовыми вещами. Жил бы себе и жил. Вы конечно во многом правы, но...

— Мы не оцениваем её или ваши действия негативно. — перебила меня Арзана.

— Но я! Я оцениваю ваши действия негативно! Зачем нужно было обманывать меня? Почему просто не договориться о сотрудничестве? И телепортами и информацией я бы поделился и без обмана. И точно так же занимался бы разведкой в Цехине, как занимаюсь теперь!

— Наши поступки часто определяются тем набором информации, что имеется на тот момент, когда мы их совершаем. Потом, оглядываясь назад, мы иногда понимаем: “Это и можно и лучше было сделать по другому!”

Если на будущее влиять возможно, то прошлое не исправить. Что сделано — то сделано. Я использовал дар предвидения чтобы определить стратегию поведения с вами. Предвидение никогда не даёт возможности сделать наилучший выбор. Надеюсь, то, что я выбрал неидеальный вариант не повредит нашим дальнейшим отношениям? — Инроргн смотрел мне прямо в глаза.

— Пока мы работаем над общей проблемой — не повредит. Но на будущее давайте условимся: я не тупой болванчик, со мной можно не вести игры, а просто взять и поговорить. Даже если я сейчас не согласен с вами, то вполне могу обдумать, потом вернуться и согласиться.

— Договорились! — подытожил Инроргн.

— Мы принесли вам различную информацию. Может быть у вас тоже есть чем поделиться? — переключил я разговор в другое русло.

— Эльфы снова совершили нападение на людей. В прошлый раз подобное привело к войне. Сейчас же, к счастью или несчастью, их нападение получилось неудачным. Думаю, что они повторят попытку в ближайшем будущем. Они снова попытались захватить тот артефакт что передали нам вы, а мы вернули людям.

— Ещё мы выяснили почему эльфы живут под землёй. — включилась в разговор Арзана.

— О, это интересно!

— Значительная их часть пребывает в спячке, не просыпаясь неделями, а возможно и годами. Они начинают вести активный образ жизни только по тревоге. Под землёй в корнях этого дерева они могут не расходовать ресурсы на содержание и пропитание такой огромной массы людей. Это странное поведение, но мы считаем, что это именно так.

— Нужно поисследовать этот момент. Странно, что мы такого не обнаружили. — вставила реплику Кора.

— А ещё мы наладили сигнальную сеть, с помощью которой можем видеть количество эльфов в Цехине. Собственно эта сеть и позволила нам сделать такое открытие. Теперь мы держим руку на пульсе происходящего там. — добавил Инроргн.

— Мы, вероятно, знаем о чем вы говорите. Сигнальная сеть спускается с поверхности земли в подземный город. Мы нашли её и поняли, что она установлена не эльфами. В Цехине было ещё несколько подобных сетей, одна из них организована людьми. Увы, эльфы раскрыли тех, кто следил за её показаниями и поймали. Четверо агентов убиты, а двое других пока живы, но находятся в плену.

— Это важная информация, мы передадим её в Баанг-Уудэ. — заключила Арзана.

— Возможно мы захотим посетить Баанг-Уудэ. Можете нам помочь в том, чтобы там не относились к нам плохо? В прошлый раз меня прогнали из за указа Молора. Может быть гражданство у демонов или какие-либо верительные грамоты могли бы помочь?

— Мы подумаем что тут можно сделать. Зайдите в банк и оставьте отпечатки своей ауры с просьбой передать нам. Если удастся договориться с людьми, то эти отпечатки будут использоваться для доступа в город.

— В таком случае, если у вас больше нет к нам вопросов или дополнительной информации для нас, мы заскочим на рынок, а затем вернёмся в Цехин. — резюмировал я. — У нас остались там незаконченные дела. — я встал.

— Не забудьте: вы обещали подумать о доступе к планетарным двигателям.

— Я помню. Но только что мы говорили об ответственности. Передача таких прав —

большая ответственность. Концепция неприемлемого ущерба мне нравится, возможно она сработает, но нужно это всё обмозговать.

Кстати, объясните мне: как определить, что видение будущего не даёт результата в том или ином случае? Вы сказали невозможно предсказать последствия применения такой концепции.

— Попробуйте смотреть не под углом: “полезно ли это для чего-то?”, а: “какой наиболее вероятный результат получится?”. Это трудно объяснить, но разница бывает хорошо видна. В большинстве случаев, наиболее вероятный результат не просматривается. Приходится делать тот или иной выбор наугад.

— Хорошо, я попробую. Кора, пойдём?

## Развод

Отправившись на рынок, мы продали пять артефактов управления магнетизмом. Как Кора и предполагала, цену в десять тысяч за каждый получить оказалось достаточно просто. В результате этого похода мы оказались владельцами пятидесяти тысяч золотых.

Зайдя в банк, я разделил деньги по нашим счетам пополам: двадцать пять тысяч оставил на своём, а двадцать пять решил положить на счет Кору.

— Это же твои деньги! — запротестовала она, как только поняла мои намерения.

— Почему мои? Наши!

— Но ведь изготовил эти артефакты ты!

— И что с того? Переводим двадцать пять на твой счёт и они становятся твои...

— Но... — начала что-то говорить Кора.

— Ты повязала повязку мне на колено, значит мы теперь одна семья, так?

— Да.

— Значит бюджет должен быть общий. Девушка, — обратился я к оператору банка, — а возможно ли создать счёт, которым будет владеть два человека одновременно?

— В этом случае, один сможет потратить все деньги без ведома другого. У нас нет такой услуги.

— Жаль. Тогда возвращаемся к предыдущему плану двадцать пять тебе и двадцать пять мне. — обернулся я к Коре. — Всё, не спорь!

— Хорошо.

Кора почему-то сникла. Такое настроение уже у неё было, перед тем, как она повязала повязку мне на ногу. Я не понимал её тогда и не понял, что не так я сделал теперь.

Решив, что большего, чем уже случившийся брак, мне ничего не светит, я просто выбросил всё из головы.

Мы вышли на улицу и я сразу же купил букетик простых цветов, вроде наших ромашек и вручил их ей.

— Вот, а то я уже дня три не исполнял своих обязанностей! — пошутил я. — И ты, почему-то не капризничаешь. Непорядок! Ну что, двинемся в пирамиду?

— Ты решил дать Инроргну доступ? — спросила она задумчиво.

— Не совсем. Я сам настрою компьютер на такую программу, а Инроргну разрешу включать её и выключать. Тогда без нас никто не сможет запустить двигатели планеты.

Неприемлемый ущерб — хороший план. Попробовать его точно стоит. Даже если на эльфов это не подействует, то знать, что они останутся у разбитого корыта тоже как-то греет. И ещё: мы сами, без Инроргна, сообщим эльфам о неприемлемом ущербе.

— Сами? Как? — удивилась Кора.

— Нарисуем астральную картинку, которую посмотрят все. А тех кто не посмотрит заинтересуем в том, чтобы им захотелось это сделать.

Поскольку о событии эльфы узнают при помощи видящих, то они не будут иметь за это зуб на демонов. Действия, предпринимаемые демонами пока остаются в тени, пусть так продолжается. Это же хорошо?

Но если ты считаешь, что мой план плохой, то давай обсудим другие. То, что мы сейчас настроим компьютер так или этак, не отменяет саму возможность передать потом права Инроргну.

А ещё нужно придумать как сделать так, чтобы никто не смог достать эти права из меня под пытками или как-то шантажируя.

— А как тебя можно шантажировать?

— Вариантов масса. Например, с одним из племён орков у меня весьма тёплые отношения. Это простой вариант, вероятно есть и сложные: я теперь гражданин Юрбэ, на этом тоже можно придумать способ угрожать. Но самое очевидное: у меня могут забрать тебя.

— А я тебе разве нужна?

— Разве я дал тебе повод в этом усомниться?

— А деньги?

— “Деньги — грязь, но без них никуда.” — процитировал я старую песенку. — При чём тут деньги?

— Ты перевёл на мой счёт деньги, чтобы я могла тратить их без тебя.

— Именно так. Что же в этом плохого?

Кора помолчала несколько минут, похоже решая трудную задачу.

— Мы, суккубы, знаем способ как отвязать повязку с колени. Хочешь я тебе о нём расскажу?

— Хочу. То есть нет. То есть... Тьфу! Так! — я открыл телепорт в нашу комнату в Цехине. — Давай-ка остановимся и в спокойной обстановке разберёмся.

Я усадил Кору в кровать и, оглянувшись, убедился что переход телепорта закрылся.

Рассказывай!

— Что рассказывать?

— Почему ты решила со мной развестись?

— Это ты решил!

— Я? Как я мог такое решить, если я об этом ничего не знаю? Это что, женская логика?

— А деньги? Чтобы тратить их без тебя?

— Ну да.

Кора встала и превратилась в Эт. Эт почему-то была мрачнее тучи. Она присела и взялась двумя руками за мою коленку.

— Говори: “Возвращаю тебе твой дар...”

— погоди! — перебил её я. — Я же не хочу этого! Это какая-то ошибка! Неужели поделить шальное бабло пополам — это так серьёзно для тебя?

— Оно не шальное, ты честно его заработал.

— Я потратил на эти артефакты около получаса! Шальное! Кстати, идею продать эти артефакты подала мне ты! Объясни мне, почему поделить деньги означает развестись?

— Когда пара хочет развестись мирно, то тот, кто является инициатором развода, делит все свои средства пополам. Другая сторона или принимает предложение о разводе или ждёт

нового раздела остатка.

— А до развода все живут, имея раздельный бюджет?

— Не совсем, но в целом да.

— Какие дикие у вас обычаи!

— А у вас не так?

— У нас... Гхм... — замялся я. — Бывает по разному. Бывают браки по расчёту, бывают по любви. Случается когда одно перетекает в другое. У нас нет аналога вашего повязывания повязки на колено. То есть магического аналога нет, обычай-то есть. Браки, которые распадаются, я бы назвал неудачными. Те, что не распадаются могут быть скреплены по разному: расчёт, любовь, любовь к общим детям и так далее. Те браки, что скреплены расчётом, я бы назвал успешными. А те, что скреплены тёплыми отношениями или любовью — удачными.

— А какой у нас?

— Время покажет. Но когда брак (в моей классификации) удачен, то материальные вопросы семья решает сообща и раздельного бюджета не бывает. Кто-то может например болеть, а другой зарабатывать на содержание семьи, а спустя годы — наоборот. Разделение на “твой-мой” деньги в моём понимании означает что семьи на самом деле нет.

— Но...

— Общий бюджет — перебил я Этеру — связан и с общим уровнем взаимного доверия. А кроме того хоть в клятве и было: “пока смерть не разлучит нас”, но есть ведь ещё и смерть, вернее то, что после неё.

— Смерть?

— Когда брак удачный (повторюсь: это моя, только что придуманная классификация браков), то его участники неизбежно задумываются и о том, “что будет с моим партнёром после моей смерти?”. Хорошо, если в случае смерти одного, другой не будет испытывать материальных проблем. Общий бюджет хорош и в этом случае. К сожалению общий счёт банк оформить не может, а было бы неплохо.

— Удачный брак. — покатила на языке моё определение Этера.

— Возможно это неточный термин. Знаешь, я как-то не очень верю в существование любви с первого взгляда и до гроба. Мне кажется, что удачный брак — это совместный и постоянный труд обоих. Элемент удачности здесь, вероятно, в том, что трудятся оба. И на этой почве что-то вырастает.

Мы поделили шальное бабло на двоих и тем самым выбросили из нашей жизни материальную составляющую. По крайней мере на обозримое будущее.

— Но ты сказал, что хотел бы знать об обычае разъединения.

— Мне хотелось бы знать о том, что это свечение аур означает в инженерном смысле. Какой под ним механизм. Я хотел бы понимать это так же, как плетение фаербола. Но, вероятно, заниматься этими исследованиями пока не время.

Хоть я и держу открытым своё сознание и свою память, для того чтобы ты могла понять меня, но вот видишь, всё равно приходится трудиться. Всё равно возникают недопонимания. После появления новой мыслесвязи, мы с тобой сознания почему-то объединяли только пережидая молоко или работая над компьютером.

Ты могла, ещё там в банке, заглянуть мне в голову и убедиться, что никаких подводных камней в ней нет.

— Когда я делаю это, просто так или из любопытства, то мне кажется, будто я

пересекаю черту чего-то очень интимного. А когда мы работаем над компьютером, то мы работаем... Я стараюсь её не переходить.

— И позволять друг другу пересекать эту черту, видимо, и есть тот труд, который... — я не договорил и почувствовал сознание Эт в своём.

— Я здесь.

— Сейчас мы сломаем барьер в обе стороны, и знаешь что? Пойдём-ка займёмся этим знаешь где? В моём, а вернее нашем, убежище.

Я скользнул своим сознанием в сознание Эт, а потом мы осторожно прокрались мимо класса, в котором сидел Косм. Там, немного дальше по коридору мы открыли дверь в нашу уютную спальню, а затем заперлись в ней на несколько часов...

### **Лазерный пистолет**

Интересное плетение нашлось в пистолетике, который мы украли из сейфа архимага.

Этот пистолет, судя по внешнему виду, сделан в те же времена, что и пирамиды. От него так же веет древностью, он тоже выглядит технологическим устройством.

Внутри него два плетения: одно — выстрел, формирующий лазерный луч. Другое — плетущее этот самый выстрел.

Нажимаем спуск — из накопителя энергия подаётся в лазерный излучатель. Отпускаем — другое плетение плетёт новый излучатель. Мне не ясно для чего требуется переплестать заново плетение излучателя, но так он устроен.

Я примерно понял, почему плетения плетущие другие плетения очень сложные. Просто они сделаны при помощи компьютера! Это как программа, печатающая на 3D-принтере 3D-принтер предназначенный для печати одного и того же.

Записанный перечень движений экструдера будет сложным и выглядеть, как нечто хаотическое. Но если бы я разрабатывал подобную автоматизацию сам, то вполне возможно пришёл бы к такому же результату.

А если предположить, что авторы этих артефактов хотели, чтобы результат был сложно повторяем конкурентами, то и подавно.

Попробовали мы этот пистолетик внутри пирамид. Поскольку там всё защищено от разрушения защитными полями, то я решил, что будет безопасно сделать здесь выстрел-другой. Выйдя на лестницу, я направил пистолет вниз и нажал на спуск.

Вообще-то я ожидал чего-нибудь вроде плазменного удара, а оказалось, что пистолетик стреляет лазерными лучами. Луч, испускаемый им, имеет зеленый цвет и полностью поглощается защитой пирамид, не нанося им никакого вреда.

Удерживать спуск нажатым можно около пятнадцати секунд, затем излучение будет прервано и для того, чтобы произвести следующий выстрел нужно отпустить спусковой крючок и снова его нажать.

Конечно, это эффектное оружие, но использовать его в таком виде интересно разве что не магу. Повозившись, я извлёк плетение собственно излучателя. Оно оказалось не очень сложным, правда оно и не сводилось к простому материализатору.

Самое интересное, что оно было обратимым. То есть попадание лазерного луча на это плетение, приводит к преобразованию энергии этого луча в сигнал на выходе нитей!

Цвет лазера совпадает с цветом одной из нитей плетения и заменив её, я смог получить луч произвольного цвета.

Лазером я это называю по причине того, что кажется, что излучение именно монохроматическое, хотя без приборов это просто не установить. Ну и выглядит выстрел,



как в фантастическом кино: тонкий прямой луч. Толщина луча определяется геометрией плетения, у пистолетика она около одного миллиметра.

Разобравшись с конструкцией излучателя, я понял, что этот пистолет мне больше не нужен и мы продали его через подставного человека, купив для этого личину. В результате наши с Корой счета пополнились у каждого ещё на сто тысяч золотых. Грабить архимагов оказывается чрезвычайно выгодно! Нужно будет разобраться с другими артефактами, что удалось украсть вместе с пистолетом.

Установив обратимость плетения лазерного излучателя, я сразу же сделал из него дальномер: берём плетение излучателя, даём на него импульс длительностью приблизительно десять наносекунд. А затем, после импульса ожидаем фронт напряжения, вызванный отражённым сигналом, вернувшимся от цели.

За десять наносекунд свет проходит всего три метра, то есть на расстояниях меньше полутора метров, мой дальномер не работает. Если понадобится, то можно будет сделать дальномер на двух таких плетениях или ещё уменьшить длительность импульса. Точность измерений определяется точностью и чувствительностью осциллографа.

Когда доделаем полноценный компьютер, дальномер можно будет использовать для различных целей. Главное — для работы в космосе.

В частности, на базе дальномера я думаю сделать магический скафандр. Правда пока не решил где лучше располагать излучатели: внутри тела или снаружи. Оба решения имеют достоинства и недостатки: если сканирующий геометрию тела лазер будет находиться внутри меня, то никакие внешние предметы не будут ему мешать, но лазер должен излучать в рентгеновском диапазоне. Если же сканер будет располагаться вне тела, то различные внешние объекты могут влиять на измерения, но сам лазер может быть любой.

Впрочем до появления у меня дальномера, я планировал обойтись вообще без него, так что поживём увидим. Может быть ещё на что-то интересное наткнуться получится. Кто знает?

— А большие расстояния таким дальномером можно измерять? — спросила Кора.

— Насколько большие?

— Можно ли например узнать высоту пирамиды?

— Конечно.

— А дальше? Высоту на которой находятся облака?

— Думаю да. Чем дальше объект, тем слабее отражённый сигнал. Нужно как-то отделять его от шума. Когда будет компьютер, можно будет делать это, используя тот или другой вид модуляции излучаемого света.

— А расстояние до Луны? Или до спутника?

— Это уже точно без компьютера никак не померить. Вернее можно, но будет очень сложная конструкция плетения. Сам дальномер думаю можно настроить и на такие расстояния, а вот навести его даже на Луну будет той ещё задачей.

Мы с тобой начали проходить треугольники в геометрии. Представь, треугольник одна сторона которого, скажем тысячу километров. Тогда смещение на один градус даст ошибку в семнадцать километров. А до Луны несколько сотен тысяч километров. Ошибка в один градус и ты промахиваешься мимо Луны, поскольку её угловой размер меньше этого градуса.

— Получается, расстояние до маленького спутника нам и вовсе не измерить?

— Измерим. Как только компьютер появится — сразу и займёмся.

— А когда мы его начнём делать?

— Уйдём из Цехина и сделаем. Я думаю, уже на следующей неделе мы запустим процесс. Сейчас нужно потестировать одно-два ядра на предмет: не наделали ли мы ошибок. Сделать тестовые программы, использующие весь функционал. И собственно программу-репликатор написать. К этому мы ещё не приступали. Из за того, что программируем мы в кодах, это процесс хоть и не сложный, но небыстрый.

### **На свободу с чистой совестью**

— А я придумала как нам не нанимать корабль, ни для того, чтобы доплыть до острова Косма ни для того, чтобы попасть на объект Э-4!

— Выкладывай! — улыбнулся я.

В последние дни мы с Корой и Космом занимаемся задачками из геометрии, применяя их к реальному миру: как измерить высоту горы, расстояние до дерева и так далее. В итоге, временами, мы занимаемся всякими трудноразрешимыми проблемами с вычислением каких-то величин в несколько этапов.

Поскольку Коре это интересно, то геометрию мы сразу стали совмещать с геометрической оптикой. Оптика — один из самых простых разделов физики, поэтому мы начали с него.

— Никакой геометрии. Только телескоп!

— Поясни?

— Мы дойдём до третьей горы Баанг, стоящей на западном побережье. Поднимемся на неё или даже не будем подниматься, а просто посмотрим в телескоп с двумя призмами. Найдём острова и телепортируемся туда!

— А Э-4?

Объектом Э-4 мы назвали четвёртый найденный нами эльфийский объект, куда у них проложены телепорты. Он тоже где-то на западе, в океане, поэтому решили исследовать его в первую очередь.

— А на Э-4 мы посмотрим в телескоп с островов Косма.

— Ну что же, план неплохой, хотя это читерство чистой воды!

— Почему читерство?

— Я думал ты какой-то способ без применения телепортов предложишь. — улыбнулся я.

А до побережья мы, кстати, тоже можем так же добраться. Двумя-тремя телепортами, которые тоже будем открывать глядя в телескоп. Телепортов мы наворовали пятнадцать? Нет, четырнадцать штук. Штук пять-десять ещё можем купить перед отъездом, деньги позволяют.

Конечно стоимость телепортов значительно превысит стоимость корабля, но будем считать, что сэкономленное время того стоит.

Только надо решить, что делаем с пленными. Больно сложная там система охраны. Пытаемся всё-таки их освободить?

— Конечно!

Когда мы похищали архимага, то Этера, возвращаясь домой, обнаружила, что при помощи Слез Дракона эльфам удалось поймать какого-то диверсанта, вернее диверсантку. Отправившись по её следам, мы обнаружили, что на самом глубоком, сорок седьмом уровне, у эльфов расположена тюрьма, в которой они содержат значительное количество пленников. Больше трёх десятков представителей различных рас подвергаются там пыткам или просто заключены в камеры.

Поглядев на узников, мы захотели как-то помочь им. Но как это сделать? Весь этаж опутан различными сигнализациями, стены каждой камеры наводнены разного рода плетениями, смысл многих из них ни для меня ни для Эт не ясен. Где-то я могу отличить что-то боевое от сигнального, а где-то нет.

Несколько дней мы смотрели на всё это марево нитей, потоков энергий и пока ничего не придумали.

Артефакт Слез Дракона у эльфов теперь хранится в кабинете у Мюллера. Можно было бы задействовать его, чтобы усыпить всех жителей подземного города, но чтобы это делать, нужно чтобы он был где-то в подземелье.

Возможно было так же попробовать использовать Ледяные Слезы. Думаю, вполне получилось бы усыпить всех эльфов одним ударом, однако потом они будут разбираться, что же произошло и, вероятнее всего, найдут демонскую сигнализацию.

— Куда ни кинь — всюду клин. — почесал я затылок — Может подкоп сделаем?

— На сорок седьмой уровень?

— Ага. Думаю, это возможно.

— А зачем подкоп? Мы итак можем туда попасть!

— Не знаю, это я в порядке наброса идей. Вероятно подкоп нам и правда не нужен. Стоп! Нужен! Придумал! Сперва займёмся скафандром! То есть не скафандром, а деталями для него.

— Зачем нам скафандр?

— Ну я же тебе рассказывал, мы будем использовать его для того, чтобы попасть на спутник.

— А на сорок седьмом уровне он нам для чего?

— Мы там всё затопим! Просто весь уровень, а лучше даже два-три зальём водой. Все эльфы что там есть утонут. А пленным мы раздадим скафандры! После этого, с помощью коротких телепортов, соберём всех узников в одном месте и телепортируем их оттуда, скажем в Юрбэ. Как тебе такой план?

— Я его до конца не поняла — сказала Кора — но он кажется мне очень сложным. Давай придумаем что-то более простое?

— Я тоже люблю простые схемы, но здесь мы отладим детали скафандра для будущей высадки на Спутник. А главное, этот план требует всего одного длинного телепорта на спасение всех заключённых. И ещё он сравнительно безопасен: ну сработает сигнализация, откроет какой из эльфов телепорт в тюрьму. Ему навстречу хлынет вода. Если он будет это делать из помещения, то тоже может утонуть. Пока они разберутся что с этим делать, время будет упущено!

— Ну хорошо. — согласилась со мной Кора и мы занялись разработкой скафандра.

В первую очередь, я сплёл материализатор кислорода, собираясь разместить его в своих лёгких и... понял, что так дело не пойдёт. Один материализатор, конечно, может дать любое количество газа, но этого недостаточно. Нужен не один, а несколько таких материализаторов: по одному в каждой бронхиоле.

Поскольку на себе экспериментировать было неудобно, я стал тренироваться на Коре.

Сделав несколько десятков материализаторов кислорода, я разместил их внутри её бронхиол. Получилось, что лёгкие сами наполняются кислородом, вдыхать воздух не требуется. По моей команде Кора перестала дышать и... замахала рукой, требуя остановить эксперимент.

— Что не так? Непривычно? — спросил я мысленно.

— Нет, непривычность конечно есть, но она сама по себе. Я поняла, что с ней я могла бы справиться. Но даже с полными лёгкими я всё равно задыхаюсь!

— А почему? Да! — я хлопнул себя по лбу! — Я — идиот! Своё медицинское образование я мог бы выбросить на помойку! Вот же кретин!

— Что-то не так?

— Всё не так! Дыхание это не только доставка воздуха в лёгкие! Это ещё удаление углекислого газа! Как я мог об этом забыть?

— А как удалить этот газ? — задала вопрос Кора.

— Для того чтобы создать воздух у меня есть материализатор. А плетений дематериализаторов в моём активе нет. Ты не знаешь способов преобразовать вещество в энергию?

Так, стоп! Даже если такие плетения есть, то пробовать их нужно не на человеке: переведёшь в энергию часть его лёгкого и конец биографии!

— Дематериализаторов по моему не бывает. Во всяком случае, я не слышала о таких плетениях. Мы с тобой пробовали с небольшим количеством воздуха, а что если чуть больше воздуха материализовывать? Чтобы я как бы постоянно выдыхала. Тогда ненужный газ будет уходить.

— Если материализовывать кислород в бронхиолах, то полноценного проветривания альвеол не получится. Когда ты дышишь, то на выдохе, ты выдавливаешь значительную часть газа из себя, а на вдохе заменяешь его чистым воздухом.

Получается, что материализовывать кислород нужно прямо в альвеолах. Тогда да, получится тот эффект, что ты постоянно выдыхаешь, и углекислый газ при этом выходит. Но альвеол в лёгких много миллионов. Столько материализаторов мы сможем построить только при помощи компьютера.

— Нужно что-то простое. Может быть конструкты?

— Я уже думал об этом. Но конструкт — это живое существо. Если таскать еду он вполне может, здесь большая скорость не нужна, то чтобы таскать воздух их придётся сделать огромную толпу.

В общем, без компьютера эта задача нам пока не по зубам, поэтому, наверное, мы сделаем просто скафандр. Как в старые времена.

— Скафандр нам не по зубам, поэтому мы сделаем скафандр. Я тебя не понимаю. — пожаловалась Кора.

— Скафандр такого уровня, чтобы совсем не дышать, нам не по зубам. А скафандр, как у древних водолазов, мы вполне можем реализовать. Смотри: вокруг головы делаем купол. — я взял лист бумаги и нарисовал человечка. — Над головой размещаем материализатор газа. Вернее сразу два: кислород и азот. Как хорошо, что я знаю как они делаются! А внизу, под подбородком делаем клапанную систему, выпускающую воздух наружу. Получится, что воздух постоянно идёт мимо твоего лица, и ты им дышишь.

Нужно чтобы в куполе, то есть это называется шлемом, давление было больше чем под водой. Получится именно водолазный скафандр, но зато его конструкция будет очень простая.

У наших скафандров на Земле, по моему даже выпускных клапанов зачастую не делали, но без клапанов нельзя перевернуться вверх тормашками: вода заполнит шлем. Давай попробуем!

Я сплёл большой купол шлема, заканчивающийся на уровне чуть выше груди. Чтобы обеспечить герметичность прилегания его к телу, я сплёл на стыке шлема и тела множество таких надутых шариков, которые обеспечивали плотное прилегание шлема к телу, одновременно герметизируя все зазоры. А ещё сплёл длинную, около полуметра, эластичную трубку, соединяющую внутреннюю часть шлема с внешней средой.

Когда давление внутри шлема выше давления снаружи, то воздух через эту трубку отлично выходит, но воду обратно такой клапан не пропускает, поскольку обжат до минимума давлением всё той же воды. Трубку вывел за спину, чтобы пузыри воздуха не мешали обзору.

Клапан для вакуума придётся придумывать другой, поскольку там нет внешнего давления, но для воды устройство получилось неплохое.

Доделав все детали плетения, я опробовал его на воздухе, создав шлем вокруг своей головы. Трубка клапана шипела, это была единственная деталь, издававшая звуки. Материализаторы газа работают бесшумно.

— Нужно опробовать это под водой. — сказала Кора, оглядывая меня аурным зрением.

— Ага, а ещё нужно сделать плетение утяжелителей. Чтобы ноги всегда тянуло вниз. Хоть мы и сделали клапан, но в любом случае человеку удобнее когда голова выше ног.

— Это я могу.

— Тогда айда испытывать? Самое время: уже почти ночь.

— А где?

— Устроим себе озеро, где-нибудь за городом. Глубиной метров десять, больше и не нужно.

Используя короткие телепорты, мы переместились в лесок, откуда мы когда-то долгое время наблюдали за городом.

— Мы так и не взглянули на телепорт, ты хотел. — вспомнила Кора, когда мы снова оказались на нашей полянке.

— Каждый раз, когда мы хотим на него посмотреть, что-то да нам мешает. Я думаю, мы посмотрим на него по другому: просто материализуемся там. Отложим это на потом.

— Варвара! — позвала Этера и на месте будущего озера забил родник. Сперва потекла тонкая струйка, затем она превратилась в мощный поток, поднимающийся из под земли. Вода затопила всю полянку, на которой мы в своё время прожили несколько недель. Вызвав ещё элементалю, я организовал удаление излишков воды обратно под землю.

Управляемая Этерой вода закружила, образуя водоворот, размывающий берег всё глубже и глубже, превращая его в этакую лестницу, ступени которой плавно спускались вниз от берега к центру создаваемого озерца.

Для организации колодца шириной метров двадцать и глубиной метров десять нам понадобилось всего пять элементалей воды и пятнадцать минут времени.

— Умница! — похвалил я Этеру, вставляя в её руки только что собранный букетик. — Водоворот — отличная идея!

— Ну что, пробуем? — спросила Этера и создала шлем вокруг своей головы.

— Утяжелители. — напомнил я. — Ты хочешь спуститься под воду первая?

— Да! — с азартом воскликнула она.

— Тогда запоминай: в случае чего, ты развеиваешь утяжелители и всплываешь: шлем вытянет тебя на поверхность. Я постараюсь подстраховать. Спускайся медленно. Если вдруг вода начнёт просачиваться и подступать к подбородку — увеличивай количество

материализуемого газа.

Эт переступила три ступеньки, вода дошла ей до уровня груди и у её спины забулькало. Осторожно присев, она закачалась, а шлем стало видно обычным зрением.

— Утяжелители нужно не только на ноги, — сделала она вывод, — иначе неудобно... Сейчас!

Вокруг её пояса материализовались круглые камни, удерживаемые силовым пологом. Она перестала раскачиваться. Потом шагнула ещё на пару ступенек ниже и полностью скрылась под водой...

### **Лиелла**

Лиелла пробиралась к центру города, собираясь проникнуть в ратушу и посмотреть: не изменилось ли чего в телепорте. Да, все видящие единогласно считают, что он заработает ещё почти через год, но сидеть без дела было скучно.

Недалеко от ворот во внутренний город, она активировала Тень. Подходя ближе и ближе к стражникам, она дождалась когда все они отвернутся и проскользнула мимо них на внутреннюю радиальную улицу.

Сделав около сотни шагов, она вышла на площадь. Была ночь, поэтому все двери были закрыты, а на улицах не было ни души. Стараясь держаться поблизости от зданий, она прошла мимо сундука и подошла к двери в ратушу. Оглядевшись, убедившись что рядом никого нет, она заглянула за дверь аурным зрением, а затем взялась за ручку и приоткрыла её.

Как только она это сделала, вокруг всё засверкало, замелькало. Бросив ручку, она шагнула в сторону и замерла, инстинктивно прикрывая лицо руками. Около неё, один за другим открылось несколько телепортов и через несколько секунд она стояла в окружении пары десятков эльфов.

Сердце яростно колотилось, казалось что звуки его ударов разносятся по всей площади. Оцепенев от ужаса, она вжалась в стену. Хотелось бежать, спрятаться, но страх не давал ей даже пошевелиться.

Переходы продолжали появляться, количество эльфов увеличивалось. Она не сразу поняла, что тень укрыла её от обнаружения. Заполнявшие площадь эльфы сразу же расходились в разные стороны. Некоторые шли прямо на неё и создавалось впечатление, что её вот-вот схватят. Часть прибывших запрыгивала на крыши зданий, остальные ходили вокруг, заглядывая в самые укромные уголки.

Они искали её!

Выдохнув, Лиелла немного отодвинулась от двери. Случившаяся облава, говорила о том, что где-то она прокололась. Какую-то сеть она не смогла заметить?

Телепорты перестали открываться, однако новые эльфы продолжали прибывать, выходя из двери, которую она совсем недавно открывала, чтобы взглянуть внутрь. “Вероятно сигнализация находится именно в двери” — решила она.

Простояв несколько минут, ей удалось наконец преодолеть ту панику, что овладела ей поначалу. Аккуратно, постоянно прижимаясь к стене, она стала пробираться в сторону таверны.

Между собой эльфы разговаривали на неизвестном ей языке, однако Лиелле временами удавалось понять о чём идёт речь при помощи дара видящего. Выбирая то одного, то другого эльфа, она пыталась заглянуть в его настоящее через астрал и таким образом иногда получалось разобраться чем он занят или что он собирается сделать. Эльфы искали

диверсанта: одного или нескольких. Кого конкретно они ищут они не знали.

“Совершенно точно это сработала сигнализация и она находится в двери!” — сказала себе Лиелла, передвигаясь всё более уверенно. Тень надёжно укрывала её, страх остался где-то около входа в ратушу. Пройдя мимо таверны, она завернула на радиальную улицу и остановилась понаблюдать за происходящим. Здесь было удобное место: пространство перед одной из лавок было заполнено какой-то старой мебелью. Хозяин лавки видимо затеял переезд и, не успев до вечера, оставил всё на ночь под открытым небом.

Прислонившись к какому-то шкафу, она наблюдала, время от времени пытаясь заглянуть в астральную картинку, связанную с тем или иным эльфом, попадавшим в поле её зрения.

Большинство эльфов ходили с активированными защитами. Те, у которых не было защитных артефактов, время от времени активировали какие-то плетения. Несколько раз она слышала чью-то команду и тогда перемещение эльфов и становилось агрессивнее.

Кто-то даже бегал кругами по площади, будто пытаясь схватить и обнять невидимого врага.

“Они знают про Тень” — улыбнувшись, сделала вывод Лиелла.

Очевидно, они ничего не могли с этим поделать. Может быть взявшись за руки и прочесав весь город у них и получилось бы поймать её, но и тогда, увидев это, она просто бы ушла.

Прождав около получаса, она поняла, что количество охотников уменьшается. Некоторые крыши опустели, бегающих эльфов вообще не стало. Лиелла решила подождать, пока всё совсем успокоится, а затем вернуться и осмотреть злосчастную дверь: нужно разобраться что и где она пропустила.

Чтобы не устать, она присела на землю, облокотившись спиной на шкаф. Достав из за пазухи бутерброд и жуя хлеб с куском мяса, она жалела, что у неё ничего нет с собой попить и наблюдала за тем, как эльфы вытаскивают на площадь какую-то тяжёлую штуку с ручками.

Лиелла не обратила никакого внимания на очередную команду, которая снова заставила всех эльфов активировать свои защиты. Доедая, она спокойно глядела на эльфа суетящегося над этим странным артефактом.

Только наступившая вокруг тишина посеяла в её душе тревогу. “Это что сейчас будет?” — спросила она себя и решила отойти подальше. Покинув укрывавшую её мебель, отойдя я в тень домов, она направилась к выходу из внутреннего города.

Оглянувшись, очередной раз, она увидела бело-жёлтое молоко, потоком заливающее улицы, накрывающее её с головой. Понимая, что это бесполезно, она попыталась сдержать дыхание, потом сделала ещё шаг и... очнулась в пустоте.

Лиелла пришла в себя от того, что кто-то тянул её из вязкой, липкой темноты на свет, в мир, заполненный вещами и предметами. Когда предметов вокруг неё стало достаточно много, когда их количество превысило какой-то порог, её сознание прояснилось и она почувствовала своё тело.

Стараясь не шевелиться, она прислушалась к своим ощущениям. Руки и ноги были связаны. Она лежала на чём-то твёрдом. Энергии в окружающем пространстве почему-то не было. Присмотревшись аурным зрением, она поняла, что окружающие её стены представляют собой артефакт, не пропускающий энергию и ману. Тюрьма! Она всё-таки попала! Демоны!

Изображать беспамятство не имело смысла и она открыла глаза. Приподняв голову и

оглядевшись, она нашла себя в маленькой тесной камере. Комнатка, в которой она находилась, не имела никаких окон. В одном из углов стояла деревянная кровать, а в другом — умывальник. Увидев его, Лиелла почувствовала сильную жажду, но встать или дотянуться до него со связанными руками и ногами она не могла.

Сделав несколько безуспешных попыток пережечь верёвки, она без сил опустила голову обратно на кушетку. Оставалось только ждать, когда за ней придут хозяева тюрьмы. Возможно в их планы входит, чтобы она начала сходить с ума от жажды? Надо выбросить этот умывальник из головы!

Лиелла прикрыла глаза, пытаясь сообразить как себя вести дальше и... услышала шёпот.

— Пришла в себя? — спросил тихий голос, звучавший прямо в её голове.

— Пить! — попросила она, откуда-то зная, что ей сейчас помогут.

— Сейчас жажда пройдёт. — прошептал неизвестный. — Мы собираемся вытащить вас из плена эльфов. Ты единственная кто был без сознания. Остальные уже готовы. Чтобы освободиться ты должна чётко следовать инструкциям, которые я тебе дам. Согласна?

— Да. — не задумываясь, произнесла Лиелла.

— Не нужно говорить голосом. Просто проговаривай громко мысли. Ты сможешь пережечь верёвки, если у тебя будет мана?

— Да.

— Сейчас она у тебя появится, однако пока не используй её, я скажу когда будет можно.

Лиелла почувствовала живительную энергию, которая будто появлялась ниоткуда прямо внутри её ауры. А ещё она поняла, что жажды действительно больше нет.

— Но как...? — начала она вопрос.

— Не важно! Слушай что нужно будет сделать дальше. Вас здесь тридцать семь пленников, я не смогу рассказывать каждому дважды. Запоминай и постарайся сделать всё точно по инструкции...

### **Обед в таверне**

— Вот тут я и обедал, — Маас обвёл глазами помещение и снова направил взгляд на свою собеседницу, о которой пока в общем-то ничего и не знал. — Вернее я так и не успел это сделать.

Они сидели в той самой таверне в Баанг-Уудэ, где его застало нападение оборотней на королевскую сокровищницу.

Двадцать дней, оказывается уже прошло двадцать дней! Казалось, все события этого периода уложились в несколько минут.

— Давай закажем что-то, я ужасно хочу есть. — сказала Лиелла, — ты уже пытаешься понять кто нас спас?

— Женщина. Ко мне в мысли пришла женщина и... почему-то она знала об артефакте коротких телепортов, который у меня не отняли.

— А почему они оставили его тебе?

— Его не нашли. Этот артефакт находится... внутри моего тела. Хотя, кажется, меня не особо-то и обыскивали. Другие артефакты тоже при мне. Вероятно они сильно полагаются на то, что стены тюрьмы не дают воспользоваться магией, а может быть это потому, что меня захватили без сознания.

— Мы тоже иногда прячем артефакты таким образом. Зашиваем кристалл под кожу в руке или в ухо. В общем у каждого по своему. Только это болезненно и иногда приводит к нехорошим последствиям. Но мы отвлеклись. Она знала о твоём артефакте, что дальше?



— Она сказала, что в тюрьме тридцать семь пленников, что она дала всем по скафандру и короткому телепорту. Что когда пойдёт вода, то все мы должны собраться в коридоре. “Поскольку в двери каждой камеры есть глазок, то с этим не должно быть проблем.” — сказала она. Ну а я, раз у меня есть прыжковый артефакт, должен проверить, чтобы у каждого получилось пройти сквозь двери его камеры. Если у кого-то будут проблемы, то смог бы помочь.

Так и произошло: ты истратила свой телепорт, но не вышла из камеры. Почему?

— Они предупреждали меня об этом, но видимо эйфория от предстоящего спасения захлестнула меня. Я слишком рано открыла переход. Моя камера ещё не была до конца заполнена водой и когда телепорт открылся, то навстречу мне хлынул такой сильный поток, что пока я пыталась с ним справиться, время вышло.

— Видимо она предполагала что у кого-то что-нибудь пойдёт не так, как запланировано. Потому она поставила меня на подстраховку. — резюмировал Маас

— Со мной общался мужчина, это совершенно точно. А с тобой женщина. Значит нашим спасением занимались минимум двое...

— Как думаешь, — задал вопрос Маас, — это какое-то хитрое плетение связи? Я не видел нитей, а общалась она со мной так, будто использовала плетение связи.

— Скорее всего. — пожала плечами Лиелла, — меня больше интересует вопрос: откуда взялись короткий телепорт и этот... скафандр в моей ауре?

— Ну это просто. Передать плетение в чужую ауру вполне можно, даже если тот кому его отдаёшь находится без сознания. Забрать обратно не получится, а передать легко. Нужно просто положить его в ауру и всё.

— Но для этого надо соприкоснуться аурами! А я такого не помню.

— Думаю, они проделали это, когда мы спали или были без сознания. Я тоже не помню как это произошло. Я обнаружил новые заготовки в своей ауре только в процессе разговора с ней.

— А если бы мне некуда было положить этот скафандр? Что тогда? — спросила Лиелла.

— Всё получилось, а это главное. — улыбнулся Маас.

— А после? Дальний телепорт тоже был у тебя!

— Да и его тоже я получил от неё. Эта женщина сказала, что раз я могу проконтролировать чтобы все вышли в коридор, то они решили, что я и должен буду открыть телепорт в какое-нибудь место. “Главное представлять точку выхода недалеко от земли, потому что будет сильное течение” — сказала она. Ну ты помнишь что получилось.

— Да, мы затопили две улицы. Стража решила что это нападение, и нас всех едва не убили!

— Я сперва собирался открыть телепорт в Хано, а потом вспомнил, что у меня здесь недоделанные дела.

— Что за дела? — спросила Лиелла.

— Я ищу кого-нибудь из Общества Сумасшедших Женщин. Раньше их можно было встретить здесь.

— Но потом Молор казнил нескольких и те кто тут остались больше не появляются на публике.

— Да, я слышал об этом. А ты это откуда знаешь? Ты была здесь?

— Потому что ты нашёл, кого искал. Зачем ты ищешь нас? Мы не сумасшедшие, хоть

многие про нас так и думают.

— Извини. — Маас прикрыл средний глаз. Он всегда так делал, когда ему бывало стыдно или неудобно — детская привычка, которая, вероятно, останется с ним на всю жизнь. — Я знаю, что вы не сумасшедшие. Просто вас все так называют. Я искал кого-то из вас, потому, что... я теперь тоже сумасшедший. Хочу, чтобы смерть не смогла вылезти из сундука.

— А откуда ты знаешь про смерть? — спросила Лиелла.

— Мне рассказал об этом ментальный элементаль. А потом я стал во всём этом разбираться и пошло-поехало. Пару раз я даже пытался сжечь весь Цехин целиком. Увы, оказалось что это невозможно: этот их кмэл всё восстанавливает.

— Так это о тебе рассказывала Лора?

— Лора?

— Ты сделал вулкан из нашей таверны. Теперь нам приходится прятаться.

— Она сказала что не держит на меня зла. Если бы я знал к кому попал в плен, то не пытался бы убежать.

— А что ты хочешь от нас, от сумасшедших?

— Информацию. Может быть объединения усилий. Я так понимаю, что цель у нас одна и та же. Эта женщина... Лора, мы с ней почти не успели поговорить. Она сказала, что эльфы сделают семя кмэла голодным и оно съест всех живых существ в мире. Как это остановить? Как они сделают его голодным? Почему вы воюете с ними? Вы узнали всё это гораздо раньше нас? Как?

— Ты занимаешься этим один? Или в твоей команде есть ещё кто-то?

— Я работаю в одиночку. При этом выполняю задание своего руководства. Кто-то ещё конечно же есть, но я о них не знаю.

— Руководство? Кто это?

— Лига в Хане. А ещё архимаг гномов мне иногда помогает.

— И гномы в это включились? — удивилась Лиелла, — А нас они и слушать не хотели!

— Мне интересно почему вам не поверили. Видящие ведь могли проверить ваши слова.

По крайней мере в моём случае именно так и было.

— Тогда была война, эльфы использовали какие-то артефакты, мешающие астральному наблюдению. То о чём мы говорили нельзя было проверить при помощи видящих. А позднее за нами уже закрепилось название: секта сумасшедших.

— А теперь?

— Теперь мы отказались от борьбы. Когда снова заработает телепорт, мы уйдём в другой мир и будем жить там.

— А здесь, дома? Всё бросите?

— Рея не является нашим домом. Наш мир назывался Тея. Сейчас там один большой кмэл, который выслеживает и убивает всех, кто туда попадает. Мы там бываем, но только для того, чтобы пройти дальше.

— Много миров эльфы так уничтожили?

— Мне известно о двух, но ходят легенды, что раньше через врата можно было перейти в сотни или тысячи мест. Говорят, что теперь там везде только кмэлы. Рее и Земле повезло, поскольку путь к ним открыт лишь недавно.

Сейчас проход на Землю снова заблокирован, но это ничего не значит. Пройдёт время, умрёт тот кто его закрыл, а потом эльфы снова его откроют.

— И что можно с этим сделать?

— Ничего. Даже если истреблять всех прибывающих через ворота эльфов, то однажды они пришлют вместо себя голодное семя кмэла.

— Но когда вы требовали у людей, чтобы они воевали с эльфами, у вас ведь был какой-то план?

— Мы считали, что телепорты всё-таки можно уничтожить. Затем получили подтверждение обратного: если пройти сквозь ворота на Тею, а потом дальше, то через ещё два перехода можно было попасть в мир, называющийся Келп. Теперь там тоже растёт кмэл.

Так вот, в этом мире, при помощи элементаля земли маги утопили ворота в толще земли. Элементаль раздвигал землю под каждым телепортом до тех пор пока он не достиг центра планеты. Считалось, что ворота этого мира уничтожены.

Возможно так и было, однако когда из другого мира открыли переход на Келп, то ворота просто переместились в случайное место на поверхности планеты.

Наши маги до сих пор спорят: это те же ворота, что были утоплены внутри Келпа или новые. Но в итоге это не принципиально. Важно то, что древние были очень мудры и сумели сделать так, чтобы избавиться от врат было невозможно.

— Получается, нужно как-то научиться противостоять этому голодному кмэлу?

— Ха-ха! Вы ведь знаете что такое синева!

— При чём тут она?

— Голодным его делает синева. Сперва эльфы её копят. Иногда на это нужно несколько тысяч лет, иногда у них получается быстрее. Например, Рею они собирались очистить сразу после Келпа. А поскольку Земля производила очень много синевы, то они собирались очистить её позднее. Вероятно она ещё поживёт тысячу-другую лет.

После того, как они накопят достаточно синевы, они отдают её зёрнышку кмэла и... всё. Ничего с этим сделать нельзя.

— Если мы хотим выжить, то нам нужен огромный запас маны. Его можно будет отдать его голодному кмэлу. Если мы начнём его собирать, то не успеем?

— Вероятно можно было бы так сделать, но на это нужно несколько веков. Причём собирать пришлось бы по нескольким мирам. Синеву эльфы ведь собирают во многих мирах.

Только и на этом пути есть много проблем. Обладая таким запасом маны тоже можно уничтожить жизнь на любой планете. Вспомни последнюю глобальную войну в вашем мире: вы сами почти полностью уничтожили друг друга. Без всякой синевы.

С миром, который возьмётся копить ману или синеву, эльфы будут работать посредством шпионов. Земля, например, не копила ману, но там эльфы контролировали практически все правительства.

И главное: если отдать голодному кмэлу достаточно маны, чтобы он не убил всё живое при своём росте, то после этого, он всё равно сможет убить всех просто потому, что сильнее его мага не будет. И, скорее всего, он так и сделает.

— Да уж. Нерадостную картинку ты нарисовала. — сказал тихо Маас. — Однако, не сидеть же нам сложа руки и не ждать пока нашу планету не очистят? Что-то ведь нужно делать! Не съездишь со мной в Хано? Я бы познакомил тебя с Араргом — главой Лиги. Может быть владея всей информацией, мы что-то придумаем?

— Я думаю, что такая поездка не имеет никакого смысла. Ничего у вас не получится. Однако, ты спас меня там у эльфов. Я чувствую себя твоим должником, поэтому, если ты хочешь, я могу поехать с тобой туда. Это не такой уж большой крюк по дороге в Цехин.

— Ты тоже собираешься в Цехин?

— Судя по твоим словам и ты туда планируешь вернуться?

— Да, я думаю выкупить там какой-то домик, лавку или таверну. Я установил там сигнальную сеть, для контроля численности эльфов в подземном городе.

Может быть можно уничтожить это семя до того, как оно начнёт расти? Для этого нужно быть рядом. Надеюсь, с помощью сети получится знать о нужном времени заранее.

Ну и, пока я буду наблюдать за ними, может быть появится какая-то новая информация.

— У нас был подобный план. Мы следили за сундуком, пока не вмешался ты.

— Я могу передать вам ещё один артефакт связи без нитей, чтобы вы продолжили наблюдение. А ещё мы можем совместно использовать то помещение, которое я собираюсь там купить. Будем считать, что я, таким образом, пытаюсь расплатиться за причинённый ущерб...

### **Туман рассеивается**

— Стоп, Эйгр! — остановил подчинённого Илли, — давай вернёмся в начало. Хранитель пирамид вылечил эльфийку от смерти, а затем он сплёл плетение-сигнальную сеть, показывающую сколько людей находится в мире.

— Всё верно.

— И если эта сеть покажет, что две трети людей погибло, то включатся силы, притягивающие планету к Солнцу и всё сгорит. Это плетение находится в пирамидах, поэтому теперь они будут светиться постоянно. Так?

— Да. Хранитель называет это Чисткой.

— Тебе не кажется, что кто-то здесь работает исключительно против нас?

— Хранитель, эльфийка, суккуб и оборотень. Ещё сын Хранителя и эльфийки. При последнем разговоре с хранителем, она не скрывала свою ненависть к нам. Он согласился с её предложением сделать плетение Чистки только потому, что ему пришлось её лечить. А убили её именно мы.

— А мы ли её убили? И убили ли? Мне кажется, что мы видим не то, что есть, а то, что нам хотят показать. Если так будет продолжаться, то мы никогда не решим эту проблему.

— Если развивать твою мысль, — вклинился в разговор Нэл, — то нам надо определить что в показываемых нам картинках правда, а что вымысел.

— Плетение, которое переместит планету к Солнцу, вероятно, правда. — начал загибать пальцы Илли. — Пирамиды теперь светятся, это плетение расположено в них. Кроме того, очевидно, это послание нам. Они назвали это Чисткой, то есть они хотят чтобы мы приняли за факт то, что проводить чистку здесь бессмысленно. Планету мы не получим.

Что ещё выглядит как правда?

— Учёба сына эльфийки. Является ли он сыном хранителя непонятно, но каким-то родственником он ему доводится. Недавно он сделал качественный скачок в развитии. Вероятнее всего они использовали для этого большое количество синевы. Эльфийка ждёт не дождётся, когда он сможет видеть. А сейчас он действительно пока слепой. — сделал предположение Эйгр. — Ещё, она стала учить его при помощи астральных картинок. В этих картинках он выглядит то как человеческий ребёнок, то как небольшого размера зверёк.

— Что это значит? Он оборотень? — спросил Нэл.

— Давайте пока не думать что что значит. — прервал друга Илли, — Итак, правдой считаем: плетение Чистки, существование сына эльфийки. Что ещё? Что вы думаете с существовании самой эльфийки?

— Если исходить из того, что мы видим специально показываемые нам картинки, то ни эльфийки, ни суккуба, ни оборотня нет. А есть просто трое каких-то людей, возможно разных рас. Причём тогда выходит, что это скорее всего не суккуб, не эльфийка и не оборотень. Вероятнее всего — просто люди.

— Перед смертью Эарвен выдвигал версию, что короля похитили орки. Ещё группа Олвэ погибла отправившись искать орчанку. Олвэ считал, что орчанка и эльфийка могут быть одним и тем же человеком.

Здесь вообще ничего непонятно, кроме того, что Олвэ подобрался очень близко к разгадке тайны, потому и погиб.

— Белег перед смертью считал доказанным факт, что Великого нет в этом мире. — сказал Эйгр.

— Вот! Давайте к Великому вернёмся! — призвал своих собеседников Илли. — Первоначально мы случайно наткнулись на него и отправили за ним группу, вооружённую сильнейшими артефактами. Затем весь отряд погиб, а на месте его гибели был Маасаркж Хота, который впервые и установил наличие эльфийки. С этого момента мы перестали искать Великого, а стали искать её.

Эйгр, ты был знаком с Великим?

— Да, я прожил на Земле два года.

— Тогда тебе будет несложно вернуться в самое начало: Великий ехал с караваном из Баанг-Уудэ сюда к нам. Мы отправили группу на его перехват. После этого Великий пропал, наш отряд погиб, а эльфийка появилась. Будем считать, что эльфийка не существует, а Великий не погиб. Можешь попробовать посмотреть что получится в этом случае?

— Да, давайте попробуем. — Эйгр закрыл глаза и занялся делом.

Ожидая результата, Илли погрузился в отчёты о потопах, произошедшем недавно на трёх нижних уровнях. В результате этого происшествия эльфы понесли колоссальные потери: около пятнадцати тысяч бойцов утонуло.

Теперь уже очевидно, что всё это организовано кем-то из узников. Призвав водного элементаля, он затопил нижние уровни, а затем открыл телепорт в Баанг-Уудэ. Разведка сообщает, что вместе с водой на центральную площадь принесло всех заключённых.

Причём, что интересно, никто из них не захлебнулся, в отличие от эльфов, оказавшихся на нижних уровнях.

Вообще в последнее время наиболее высокая смертность у эльфов происходит от различных немагических причин: то цветок на голову упадёт, то резкое обморожение выведет из строя несколько неплохих бойцов, то вода. Последний случай, в котором замешан этот демон — камни...

— Если упорно считать, эльфийку Великим, то получается интересная картинка. — заговорил Эйгр.

— Рассказывай! — оживился Нэл.

— Великий действительно ехал к нам с караваном, а Маасаркж Хота был в нём охранником. Но Великий передвигался не сам, а находился в у кого-то в плену. По пути он пришёл в себя и решил сбежать. Дожидаюсь ночи он обдумывал рождение сына эльфийки. Очень тщательно представлял себе как он будет его учить счёту.

Увы, наша группа напала на караван только после побега Великого. Маасаркж как раз гонялся за беглецом по степи и был свидетелем нападения. Из всего каравана живыми остались только он и Великий. Для этого демона было шоком, когда он нашёл артефакт для

перемещения пленников. Эту находку он сделал уже после нападения.

— А кто же взял Великого в плен? — спросил Илли.

— Здесь ничего непонятно. Мне самому интересно, но я ничего не смог узнать.

— Что ещё интересного?

— Великий разгадал тайну колеса, но не вошёл в пирамиду, опасаясь погони. Это тоже было потрясением для Маасаркжа. Его эмоции видны очень хорошо.

— А зачем Маасаркж ехал с караваном к нам? Да ещё и подрядившись в охрану? Он к тому моменту уже был при деньгах!

— Это я тоже сумел разгадать! Именно он организовал нападения на Цехин с использованием огненных элементалей. Судя по всему, его сильно обидело то, что мы хотели привлечь его к работе на нас. Почему-то теперь он люто нас ненавидит. Настолько сильно, что несмотря на его астральную защиту, это иногда видно.

— Как жаль, что мы его упустили. — хмыкнул Нэл.

— Поймаем ещё! — убеждённо ответил Илли. — Итак! — подытожил он — Отбросив версию с эльфийкой, мы получили картину выглядящую вполне достоверно и объяснимо. Давайте теперь попробуем разобраться с Хранителем.

Не важно кто там был с Великим: суккуб, оборотень или ещё кто-то, будем считать, что именно Великий вошёл в пирамиду. Эйгр, поработай в этом ключе. Но давай не здесь: я дал распоряжение и для тебя выделили соседний с моим кабинет, теперь он твой.

А мы с Нэлом вернёмся к вопросу: как нам вернуть артефакт, которым вероломно владеет этот мерзкий человечек, называющий себя королём.

## **В Ханю**

В Баанг-Уудэ Маас передал тот список потребностей, который собрал в Цехине, одному из торговцев и получил все товары по цене на десять процентов ниже, чем требовалось. Потратив около сорока тысяч он снова понял, что если бы занимался торговлей на постоянной основе, то, вероятно, был бы вполне успешным. Главные правила: сбор точных сведений о потребностях и дальние путешествия.

Присоединив к одному из караванов три телеги с товаром, он и Лиелла разместились в четвёртой.

Лиелла оказалась интересным собеседником. По дороге она много рассказывала ему о том мире, который раньше существовал на Тее. Этот мир был отчасти похож на Рею, а в чём-то сильно отличался.

На Тее, оказывается, тоже была мировая война приблизительно с такими же разрушительными последствиями, как и на Рее.

После войны, выжившие полностью упразднили все государства на планете и организовали общемировое правительство. Считалось, что если не будет различных государств, то и причины войн тоже уйдут в небытие.

Управляли Теей преимущественно женщины. Вообще всё общество в этом мире было устроено так, что женщины занимали в нём особую роль. Они осуществляли межмировую разведку, проводили исследования, участвовали военных действиях.

Перекокс в сторону женского управления на Тее возник в результате первой большой войны с эльфами. Почему-то эльфы Теи не терпели того обстоятельства, что женщины тоже могут быть магами. Время от времени это приводило к серьёзным войнам и в результате одной из них зародилось, а позднее сформировалось общество, в котором женщины играют главенствующую роль. Вначале это было нечто вроде защитного механизма, а позднее, когда

войны с эльфами ушли прошлое, так и осталось.

Новое мировое правительство, помимо основных своих обязанностей, занялось расследованием причин произошедшей войны и отчасти пришло к выводам, что главными её организаторами были эльфы. Лиелла считала, но не могла этого доказать, что и здесь, на Рее, мировая война так же была развязана с их помощью.

— А зачем им это нужно? — спросил Маас.

— Если бы вы смогли полностью уничтожить друг друга, так, чтобы эльфам осталось только добить немногих выживших, то им не нужно было бы проводить чистку.

— Но чисткой они добиваются того же результата, зато гарантированно. Разве нет?

— Да, но тогда они экономят синеву. Это предположение — реальных движущих ими мотивов мы не знаем.

— А если взять того или иного эльфа в плен и допросить?

— Мы много раз делали это. Здесь очень странная история. Показания большинства из них разнятся. Причём разнятся настолько, что в каких-то вариантах можно узнать совершенно противоположные друг другу версии.

Мы даже до конца не смогли понять как они размножаются. Выглядит так, что разные эльфы считают что этот процесс происходит по разному. Несомненно, что какую-то роль в нём играют эти деревья, кмэлы. Но как это происходит неизвестно. Одни эльфы говорят, что они высаживают семя, из которого вырастает новое дерево с плодами в виде двух младенцев. Другие рассказывают, что эльфы рождаются обычным для людей способом, но семя кмэла нужно при зачатии. Истории третьих запредельно фантастические.

Общее во всех случаях — наличие кмэла. А ещё, сколько бы войн мы с ними не воевали, сколько бы мы не захватывали их города, всегда оказывалось, что в их поселениях почти совсем нет никаких женщин.

Ты говоришь, вы посчитали сколько эльфов в Цехине? Двести тысяч? Если так, то думаю что на весь Цехин не больше двадцати женщин. И эти двадцать совершенно точно будут не магами. Не смотря на то, что пленные эльфы рассказывают об эльфийках, мы никогда их не встречали. Эти женщины, что можно будет обнаружить в Цехине будут обычными человеческими женщинами.

А ещё дети. Мы никогда не встречали детей эльфов.

— Если здесь всего двадцать женщин на двести тысяч мужчин, то вопрос как они размножаются действительно интересный. Может быть это происходит в других мирах, а мы видим только их боевые отряды?

— Может быть. Но путешествуя по мирам мы не находили каких-либо отличий от того, что видели у себя или у вас.

— А как вам удаётся использовать врата, если их контролируют эльфы?

— Мы применяем плетения или артефакты скрытности.

После того, как мы узнали о том, что существуют дороги в иные миры, мы сформировали несколько команд разведчиков и стали собирать информацию о других планетах. Собственно, остатки этих отрядов и есть всё что осталось от нашего народа.

— А кмэл, который растёт на вашей планете, вы не искали способ его уничтожить?

— Это разумное дерево-маг. Маг такой силы, что никаким нашим магам с ним не справиться.

— Но сильных магов часто можно убить простым ударом камня по голове. Маг не может ходить постоянно окружённый защитой.

— Дерево выслеживает всех, кто появляется на планете. Оно никого не трогает только на том небольшом пятчке, где стоят врата. Можно выйти, подышать воздухом родной планеты, а затем перейти дальше в другой мир. Все, кто пытался хотя бы отойти на какое-то расстояние от врат, или даже телепортироваться в родной город, не возвращались.

— Получается, кмэл разрешает проходить через планету, которую считает своей, но не разрешает оставаться на ней?

— Да.

— А эльфы? Их он пускает?

— А с ними тоже нет ясности. Какие-то пленные говорят, что после чистки они сами заселяют планету. Другие — что на планете живёт только кмэл. Причём и те и те верят в то, что рассказывают. Так же как с вопросом размножения. Наблюдая за эльфами нам не удалось обнаружить их переходы на очищенную планету, только транзит. Похоже, что кмэл — единственный житель планеты после чистки.

— Если они чистят планету для одного кмэла, то зачем им это?

— Это нам не удалось выяснить. Но это тоже версия, а что на самом деле не знает никто.

— Хано уже видно! — Маас указал на дымок, поднимающийся над горизонтом. — Завтра будем дома!

— Хорошо, когда есть дом. — сказала печально Лиелла.



## Часть 12. Путь наверх

### Привычка — вторая натура

— Какая неожиданная встреча! Прекрасная зелёная леди посещает мою лавку здесь, в Орджо-Уудэ! Никак не ожидал, что в этом захолустье встречу с чем-то интересным и вдруг вы! Как вы оказались здесь?

— Вы знаете, — ответила Сома, — я шла по рынку и размышляла о том, что мне почему-то совсем не везёт. Я уже было решила, что здесь у меня не получится реализовать задуманное. А потом я увидела “Магические товары гномов” и подумала: “А вдруг здесь есть вы?”. Я даже заглянула в будущее, прежде чем зайти сюда.

— О, зелёная загадка ещё и видящая!

— Так вот, — продолжала Сома, игнорируя насмешливый тон хозяина лавки, — я вспомнила, что в Баанг-Уудэ вы предлагали мне помочь с устройством в магическую школу.

— Леди созрела поучиться? — картинно выпучил глаза торговец.

— Вы всё время пытаетесь вывести меня из себя. — ровным, безразличным голосом проговорила Сома. — Зачем вам это? Хотите умереть?

— Леди, прошу вас: не злитесь! Почему-то вы напоминаете мне мою дочь и я иногда не могу удержаться от шуток. Поверьте, они добрые!

— Хорошо, это объяснение меня устраивает. Тогда я просто буду их игнорировать.

— Дитя моё, вы умны не по годам! — воскликнул торговец.

— Из сделанного вами предложения, — с нажимом продолжила Сома, стараясь не раздражаться, — я поняла, что у вас есть какие-то связи.

— У любого торговца есть множество связей, иначе и быть не может! Ради связей, даже не ради прибыли, я и приехал в эту дыру!

— Но идя здесь по рынку, я заглядывала в линии будущего почти у каждой лавки. Хоть тут и много торговцев, но кроме вас я не нашла здесь никого, кто бы мог мне помочь.

— Орджо-Уудэ — это забытое богом место. Рынок здесь есть только потому, что мимо иногда проходят караваны, направляющиеся в Юрбэ, а в этом месте достаточно много воды: можно отдохнуть и напоить лоргов. Приезжие торгуют в этой клоаке исключительно от скуки, а большинство здешних торговцев — разного рода неудачники.

Но мы отвлеклись! Вы сказали, что вам требуется помощь. Устраиваться в магическую школу вам пока не нужно. Что же вы хотите от меня?

— Я знаю о классификации магов. Вы — маг шестой ступени. Правильно я определила?

— Вы мне немного польстили, но в целом верно. А зелёная леди, скрывающая свои магические способности, какую ступень имеет? — моментально возвратил ей вопрос торговец.

— Это не важно. Скажите, а если потребовалось бы допросить мага двадцать третьей ступени, то вы могли бы найти того, кто с этим справится?

— Думаю что в Баанг-Уудэ, Лоори или Ханю есть такие люди. Я сумел бы найти на них выход, но объясните: зачем это могло бы мне понадобиться?

— Может быть потому, что я напоминаю вам дочь?

— О, это веская причина! — рассмеялся торговец, — А если серьёзно?

— Если серьёзно, то история следующая: недавно на наше племя напали эльфы. Поскольку известно, что мага можно убить при помощи внезапной атаки, то мы сперва

выполняли все их распоряжения, подождав, пока они не расслабятся и не начнут считать себя в безопасности. Затем, улучшив момент, перестреляли их всех. Позднее, одного из них, раненного, мне удалось допросить.

— Он был магом двадцать третьей степени?

— Нет, в вашей классификации, он имел восьмую ступень. Пожалуйста не перебивайте!

— Хорошо, я постараюсь. — посерьёзnel торговец.

— Мне удалось узнать, что эльфы готовят страшную пакость. Они хотят очистить весь наш мир от всех живых существ, вырастив здесь дерево. Для этого у них накоплено огромное количество синевы.

Синевой они напитают семя дерева и оно заберёт жизненную энергию у всех жителей Реи.

— Такого количества синевы не может быть ни у кого в нашем мире! — возразил торговец.

— Поэтому они принесут её из другого.

— Хорошо, а что вы хотите от меня?

— Я хочу остановить эльфов.

— Ну нет, зелёная леди, никаких моих связей не хватит, чтобы остановить их! Да и нет у меня связей у эльфов. Если бы...

— Вы всё ещё продолжаете шутить или уже нет? У меня не получается разобраться. — перебила его Сома.

— Всё-всё-всё! Извините. Расскажите подробнее: что вы хотите от меня? Какие связи я должен задействовать, чтобы остановить их?

— К сожалению, пленнику, от которого я всё это узнала, упал на голову цветок...

— Я так и думал! — воскликнул торговец. — У моей дочери всё всегда происходит точно так же!

— Мне всё время хочется вас убить. Если мы будем продолжать, то я сделаю это, а потом буду мучиться вопросом: это была добрая шутка или издёвка? Поэтому прекратим этот разговор. — Сома развернулась и вышла из лавки.

— Погодите! Пойдите! Простите меня! — торговец помчался вслед за Сомой.

— Идите за мной молча или отстаньте. — бросила через плечо Сома.

— Куда?

— Или молча или отстаньте. — повторила она твёрдым голосом. — Поверьте, мне очень трудно держать себя в руках.

— Если требуется куда-то идти, то мне нужно сперва закрыть лавку. — пожаловался торговец.

— В таком случае, закрывайте её и ищите меня вверх по течению Орджо. Спросите где юрта шамана — любой вам покажет. Это здесь недалеко, а других орков в округе нет, не ошибётесь.

— Зелёная леди приглашает меня к себе?

Сома увеличила скорость и, проклиная себя, оторвалась от в очередной раз выпучившего глаза торговца.

Обойдя немногочисленные рыночные ряды, она вышла на берег реки и направилась к себе. Вернувшись домой она задумалась: этот неприятный эльф, которого они захватили, отбирает на себя всё внимание Нага. Только Наг может его накормить, только Наг может следить, чтобы пленник был без сознания.

Пока этот дух находился в её ауре, то когда это было нужно, она просила его успокоить её. Если её захлёстывало раздражение, то она удерживала себя в руках с его помощью. А сейчас, без Нага, беседа с торговцем далась ей очень тяжело.

Для разговоров, вроде того, что только что состоялся, хорошо бы брать Нага с собой, но что делать, когда он занят важным делом? Нужно добыть ещё одного такого же духа. Но где Учитель его нашёл?

Она уже находила змей, смотрела на рыбок, но нигде, ни у кого не встречала таких сложных духов, каким был Наг. Раздумывая над проблемой, Сома дошла до телеги, в которой содержался пленник, позвала к себе Нага и стала его разглядывать.

Она настолько привыкла к Нагу, что давно воспринимала его как часть себя, а происходившие в нём изменения пропускала мимо своего внимания, принимая как должное. Когда он только появился в её ауре, то изображение змейки было мёртвым: оно лишь показывало то место, где он находится. Позднее Наг научился управлять им и изображение стало реалистичным, а затем и вовсе — объёмным. Теперь она видела Нага как настоящую змею, плавающую, а вернее шустро перемещающуюся, по всей её ауре.

Разглядывая змею более пристально, она вдруг осознала, что это живое существо — простая иллюзия, которую формирует сам дух. Попросив его не показывать картинку змеи, она ещё раз убедилась, что никакой жизненной необходимости эта иллюзия для духа не представляет. Просто, чтобы теперь его увидеть, приходится прилагать усилия.

“Получается, картинка — это просто игрушка!” — решила Сома.

Исследуя Нага, она сравнивала его ауру со своей, с аурой вороны, с аурами элементалей. Она пыталась выявить различия в них, но у неё не получалось: конечно отличия были и много, но она не находила чего-то ключевого, важного.

В очередной раз вернув Нагу форму, она сидела, задумчиво наблюдая за ним. Дух был постоянно занят: он то улетал, то возвращался. Временами он облетал всю ауру пленника, будто проверяя её состояние.

Следя за ним, Сома вдруг обратила внимание на то, как дух юркнул в ауру пленника, затем вылетел и приостановился будто решая какое из дел, что он собрался сделать — более важное, а после куда-то понёсся с огромной скоростью.

Эти действия Нага что-то напомнили Соме. Она попыталась понять что, но её отвлёк Крэг.

— Сома! Ты где?

— Не мешай мне, я занята! — раздражённо отмахнулась она от него.

— К тебе пришёл гном. Прогнать его? Он у твоей юрты.

— Такой толстенный, рыжий, в клетчатой куртке?

— Да, он.

— Приведи его сюда.

Попытавшись ещё раз ухватить промелькнувшую было ассоциацию или мысль, Сома снова и снова осматривала Нага. Увы, времени сосредоточиться не было: через несколько минут неудачных попыток разобраться в Наге её опять отвлекли.

— Здравствуйте ещё раз, прекрасная зелёная леди. — услышала она знакомый голос и повернулась.

— Сома. Меня зовут Сома.

— А я — Борх. Наконец мы с вами познакомились! А здесь у вас кто?

— Это эльф, о котором я собиралась вам рассказать, но вы так и не дослушали.

— Ого! Он и правда выглядит на двадцать третью ступень. Простите старика, Сома. Я готов выслушать вас безо всяких шуток.

— Чтобы удерживать его без сознания, я вынуждена постоянно им заниматься. Вы не знаете: можно ли как-то делать это, не прикладывая усилий?

— Конечно знаю! Вам нужен артефакт для перевозки узников.

— У вас есть такой?

— У меня нет, но в одной из лавок неподалёку я видел что-то подобное.

— Если вам не трудно, купите его для меня. — попросила Сома, — я пришлю к вам человека за ним.

— Думаю, такой артефакт будет стоить не менее пятисот золотых.

— Сейчас мы пройдем в мою юрту и я дам вам деньги. Если вы насмотрелись на этого эльфа, то приглашаю вас ко мне: поужинать. — она повернулась к Крэгу, — Можешь принести нам что-нибудь от того лорга, которого готовили сегодня днём?

— Конечно. — Крэг развернулся и пошёл в направлении одной из юрт.

— Вы живёте в стороне от остальных. Почему? — спросил торговец, проводив взглядом уходящего орка.

— Учитель завёл такой порядок, а потом это оказалось удобно. Если я экспериментирую с магией, то никому не мешаю.

— Учитель? Хм... Я хотел спросить: у вас получилось извлечь какую-нибудь пользу из тех плетений, что вы у меня приобрели?

— Да, спасибо. Теперь я умею их призывать.

— Их?

— Всех четырёх: огня, земли, воды и воздуха.

— Вы снова удивляете меня, прекрасная зелёная леди! Расскажите об эльфе, который лежит у вас в повозке.

— Гхм... что о нём рассказать? Это король эльфов. Я украла его из их города. Они живут под землёй и поэтому защищаются только от нападения с поверхности. Используя земного элементаля, можно прийти и забрать любого из них пока он спит. Я выбрала этого.

Рассказывая, Сома довела своего гостя до юрты и остановилась, приоткрыв рукой вход.

— И что же вы хотите чтобы сделал я? — спросил Борх, не решаясь войти.

— Садитесь вот сюда. — указала Сома, проходя в юрту первой.

— Спасибо, но... — он запнулся, — я не очень умею сидеть на полу.

— Здесь есть пенёк, садитесь на него.

— Итак? — повторил вопрос торговец, устраиваясь около Сома.

— Нужно передать его тем, кто сможет его допросить. Я боюсь, что не справлюсь, да и в общем-то уже итак знаю всё что он может рассказать.

Когда откроются ворота, то они принесут сюда накопитель с синевой и вырастят дерево, убив всё живое в нашем мире. Может быть можно придумать способ как их остановить? Может быть можно заставить этого эльфа помочь нам? Нужны люди, разбирающиеся в магии гораздо лучше меня!

Вошёл Крэг, держа в руках небольшой казан. Поставив его между Сомой и торговцем он присел рядом. Запустив руку в принесённую им посуду, он достал кусок мяса, затем немного откусил от него и стал с интересом смотреть на торговца.

— Угощайтесь! Я знаю, что ваши люди любят то, как мы готовим мясо. Это лоргхог.

Борх посмотрел на Сому, на казан, затем, не удержавшись, протянул руку и тоже взял

кусочек тушёного мяса.

— Эм... — пробормотал он, переводя взгляд с Крэга на Сому и обратно.

— Это Крэг, — представила воина Сома, — он помогал мне с захватом этого эльфа. Ну так что, вы можете мне найти того, кому можно его передать?

— Хм... — задумался гном, — с этим вопросом вам бы надо в Лоори или в Ханю. На худой конец в Баанг-Уудэ.

— До любого из этих мест наше стадо будет двигаться очень долго. Караваны ходят значительно быстрее. И главное: во всех этих городах я так же, как и здесь, никого не знаю. Мне придётся смотреть в будущее и оценивать каждого встречного: поможет он или нет. Я поглядела про вас и вижу, что вы — вполне подходящая кандидатура.

— Вот что, юная леди, то, что вы рассказали — безусловно очень важно. У меня есть плетение связи с моим... хм начальством. Давайте поступим так: сегодня я пришлю вам артефакт для содержания пленников, а сам свяжусь с кем-нибудь из своих и спрошу совета. Завтра я снова навещу вас и отвечу, хорошо?

— Эльфы используют видящих для поиска. Постарайтесь не наследить. Будет неприятно, если сюда снова нагрянет очередной их отряд.

— И часто они на вас нападают?

— Время от времени им что-то от нас нужно. После последнего нападения, пришлось заглянуть к ним с ответным визитом. Надеюсь, потеря короля отобьёт у них охоту приходить сюда снова.

— Спасибо за вкусный ужин. Извините, что заставил вас нервничать сегодня днём. — Борх встал.

— Подождите! — Сома покопалась в углу юрты и выудила откуда-то мешок с золотыми. — пятьсот золотых.

— Я — гном. От золота нам отказываться грех, но давайте разберёмся с этим завтра. Может быть деньги не потребуются, а может быть у вас их не хватит, чтобы оплатить мои услуги. Это будет зависеть от того, что мне сегодня ответят.

— Но артефакт контроля пленников я хочу иметь в любом случае.

— Я пришлю его прямо сегодня. Конечно, если торговец, у которого я его видел, ещё здесь. В крайнем случае думаю можно будет найти другой. Все денежные вопросы решим завтра.

— Хорошо. — ответила Сома. — До свидания.

Проводив Борха, она вернулась в юрту и села на пенёк. Взяв кусочек из принесённой Крэгом еды, она жевала и думала, пытаясь разобраться со своими ощущениями: этот странный торговец производил на неё двоякое впечатление. С одной стороны, итог встречи не уменьшил количества плохих эмоций в ней, с другой — видение будущего показывало, что если Борх согласится, то это будет едва ли не лучшее место, куда можно пристроить её пленника.

— Ты думаешь ему можно верить? — спросил Крэг, будто откликнувшись на её размышления.

— Не знаю, кажется да. Мне нужно научиться лучше разбираться в людях. И держать себя в руках. Я ведь чуть не убила его сегодня.

— Ладно. Я тоже пойду. — Крэг встал, поправил колчан со стрелами, болтавшийся на плече, и сделал шаг к выходу из юрты.

— Постой! — остановила его Сома. — Что ты сейчас сделал?

— Ничего. Я собирался уйти.

— Сядь-ка назад, — попросила она. — посиди чуть, а потом встань и снова скажи: “Ладно, я пойду”.

Крэг пожал плечами, скрестил ноги и сел перед ней.

— Можно? — спросил он и, получив утвердительный ответ, начал подниматься. — Ладно, я пойду. — сказал он, глядя на Сому.

— Ещё раз. Сядь ещё раз! А когда будешь вставать думай что ты реально уходишь. Мне нужно понять одну вещь, но я не знаю какую. Что-то в том, как ты уходил...

Крэг снова сел, посидел, собрался с мыслями и зашевелился.

— Ладно, я пойду займусь делами в своей юрте, пока совсем не стемнело. — Он встал, поправил колчан и сделал шаг к выходу.

— Вот! — закричала Сома. — Колчан! Ты всегда поправляешь его одинаковым движением! Я поняла! Это же привычка!

— Да, а что? Это разве плохо? — спросил Крэг недоумённо.

— Нет, всё хорошо. Я думала: “Что же такого я сегодня заметила в духе?”, а это его привычка, вот что! Спасибо тебе, Крэг!

Она вскочила и выбежала из юрты. Крэг пожал плечами и пошёл к себе, подметив, что Сома отправилась к пленнику. “Привычки у духов? Наверняка и такое возможно.” — думал он уходя.

Не одолев и половины пути к своей юрте, он услышал шаги догоняющей его Сомы.

— Хочешь чтобы я ещё разок попрощался и ушёл? — спросил он, оглянувшись на неё.

— Ты помнишь, как учитель выходил из юрты? Привычку, вспомни его привычку!

— Хм... — нахмурился Крэг, копаясь в памяти — он всегда ходил о чём-то думая. Сти всё время был настолько погружён в себя, что иногда даже спотыкался. Выходя из юрты, чаще всего он останавливался, будто вспоминая: “Зачем и куда я иду?!”.

— Ура! И ты это помнишь! Я поняла откуда он взял Нага!

— Наг, это тот дух, что помогал мне тащить пленника?

— Да! Оказывается учитель создал его сам! Не поймал, как я думала, не достал из какого-то животного, а создал сам! Значит и у меня получится!

### **Чёрная дыра**

— Как мы могли этого не замечать?! Большинство и правда спит! — недоумённо прошептал я мысль.

— Приблизительно каждый пятый постоянно бодрствует и перемещается по этажу. Кажется, что жизнь кипит. А на самом деле значительная часть спит! — отметила Эт.

— Выходит, что при потопах на нижних уровнях должно было получиться очень много утопленников.

— Смотри! Когда они спят, то срастаются с корнями Рохи!

— Роха говорила, что они — оборотни, но до сих пор я не представлял как может выглядеть оборотень между человеком и растением.

— Роха! — позвала мысленно Этера.

— Мне кажется, вы никогда не покинете Цехин. — проявился в наших мыслях кмэл.

— Сегодня мы доделываем последние дела здесь, но зато уже завтра мы отправимся в дорогу. — ответил я.

— Расскажи нам о спящих эльфах. — попросила Этера. — Когда они засыпают, то становятся частью тебя?

— Да. В такие моменты я могу заглядывать в их сознания. Правда это мне не очень интересно и я редко таким занимаюсь. Когда вы попросили узнать про то, как они собираются меня защищать, то я просто покопалась в памяти спящих.

— Когда эльф бодрствует, у него своё сознание, а когда спит, то он разделяет его с тобой?

— Да, примерно так. Но его сознание не является моим, как было бы, в случае неизменённого кмэла.

— Ты напомнила мне вопрос, который я хотел тебе задать ещё в прошлый раз: Роха, расскажи нам о других кмэлах. Ты ведь должна что-то знать о них?

— А что вас интересует?

— Ты сказала что кмэлы знают всё, что знают их дети. Что кмэл и его дети, если их не изменяли, это в общем-то одно и то же существо, с разными сознаниями. Так?

— Да.

— Выходит, что другой кмэл — это кмэл, гарантированно имеющий иных предков, нежели ты. Получается, что кмэл при помощи семян размножает своё сознание. А как размножаются или откуда берутся новые кмэлы?

— Откуда вы такие хитрые взялись? — почему-то возмутилась Роха. — Я не буду отвечать на этот вопрос.

— Хитрые? Поверь, я ничего против тебя не задумывал. Мне просто интересно знать...

Если этот вопрос для тебя трудный, ответишь на другой?

— Какой?

— Сколько у тебя сознаний, Роха?

— Вы точно посадите Косма? — спросила она в ответ.

— Конечно, мы же тебе обещали.

— Сознание у меня одно. Если Косм вырастет, станет два. Тогда я смогу, а вернее Косм сможет проращивать семена и увеличивать их количество.

Когда это случится, я стану полноценным кмэлом, как, например, родитель того зёрнышка, что вы положили около меня. У него огромное количество сознаний.

— А как ты это узнала?

— При помощи дара видящего. Можете сами посмотреть. Только аккуратно: этот кмэл убивает тех, кто наблюдает за ним.

— А как это стало тебе известно?

— А вот, посмотрите на мои засохшие ветки вверху. Их убил этот кмэл. Когда вы принесли его зёрнышко, я решила понаблюдать за ним, взглянув в его прошлое. Чтобы сделать это, я разделила свою ауру на две части и та, через которую я смотрела в Суть Мира, была им убита.

— Интересно. — сказал я. — Получается, что ты действуешь приблизительно так же, как и я, создавая конструкты. Только ты ещё выделяешь конструкту часть своего тела.

— Нам бы тоже надо научиться использовать конструкты для выхода в астрал, а пока, думаю, не стоит рисковать наблюдая за этим кмэлом. — сделала вывод Эт.

— Роха, а почему ты не убьёшь всех эльфов пока они спят?

— Они хоть и изменённые, но мои дети. Когда они срастаются со мной, то именно в это время я чувствую свою связь с ними наиболее сильно. Про некоторых я даже могу вспомнить время, когда они были семечком, по крайней мере мне так кажется.

Ну и если я начну их убивать, то они могут модифицировать меня во что-то иное или

вовсе убить. Вот когда Косм вырастет, то он сможет защищать и себя и своих детей от изменения. Тогда я перестану держаться за это сознание.

— Ладно, мы ещё посмотрим на врата и пойдём собираться в дорогу. Здесь у нас все дела пока закончены. — отправила мысль Эт.

— Позовите меня перед уходом, я попрощаюсь с Космом.

— Хорошо!

Оставив Роху, мы поднялись на первый подземный этаж и огляделись. Не найдя никакой опасности, мы расставили конструкторы, с целью следить за окружающей обстановкой, затем объединили сознания, чтобы в случае чего возможно было переждать атаку Слезами Дракона.

Я спустился к тому месту, которое я представлял себе как врата и материализовался около. Выждав пару минут ко мне присоединилась Этера.

Врат не было. Вернее их не было, как технологического устройства, которое я видел в тот раз, когда их осматривал. Вместо них была... этакая чёрная клякса.

Пожалуй термин “чёрная дыра” наиболее подходил для того что мы увидели: над полом висело нечто объёмное, округлое, чёрное. Это нечто, с размытыми краями, поглощало лучи, но не возвращало их. Казалось, будто кто-то пробил дыру в другое измерение и эта дыра была чем-то иным, вернее в неё можно было увидеть нечто иное, нежели наше пространство.

До этого дня я хотел посмотреть на врата своими глазами, потому, что думал, что аурное зрение показывает какую-то ахиною. Но в данном случае получилось наоборот: именно аурное зрение давало больше информации.

Оказавшись рядом с вратами, я стал разбираться с тем, что же это такое. Отправив конструктор в дыру, я увидел, что он просто исчез. Возможно он погиб или перешёл в случайное место в пространстве? В общем, связь с ним пропала.

— Интересно, если зайти в эту дыру, можно ли куда-нибудь попасть? — спросил я вслух.

— Лучше не пробовать.

— Я и не собираюсь. Вместо себя я отправлю туда конструктор с задачей попытаться вернуться.

Я создал разведчика, который должен будет искать дорогу назад, ко мне. Если увидит подобные дыры в пространстве, то посчитает что это хороший вариант и будет проходить в них. Причём, если конструктор зафиксирует переход в такую дыру такого же конструктора, то будет искать другой способ вернуться. Сделав два десятка таких конструкторов, я отправил их в то, что было когда-то телепортом.

Поскольку сразу же никто из них не вернулся, я сделал вывод, что если эта дыра и является переходом куда-то, то либо в другой точке имеются условия несовместимые с жизнью конструкторов, либо это дорога в один конец.

— Вот где-то здесь был пульт управления вратами — стал я вспоминать, — а вон там постамент. Получается, что врата целиком находятся в дыре. Компьютер выдал информацию, что врата ремонтируются. Получается, что они ремонтируются в каком-то ином пространстве?

— Может быть в Сути?

— В Сути как было очень сложное устройство так и остаётся. Я не особо вижу чтобы там происходили какие-то процессы. Но может быть ты и права.

— Что дальше? — спросила Этера, когда мы исчерпали все попытки исследовать дыру.



— Попробуем бахнуть?

— Бахнуть?

— Весь мир, то есть врата в труху! Хочу попробовать доломать их.

— Как?

— Сунуть туда плетение с большим количеством фиолетовой маны. Фиолетовой маной я его привёл в это состояние, может получится его добить?

— Это будет интересный опыт, ты в линии будущего посмотрел?

— Ага. Никакой информации о том, что будет нет.

— А у тебя есть фиолетовая мана?

— Да, сейчас конструктор прилетит, заодно чернь и синеву туда зальём. Много синевы на это я потратить не могу, но хотя бы чуть-чуть пусть будет. Сейчас сплету реле времени.

— Реле времени?

— На всякий случай отойдём подальше. Мало ли как оно бахнет.

— А Роха?

— Видение будущего не показывает что для неё это опасно. Думаю, даже если бабах повредит здесь несколько этажей, то Роха выживет. Кстати, глядя на эту дыру я понял как работало твоё плетение связи без нитей.

— А при чём тут оно?

— А посмотри на эту дыру из нашего убежища. То есть хм... астральное зрение задействуй.

— О, вижу! Так эти врата выглядели, когда мы их нашли! А при чём тут связь?

— Загляни внутрь! Только не проходи: я не знаю что будет если пройти в них в астрале. Видишь? Видно выход и другие врата на том конце.

— Да. А связь?

— Со связью прямой ассоциации нет, но когда я на это смотрю, то почему-то понимаю, что плетение связи без нитей использует астрал как транспорт для информации. И знаешь что? Наша с тобой мыслесвязь тоже каким-то образом связана с астралом. Вероятно, кто-то может нас подслушивать!

— Любые мысли можно подслушивать. Для этого надо знать куда смотреть и что искать.

— Когда будет компьютер, мы сделаем зашифрованную связь между собой. Так будет спокойнее.

Ну что, бахаем? — спросил я.

— В труху! — подтвердила Эт.

Мы оставили плетение реле времени, которое должно влететь в дыру через минуту, распыляя синеву, чернь, фиолетовую ману и фиолетовую энергию, а затем рванули из города. Отлетев до нашей полянки, мы материализовались на берегу рукотворного озера и наладили телескоп.

Никакого апокалипсиса не случилось: Цехин был в порядке, все постройки на месте. Если бы не эльфы, толпами бегающие по площади, то я бы подумал, что вообще ничего не произошло.

Отправив конструктор, посмотреть на телепорт, мы дождались его возвращения. Оказалось, что под действием организованной нами провокации, дыра просто изменила размер и... цвет.

Пока мы думали над этим, кто-то распахнул дверь в ратушу и приличный промежуток

времени продержал её открытой. Наконец получилось то, чего мы так долго пытались добиться: увидеть телепорт через телескоп. Дыра действительно увеличилась в размерах и при этом она теперь не дыра, а яркая светящаяся субстанция.

— Может быть теперь она ведёт в какое-то очень светлое место? — предположила Эт.

— Подождём, как всё успокоится и снова посмотрим поближе. — решил я.

— А завтра начнём с того, что отправимся в пирамиду. Узнаем не сдвинулась ли дата восстановления. Компьютер должен обладать наиболее точными данными.

— Правильно! Можно было бы и сейчас смотреться, но телепорт жалко.

— Тогда будем ждать?

— Будем ждать. Айда пока в убежище! Нужно попробовать путешествовать по астралу при помощи конструкторов. Если Роха так умеет, то и у нас должно получиться!

## **Мечты Косма**

Ещё когда эльфы восстанавливали кмэл, я догадался, что она собирает синеву для Косма. Потом хотел у неё спросить об этом и забыл. А при прощании Роха передала нам приличный запас синевы.

Собрав свои вещи, мы выехали из Цехина на нашем фургончике и направились на север. Отъехав на некоторое расстояние, мы остановились, отпустили лоргов на свободу и открыли телепорт. По дороге на острова Косма, мы решили посетить пирамиды и посмотреть в компьютере: повлияли ли наши действия на врата. Однако ещё до выезда мы были практически уверены в том, что никакого результата не будет: когда мы вернулись в Цехин, то увидели, что дыра вернулась к прежним размерам и снова стала чёрной.

Так и оказалось: дата осталась прежней. Свечение чёрной дыры — просто реакция на залитую в неё энергию. Может быть и можно вывести телепорт из строя таким образом, но тогда для этого нужно во много раз больше черни и фиолетовой маны.

Находясь в пирамидах, при помощи компьютера, мы сделали прозрачной одну из её стен, ориентированную на запад, а затем разместили на оси зрения телескоп. Используя пару призм, нам удалось разглядеть западное побережье. Таким далёким наземным наблюдениям сильно мешают облака, но, поскольку мы были настойчивы, то, спустя какое-то время, нам удалось найти в них просвет и попасть на берег океана, используя телепорт операторской.

Дальше погода была нелётная (облака мешали увидеть нужные нам острова) и мы решили подождать удачного момента на берегу океана. Населённых пунктов в непосредственной близости от места нашего прибытия не было, а прекраснейший пляж просто кричал: “Останьтесь здесь на несколько дней!”.

Задержаться здесь мы решили и по другой причине: ещё с пирамид, километрах в двадцати от берега, мы увидели город, расположенный в лесу. Город был очень похож на Цехин, но к нему не вели никакие дороги. Очевидно, что торговли и общения с внешним миром здесь нет. Второе поселение эльфов привлекло наше внимание и мы не могли пройти мимо него, не проведя разведку.

Валяясь целыми днями на пляже, мы купались, отдыхали, продолжали работы по написанию тестов для Орион-128, продолжали изучать школьный курс, занимались любовью... В общем, программа была насыщенной.

Всё это время над нами висел телескоп, направленный на обнаруженный нами город: мы наблюдали за ним как бы между делом.

— Тебе не кажется, что Косм немного странный? — спросил я Эт, валяясь на песке,

разглядывая вход в местную ратушу.

— Почему ты так считаешь?

— Мы с ним уже изучили довольно большое количество информации. В моём мире на это тратят несколько лет. Такой объём новых данных неизбежно должен был привести к тому, что у него появились бы какие-то интересы или предпочтения. Он должен пытаться узнавать больше о том, что ему более интересно и наоборот — избегать скучных уроков.

Я специально попросил тебя поучить его демонскому письму: думал здесь у него будет какая-то, но отрицательная реакция.

Но нет, он впитывает информацию как губка. Говорит: “Ещё!”, “Кушать!”, “Играть!”, но никогда не скажет: “Вместо этого, давайте сделаем это!”. Будто он равнодушен ко всему. Но почему он тогда занимается? Непонятно.

— Так может просто спросить у него? Чего проще? — Этера потащила меня в наш учебный класс — Косм! — позвала она.

Поскольку мы уже занимаемся геометрией и оптикой, то меня сбивал его первоначальный образ двух-трёхлетнего малыша. Перейдя к более взрослым темам, мы стали представлять его в виде подростка. Невысокий, рыжий, с хитрыми глазами мальчуган — этакий Том Сойер, из старого советского фильма, поднял на нас глаза, оторвавшись от тетради.

— Да?

— Расскажи нам: что ты хочешь?

— Я не понял. — ответил, откладывая всё в сторону, пристально уставившись на нас.

— Есть у тебя какая-нибудь мечта? Ты что-нибудь хочешь от будущего?

— Да есть.

— Расскажи нам о ней.

— Я хочу узнать от вас всё-всё, что можно узнать, а потом... стать путешественником.

— Но ведь ты же знаешь кто ты? Ты — дерево. Мне кажется, что деревья и путешествия — это несовместимые вещи. — удивилась Эт.

— Да. И от этого мне больше всего грустно. Я не хочу с вами расставаться. Я не хочу чтобы вы меня проращивали. Когда вы посадите меня, то уйдёте, а я останусь один.

— Но мы обещали твоей маме...

— Я знаю. И я тоже обещал. От этого ещё грустнее.

Казалось, что с нами разговаривает очень взрослый человек: ребёнок вряд ли принял бы неустраивающую его действительность, вряд ли стал бы просто грустить. Ребёнок попытался бы что-то поменять. Даже обещание данное матери он попробовал бы как-то пересмотреть, переиначить. Возможно искал бы решение внутри рамок, которыми его ограничивает обещание.

В ответе Косма сквозило какое-то смирение, самоограничение и... безысходность.

— Хм... — озадачился я. — Если пораскинуть мозгами, то можно что-нибудь придумать, чтобы обеспечить тебе возможность путешествовать. Например, для этого надо будет доделать компьютер.

— Компьютер? Это то, над чем вы с Эт постоянно возитесь?

— Да. Когда мы его доделаем, то с его помощью можно будет плести разные плетения. Много-много и быстро. Можно будет смотреть и слушать что происходит в разных частях мира. Может быть даже получится запустить на этой планете интернет.

— Что такое интернет?

— Это способ общения любого жителя планеты с любым другим.

— А много вам осталось, чтобы запустить ваш компьютер?

— Мы в самом-самом начале пути. После того, как мы его сплетём, впереди ещё будет огромное количество дел: реализовать языки программирования, написать программы баз данных, программы общения, обмена видео, изображениями. Ни я ни Этера не справимся с таким объёмом работ. По крайней мере за разумное время.

— А зачем тогда вы этим занимаетесь?

— Я хочу подключить к этому всех жителей планеты.

— Всех жителей планеты? — удивилась Эт. — Как?

— Сперва мы напишем какой-то простой язык программирования и операционную систему. Сделаем возможность программно генерировать плетения. Потом на базе плетения связи, сделаем индивидуальный интерфейс к компьютеру.

А после, при помощи конструкторов, разошлём его всем жителям планеты. Используя этот интерфейс, люди смогут начать общаться между собой на любом расстоянии. Многие из них заинтересуются... А дальше пусть читают документацию и пишут новые программы. Если всё получится, то Орион-128 будет в миллиарды миллиардов раз мощнее нежели все компьютеры моей планеты. То есть когда человечество этого мира исчерпает его ресурсы, то оно совершенно точно будет в состоянии построить 256-битную версию.

— А не маги?

— Придумаем интерфейс, чтобы не маги тоже могли использовать компьютер. Тогда они смогут управлять магией не будучи магами.

— Крутой план! — сказала Этера.

— Только он может оказаться и очень страшным. Не хотелось бы чтобы Орион-128 использовался как оружие в следующей мировой войне. Надо поразмыслить над этими перспективами. Правда как ни продумывай, какие ограничения ни делай, способ как использовать компьютер для деструктивных целей найдётся.

— Да, уж.

— Косм, у меня есть ещё одна мысль, как сделать, чтобы ты мог путешествовать. Но мы обещали твоей маме, что не будем изменять тебя. Поэтому об этом способе можно будет подумать тогда, когда мы тебя прорастим.

— А что за способ?

— Можно сделать тебя оборотнем. Тогда ты сможешь быть иногда деревом иногда кем-то ещё. Но об этом поговорим потом. Может быть после того как ты прорастёшь, ты будешь против такого варианта.

— Я хотел бы помогать вам строить компьютер.

— О, я рад слышать, что у тебя появились какие-то желания! — улыбнулся я. — Хм. Для этого нужны знания, а ни у тебя ни у Этеры их пока нет. Чтобы помогать мне, Эт использует второе сознание. Можем попробовать развить такую способность и у тебя.

— Чтобы появилось второе сознание тоже ведь надо изменяться? Вы обещали не делать этого.

— Нет, для этого надо решать сложные задачи и, возможно, оно откроется само. У Этеры получилось развить второе сознание не изменяясь, у меня тоже. Я пока не знаю возможно ли это для кмэлов, но, глядя на твою ауру, я не нахожу больших отличий от человеческой. Если хочешь, можем поработать в этом направлении: включим в нашу учебную программу специальный урок.

— А можно и мне попробовать открыть третье сознание? — спросила Эт.

— Мне самому интересно: вдруг получится? В общем давайте поживём на этом пляже пару неделек: поработаем в этом направлении, а ещё исследуем Ледяные Слёзы.

— Ледяные Слёзы? — хором спросили Косм и Эт. — Зачем?

— Помнишь, когда нас атаковали Слезами Дракона? Мы за несколько минут сделали столько работы, что в обычное время мы потратили бы на неё не менее пары месяцев. Я хочу исследовать этот эффект. Нужно проверить: проявляется ли он с Ледяными Слезами так же, как со Слезами Дракона. Если да, то нужно разобраться с этим воздействием. Если же нет, то мы вернёмся в Цехин и украдём артефакт Слёз Дракона и поэкспериментируем с ним. Хочу, при необходимости, иметь возможность сокращать скорость течения времени для работы.

— Расскажи пожалуйста об остальных твоих планах! — попросила Эт. — Даже объединяя сознания я не видела всего что ты теперь описал. Дух захватывает!

— Единственный и центральный план — спасти планету, а эти — второстепенные. Это не столько планы, сколько открывающиеся возможности. Косм сказал, что хочет путешествовать и я подумал о том, как можно помочь ему.

Для чего люди путешествуют? Чтобы набираться новых знаний и впечатлений. Если же они смогут обмениваться знаниями и впечатлениями, то многие вещи можно будет делать не выходя из дома, получая впечатления, пусть и опосредовано, но любые.

## **К войне**

Удивительно, но после того, как вся власть сосредоточилась в его руках, времени на отдых почти совсем не осталось. Вероятно у Тиара была та же проблема, поэтому он забрал для себя несколько комнат прямо в ратуше.

С утратой архимага, Илли не стал пока занимать его кабинет, но зато устроил для себя спальное место в кабинете рядом со своим. Ходить домой больше не было нужды и это было очень удобно.

Вот и теперь, обсудив с Нэлом планы атаки Баанг-Уудэ, он удалился к себе чтобы хоть немного поспать.

Засыпая, он продолжал прокручивать в голове схемы, обдумывать проблемы и часто не замечал в каком месте реальность подменяется сном, а сон реальностью.

...

Что-то ужасное, толкнуло его, перевернуло вверх тормашками и выбросило из сна. Вскочив и активировав магическую защиту, Илли огляделся и... не увидел вокруг ничего необычного.

Немного постояв и придя в себя, он выглянул в окно. На улице тоже всё было тихо. Не понимая, что же его разбудило, уже собираясь отвернуться, он прошептал себе: “Тихо да не совсем”. На площади разгорались плетения, открывающихся телепортов. Подождав несколько секунд, Илли увидел с десятков боевых магов, расходящихся в разные стороны.

— Что-то случилось? — спросил он, открыв окно.

— Все проснулись, будто от толчка.

— Я тоже проснулся. Может быть это нападение? Давайте не медлить и запустим Слёзы, благо они на поверхности. Поднимайтесь ко мне.

Послав вниз курьера с предупреждением об опасности, Илли с несколькими магами задействовал Слёзы.

Отключив артефакт, он приказал начать поиски уснувших, а ещё одного мага отправил

за своим заместителем.

— Ты его видел? — спросил Нэл, входя в кабинет.

— Кого?

— Телепорт. Похоже он изменился!

— Пошли! — решительно сказал Илли и через несколько минут они смотрели на ярко светящуюся кляксу, заполнявшую почти всё пространство между полом и потолком первого подземного уровня.

— Отправь кого-нибудь за видящими, нужно разобраться: что с ним произошло!

— Уже, — ответил Нэл.

Прикрыв глаза, Илли сосредоточился на телепорте. Сразу же, без какого-либо перехода он вдруг увидел двоих: Великого и какую-то белокожую демонессу рядом с ним. Они стояли, обнявшись, на том же месте, что теперь стоял Илли, и пялились на телепорт. Почему-то они были полностью без одежды.

— Великий! Он был здесь, а с ним гхм... суккуб? — проговорил Илли. Великий хотел сломать телепорт!

— Он понемногу теряет яркость. — поделился наблюдениями Нэл, щурясь от света, испускаемого пространственным пятном.

— Да, пожалуй. — согласился с ним Илли, — теперь уже точно ясно, что Великий здесь и ведёт против нас войну. Где Эйгр?

— Я здесь! — послышалось откуда-то слева.

— Вот тебе фронт работ. Как закончишь, жду тебя в моём кабинете. Нэл, — обратился он к другу. — надо поискать не поймали ли мы кого Слезами Дракона. Поднимайся наверх и забирай командование на себя. Позже напомни мне, что я хотел рассказать тебе одну важную вещь.

— Хорошо! — Нэл развернулся и пошёл к выходу.

— Эйгр, будь осторожен! Я бы не хотел, чтобы позднее мы нашли здесь твой труп.

— Я помню об опасности. Мне самому не хочется умирать. Будем продвигаться осторожно, идти небольшими шагами но до самого конца. — улыбнулся он.

— Хорошо!

Вернувшись к себе, Илли достал из сейфа Книгу и, сверяясь со схемой, продолжил неторопливо плести плетение. Он начал им заниматься ещё вчера вечером, но, хоть оно и не было сложным, не смог его закончить из за того, что его постоянно отвлекали.

Доделав вторую кольцевую сеть, он свёл концы нитей в единый узел и завершил работу. Осматривая полученный результат, он услышал звуки за дверью и спрятал плетение в ауре.

— К вам Эйгр. — доложил охранник. Увидев кивок Илли, он впустил его.

— Ну что?

— Результаты очень странные. Теперь я склоняюсь к тому, что это не Великий. Думаю, Белег был прав: Великого похоже нет в этом мире.

— Но я сам его видел!

— Мне кажется, что Великий — это чьё-то астральное прикрытие. Картинка.

— Почему ты так думаешь?

— Я хорошо знал Великого. По заданию руководства, я прорабатывал планы его устранения. Я много наблюдал за ним астрально. В общем знаю его довольно неплохо.

Хоть этот человек и выглядит как Великий, но он другой. Во-первых, Великий совершенно точно и не один раз видел неработающие врата. Этот же пришёл сюда именно

для того, чтобы взглянуть на них. Ему было очень любопытно, что это такое.

Во-вторых, этот человек является тем, кто призвал в наш мир элементарей цветка. Вероятнее всего, он с Земли. Он очень жалел, что эти элементали вне досягаемости и поэтому ему пришлось делать плетение, чтобы отправить в телепорт фиолетовую ману.

Конечно Великий мог это инсценировать, но элементали цветка несколько раз пытались атаковать его. Видящие разбирались с этими атаками: ни у кого не возникало никаких подозрений.

В-третьих, он довольно тепло относится к суккубе, пришедшей сюда с ним. Мы многократно расследовали жизнь Великого в поисках хоть какого-нибудь контакта, через который можно было бы как-то на него влиять. В конце концов, он даже заменил охрану на эльфийскую: “Чтобы вам было проще искать” — издевался он над нами.

В общем, думаю, что так же, как раньше кто-то хотел чтобы мы думали что это действия эльфийки, то теперь этот некто желает показать нам Великого.

Считая сегодняшнее происшествие отвлекающим манёвром, я попробовал поискать: а от чего таким образом нас могут отвлекать? Оказалось, что причина есть, даже две и они более чем весомые: одновременно с атакой на телепорт, если это можно назвать атакой, произошло интересное событие: наш король очнулся.

— И где же он?

— Он находится в плену у гномов.

— А вторая?

— Архимаг тоже пришёл в себя. Он находится в плену у демонов.

— Выходит, что пока мы прорабатываем операции нападения на людей, с целью вернуть наше имущество, они занимаются похищением представителей нашей верховной власти? Это означает, что их военный альянс не был распущен, а продолжает существовать! Но это же нарушение договора!

— Мы ведь тоже нарушили договор. — вставил замечание Эйгр.

— Мы — первородные! Никто не может судить нас. А они... вот ведь дрянь!

Илли встал и выглянул за дверь, приглашая охранника, стоявшего у неё.

— Что вам угодно?

— Позови мне командира, а затем быстро две боевые шестёрки сюда. Нет, три!

— Сделаю!

— Что случилось? — спросил входящий Нэл.

— Какие сволочи! Оказывается их военный альянс всё ещё не распущен!

Представляешь? Сейчас же арестовать послов людей, гномов и демонов!

— А что делать с остальными? Это же война! — задал вопрос Нэл.

— С какими остальными?

— Внешний город.

— Этих пока оставим там где они есть. Они платят налоги — пусть так и продолжается.

При военных действиях будут живым щитом.

— Три боевые шестёрки готовы! — доложил вернувшийся маг охраны.

— Нэл, в пыточную их! Пусть дают показания! Всех трёх послов и тех, кто тут с ними проживает!

— Сделаю! — улыбнулся Нэл и скрылся за дверью.

— Эйгр, проработай четыре варианта операций: нападение на гномов с целью отбить короля или... — Илли запнулся.

— Понял.

— И такое же про демонов.

— Мне потребуется время.

— Не спеши, раньше послезавтра мы всё равно не будем готовы.

— Тогда я пойду работать?

— Погоди, есть ещё и пятая задачка. — Илли задумался. — Вернее она будет первой.

Нам нужно пополнить запасы синевы. Но взять её нигде: накопители в этом мире работать будут крайне долго.

— И что вы предлагаете?

— Мы почти договорились о мире с тёмными. Но пока мы находимся с ними в состоянии войны, продолжать боевые действия нам ничего не мешает. Проработай внезапную атаку на Дейл. Заберём синеву оттуда.

— На Дейл? — выпучил глаза Эйгр.

— Мне нужно, чтобы все жители Дейла, по возможности, остались живыми. Чем меньше будет потерь тем лучше. Думаю, что, используя Слёзы Дракона, можно попробовать сделать нечто вроде следующего: выбрать несколько точек в городе и открыть туда телепорты от артефакта. Его же включим на полную мощность, отодвинув от Цехина на большое расстояние.

— А дальше?

— Дальше мне нужно два часа без военных действий на изъятие синевы.

— Помимо Дейла ещё есть Рамен. Уверен, что между ними есть связь.

— Проработай вариант одновременного удара по обоим городам. Если всё получится, то мы сможем обезглавить тёмных одним действием. Других городов с кмэлами у них ведь нет?

— После этого они сотрут Цехин в порошок.

— Поверь, после этого они не будут представлять для нас опасности.

— У них так много синевы? Откуда вы знаете что она у них есть?

— Достаточно много, но изымать её должен архимаг. То есть в данном случае этим буду заниматься я. Твоя задача усыпить там всех, а потом удерживать оба города, дав мне два часа времени в каждом.

— Хорошо, я займусь проработкой.

### **Предназначение**

— Ты просил напомнить, что ты хочешь сказать мне что-то важное.

— Да, садись... — Илли помолчал, собираясь с мыслями. — Ты помнишь наш дом, Нэл? Деву? Солнце над Девой? — спросил он.

— Конечно.

— Помнишь свою мать?

— Почему ты спрашиваешь?

— Давай я опишу тебе, как её помню я: пожилая эльфийка, с седыми волосами. Одета в серое платье с тёмными полосками.

— Ну да.

— Она твоя мать, Нэл, попробуй вспомнить хотя бы один эпизод из твоей жизни, когда она была бы одета по другому.

— Я не понимаю тебя. Что ты хочешь сказать, Илли?

— Ладно, мы вернёмся к разговору о твоей матери попозже. Давай я пока расскажу тебе



кое что другое.

Смотри, я доплёл плетение. Можешь оценить его сложность?

— Я бы не сказал, что оно сложное. Что это?

— Возьми себе и сделай из него артефакт. Это плетение можно использовать многократно. Есть у тебя булавка и кристалл? Только выбери что-то такое, что действительно будет удобно. Это будет очень нужный артефакт.

— Что это?

— Дальний телепорт, Нэл. Это дальний телепорт. Я сплёл его сам.

— Но для телепорта он очень простой!

Илли посидел несколько минут молча, давая другу поразглядывать плетение и поверить в его реальность. Когда Нэл, наконец снова поднял глаза на Илли, то он продолжил.

— Нэл, я ведь твой самый близкий друг? Так?

— Да.

— Мало того, я единственный твой друг?

— Пожалуй так. — согласился Нэл.

— Как ты смотришь на то, чтобы стать королём эльфов? После этого я смог бы принести тебе клятву верности и стать настоящим архимагом.

— Ты говоришь очень странные вещи, Илли, я не понимаю к чему ты ведёшь.

— Архимагом эльф становится только после принесения клятвы королю. Поскольку клятва магическая, то всякий, поглядевший на ауру архимага это видит. Любому понятно: перед ним архимаг.

— Ты рассказываешь очевидные вещи.

— Новому архимагу от предыдущего достаётся Книга. Книгу он может получить только после того, как принесёт клятву. А мне вот удалось заполучить её и без этого ритуала. Магическая клятва, которую он даёт, становясь архимагом, не позволит ему сообщить кому-либо ту информацию, что я расскажу тебе сейчас.

Однако, прежде чем мы двинемся дальше, попробуй вспомнить, Нэл: надевала ли твоя мать какое-либо иное платье? Помнишь ли ты её без седых волос?

— Я никогда не задумывался об этом. Но теперь, я пытаюсь вспомнить и не могу. — произнёс задумчиво Нэл, — Что это значит?

— А попробуй вспомнить меня. В детстве мы очень смешно дразнили старика Хоу, помнишь? Как-то раз мы залезли на его крышу и облили его водой. Попробуй вспомнить: во что был одет я?

— Это не трудно. Зелёная рубашка и чёрные штаны.

— Рубашка без карманов?

— Да. Совершенно точно без.

— Нэл, а ведь я всегда ненавидел одежду без карманов.

— И что?

— Мы — друзья детства. Вспомни, ходил ли я хоть в чём-нибудь другом, нежели в зелёной рубашке и чёрных штанах? Может быть я снимал эту рубаху хотя бы раз в твоём присутствии? Может рвал штаны? Мы же были детьми, нет у тебя таких воспоминаний?

— Гхм... Что-то у меня не получается вспомнить тебя в иной одежде.

— А покопайся в памяти, Нэл: когда ты впервые запомнил меня в разной одежде? Вот чтобы два разных костюма в один период времени?

— Хм... Вероятно на Тее. Однажды мы ловили диверсантов и все чуть не сгорели.

Одежду пришлось поменять, ты тогда решил носить серый костюм с множеством карманов. Да, карманы всегда были важны для тебя!

— А если напрячься, ты можешь найти что-либо такое же своей памяти раньше?

— ...Нет.

— Наша с тобой жизнь, Нэл, началась на Тее. Наше детство, наши родители и даже некоторые яркие события, что мы вместе помним, появились в нашей памяти тогда же, когда появились и мы.

Сколько я себя помню, Нэл, я всегда мечтал вернуться на Деву, но теперь я задумался: а что я знаю о Деве? Я знаю, что если мы перейдём на Тею, то станем ближе к ней. А сколько переходов до Девы? Я не знаю даже этого!

Дела-дела-дела. Множество дел. Когда-то мы уехали с Девы с целью подзаработать. Так говорит нам наша память. Но после, по своей воле я никогда не смог бы отправиться на Деву. А по делам кто бы меня туда отправил? Архимаг? А он вообще знает о Деве хоть что-нибудь?

Если я пытаюсь вспоминать о Деве, о детстве, о моей или твоей матери, то почему-то мои мысли постоянно перескакивают на работу. Приходится напрягаться, чтобы просто продолжать думать об этом. Знаешь почему так? Потому что ни Девы, ни детства у нас не было. Ни у тебя ни у меня. Ни у кого.

— А наша дружба? Её тоже нет?

— Дружба есть. Тот, кто создал нас с тобой, почему-то хотел чтобы мы были большими друзьями. Непонятно, зачем это было ему нужно, но так уж вышло. Вероятно, это наше с тобой везение, Нэл.

Похоже, никто из окружающих не думает и не знает об этом. В нашем мире этой информацией обладают только архимаги. Но из за клятвы обсуждать её они могут только между собой. Ещё у них есть возможность что-то дописывать в Книгу.

Когда переход откроется, то первый же пришедший сюда архимаг, не найдя в этом мире короля и принесшего ему клятву архимага, вынужден будет устранить меня. Клятва заставит его сделать это.

— “Тот, кто нас создал” — повторил задумчиво Нэл, — А кто нас создал? И как?

— Не знаю. Мы собираем семена кмэла. Если наши потери станут большими, то архимаг сможет провести над ними ритуал, описанный в книге, и получатся новые эльфы. Каждый из них будет что-то помнить о своём детстве, возможно среди этих эльфов будут те, кто дружит с этого самого детства. Кто-то будет простым магом, кто-то очень сильным.

— И что дальше?

— А дальше мы чистим этот мир, затем чистим следующий. Помнишь Келп? Думаешь на нём сейчас эльфийки и цветы? Я сам не знаю что там, но уверен, что ни того ни другого там нет.

— А когда откроется телепорт... — начал Нэл и осёкся.

— То сюда придут маги, увидят, что здесь нет архимага. Видящие выяснят у кого Книга и меня убьют. Мне нужен король и я должен принести ему клятву. Если королём будет мой друг, то он может не контролировать точность клятвы.

— А дальше?

— Дальше будем разбираться: “Кому это нужно и зачем?”. Я хочу напасть на Дейл и Рамен, забрать у их архимагов книги и прочитать их. Может быть там будут ответы? И, кстати, кажется я теперь знаю кто такой Великий.

— Кто?

— Это человек, которому однажды в руки попала такая Книга. Это предположение архимага, который был в этой должности четыре поколения архимагов назад. Мне кажется, что это именно так и есть.

— А что с Тиаром и Тогом?

— Они нам мешают, сам понимаешь: тебе не стать королём, пока жив Тог, мне не стать архимагом, пока жив Тиар. Надеюсь ни гномам ни демонам не придёт в голову их отпустить. Ну и я не собираюсь сидеть сложа руки.

— Мне надо с этим всем свыкнуться. Мама... Выходит, её нет?

— Когда у нас погибнет достаточно эльфов, то мы с тобой проведём ритуал пополнения. Его описание очень странное, не проведя его не поймёшь в чём его смысл. Посмотрим, как это происходит.

— Наш король, Тог, считал что его предназначение — заселить эту планету кмэлами. Он должен был стать отцом тысяч эльфов. На самом деле он собирался поступить как-то по другому?

— Король действительно имел такой план. После чистки, в другом мире, у нас появился бы другой король, либо какие-то обстоятельства заставили бы этого ждать исполнения своего предназначения там.

Только архимаги владеют всей информацией. Видимо тот, кто всё это придумал, не нашёл иного способа, чтобы управлять пополнением. Но все архимаги связаны магической клятвой. Единственное, что они могут — передавать информацию следующим поколениям.

— А мне ты дашь почитать эту книгу?

— Конечно, Нэл, иначе зачем я тебе всё это рассказал? — Илли достал книгу и положил на стол. — Забирай! Только следи, чтобы она не попала кому-нибудь ещё.

— Если у нас не было общего детства, то мы и не друзья... Не настоящие друзья. Почему ты мне доверяешь?

— Кроме этих воспоминаний у нас с тобой ничего нет. Сами воспоминания вполне настоящие, пусть они и не про реальные события. И потом, если я не буду доверять тебе, то кому? Уверен, что поразмыслив ты придёшь к тем же выводам.

— Пойду почитаю сказки на ночь. — улыбнулся Нэл.

— В книге есть ещё плетение хранителя заготовок. Будешь разбираться — сделай пару артефактов: мне и себе. У меня есть неплохой лекарь, думаю, нам стоит зашить такие артефакты внутрь тела. Лекаря потом... заменим на другого.

## **Геноцид**

Поставив на берегу моря нечто вроде шалаша, мы укрывались в нём во время дождей, а потом я наладил из силовых полей такую прозрачную крышу и мы вовсе перестали им пользоваться.

Если вдруг идёт дождь, то стекающие по крыше капли делают её видимой для невооружённого глаза. Да, такая штукавина потребляет ману, но её не особо и жалко.

Из такого же силового полога я сделал аналог кровати, дополнив его иллюзией цвета. Получилось довольно комфортно: кровать, стоящая на песке у моря, прикрытая сверху крышей. Если жарит солнце, то я добавляю к плетению крыши иллюзию цвета и получается тенёк.

Ось вращения Реи перпендикулярна плоскости её эклиптики. Из за этого такого понятия, как “время года” здесь нет, поэтому, сделав однажды себе дом, можно не

беспокоиться о том, что климат изменится и придётся что-то менять.

В общем, ночи мы проводили под открытым небом. Телескоп, висящий над нами, обычно был направлен на город эльфов, за которым мы наблюдали.

В этом городе не было ни единого представителя иной расы, кроме эльфов. Его жители, очевидно, контактировали с внешним миром только посредством телепортов.

Жизнь в городе была, но весьма однообразная. Ежедневно различные команды эльфов выходили за город, на тренировки: в основном они тренировались в чём-то вроде магического боя. За исключением этих тренировок ничего интересного обычно не происходило.

С течением времени мы не видели ничего нового, происходящего на улицах города, и смотрели туда всё реже и реже.

Однако телескоп мы не убирали: он нам не мешал, да и мы пока не приняли никакого решения по вопросу: “продолжать наблюдения или свернуть?”.

Это случилось спустя приблизительно неделю от начала нашего пребывания на побережье. Во второй половине ночи, за час-полтора до рассвета, мы проснулись от... яркого света исходившего от телескопа. Перевернувшись на спину, посмотрев на картинку над нами, я понял что на город совершается нападение: окраины полыхают яркими пожарами, местами видны всполохи и взрывы.

Какой-либо чёткой линии боёв не было видно, сражение происходило на всей площади города, однако для такого большого населённого пункта, эти боевые действия были какими-то вялыми, слабыми. Выглядело так, что остатки сопротивления или нападающих уже добивают и всё заканчивается.

— Мы всё проспали? — спросила Эт.

— Хм... — я посмотрел на часы. — мы спим-то всего от силы час-полтора: возились же с тестами почти до утра. Скорее всего всё только начинается.

— Пожары гаснут. Всё уже заканчивается. — Эт сфокусировала телескоп на центральной площади: она была усеяна трупами. Лишь изредка то там то здесь пробежал тот или иной эльф. Казалось, что выжившие сошли с ума от паники и бегали совершенно без какой-либо системы.

— Здесь уже всех убили, давай посмотрим туда, где идёт бой. — Я уменьшил увеличение телескопа, навёл объектив на то место, где только что сверкало от применяемой там магии, а затем снова увеличил картинку.

От края к центру города по каждой радиальной улице продвигалось множество отрядов эльфов. Встречая разрозненное сопротивление, они быстро подавляли его, просто и незатейливо убивая всех выживших.

— Эльфы воюют с эльфами? — спросила Эт.

— Мы уже видели такое. Наверное это тёмные эльфы, хотя... — я задумался. — Я кажется понял почему у местного кмэла жёлтые, а не белые цветы!

— Почему?

— Это другой вид эльфов. Видимо город, за которым мы наблюдаем, принадлежит тёмным эльфам. А напали на него, стало быть, наши.

— Наши?

— Эльфы из Цехина. Судя по всему болеть в этом состязании больше не за кого. Наши уже победили.

— Не называй их так. Они не наши! Смотри, они уходят!

После того, как все отряды воссоединились на центральной площади, они развернулись и двинулись обратно к границам города. Достигнув окраин, пройдя сквозь слабо светящийся купол, накрывающий город, они открывали телепорты и удалялись.

Прошло около получаса и город практически опустел. По нему всё ещё перемещалось несколько отрядов нападавших: они гасили редкие пожары и воевали со выжившими одиночками.

— Конструкт вернулся. Он не смог попасть в город, купол его не пропустил. Какая-то новая защита, я таких пока не видел.

— Один внезапный наскок и конец городу! — задумчиво сказала Эт. — Сколько тут было жителей? Под пол миллиона?

— Непонятно как они их всех убили: газом что ли потравили?

Спустя ещё час, карательные отряды, перемещавшиеся по городу, полностью прекратили свою деятельность в нём и переместились за его границы. Время от времени открывались телепорты и случались бои с прибывшими. Почему-то защитники телепортировались не внутрь города, а около него. Это приводило к тому, что гибли они гораздо быстрее, поскольку боестолкновения теперь происходили на открытой местности.

— Я поняла. Они как-то запретили открывать туда телепорты! — воскликнула Эт.

— Давай это проверим? Наведи-ка телескоп на какую-нибудь большую плоскую крышу, а я попробую открыть туда переход.

— Сейчас. Вот сюда!

— Чёрт! — успел прокричать я, глядя на жёлтое молоко выливающееся потоком на наш пляж и... все мои сознания угасли.

...

Очнулся я от того, что свежий воздух подул мне в лицо. “Нет, это не воздух, а энергия” — понял я и, открыв глаза, увидел над собой встревоженное личико Эт.

— Очнулся? — с тревогой спросила она.

— Да. А как пришла в себя ты?

— Меня разбудила Варвара.

— Я — идиот. Это же было очевидно! Нужно было догадаться! Опять эти Слезы Дракона. Хорошо хоть мы далеко оттуда и никто не понял, что нас тоже зацепило! Долго мы были в отключке?

— Не знаю. Как только очнулась, я сразу принялась будить тебя.

Я выглянул из за её плеча и сфокусировал взгляд на изображении от телескопа.

— Смотри! Какая жесть творится в городе! Что это?

— Похоже на земного элементалю. — произнесла Этера, оглянувшись.

Зрелище было не для слабонервных. Какая-то сила подняла в воздух всех убитых в городе и потащила их в направлении центра. Тысячи, десятки тысяч человеческих тел летели над крышами домов, будто огромные стаи птиц. Местами эти тела собирались большие облака, а местами летели поодиночке. Приближаясь к центру города, облако из тел дооформилось и его границы чётко обозначились. Осматривая это облако, мы увидели, что по каждой радиальной улице, за границей этого облака шёл эльф. Очевидно они и организовывали эту всеобщую миграцию трупов.

— Ты что-нибудь понимаешь? — спросил я Эт, наводя телескоп на очередного мага.

— Да. Верни-ка чуть назад, да, здесь! Видел? Он перешагнул через труп!

— Перешагнул. И что?

— То, что это не трупы летят. Трупы их не интересуют! — сделала вывод Этера.

— Ну конечно! Если нас тут накрыло, то уж в городе подавно все спят! Какая же ты умничка! А я не догадался. Ну-ка переведи фокус на площадь, посмотрим что происходит там.

Ба! Знакомые всё лица! Мюллер! Он собирается лечить местный кмэл? Вряд ли. А что тогда?

— Гляди, из подземного города тоже летят тела!

Мюллер спокойно ждал, наблюдая за действиями подчинённых, стоя в тени кмэла. Вокруг него росло “солнышко”, состоящее из тел, ранее проживавших здесь эльфов. Поскольку тел было много, то укладывали их вплотную друг к другу, а потом ещё и вторым слоем. Было очевидно, что несмотря на столь плотную укладку, все они всё равно не поместятся на площади.

Оставив проходы среди тел, маги стали заполнять ими радиальные улицы. Спустя приблизительно час, когда они закончили, то спящими была покрыта не только площадь, но и несколько кварталов, расходящихся в разные стороны улиц.

Выполнив свою работу маги собрались вокруг Мюллера и слушали его. Он что-то объяснял им, активно жестикулируя. Спустя ещё какое-то время из ратуши вышел человек, с приличного размера сумкой подмышкой и, дойдя до кмэла, выгрузил её у его корней.

Мюллер присел и покопался в сумке, доставая одну за другой какие-то книги. Маги, сгрудившиеся вокруг наблюдали за ним, а принесший сумку отправился обратно в ратушу.

— Они за этими книгами сюда пришли?

— Мда, если всё это устроено ради этих книжечек, то я бы тоже был не прочь их почитать.

Просматривая книгу за книгой, Мюллер кривился, отбрасывая те, что казались ему негодными. Некоторые маги поднимали отброшенное и заглядывали внутрь...

Вдруг что-то произошло и все кроме Мюллера попадали на землю. Мюллер сразу же потерял интерес к сумке и принялся укладывать своих подчинённых рядом с лежащими повсюду телами. Спустя минуту, к нему присоединился эльф, вернувшийся из ратуши. В его руках была книга, взглянув на которую Мюллер удовлетворённо кивнул, а затем бросил её себе за пазуху.

Разложив всех так, чтобы их головы были направлены на кмэл, Мюллер и второй эльф встали в одинаковые позы: положив одну руку на кмэл и направив другую на лежащие вокруг тела.

Мы уже видели подобное зрелище: таким же образом эльфы восстанавливали кмэл в Цехине. На этот раз, в акции, если так можно выразиться, участвовало значительно больше людей, а в чём была её цель — мы не понимали.

Из рук этой парочки протянулось слабое голубое свечение. Оно накрыло все тела и энергия потекла от лежащих без сознания побеждённых к Мюллеру и его помощнику.

— Кмэл тоже сохнет! — воскликнула вдруг Этера.

— И правда! Получается и его они тоже приносят в жертву! Интересно, а куда они расходуют всю энергию? На себя?

— Земля проваливается! Они сейчас тоже провалятся... Нет, висят!

Ветви кмэла высохли, потом скукожились, потом стали уменьшаться в объёме и исчезать. Очевидно, тоже самое происходило и с его корневой системой. Оставшиеся без поддержки массы земли устремились вниз и скоро сперва центр, а затем и весь город

перестал существовать, образовав огромный котлован. Мюллер и его помощник висели в воздухе, взявшись за руки, продолжая тянуть из окружающего их пространства энергию и синеву.

Защитный купол над городом давно пропал. Те эльфы, что находились за его границами, толпились вокруг, удивлённо пялясь на происходящее. За пылью, поднятой оседающей землёй, им ничего не было видно. Спустя несколько минут из этого марева вылетели и приземлились у границы бывшего города два эльфа, сотворившие всё это.

Помощник Мюллера отдал приказание построиться, затем, проходя мимо строя открыл один за другим пять телепортов и все эльфы покинули место недавнего сражения.

Когда пыль наконец осела, то стало видно, что яму, в которую превратился город, понемногу заливают вода из речушки, некогда протекавшей поблизости. Пройдёт несколько недель, а может и месяцев и на этом месте останется только озеро.

— Слушай, они ведь так могут любой город уничтожить! И Баанг-Уудэ и Юрбэ, любой! — воскликнул я.

Около бывшей границы города открылся очередной телепорт и из него вышли пятеро эльфов. Увидев яму они остолбенело смотрели на неё, затем, немного придя в себя, принялись о чём-то спорить, отчаянно жестикулируя.

— Я не хотела бы увидеть Юрбэ после такой атаки. — произнесла Эт.

— Что это за артефакт такой: Слезы Дракона? Откуда они их берут? Сколько их всего? Один был на Земле и я его уничтожил. Вернее на Земле их было минимум три штуки. Здесь ещё один, а может тоже несколько...

— Надо предупредить наших. — перебила меня Эт.

— Прыгаем! Сперва в Юрбэ, затем возвращаемся в Цехин! Нужно отнять этот артефакт у эльфов: больно опасная хреновина! И если их несколько, то нужно отнять все!

— Открываю телепорт? — спросила Этера.

— Теперь, открывая телепорт, мы всегда должны держать сознание объединённым. Если бы Варвара тебя не разбудила, то так и валялись бы мы здесь. — сказал я, скользнув сознанием в её. — Вот. А теперь открывай!

### Пустые метания

— Мы не утащим этот артефакт вдвоём с Корой. Перемещаться в Хано слишком накладно. А действовать нужно быстро. — возразил я.

— И что вы предлагаете? Хотите чтобы мы самостоятельно провели войсковую операцию?

— Нет, нам просто нужно человек шесть чтобы поднять эту штуку и внести её в телепорт.

— Но мы именно потому и вынесли все войска в Хано, чтобы отодвинуть возможные военные действия от Юрбэ. — продолжил Инроргн.

— Им может не быть интересна военная победа. Мы с Корой только что наблюдали, как все жители города, который был немногим меньше Юрбэ, были просто преобразованы в синеву. Я хочу лишить их артефакта, с помощью которого они могут проделывать подобные штуки.

— Итак, давайте по порядку. Используя артефакт, они усыпили всех жителей города, а затем собрали их и убили, так?

— Да.

— Вы считаете, что лишив их этого артефакта, вы устраните угрозу подобной атаки на Юрбэ?

— Именно так.

— Но это смешно!

— Что же тут такого смешного? — возмутился я.

— Основа этой атаки — неожиданность. Благодаря вашему предупреждению мы теперь будем к ней готовы. Спасибо вам за него! Но считать, что весь город можно усыпить строго одним артефактом и ничем другим — большая ошибка.

Вы говорили, что магические способности открыли в себе недавно? Уверен, что, если пораскинете мозгами, то сможете придумать способ усыпить всё население такого города как Юрбэ.

Да, конечно, вам будет проще, если у вас будет этот артефакт, но не более того. Если же в вашем распоряжении будет армия магов, то эту задачу вы сможете решить в любом случае.

— Хм. — осёкся я. — А может быть вы и правы.

— Думаю, вам необходимо знать, — Инроргн сменил тему разговора, — что фактически эльфы начали новую войну: они захватили наших послов. Однако пока что эта война без военных действий: торговлю они не прекратили. Вероятнее всего, они планируют использовать торговцев как живой щит при обороне и надеются, что войны вовсе не будет.

Мы ожидаем нападения с их стороны с целью отбить или убить пленников, что мы сейчас допрашиваем. Видящие держат это под контролем. Пока что, мы думаем, что дальше этого ситуация не ухудшится.

— Пленники? Их несколько?

— Не знаю кому повезло больше: нам или гномам, но в плену у гномов находится король эльфов.

— Да вы, я смотрю, развернулись не на шутку! — удивился я.

— Не мы, а вы. Короля эльфов доставила гномам ваша ученица.



— Сомы? Хм... Похоже ей пошла на пользу самостоятельная жизнь. Но вернёмся к нашим э... — я попытался подобрать термин. — делаю. Вы считаете, что Юрбэ и Ханю готовы к возможному нападению при помощи такого артефакта?

— Я считаю, что кража этого артефакта не повлияет на нашу безопасность. Мы стараемся быть готовы, но, сами понимаете, война может проходить по разным сценариям.

Могу и я задать вам несколько вопросов?

— Конечно, уж коль мы всё равно потратили телепорт на бесполезный приход сюда, то почему бы и не поговорить. Что вы хотите спросить?

— Почему эльфы называют вас Великим?

— Хм. Потому что я на него похож и они эм... путают. На самом деле Великого больше нет в живых.

— Нет в живых?

— Да, он мёртв. А откуда у вас возник вопрос о нём?

— Вы наследили, пытаюсь уничтожить телепорт. Почти никакое астральное прикрытие не работает, если видящий будет задействован сразу же по горячим следам, либо если он будет иметь прямой контакт с наблюдаемым.

Ваши опыты с телепортом привели к тому, что сразу после них, у врат, собралась целая толпа видящих. Все, кроме одного, опознали в вас Великого.

— Хм... Возможно тогда пусть они считают, что я и есть Великий.

— Это очень плохой вариант. Они считают Великого самой серьёзной угрозой для себя и своих планов. Великий — это тот фактор, который сводит на нет концепцию неприемлемого ущерба. Потерять планету с Великим вместе для них является подходящим вариантом.

— Я начинаю жалеть, что Великий мёртв. Какой-то сегодня нехороший день: сплошные неудачи и плохие новости...

— Я тогда добавлю ещё одну новость: — вклинилась Арзана, — мы провели эксперимент с растениями и животными.

— Убежища не смогут нам помочь?

— Не смогут. И это логично: если бы было иначе, то внутри них нельзя было бы применять магию. Есть мнение, что и жизнь невозможна там, где невозможна магия.

— Ох. — посетовал я — У вас больше ничего плохого не осталось? А то давайте уже сразу соберём всё в одну кучу.

— Лучше вы расскажите нам о Великом.

— Увы, я почти ничего о нём не знаю. У Великого и эльфов было нечто вроде договора: он поставляет им синеву, а они его не трогают. Это очень странно, но это так: у него даже охрана была из эльфов.

И он и эльфы, вместе, уничтожали магов в моём мире. Я воспринимал его как одного из их руководителей, для меня он был врагом номер один.

Представился случай его убить и я его убил. По правде говоря, иных вариантов спастись у меня было немного: я был у него в плену. Если бы вместо пыточной, он предложил вместе с ним воевать против эльфов, то я бы очень задумался над его предложением. Всё-таки, то, что я остался жив — во многом его заслуга.

— То есть?

— Став магом я поначалу не имел никакого представления о том, кто такие видящие и что такое астральный поиск. По мере расширения нашей партизанской войны, множество

вещей сходило нам с рук безнаказанно. Мы предполагали, что это от того, что мы такие умные, а оказалось... В общем, позже, выяснилось, что Великий астрально прикрывал нас от видящих.

Потом, когда мы попали к нему в плен, он говорил, что теперь мы будем работать с ним вместе. Но с его стороны не предполагалось никакой формы договора — только магическая клятва, принесённая ему. Я не знаю что это такое, поэтому решил не рисковать. Подозреваю, что это изошрённый формат рабства.

— Поэтому я и был удивлён этому. — Инроргн указал на мою коленку.

— Мы договаривались, что вы не касаетесь этой темы.

— Извините. Хорошо, а почему они считают Великим вас?

— Потому, что я и есть Великий. То есть я занимаю его тело. У меня был только один способ его победить — отобрать у него его тело, пожертвовав своим.

— Это результат действия какого-то артефакта? В наших древних книгах упоминаются подобные вещи.

— Нет, это то, что вы называете умениями. Магия без плетений. Именно из за этих умений Великий и прикрывал нас астрально: он посчитал, что мы сможем быть полезны в его войне.

Предложи он нормальный договор, сотрудничество, но... Увы, что вышло то вышло.

— Иногда, оглядываясь назад мы понимаем: это и можно и лучше было сделать по другому. — Инроргн криво улыбнулся.

— Ага, я помню: вы это уже говорили. В обоих случаях не лучшим выбором было принимать решения втёмную. — улыбнулся я в ответ.

— А дальше? Какие у вас планы дальше? — спросила Арзана.

— Вернёмся на побережье и попробуем исследовать что там у эльфов за острова в океане. Может быть узнаем что-то новое.

— Возьмёте артефакт связи? Вдруг нам или вам потребуется что-либо сообщить друг другу?

— Вероятно, надо было так поступить с самого начала.

## **Метеор**

— Громыхает! — приостановилась Лиелла, — это ваш Хано?

— Нет, Хано давно уже тихий. — ответил Маас и попытался прислушаться.

За шумом нескольких десятков повозок услышать звуки, доносящиеся из города было невозможно.

— Может послышалось. — пожала она плечами.

Однако впереди действительно происходили какие-то события: что-то с визгом и скрежетом пронеслось вдруг по небу и скрылось за горизонтом. А через минуту, громыхающие звуки стали слышны не только от того, что караван полностью остановился, но и потому, что их громкость существенно возросла.

— Война! Там идёт война! — закричал кто-то.

Встав на борт и схватившись за крышу фургона, Маас попытался с высоты разглядеть что происходит впереди. Увы, с такого расстояния это было невозможно.

— До Хано ещё часа три езды, но теперь все будут ждать, пока там всё не успокоится. — проговорил Маас, спрыгивая на землю.

— Собираешься что-то предпринять? — спросила его Лиелла.

— Да, я хочу поехать вперёд...

Если со мной что-то случится, то вот возьми список, продашь эти товары в Цехине? Только заедь сперва к Араргу, когда доберёшься до Хано.

— Вот так просто всё мне оставишь?

— Только если умру. — улыбнулся Маас, отвязывая лорга.

Времени возиться с седлом не было, поэтому, освободив лорга от тележной упряжи, Маас вскочил ему на спину, немного пошатнулся и собрался было ускакать вперёд, но был остановлен окриком Лиеллы.

— погоди! Возьми заготовку.

— Что это?

— Тень. Спрячешься под ней и тебя не увидят.

— Спасибо.

Пустив лорга в галоп, Маас потратил около двадцати минут на то, чтобы добраться до места, откуда уже можно было разобраться в том, что происходит.

Было ясно, что нападающие пока не смогли преодолеть барьер за которым демоны собирали дань от Хано. Вулкан, город и вся окружающая территория были накрыты огромным, многокилометровым куполом защиты. Купол подпитывался энергией Хано и Маас знал, что он может стоять очень долго.

Спешившись, внимательно следя за происходящим, Маас начал украдкой приближаться к месту боевых действий.

По границе купола, на равных расстояниях от него, было рассыпано множество фигурок нападающих, вокруг каждой из которых так же светилось то или иное защитное плетение. Ситуация выглядела как безнадёжная для обеих сторон: нападающие не могут продвинуться вперёд, защищающиеся не могут что-либо изменить.

Вдруг, откуда-то сзади и сверху вновь послышался протяжный низкий звук: Маас поднял голову и увидел здоровенный светящийся камень, летящий на Хано. Огромная скорость, с которой он перемещался, говорила о катастрофе, что прямо сейчас произойдёт.

Упав на землю и прикрыв голову руками, Маас во все глаза наблюдал за происходящим.

С оглушительным шумом камень врезался в защитную сферу города и пробил её. Пробив купол, этот метеор врезался прямо в центр одной из пирамид на окраине и на её месте теперь зияла огромная воронка, края которой дымились.

Полусфера, накрывавшая город, материализовалась, превратившись в вулканическое стекло. По ней побежали трещинки, а затем она начала медленно осыпаться, разваливаясь на сотни и тысячи мелких кусочков, засыпая город потоком каменных обломков.

Маас приготовил несколько заготовок, собираясь атаковать наступающих сзади, но разглядев, что происходит, остановился: нападающие открывали телепорты и покидали поле боя.

Дождь из каменных осколков, образованных пробитым куполом, продолжал идти ещё несколько минут. Уши закладывало от оглушительного треска бьющихся кусков. Помимо производимого шума, падая на землю, потоки камней и стекла поднимали столбы пыли и скоро весь Хано был укрыт её плотным слоем. Разглядеть, что происходит в городе, стало невозможно.

Если бы процессы были предоставлены сами себе, то, очевидно, пыль оседала бы очень долго, однако внезапно налетело несколько вихрей и тёмно-серое облако стало быстро смещаться в сторону.

Приглядевшись, Маас с удовольствием подметил, что вокруг жилой зоны Хано уже

мерцает новый слой защиты, а большинство упавших обломков находятся за его границей: обороняющиеся успели организовать новый купол до того, как основной начал представлять опасность.

Вернувшись к лоргу, Маас снова забрался на него и поскакал к городу.

— Они ушли! — крикнул он подъезжая на расстояние достаточное для общения с защищавшимися магами.

— А ты кто такой? — спросил его чей-то голос.

— Я пришёл с караваном, он здесь тут неподалёку. Увидев светопреставление, рванул сюда: я местный.

— Местный? Кто твой прямой руководитель?

— Арарг.

— Хорошо. Стой там, сейчас разберёмся.

Потянулись минуты ожидания. От нечего делать, Маас осматривал, насколько позволяло расстояние, уничтоженную пирамиду. Если это всё, что смогли сделать нападавшие, то жертв должно быть немного.

Но почему они ушли, сразу после того, как им удалось пробить купол? Именно после этого события им и нужно было развивать наступление! Выходит, что уничтожение пирамиды и было их целью?

— Маас? — послышался знакомый голос.

— Они все ушли. Я собирался ударить им в спину, но, уничтожив эту пирамиду, они посчитали свою задачу выполненной.

— Заходи, поговорим.

— Я везу к вам гостя, у которого есть много чего вам рассказать. Сейчас я должен вернуться в караван.

— Что, ещё один пленник? — удивился Арарг.

— Гость. Почему пленник?

— В последнее время нам везёт на пленников. Хорошо поезжай. Вернёшься — приходи ко мне. Нападений больше не будет.

— А что было в той пирамиде?

— Не что, а кто. Архимаг эльфов. Мы специально разместили его на окраине, чтобы избежать больших потерь в этом нападении.

— Ого! — удивился Маас. — Ладно, это и правда лучше обсуждать в спокойной обстановке.

Он развернул лорга и поскакал к каравану.

### **Кавардак**

— Всё! Возвращаемся на наш пляж! Нафиг! — говорил я, открывая телепорт, — Чем тратить время впустую, лучше доделаем ещё одну шину между CPU и запустим компьютер в работу! По крайней мере отвлечёмся.

— Почему ты так расстроился?

— Потому что я балбес! Надо было самому догадаться, а не прискакивать к ним с глупыми просьбами.

— Я ведь тоже так же думала. Сотни тысяч человек разом — то ещё зрелище! Я тоже считала, что нужно лишить эльфов этого артефакта.

— Да, кстати, о тебе! Нам нужно решить что делать дальше!

— Что обо мне? — удивилась Эт.

— Он сказал, что магическая клятва — изопрённый формат рабства.

— Это ты так сказал.

— Да, а он подтвердил. Затем он указал на мою коленку.

— И что?

— Получается, что эта коленка может заставить тебя или меня что-то сделать не по своей воле!

— Выбери! — усмехнулась Этера.

— Что выбрать? — удивился я.

— Ты сказал: “Заставить тебя или меня”. Выбери: тебя или меня.

— Неважно какой там ответ, это плохо в любом случае!

— А что плохо?

— Принуждение. Желание принуждать.

— А оно у нас есть?

— А вдруг появится?

— Ну что же, будем с этим жить. — философски сказала Этера.

— Но это неправильно!

— А как правильно?

— А кто ж его знает? — хмыкнул я. — Запутала ты меня. Хоть скажи кто, кого и к чему может принудить. Ты явно должна это знать!

— Когда потребуется — ты разберёшься с этим.

— То есть именно я могу тебя принудить... — сделал я вывод.

— Ты же знаешь, что я могу соблазнить любого мужчину. Ну может только тебя не получилось. Это ведь тоже принуждение. Только вопрос: хочу ли я так поступать? Знаешь, сколько я их всего соблазнила?

— Это не важно.

— Трёх, за всю жизнь. Включая тебя.

— Так! — остановил её я, — Это беспредметный разговор! Ты понимаешь, что если я, по какой-то причине, решу тебя принудить к чему-то, то из за этой клятвы ты не сможешь от этого отказаться?

— Но ведь я сама так решила. Если к этому придёт, то стало быть так тому и быть. Помнишь, когда ты говорил об общем бюджете, то ты говорил, что “это показатель уровня взаимного доверия”. Здесь то же самое.

— Чёрт знает что! Это совсем другое! На общий бюджет человек всё-таки может плюнуть. Общий бюджет не ограничивает свободу воли!

— Лучше расскажи что ещё за шину нужно приделать к CPU.

— Нужно понимать, какие CPU в работе, а какие свободны. Не в памяти же это хранить и не перебором искать свободный. Тьфу! Ты мне зубы заговариваешь?

— Первого я принудила, когда была ещё очень юной, почти девочкой. Мне очень хотелось обладать одним никчемным артефактом.

— Зачем ты мне это рассказываешь? — возмутился я.

— Ты же попросил не заговаривать тебе зубы.

— Хгм, ну раз ты решила вспоминать что у тебя было и с кем, то и я расскажу тебе о таком же.

Хм... У меня всё наоборот. Я никогда ничего не предпринимал сам. Я всегда сидел и “ждал у моря погоды”. Все женщины, что были около меня, прочно держали инициативу в

своих руках. Правда, если это сваливалось на меня, то я считал это даром и дальше старался его как-то оправдать.

— Считал даром и старался оправдать. В каком смысле?

— Считал, что это моя судьба, и пытался строить дальнейшую жизнь, исходя из этого.

— А почему расходились?

— Разошлись только с одной. Она очень быстро разобралась во мне и решила, что я никчемный ботаник и сказала: “Только не считай происходившее между нами чем-либо серьёзным”.

— Но ты сказал что их было три. Что с двумя другими?

— С ними разрывов не было. Одна из них — Светлана, у меня осталось её сознание, а другая — ты.

— А Сома?

— Была бы Сома несколько агрессивнее в этом вопросе, то я бы таскался всюду с зелёной орчанкой, а не с белокожей демонессой.

— А теперь?

— Что теперь? — спросил я.

— Если теперь она будет агрессивнее?

— Поздно, место занято. Может быть это изъян воспитания, но как есть так есть. Хгм, мы уклонились от вопроса принуждения. Принуждение — это самое плохое что может встретиться в жизни. Его можно оправдать, только как ответ на агрессию.

— Вот эти изъяны мне в тебе и нравятся. Ты живёшь в каком-то, отчасти выдуманном, мире. Вернее всё время пытаешься внешний мир подстроить под свои представления о нём: “Это однозначно хорошо, а вон то — плохо”. Это и сильная и слабая твоя сторона. Сегодня я заглядывала тебе в голову и видела, что ты и правда искренне жалеешь, что убил Великого.

— Хм... А мы что-то ещё сделали, исходя из однозначно сделанного неоднозначного выбора? Я где-то решал при тебе: “это однозначно плохо”?

— Ну... — Эт немного замялась, — например, мы спасли всех пленников, поскольку это однозначно хорошо. Мы не стали разбираться с каждым, просто вытащили их всех скопом.

— Думаешь, там мог оказаться страшный мировой злодей?

— Почему бы и нет? — пожала плечами Эт.

— А ещё?

— Ещё, мы собираемся посадить кмэл. Ровно по такому же предположению: помочь несчастному дереву — однозначно хорошо.

— Считаешь, Косм может нас обманывать? — задумчиво спросил я. — Хгм... Если всё так неоднозначно вышло с Великим, то почему бы и с Космом не получилось бы иначе чем мы думаем? А что же ты молчала? Это клятва на тебя так действует?

— Нет, я подумала об этом только теперь, когда мы стали говорить о тебе.

— Роха сказала: “Он сможет защищаться”. Она говорила это так уверено, что звучало как: “Ни у кого не получится преодолеть его защиту”. То есть кмэл сможет укокошить любого мага. А после возьмёт и захватит всю Рею! И что нам теперь делать?

— Мы же его пока не посадили!

— погоди! Что дальше? Не сажать его? Из за наших домыслов? А вдруг и у меня есть свой план по уничтожению всего живого на Рее? А ты, получается, мне помогаешь! Нет уж, эта парадигма такая же ущербная как и моя.

— Какая парадигма?

— Подход: никому не доверять, пока не будешь гарантированно убеждён, что доверять можно. Всё равно рано или поздно, а от недостатка информации придётся когда-то положиться на свои чувства.

Если говорить о кмэле, то я не чувствую, что посадить его чревато какими-то большими неприятностями. И в линии будущего я заглянул.

Предположим, что Роха ведёт свою игру с нами. Мало того, я думаю, что это так и есть, ведёт! Ну и пусть себе! Главное чтобы это не была игра против нас. Узнать об этом наверняка мы сможем только сколько-то пройдя у неё на поводу. С её помощью мы уже получили довольно много важных данных, и, если считать, что, помогая ей, мы создаём себе союзника, то кмэл, как наш союзник, возможно будет очень полезен нам в борьбе с эльфами. Если же кмэл окажется врагом, то так тому и быть: будем воевать и с ним.

Если в плену у эльфов находилось вселенское зло, то, освободив его, мы обеспечили себя и мир проблемами на будущее. Великий тоже мог быть нашим союзником, но я его убил. Кмэл может оказаться врагом, а может оказаться союзником. Всюду выбор!

Вероятность того, что мы всё время делаем что-то неправильное, в любом случае есть, но она по совокупности мала. Кроме того, то, на что мы делаем ставки ведь тоже никуда не девается.

— А что такое вероятность? — всплыл в наших мыслях Косм.

— А ты чего подслушиваешь?! — выругался я. — Мы тут вместо того, чтобы делом заниматься, в какие-то дебри ушли! Препарируем вопросы доверия друг к другу! Непонятно зачем!

— Но ведь это ты начал! — укорила меня Эт.

— Это Инроргни! Чёрт бы его побрал! Так, заканчиваем болтовню, тащите все свои сознания в класс, будем... будем... будем дальнюю связь разрабатывать!

— Дальнюю связь? — хором переспросили Этера и Косм.

— Да. Я вообще не понимаю, почему вы не используете астрал для связи друг с другом?! Например, я нахожусь на другом конце планеты, хочу пообщаться с тобой. Я в астрале прихожу в наше убежище, ты тоже в него приходишь и мы общаемся. Почему это не используют?

— Потому что после такого разговора ты не сможешь определить с кем ты общался: со мной реальной или с твоим представлением обо мне.

— Хгм. А как отличить? — озадачился я.

— Встретиться позднее, в живую, и поговорить.

— Не, это нам не подходит. Нужно придумать способ как разобраться кто перед тобой: человек или представление.

— И что это может быть за способ?

— Хм... Например, пароль, который гарантировано никто не запомнит. Мы пишем тысячу различных чисел на листе бумаги. Делаем два одинаковых таких листа. Потом при встрече в астрале проверяем друг друга. Начинаем со случайного: я говорю тебе: десять, ты берёшь десятое число от начала блокнота и смотришь что в этой клетке написано. Например шесть. Смотришь шестнадцатое и говоришь мне: восемь. Я отсчитываю восемь клеток от шестнадцатого... И так далее. Шага три-четыре сверяемся: одинаковое ли у нас с тобой число или нет.

— А если не одинаковое?

— Это значит, что или произошла ошибка или перед тобой тот, кто не владеет такой же табличкой.

— А как проверить этот метод?

— Экспериментально, как же ещё?

— Давай лучше к шине CPU вернёмся!

### **Коллапс**

Уже начав писать программу саморепликации для Орион-128 я понял, что здесь нужен реестр свободных CPU. Иначе никак не понять: есть ли в доступе свободные CPU и какой CPU выбрать для того, чтобы его запустить в работу.

Помимо такого реестра, ещё пришлось реализовать ассемблерную команду, выполняющую атомарный запуск CPU в работу.

Устранив эти недоработки, завершить программу саморепликации оказалось очень просто: программа плетения одного ядра, каждый раз, как доделает свою работу, заглядывала в список свободных CPU и запускала на них себя же.

Этот алгоритм продолжается, пока количество CPU не станет равно 2 в степени 128. Причём тот CPU что уже начал плестись, считается готовым, чтобы программа гарантировано могла остановиться.

Загрузив счётчик CPU начальным значением близким к 2 в 128 степени, мы сделали множество тестовых прогонов и сплели таким образом шестьдесят четыре стартовых ядра. Все произведённые тесты убедили нас, что всё работает и готово к запуску.

— “Помолясь усердно богу он отправился в дорогу” — процитировал я фразочку из детского стихотворения.

— Начинаем? — спросила Эт.

— Осталось два маленьких штриха.

— Какие?

— Подпустить огоньку и водичкой разбавить. Это же твоя идея.

— О, я и забыла!

— Я добавлю искорку, а ты льдинку?

— Ага!

Завершив все подготовительные работы, мы перезапустили Орион-128 и шестьдесят четыре ядра начали плести новые шестьдесят четыре ядра.

Итоговая сложность каждого CPU получилась довольно высокой: на плетение одного ядра тратится около двух часов процессорного времени. Из за того, что сложность некоторых шин по мере их построения растёт нелинейно, то плетение новых слоёв будет происходить всё медленнее и медленнее. В конечном итоге, каждое ядро, по расчётам, будет изготавливаться около пяти часов, а на изготовление всех 128 слоёв Орион-128 уйдёт около двадцати дней.

Запустив репликацию в работу, мы прождали два часа и убедились, что седьмой слой ядер доплёлся и их стало сто двадцать восемь.

Я забрал одно ядро на нужды индикации и запустил на нём программку, показывающую сколько CPU уже сделано в виде этакое прогресс-бара, путешествующего от единицы до 128.

— А чем мы займёмся теперь? — спросила Эт.

— Таблицей символов. Нужно перестать разрабатывать программы в кодах и хотя бы писать их на ассемблере. Для этого будем учить наш компьютер выводить цифры и буквы.



— А куда он их будет выводить?

— В плетение связи. С его помощью я уже умею рисовать линии перед глазами. Нам нужны шрифты со всеми демонскими буквами, цифрами, а ещё с моим родным русским алфавитом. Заодно и алфавит древних нужно поддержать.

— Алфавит древних?

— Ага, я зря что ли рисунки их символов коллекционирую и переписываю все найденные тексты?

В общем, база символов будет первой базой данных нашего компьютера. По номеру символа из неё можно будет извлечь список, описывающих его линий.

— И как это делать?

— Смотри. — я взял лист бумаги. — Делим лист на клеточки, затем рисуем на нём букву. А потом описываем её считая, что компьютер умеет рисовать только прямые линии. Например: начало в клетке 20,30, толщина 4, прямая до клетки 25,45. И так далее. Такое надо прорисовать для каждого символа и сложить в память компьютера.

— Каждый символ вот так рисовать? Это же очень муторно и долго!

— У нас примерно двадцать дней впереди. Косм нам тоже поможет, он же хотел участвовать. На самом деле, хоть работа и однообразная, но нам надо нарисовать всего около пары сотен символов. Вот увидишь: уже к послезавтра мы всё доделаем. И, кстати, здесь можно загрузить конструкторы: ты рисуешь, а он описывает нарисованное.

Как я и предполагал, на следующий день, когда Орион-128 добрался до двадцатого слоя СРУ, мы уже сделали большую часть работы. У меня были описания для всех цифр и значительной части букв, включая буквы древних.

В кодах символов я решил выделить часть бит, чтобы можно было использовать их как биты признаков: например если вдруг захочется поставить ударение, то взяв символ с кодом 10, установив в единицу бит ударения, можно будет получить ударную букву. Да, таким образом, можно ставить ударения и над согласными, но пока что не до жиру: будем решать эти проблемы на более высоком уровне.

Главное, из за чего я взялся за эти биты, необходимость различать цифры и буквы. Выделив целых восемь бит под признак цифры и ещё шестнадцать бит под признак языка я получил возможность кодировать цифры на разных языках. Можно написать цифру 2, поставив ей во флагах признак “десятичная система” и язык “арабский”. Та же цифра 2, записанная в демонском написании будет иметь тот же код символа, но другие флаги. А изображение символа можно рисовать для любого сочетания флагов.

Если древние манипулировали двадцатеричным счислением, как я до сих пор считаю, то их первые десять цифр будут совпадать с нашими. В результате, если вдруг попадётся какая-то база данных древних, выгруженная в текстовый формат, то, думаю, что я смогу её адаптировать к хранению в Орион-128.

На самом деле, хоть это сперва и показалось нудным, но и Этера и Косм увлечённо рисовали символы, иногда даже споря о том, как красивее сделать то или другое, а я, как только этих символов скопилось около десятка, взялся модифицировать плетение связи, чтобы их показывать.

Удивительно, но факт: на Земле, когда появились первые кинескопы, то люди долгое время не использовали понятие “растровая развёртка” для вывода изображений на экран. Вместо этого они гоняли луч по экрану кинескопа по замысловатым траекториям, строя на ходу различные фигуры, в том числе буквы и цифры.

Приблизительно таким же методом пришлось воспользоваться и мне. Связано это не с тем, что я прохожу те же стадии развития, что и наше человечество, а с тем, что плетение связи даёт мне такую возможность.

Как подступиться к выводу растровых изображений у меня пока даже предположений нет. В плетение связи я очень легко могу показать изображение, но... из своей головы. Как это сделать при помощи воздействия на плетение я пока не знаю.

В общем, я сделал так, что ядро компьютера берёт описание символа в виде линий и проводит их при помощи плетения в нужном месте. Линия проводится только в восприятии человека, и нигде в другом месте не существует.

Для человека получается, будто в воздухе, неподалёку от него, он видит цифру или букву.

Поскольку, я совершенно не понимаю, как работает плетение связи, то пришлось “оцифровать” воздействия на него и разбить на кванты всё ощущаемое вокруг пространство. Выбрав кванты, окружающие меня на расстоянии приблизительно 50 сантиметров я, практически опытным путём (при помощи конструкторов), собрал статистику воздействий на плетение связи так, чтобы символ можно было нарисовать в любом месте этой воображаемой сферы.

Решив начать с символов размером около одного сантиметра, я смог нарисовать около трёхсот их штук по самой большой окружности вокруг себя.

Первый, созданный нами шрифт, был аляповат, некрасив. Некоторые линии, из которых состояли буквы, были избыточно тонкие или наоборот — жирные. Этера и Косм всё время порывались его переделать, но я останавливал их: впереди ещё такое количество работы, что подобные мелочи можно отложить на более позднее время. Текст получается разборчивым и ладно!

К концу пятого дня, когда плетение репликации дошло до реализации сорокового слоя CPU (у меня уже почти триллион процессоров!) я доделал некоторое подобие терминала: я могу выводить текст из памяти, на виртуальный экран. Курсора нет, интерактивности нет, но текст уже можно читать!

Чтобы двигаться дальше, мне нужна файловая система. Файл — это единица, инкапсулирующая в себе какой-то связанный набор данных.

Замкнутый круг: мне нужны файлы, чтобы хранить в них программы, а чтобы их реализовать мне нужно написать программу, поддерживающую файлы.

В общем, я пришёл к тому, что уже пора заняться операционной системой. В моём случае, поскольку очень большое количество её функций поддержано аппаратурой, операционная система представляет пока что просто список функций, которые может вызывать кто угодно. О пользователях я решил подумать попозже.

Первая функция, которую я сделал — выделение памяти по запросу от программы. Чтобы не возиться со сложными алгоритмами, я выбрал самую простую систему аллокации: слаб-аллокатор. Изначально, вся память всего компьютера размещается в одном слаб-блоке. Когда пользователь запрашивает кусок, то первый найденный свободный блок делится на два до тех пор, пока такие деления можно производить. Затем один из полученных блоков возвращается пользователю. При освобождении памяти, смежные пары слаб-блоков объединяются в более крупные, если оказываются свободными.

Всё использованное — это, разумеется, неидеальные решения, но проблема в том, чтобы вырваться из замкнутого круга написания программ в кодах, мне нужно набрать

некую критическую массу решённых задач. Приходится пока приносить жертвы в угоду простоте реализации.

Со всей этой вознёй я составляю список аппаратных доработок, который я планирую доделать в первую очередь: аппаратная поддержка примитивов синхронизации, аппаратная поддержка системы выделения памяти без блокировок и так далее.

В результате, к десятому дню от запуска программы репликации, когда компьютер построил уже около семидесяти слоёв CPU, я доделал наконец функции управления памятью и реализовал простейшую базу данных: ключ-значение. Ключ — это имя файла или каталога, а значение — это его содержимое. Если в записи хранится каталог, то содержимое это такая же база данных.

В таком, радикально упрощённом, виде у меня появилась файловая система. Производительность её крайне мала, поскольку и для выделения памяти и для работы с именами используются блокировки, но пользователей пока очень мало и для старта нас всё это устроит.

В ходе всех этих работ, а так же наших с ним занятий, у Косма наконец получилось использовать два сознания и он начал помогать нам с Этерой более активно.

К пятнадцатому дню от запуска проекта мы занимались созданием интерактивного терминала, показывающего текстовые файлы на виртуальном экране. Находясь в состоянии глубокого погружения в Сути и астрал, мы мало обращали внимание на то, что происходит вокруг и, возможно, если бы мой Драко не пожаловался на происходящее, так бы и погибли.

— Драко говорит, что ему не хватает энергии. — сообщил я Эт, глядя в терминал.

— Ну и что? Возьми из Сути! — буркнула она, пытаясь наладить обратную связь между положением виртуального курсора на экране и мысленным управляющим воздействием.

— Кажись мы вляпались. — пожаловался я. — Не получается остановить процесс!

— Что-о? — воскликнула Эт и тоже выскочила в обычную реальность.

Мы валялись на нашей кровати, а рядом с нами висело Оно. Чёрное, втягивающее в себя всё вокруг, нечто. Это нечто пожирало энергию из окружающей среды, висело почти рядом с нами и, кстати, оно уже сожрало крышу нашего импровизированного домика.

— Не останавливается! — сокрушённо повторил я ещё раз.

— Это что, врата? Как они здесь оказались? — спросила Эт.

— Нет, это наш компьютер. — ответил я, продолжая попытки остановить процесс репликации.

— А что с ним происходит?

— Он растёт, но ему не хватает энергии Сути. Получается, что он начал забирать её из окружающего пространства. Похоже, эльфы не смогут уничтожить Рею! — мрачно пошутил я.

— Почему?

— Потому, что её уничтожим мы.  $2$  в  $92$  степени ядер делают новые ядра. Через три с половиной часа их количество удвоится. Через семь часов — учетверится. Думаю, что если процесс не остановить, то планета ухнет в эту чёрную дыру уже к сегодняшнему вечеру.

Я считал, что в Сути бесконечное количество энергии, а оказалось это не так. Когда мы исчерпали энергию Сути поблизости от Орион-128, то он стал забирать её и из нашего пространства.

Вот так вот могло бы выглядеть уничтожение Реи эльфами.

— Что делать?

— Пытаться остановить его!

Я написал программу, проходящую по списку занятых процессоров, останавливающую их работу и перезапускающую себя. Таким образом, программа размножения сигнала “стоп” стала распространяться по ядрам.

— Почему ты такой спокойный?

— Драко удаляет адреналин. Без этого у меня не получалось даже вздохнуть, так страшно стало! — ответил я. — Так! Получается, агрессивность распространения программы репликации значительно выше, чем программы “стоп”, ещё бы: репликацией занимается два в девяносто второй степени процессоров!

Эт, — попросил я, продолжая попытки обуздать происходящее, — погода теперь позволяет, ты пока наведи телескоп на острова Косма, здесь уже скоро всё будет в чёрной дыре. Прыгнем и будем пытаться остановить это оттуда.

У нас уже было такое число ядер, что задача доставить до них информацию о том, что требуется остановиться оказалась не простой! Этера взяла меня за руку, завела в телепорт, а я всё пытался решить этот ребус.

— Ты собирался исследовать Слезы чтобы ускорять время? — напомнила она мне.

— Ага, только надо было с этого начинать! Теперь уже поздно с этим возиться, не успеем. Так, я немного исправил программу, посмотрим что теперь получится...

— Получается, что тот способ, что ты придумал для борьбы с голодом кмэла нерабочий?

— Ага. Если мы будем брать энергию для него из Сути, то это ничего не изменит... Хм. Он не позволяет мне изменить программу!

— Кто?

— Компьютер! Я начал исправлять ячейки собственно программы репликации: меняю их, а они восстанавливаются обратно!

Чёрт! Шина управления CPU показывает все они заняты! Всё, я полностью потерял над ним контроль!

Я выпал в реальность и заглянул в телескоп, который Этера направила на то, что некогда было нашим пляжем: чёрная дыра была уже несколько километров в диаметре, она захватывала в себя часть гор у берега и значительное количество воды. Вода, попадая в дыру, видимо, пропадала, поэтому сильнейшее течение превратило море в этакую бурную реку, летящую в бездну.

— Что нам теперь делать? — спросила Эт.

— Достапа к управлению больше нет. Остаётся только наблюдать. Девяносто третий слой. — прокомментировал я.

— Как программа могла сама восстанавливаться?

— Не знаю... Смотри, оно загорелось!

Чёрная дыра засветилась: сперва в её центре зажглась искорка, затем её яркость плавно увеличилась, она выросла в размерах и через несколько секунд всё это превратилось в этакую яркую звезду, диаметром километров шесть, наполовину погружённую в толщу земли.

— Что это?

— Не знаю, но это утешает. — сдерживать эмоции, даже при помощи Драко, было всё труднее и труднее.

— Утешает, почему?

— Ему не хватает энергии и оно растёт не только количественно, но и меняется качественно. Была чёрная дыра, теперь этакое солнышко. Качественные изменения говорят нам, что процесс может привести к иному результату, чем мы думаем. Может апокалипсис не случится? Может всё как-то само остановится?

— Гляди! Теперь оно покрывается льдом!

Огромный, огненный шар вдруг стало затягивать в лёд. Огонь совершенно не мешал льду, не плавил его: каким-то образом они отлично сосуществовали.

Сперва на светящейся поверхности шара появились отдельные льдинки, затем они стали расти в размерах, соединяясь между собой в большие куски льда, а после весь шар застыл в этаким огромный снежный комок, диаметром около двадцати километров.

— Сто шестой слой. — прокомментировала Этера показания наших индикаторов.

— Какую-то чушь он показывает! Не может такого быть! Хм... А размер в Сути тоже растёт!

— Сто семнадцатый. — почти сразу выдала она новое измерение.

— Если это правда, то сейчас построена одна тысячная Орион-128.

— Тысячная?

— Ага... Тысячная. Два в десятой степени это приблизительно тысяча и есть. — проговорил я не отводя глаз от шара.

— Индикатор показывает, что процесс завершён.

Мы во все глаза смотрели на то что получилось. Взаимодействие с внешним миром прекратилось, лавинообразное нарастание размеров в Сути тоже закончилось.

— Элементаль? Мы опять создали элементаль? Что за фигня?

Я смотрел на появившуюся в Сути вокруг Орион-128 ауру, содержащую обычные структурные ячейки. Его характеристическое число было небольшим: 4-4-5. При этом, помимо ауры, я видел и те блоки, что проектировали и делали мы.

— Рита, принеси нам его! — скомандовала Этера, отправляя конструктор в центр огромного ледяного айсберга.

— Я ничего не понимаю! — пожаловался я. — Что произошло? У него теперь аура, как у живого существа! Но и компьютерные функции доступны.

Эта магия такая нелогичная, что иногда хочется стукнуться головой о камень!

— Катастрофы не случилось, а это главное.

— Откуда взялась энергия на всё это? Почему в конце процесс пошёл с огромной скоростью? Смотри, а у него больше половины ядер продолжает выполнять какую-то программу!

— Понемногу успокаивается, количество активных процессов снижается. Мы можем понять что они делают?

— Исполняют какие-то программы. Память, которая должна быть заполнена нулями, почему-то что-то в себе содержит.

### **Планы на будущее**

— Итак, что в итоге получилось? — спросил Илли.

— Тиар уничтожен. Потерь при операции нет вовсе. А вот с Тогом всё плохо: его держат в гномьих подземельях, в которых никто кроме гномов никогда не бывал.

По слухам, там они выращивают какое-то огромное существо, но что это или кто это никто не знает. Проработка видящими атаки туда ни разу не дала какого-либо результата.

— Интересно, если они спланировали пару масштабных акций против нас, с

похищением короля и архимага, то может быть и нам стоит попробовать пройти по той же дороге?

Похитим архимага гномов и допросим его. Что думаешь, Нэл?

— С гномами этот вариант крайне затруднителен, по той же причине, что и атака. У демонов там вообще не органы власти, а не пойми что: непонятно кого похищать. Возможно, нам удалось бы захватить Молора, но мне не ясно: что мы будем с ним делать.

Я предлагаю оставить всё как есть. Пусть Тог остаётся в плену у гномов.

— Хорошо, тогда давай займёмся коронацией Элорна. — задумчиво сказал Илли.

— Элорна? Но ты говорил... — Нэл осёкся.

— Я думаю, что лучше всего будет готовить к коронации Элорна. Пусть он всё и организует: назначает дату, готовит обряд, а самое главное — разбирается с противниками. В самый последний момент мы заменим его на тебя. Чем больше препятствий на этой дороге мы устраним его руками, тем легче её пройти.

Я сегодня был у него и сообщил ему о том, что дальше оставаться без короля мы не можем. Затем я предложил начать подготовку к коронации. Он считает меня самым преданным из всех возможных его помощников.

Нам нужно сегодня к нему зайти и я представлю ему тебя.

— А как мы объясним остальным, когда королём окажется не тот, кого они ожидали?

— Король должен пройти сквозь Врата Власти. Кто вышел оттуда — тот и король. Кто посмеет задавать вопросы королю? А пройти через них сможет только тот, над кем совершён обряд. В ходе этого обряда, кстати, король клянётся разделять с архимагом сферы влияния и не соваться в его дела.

Если контролировать эту клятву буду я, то её смысл мы изменим. Кстати возьми оригинальный текст, ты должен знать его наизусть. — Илли протянул другу небольшую книжечку.

— А после того, как врата откроются?

— К тому моменту нам не должны уже мешать ни Элорн ни Галетт, ни какой-либо другой кандидат. На это у нас полно времени. Кстати, ты мог бы уже заняться Галеттом.

— На синеву его?

— Тебе мало что ли того, что ты получил в Дейле и Рамене? Собирая синеву в накопитель, десятая её часть осела в наших аурах. Я до сих пор не могу привыкнуть к своему уровню.

— Если не убить, то что ты предлагаешь с ним сделать?

— Откуда у нас, эльфов, берутся телепорты, ты знаешь?

— Мы покупаем их у Элорна и Галетта.

— А кто их делает? Думаешь они? Нет! Ты, видимо, ещё не все записи в книге прочитал. На восьмом уровне у нас специально выделена зона для тех, кто трудится на этой nive. Раз уж и Галетт и Элорн такие большие специалисты в вопросе производства телепортов, то пусть и приносят пользу, создавая их. Хе-хе.

— Хгм. Честно говоря, я все политические записи в книге пропустил.

— Настоящий король, Нэл, это — болван. Болван, который ничего не о чём не знает. Разве ты хотел бы быть таким? Рано или поздно, такого короля меняют на другого. Думаю, что он идёт на подкормку тому или иному кмэлу.

Да и жизнь у него скучная: Тог вон с утра до вечера жрал пыльцу. Так что почитал бы ты эти записи, полезно бы было. — улыбнулся Илли.

— Да я их пропустил-то не потому, что это не интересно, а потому что времени пока что не было. Мы готовили операции в Дейле, Хане и так далее. Ты, кстати, что-то понял из тех книжек что мы забрали у тёмных?

— Почти ничего нового. Они — наши конкуренты. Цели у них такие же, методы примерно наши, обряд пополнения тот же. Разве что у них по другому построены отношения с местными. Но и у нас эти отношения со временем меняются.

Сейчас я думаю, что тёмные — это просто резервный вариант достижения поставленной кем-то цели. По крайней мере в этом мире у нас с ними конкуренции больше не будет.

А ответа на вопрос: “В чём цель?” — я пока не нашёл.

— И что будем делать, если ответа на этот вопрос нет ни у кого?

— Не знаю, Нэл. Продолжать искать. Ещё можно, наверное, повеситься. — усмехнулся Илли, — правда я к такому пока не готов. Настоящим архимагам, вероятно, здесь и труднее и легче. Легче — потому, что клятва ограничивает их в действиях, а труднее — потому, что знания из головы не выбросишь.

Тиар был видящим. В какой-то момент он вдруг поднял меня, приблизил и выделил мне кабинет по соседству. Может быть он сделал это, потому что знал, что я прочитаю его книгу без клятвы?

— А что будем делать после того как откроется телепорт?

— Официально ты — король в трёх мирах: здесь, на Земле и на Тефии. Ещё с одним миром вопрос открыт: удастся проложить туда дорогу, значит будет и четвёртый.

Хоть дорога на Землю пока и закрыта, но с Тефией можно поработать. Будем решать задачи по мере их поступления.

— Я ещё не король.

В дверь постучали и Илли сделал знак, что беседу стоит прекратить.

— Очень скоро мы исправим этот мелкий недочёт, Нэл, очень скоро!

— К вам Эйгр.

— Впустите.

— Я к вам с новостями: сын хранителя родился. Мы можем переместиться туда и посмотреть. — проговорил видящий заходя в кабинет.

— Боевую группу, живо! — крикнул Илли вдогонку уходящему охраннику.

В последнее время Илли требовал, чтобы группа всегда была готова выдвинуться по первому приказанию, однако как бы быстро и слаженно все ни работали — первый маг, смог перейти через открытый им телепорт только через пол часа.

Первое, что почувствовал Илли, пройдя телепорт — холод. Хотя последствия обморожения давно позади, но они оставили в памяти такой отпечаток, что рефлекторно он даже взял левую руку в правую.

Помимо воспоминаний о холоде, лес, в котором они очутились, почему-то тоже казался знакомым. Глядя на огромный снежный ком, нависающий над деревьями, он временами оглядывался, пытаясь понять: почему ему кажется, что здесь он уже был? Вспомнив уроки Эйгра, Илли прикрыл глаза и, сосредоточившись, понял: Рамен. Это были окрестности города Рамен.

— Что это? — спросил Нэл, трогая рукой холодный снег.

— Место рождения сына эльфийки и хранителя. — ответил видящий.

— В снегу?

— Думаю, снегом здесь всё засыпали для того, чтобы видящие не смогли найти что-то конкретное. Когда вся эта масса растает, то все следы будут смыты.

— А что ты ещё можешь об этом сказать?

— Незадолго до его рождения они наблюдали за нашей операцией в Рамене. Эти наблюдения сподвигли эльфийку провести рождение сына раньше.

— Но это ведь не роды! — возразил Илли, — Сын хранителя существовал до этого и существует теперь. Значит здесь было что-то иное. Возможно, применение большого количества синевы?

— Да, всё указывает именно на это. Лес, который был на месте этого снега полностью уничтожен, а у того, что всё-таки сохранился — сильнейшее энергетическое голодание.

— Так, — подытожил Илли, — придя сюда, мы пока ничего полезного не узнали. Давайте уберём этот снег и посмотрим что под ним.

— Для этого нужен стихийник, но, насколько я понимаю, у нас в команде такого нет. — возразил Нэл.

— Думаю, наших магических способностей должно хватить, чтобы просто растопить этот кусок льда. — Илли огляделся — Что находится за этой снежной горой?

— Море.

— Тогда давайте переместимся туда, где его видно. Нэл, отправь кого-нибудь вперёд на разведку...

## **Вектрон**

Несостоявшаяся катастрофа конечно улучшила наше настроение, однако то, что под конец процесс происходил сам по себе, доставило мне массу негативных эмоций и первое чем я занялся — расчётами и экспериментами.

Картина мира, которую я себе до этого рисовал, оказалась поломана: я считал Суть бесконечным источником энергии, а на деле выходит, что Суть имеет всего-навсего на порядок-два большую энергетическую насыщенность, нежели наше пространство.

Я создал с десяток материализаторов в Сути и запустил их все разом. Не понимаю, почему я этот опыт не провёл ранее, но в результате быстро обнаружилось, что с какого-то момента увеличение числа материализаторов в одном месте не приводит к увеличению количества поступающей оттуда энергии.

А ещё эти опыты убедили меня в том, что всё-таки можно найти корреляцию между положением объекта в обычном пространстве и его положением в Сути: строить Орион-128 мы начали на пляже, а когда он выбрал всю энергию Сути, то чёрная дыра появилась именно на пляже.

Но, конечно, самое непонятное в произошедшем — появившаяся у Орион-128 аура. Кроме этого нет никаких отличий того что мы делали от того, что мы сделали. Хотя нет, второе отличие — постоянно работающие ядра. Общее количество ядер, на которых исполняется какой-то непонятный код в целом небольшое. В периоды, которые можно назвать спокойствием, это количество может падать до двух десятков, но иногда, от чего это зависит непонятно, количество задействованных ядер измеряется миллиардами.

Попытки воздействовать на эту активность почему-то проваливаются и, при этом, влияют на цвет ауры этого существа. Выглядит это так: я останавливаю используемое ядро CPU, даже могу удалить всю программу (посмотрев, куда указывает регистр адреса), которую выполняет это CPU. В результате такого воздействия аура краснеет, затем эти неведомые программы как-то реагируют, количество задействованных ядер увеличивается, а



спустя некоторый срок времени всё стабилизируется в старое состояние.

Разбираясь с этим, я придумал каким образом можно убить эту активность: нужно написать программу, забирающую на себя огромное количество ядер, а потом по определённом сигналу, все эти ядра “набросятся” на потоки исполнения этого существа и остановят их.

Однако, поскольку наличие ауры намекает, что это существо живое, то, хоть у меня и нет никаких предположений о том, что это или кто это, но я подумал-подумал и решил постараться оставить его живым.

Что это за существо? Этаким аналог Больцмановского мозга, который самозародился в моём компьютере? С этим объяснением можно бы было согласиться (конечно с кучей допущений), если бы каждый новый CPU создавался бы сразу включённым в работу и если бы каждая создаваемая ячейка памяти имела бы случайное значение. Но при построении компьютера это всё было не так: память создавалась заполненная нулями, процессоры запускались только моей программой.

С другой стороны, для Больцмановского мозга  $2$  в  $128$  степени ячеек и даже такое количество опытов — это, вероятно, слишком мало. И главное: все странности начались тогда, когда размер моего компьютера был в миллиарды раз меньше этого значения.

Что-то произошло и вместо коллапса, случилась ускоренная достройка компьютера до конца. В какой-то момент энергии этому процессу катастрофически не хватало, а затем она откуда-то взялась. Откуда?

Получить ответ на этот вопрос крайне интересно: раньше я думал, что из Сути я смогу набрать энергии и, таким образом, спасти планету, в случае если иные способы не дадут результатов. Но теперь снова нужно искать откуда можно взять огромное количество энергии.

Может быть под Сутью есть ещё какой-то слой и энергия поступила оттуда? Но как это узнать? Здесь нужны мозги не какого-то среднего инженеришки вроде меня, а учёного с солидным математическим аппаратом. Эх.

В общем, решив оставить это загадочное существо жить в нашем компьютере до тех пор, пока оно не станет ему мешать, мы посчитали необходимым дать ему имя.

Сперва выбрали незамысловатое — Компик (или Комп, если вырастет), но потом решили, что Космик и Компик — чересчур созвучно и я стал вспоминать названия первых компьютеров. Ничего в голову не приходило, а потом я вспомнил, что в какой-то старой компьютерной игре был такой персонаж — живой компьютер, которого звали Вектрон. В общем, мы решили, что Компик будет носить имя Вектрон.

Поскольку у меня сходу накопился список доработок, нужных для будущей операционной системы, я решил заняться ими, а заодно понять: помешает ли Вектрон дорабатывать аппаратуру Орион-128 или нет. Поэтому, для начала я добавил регистр-метку в каждый процессор и запустил программу, распространяющую эту модернизацию по всему Орион-128.

Смысл этого регистра только в том, что его значение наследуется тогда, когда CPU запускает какую-то работу на другом CPU. Когда процессор прекращает работу, то значение метки устанавливается в нулевое.

Поскольку все программы, которые запускал на компьютере я, мне известны, то расставить им метки оказалось несложно, а затем, я написал программу, которая отмаркировала все процессы Вектрона. Таким образом, взглянув на метку у любого CPU, я

всегда могу понять это моё или Вектрона.

Добавление системы разметки процессоров прошло успешно, Вектрон не проявлял к этому никакой агрессивности, и заняло около часа процессорного времени Орион-128.

После того, как все процессы были отмаркированы, я запретил возможность изменять содержимое этих меток программно.

Интересно, что Вектрон не мешает (пока не мешает) моей программе, занимающейся аллокацией памяти. Однако скорее всего это связано с низкой вероятностью коллизий — в будущем всё не только может, но и обязано поменяться. Я задумался над вопросом: как можно его заставить использовать память так, чтобы он не мешал мне, а я не мешал ему. У меня уже есть идеи, как это решить, но прежде я решил доделать более важные дела.

Итак, у меня уже имелись: возможность сохранять файлы и возможность показывать их содержимое живому существу (то есть мне, Эт, Косму). Пока Этера и Космик доделывали систему печати символов, с целью довести до ума терминал, я занялся написанием парсера для создания первого компилятора: из ассемблера в коды.

Поскольку ещё на стадии проектирования процессора я сделал команды относительного перехода управления, то все программы, что мы пишем легко перемещаемы по адресному пространству.

Ввиду аппаратных особенностей, компилятор языка ассемблер получился сравнительно несложным: ему нужно просто пройти по тексту программы сверху вниз и преобразовать этот текст в коды, а затем во втором проходе — проставить адреса меток, ссылающихся вперёд.

Сделав минимальную версию такого компилятора, я вручную создал файл с текстом этого компилятора с тем, чтобы компилировать его этим же компилятором. К тому моменту, как я к этому пришёл, Этера и Косм доделали какое-то подобие редактора файлов и наша разработка вышла на новый уровень.

— Гляди, что происходит! — однажды отвлекла меня от работы Этера, направляя моё внимание на то место, которое некогда было нашим пляжем.

Поверхность снежного кома светилась, на нём образовалась такая канавка, которая, очевидно, была горячей. Лёд плавился и жидкость уходила в море, проходя через нечто, похожее на магическое сито. Было понятно, что этот процесс — дело рук магов, которые что-то там затеяли.

Я поволил объективом телескопа из стороны в сторону и совершенно не удивился, наткнувшись на эльфов, которые были виновниками происходящего.

— Мюллер! И кто это с ним? Всё тот же эльф.

Мюллер и второй эльф вдвоём держали какое-то плетение, медленно, но верно расплавляющее ледяной шар, разрезающее его пополам.

— Интересно, а что они хотят найти? — спросила Эт.

— Думаю, они и сами не знают. — предположил я. — Попробуй аккуратненько понаблюдать за ними астрально.

— Не выходит. У них очень мощные артефакты прикрытия. Такие применялись эльфами только во время войны.

— А Инроргн говорил, что при прямой видимости очень сложно прикрываться. Ладно, давай посмотрим хотя бы на их артефакты. — ответил я, отправляя исследовательский конструкт.

В общем, эльфы вели раскопки в леднике, оставленном нами, мы же вели наблюдение

за ними. Исследуя эльфов, мы сделали несколько крайне интересных открытий:

Во-первых: и Мюллер и его сообщник теперь являются магами очень высокого уровня. Характеристическое число Мюллера — около двухсот пятидесяти, а его товарища — около двухсот двадцати.

Подробнее изучив ауру второго эльфа, я понял, что он мне знаком ещё с Земли, поэтому поразмыслив, я пришёл к тому, что его тоже как-то необходимо называть и решил звать его Холтоффом.

Во-вторых: Почему-то моё проклятие в ауре Мюллера сдохло, хотя лечащий конструкт был на месте. Это обстоятельство заставило меня задуматься: а нет ли нового вида элементаля, появившегося из моего проклятия? На эту мысль меня буквально наталкивал Драко, ставший элементом, когда моя аура радикально перестроилась в другую структуру. Ауры Мюллера и Холтоффа тоже испытали значительные воздействия, поэтому, может быть моё проклятие находится где-то рядом с элементами?

Если это так, то оно, вероятно, может представлять страшную опасность для того, кто попробует с ним пообщаться как с элементом. В общем, я решил, что этот вопрос надо как-то сперва пообмозговать прежде чем экспериментировать.

В-третьих: ни у Мюллера, ни у Холтоффа, ни у какого другого эльфа, прибывшего сюда, не было в заготовках телепорта. В последнее время мы потратили слишком много этих плетений и, увидев эльфов, мы сперва было обрадовались, что за их счёт можно будет пожить этим ценным ресурсом. Но, увы, телепортов у них не было. А каким тогда способом они собирались возвращаться домой? Совершенно неясно.

Артефакты, создающие помехи для астрального наблюдения, нашлись в аурах и Мюллера и Холтоффа. Это какие-то штуковины, совершенно точно произведённые древними. Удалённо разобраться в том, как они работают, пока не представлялось возможным: нужно воровать и исследовать. Увы, артефакт — не заготовка, просто так не украдёшь. Впрочем нужно поисследовать этот вопрос: почему бы не начать изымать плетения из артефактов?

А остальные артефакты и плетения, которые Мюллер или его спутники, принесли с собой были очень простыми: телепортов среди них не было.

Пронаблюдав за ними почти целый день, мы было решили, что эльфы ожидают, что за ними кто-то придёт. Я даже вывел целую теорию: раз телепорты у них постоянно воруют полтергейсты, то самой лучшей тактикой для них будет — открывать переходы из защищённого места вместо того, чтобы таскать их с собой.

Но на второй день, когда они закончили копаться в снегу, Холтофф меня крайне озадачил: он открыл телепорт и все они ушли. Вот так вот: не было телепорта в его ауре, а потом он откуда-то взялся. Загадка!

### **Новые союзники**

— Получается, что даже захватив архимага, вам не удалось узнать ничего полезного? — спросила Лиелла

— Ну почему же? — ответил Арарг. —

Да, к сожалению, многие вещи ему мешала рассказать магическая клятва. Допрашивая его, приходилось очень тщательно взвешивать вопросы, чтобы не убить его раньше времени.

Но всё равно, мы получили много данных. Теперь нам, например, известно название планеты, где они собирают синеву для операции. Известны подробности того, как и что они собираются сделать.

Практически всё, что мы от него узнали, пересекается с тем, что рассказываете вы. Теперь, собрав всю эту информацию воедино, мы будем разрабатывать план нейтрализации этой угрозы.

Печальный опыт Келпа, о котором вы рассказали, конечно удручает: получается что нужно исходить из того, что уничтожить врата нет никакой возможности. Но мы будем думать. — Арарг помолчал. —

Поскольку ваша группа не из нашего мира, то хочу всё-таки ещё раз предложить вам действовать совместно. С сегодняшнего дня мы в любом случае будем рассматривать вас, как самостоятельную силу, государство, представителей иного мира.

Да, вы говорили, о вашем решении прекратить борьбу. Однако, если кто-нибудь, всё же, захочет в ней поучаствовать, либо просто появятся какие-либо идеи: смело приходите сюда, здесь вас примут, выслушают, постараются помочь.

— У врат есть артефакт управления. — продолжил набрасывать мысли Маас, — может быть можно, воздействуя на него, каким-то способом отключить их? Может быть можно сломать именно этот артефакт?

— Врата частично разбираются. — ответила Лиелла, подумав, — Из артефакта управления можно извлечь ключ. Вернее что это — никто не знает, но принято называть его ключом. Его можно вынуть и врата перестанут работать. Однако это такая же временная мера, как и утопление их в толще земли.

Мы расследовали его свойства. Функциональное назначение ключа очень похоже на накопление энергии, но какая энергия в нём накапливается и энергия ли — нам неизвестно. Если использовать два ключа от разных врат по очереди, то, меняя их, можно делать более частые перемещения из мира в мир. Получается, что ключ, использованный для перемещения, тратит время на восстановление своей работоспособности. Именно поэтому мы считаем, что это накопитель какого-то неизвестного вида энергии.

Если из врат удалить ключ, то через несколько месяцев они накопят этот неизвестный ресурс и у них появится новый ключ, а старый, если его не использовать, плавно растворится в пространстве.

Ещё несколько, подобных ключу механизмов, есть в самих вратах: поворачивая колесо, устанавливая его в определённые позиции, эти части можно вынимать из телепорта. Однако, потом они так же восстановятся, как и ключ.

В общем, идею вывести врата из строя можно оставить: мы перепробовали всё. Вряд ли вы придумаете что-то новое. Кроме того, пока врата восстанавливаются, что-либо делать с ними невозможно.

— Хорошо, давайте прекратим мозговой штурм о том, как сломать телепорт. Предлагаю обсудить насущные планы на ближайшее будущее. — Арарг поднял руку, призывая всех к тишине.

— Вы что-то хотите предложить? — спросил Маас.

— Мы хотим чтобы вы помогли нам проложить стационарный телепорт в Цехин. Ведь вы оба направляетесь туда?

— Стационарный телепорт? — удивилась Лиелла.

— Да. Стационарный телепорт. Необходимо, чтобы вы подобрали там хорошее, незаметное помещение, куда будет вести этот телепорт, а затем разместили там артефакт, который позволит нам построить это плетение.

— Вам известна схема этого плетения? — удивлённо переспросила Лиелла.

— Да. Если вы готовы рассматривать нас как союзника, то в будущем мы можем поделиться этим плетением. Но, чтобы говорить об этом, сперва необходимо установить с вами какие-то, хотя бы формальные, отношения.

— Я передам эту информацию нашим.

До этого, нам удавалось разве что украсть такой телепорт. Мы снаряжали целую разведывательную миссию на Землю, с целью заполучить этот секрет, но пока безуспешно. Если это не является тайной: откуда у вас это плетение?

— Из того, что вы говорите, я делаю заключение, что на Земле было возможно получить знание о нём?

— Да, на Земле, есть раса или скорее сообщество магов, которых эльфы не смогли уничтожить. Они владеют этим секретом.

— Получается, что плетение нами получено из того же источника, где пытаетесь добыть его вы: схема этого плетения предоставлена нам магом с Земли.

— Очень интересно! Говорите, чтобы вы им поделились, нужно заключить с вами формальные отношения?

— Хотя бы формальные, но обязательно союзнические. — улыбнулся Арарг. — Кстати, вы сказали, что вам удавалось украсть такие телепорты. Что это значит? Его можно украсть?

— Для таких телепортов существует плетение перемещения любой из его сторон. Перемещение работает, как короткий телепорт. Организовывая похищение телепорта, приходилось проводить операции с одновременным набегом на обе его стороны и затем длительным пошаговым сдвижением обеих его частей в нужные места. Насколько я знаю, подобную операцию удалось произвести всего дважды.

— Я планировал приобрести жильё в Цехине, — задумчиво сказал Маас, — но для такого дела, лучше всего купить несколько вариантов. И тот, где будет размещён переход не использовать вовсе. Но это всё детали.

Меня волнует другой вопрос: когда их кмэл защищает город, то все его жители, а может быть только гости, теряют сознание. По крайней мере я терял. Я так же опрашивал других людей — с ними было то же самое.

То есть телепорт внутри Цехина может оказаться не самой хорошей идеей. Возможно лучше рассмотреть размещение телепорта где-то в непосредственной близости от города, но не в самом городе?

— Мы рассматриваем все варианты, но мы хотим, чтобы вы помогли разместить телепорт именно в Цехине. Возьмётесь?

— Конечно. — ответил Маас.

— Я, разумеется, тоже приму в этом участие. — добавила Лиелла.

— Отлично! — резюмировал Арарг.

### **Заборостроение**

Произошедшее с Орион-128 я пока объясняю проснувшимся инстинктом самосохранения в появившемся существе.

Я пока не считаю, что у него есть разум, но наличие инстинктов может объяснить некоторые вещи.

Если подумать над произошедшим, то вырисовывается следующая картинка:

Появилось некое существо. Что отличает живое существо от неживого? Наличие инстинкта самосохранения! Если таковой отсутствует, то живое существо быстро становится неживым.

Появившись на свет, оно вдруг поняло или ощутило, что события развиваются для него фатально, и, действуя инстинктивно, каким-то образом оно изыскало ресурсы. Ему удалось откуда-то взять необходимую энергию и остаться в живых.

Сейчас, ретроспективно, я нашёл тысячу и один способ, как я мог прервать лавинообразно развивающиеся процессы. Даже, когда свободных процессоров не осталось, у меня были варианты действий! Прежде всего, у меня была возможность остановить тактовый генератор. Да, он тоже достраивался по мере создания компьютера, но это была та самая ручка, которую можно было потянуть, чтобы всё прекратить!

“Русский мужик силён задним умом!” — почему-то эта поговорка всё время оказывается подходящей ко мне. “Ладно, хоть обошлось.” — другая фраза, которую я избыточно часто теперь применяю.

Итак, вспомнив о генераторе, я взял и просто остановил его. Аура Вектрона погасла. Подождав несколько минут, я запустил генератор в работу и всё, включая ауру, восстановилось. Судя по активности, Вектрон и не заметил факта временного отключения. Этот опыт окончательно подтвердил то, что Вектрон — существо, живущее в Орион-128.

Решив, пока по крайней мере, что слаб-аллокатор останется со мной навсегда, я придумал как разделить Орион-128 с Вектроном так, чтобы мы даже теоретически не мешали друг другу.

Я занялся добавлением аппаратной поддержки управления слаб-блоками на уровне ассемблера. Поскольку выделение и освобождение слаб памяти — рекурсивные операции, то я сделал ассемблерную команду, которая выполняет один цикл деления слаба пополам и, если дальше делить не требуется — возвращает его адрес, а иначе — возвращает ошибку. И такой же подход применил для возврата памяти в систему.

Таким образом, когда нужно выделить память, программа в цикле вызывает одну и ту же ассемблерную инструкцию, пока не получит результат. Слаб помечается как “занятый” тоже аппаратно. Аппаратно же в него попадает идентификатор процессора, метка программы, которая запросила память и собственно статус блока памяти “занят/свободен”.

С одной стороны получилась система выделения памяти в конкурентной среде, а с другой, я иду к возможности построения “забора” между моей памятью и памятью Вектрона.

Поскольку теперь известно какой процессор занял какой слаб, то в каждом процессоре я добавил регистр, указывающий на список запрошенной им памяти. Таким образом, удалось разделить память на “своя-чужая”.

Реализовав шифратор, входами которого является выбираемый процессором адрес, а так же список привязанных к нему слабов, я смог сгенерировать исключение “доступ к чужой памяти” — если процессор обращается к памяти, которую запрашивал процесс с иной меткой.

Пока что это исключение я генерирую только для конфликта между моей памятью и памятью Вектрона, а в будущем, я планирую доработать этот механизм, чтобы разделять процессы внутри операционной системы.

Но как научить Вектрона пользоваться этим? Чтобы решить эту проблему, я исходил из того, что считал Вектрон не имеющим разума, то есть сразу отбросил пути как-то с ним договориться. А так же из того, что он — живое существо, а потому может трансформироваться под действием влияющих на него внешних обстоятельств.

Выждав когда у Вектрона будет период спокойствия, я просто взял и включил

построенную систему защиты памяти, основанную на метках процессов. Сейчас этих меток всего две: 1 — Мои программы, 2 — Вектрон. Включив защиту памяти, я стал внимательно наблюдать за его аурой.

Рассуждал я так: Ему понадобится память, он возьмёт любой из доступных кусков и... внезапно получит исключение. При этом у него под рукой теперь есть две ассемблерные инструкции для выделения и освобождения памяти. Попав в жёсткие рамки ограничивающие его в доступе к такому важному ресурсу, он перепробует различные варианты, в том числе и эти инструкции.

Дальше это или приведёт его к тому, что он перестроится на их использование, либо он умрёт. О его состоянии я могу судить по цвету его ауры, если что, то смогу отключить систему защиты, не давая ему умереть.

Пока я возился со всем этим, Этера и Косм написали простенький дизассемблер и перевели все программы, написанные нами в кодах в текстовый формат. Теперь мы можем вносить в них изменения.

Я периодически включал и выключал систему защиты памяти, но почему-то Вектрон никак не мог придти к тому, что для работы с памятью ему нужно использовать специально предназначенные для этого инструкции.

Выход из ситуации мне подсказала Этера.

— Если это маг, то...

— Он точно маг, ты же видела! — перебил я её.

— Если это маг, то он должен быть как-то связан и с астралом. Наши учёные считают, что астрал всегда отражает всю существующую в мире информацию.

— И что ты предлагаешь?

— Я думаю, что можно подсказать ему, собрав для него какую-то астральную картинку.

— Хгм... — сказал я, и мы стали пробовать.

Я представил Вектрона как такого червячка, питающегося памятью. У червячка внутри было много органов, но все они состояли из наших процессоров. Вокруг Вектрона была питательная среда, которая могла поглощаться нашими процессорами.

Иногда эта среда становилась токсичной и кушать её можно было через одну инструкцию, а выводить отходы жизнедеятельности — через другую.

Мы нарисовали несколько страшных картинок о том, что будет, если не выводить отходы, надеясь, что помимо запросов на выделение памяти, от него будут приходить и запросы на её освобождение.

Проделав эту работу, мы вернулись к экспериментам.

Пока что, при включении аппаратной защиты памяти между метками процессов, никакой возможности обхода её нет. Когда у меня будет операционная система, то какой-никакой супервизор мне понадобится, но сейчас, пока мы занимаемся помещением Вектрона в клетку, я специально не стал реализовывать эту возможность, чтобы он случайно не нашёл иную дорогу, чем мне требуется.

Включая защиту, мы смотрели на то, как аура Вектрона плавно становится из зелёной жёлтой, потом краснеет, а потом защиту приходилось отключать.

Чего-то не хватало, но мы не понимали чего. Выключив генератор у Орион-128, я исследовал процессы Вектрона и убедился, что астральные картинки помогли и какое-то количество памяти, запрошенное правильным способом у него есть. Но полностью переходить на её использование он почему-то не хотел.

Поняв, что мне очень неудобно наблюдать за процессом выделения памяти, я добавил несколько аппаратных индикаторов и запустил программу их размножения.

Это часто так бывает: пока у тебя нет системы мониторинга, то у тебя ничего не получается, а когда она появляется, то всё начинает работать так, что она вроде как и не нужна.

Когда у нас появилась аппаратная индикация кто сколько памяти использует, то при первом же включении защиты памяти, аура Вектрона чуть пожелтела, а затем вернулась к привычному голубовато-зелёному цвету.

— У него получилось? — удивилась Эт.

— Похоже, что да. — прошептал я.

Я оценил расходы Вектрона на себя: ему и нужно-то было всего около десятка миллиардов ячеек памяти, да от десятка до миллиарда процессоров.

Моя система пока ограничивает только перекрёстное использование памяти, но не вводит какие-либо квоты.

На всё это заборостроение между нашей и Вектрона памятью мы убили около трёх месяцев времени.

### **Руки к небу!**

Где-то в самом начале этого пути, я пришёл к тому, что программирование на ассемблере — это очень сложно и решил, что нам нужен другой язык программирования. Более высокого уровня. Но написать на ассемблере компилятор языка высокого уровня — это крайне сложная задача.

Я долго не решался подступить к ней: даже простой язык, вроде какого-нибудь Lua выглядел, как нечто неподъёмное. А однажды меня осенило: LISP! Этот язык считается одним из самых мощных в мире не только потому, что абсолютно все современные технологии пришли из него, но и потому, что базовый его интерпретатор очень простой, поскольку весь его синтаксис базируется на одинаковых s-выражениях.

В моём мире когда-то даже устраивали соревнования: кто напишет самый короткий интерпретатор LISP и победители укладывались в несколько десятков строк. В общем, похоже пришла, наконец, и моя очередь поучаствовать в этом процессе и, засевав за реализацию односвязных списков, я реализовал очередной диалект этого языка. Я не помнил до конца, какой набор функций является для этого языка минимальным, впрочем, это не является принципиальным.

В результате моих усилий, Орион-128 стал включать в себя средства разработки на трёх языках:

LISP — для реализации программ общего назначения;

Ассемблер;

и Shell — язык командной строки. Не мудрствуя лукаво, я реализовал три традиционных потока для данных: вход, выход и ошибки, а затем, на базе терминала сделал простой командный интерфейс: вводишь имя файла, запускается программа с введённым именем. В качестве shell я развиваю диалект языка, очень похожий на bash.

Попутно со всеми этими занятиями, мы разбирались с вопросами открытия дополнительных сознаний. В результате, мы довольно далеко продвинулись в исследовании этого вопроса. Ещё раньше я установил, что если человек хочет открыть в себе новое сознание, то он должен выполнять умственные упражнения, вроде “рассматривания вещи или проблемы с разных сторон”.



Теперь же, дополнительно нам удалось выяснить, что, выделив одно сознание под такие упражнения, можно открыть третье, четвёртое сознания и так далее. Есть ли тут какие-то ограничения пока непонятно.

Мы открыли у Косма и у Эт по четыре сознания и решили на этом пока остановиться. “Хорошо, но хорошего не до слёз.” — вспомнил я старую поговорку.

Успешное строительство забора между нашим софтом и Вектрона привело нас в себя. Мы вдруг задумались: “А зачем мы здесь находимся?”. А ведь на эти острова мы прибыли, чтобы посадить Космика, а не для того, чтобы без остановки заниматься своими делами! А ещё ведь есть и более важная цель — эльфы!

В общем, в один прекрасный момент, я понял, что если мы не вернёмся к делам сейчас, то не вернёмся уже никогда. Волевым усилием я отложил в сторону возню с переменными окружения процессов нашего, уже вырисовывающегося на горизонте, UNIX и вскочил, доставая зёрнышко Космика из кармана.

— Ну всё, пора! — сказал я. — Пришло время тебя прорастить!

— Я останусь один?

— Ты же умеешь приходить в наше убежище, кроме того, доступ к Орион-128 у тебя тоже есть. Чат, что мы сделали, пока не очень удобный, но его достаточно, чтобы гарантировать, что в астрале ты общаешься не со своим представлением, а с кем-то из нас. Какая тебе разница: лежишь ты в моём кармане или растёшь здесь?

— Нам нужно двигаться дальше. — подтвердила Эт, — засиделись мы здесь!

Решительным движением я скатился с кровати на песок, уложил зёрнышко кмэла в небольшую ямку, а потом чуть присыпал его сверху. Почему-то я знал, что искать хорошую почву для него совершенно необязательно.

— Подождите, мы не попрощались! — прислал жалобную мысль Косм.

— Прощаются, когда расстаются. — строго сказал я. — А мы не расстаёмся, и не собираемся это делать!

Прилетел мой конструктор, собиравший и хранящий синеву, и я, продолжая всё тот же порыв, перелил все его запасы в Космика.

— Нужно было уйти подальше от берега. — задумчиво сказала Эт.

— Хм... И правда. — сказал я. — Пока ничего не происходит, может ещё успеем?

Я зачерпнул в ладони горсть песка вместе с зёрнышком, встал и мы начали удаляться вглубь острова. Поскольку ничего не происходило, мы шли довольно спокойным шагом, не спеша. А потом, я вдруг понял, что ... не чувствую свои руки!

— Косм, остановись! — попросил я. — Это ведь моё тело!

Косм не отвечал. Он не был без сознания: я чувствовал его мысли, но в них был хаос. Я попытался навести в нём порядок, но у меня не особо получалось. Выглядело так, будто Косм занят попыткой открыть ещё одно сознание и для этого разбирается с форматом хранения строк в Орион-128.

На горке песка, лежащей на моих ладонях, показался маленький зелёный росток. Будто маленькие ручонки, он тянул два лепестка к небу, к свету.

Я хотел было положить его на землю но не мог. Мои руки парализовало, паралич плавно продвигался от них через плечи в остальное тело.

— Этера, помогай! — закричал я мысленно.

Она не нашла ничего лучше, чем ударить меня по рукам, выбив и сбросив на землю мою ношу. Песок осыпался, я мельком увидел свои руки: почему-то они были в крови.

Моё тело потеряло всякую чувствительность и я начал заваливаться вперёд. Пытаясь удержать меня или хотя бы сместить траекторию моего падения в сторону от Косма, Эт подставила под меня плечо. Что было дальше память моя не сохранила, сознания мои выключились.

## Часть 14. Вершина

### Путь в пирамиды

— Ваше величество, вы не должны рисковать жизнью, вам лучше остаться в Цехине!

— Я ничем не рискую, со мной будет архимаг — отмахнулся Нэл от подчинённого.

— Тебе лучше бы не перечить королю. — посоветовал назойливому помощнику Илли, открывая телепорт в свой кабинет.

— Если бы я знал, Илли, — произнёс Нэл, дождавшись когда портал за ними закроется, — насколько это муторно быть королём, то ни за что не ввязался бы в это дело!

— Да, обратная сторона медали есть у всего. — поддержал друга Илли.

— Что ты хотел мне показать?

— Зимний дворец.

— Зимний? Но здесь же не бывает зимы. Сезоны, да и те — очень условные.

— Бывает, просто для этого нужно перейти ближе к полюсу планеты.

— И что там, в зимнем дворце?

— Место, где можно проводить обряд пополнения. Я хочу исследовать его. Таких мест всего два в ваших владениях, ваше величество.

— Тьфу! Илли! Не надо называть меня так, здесь никого нет! Два? А где второе?

— На Земле. Но сейчас дорога туда закрыта и там нет никого, кто может провести обряд.

— Так ты разобрался с ним?

— Хочу это сделать сейчас. — Илли помолчал, — знаешь, мне кажется, что эксперимент с Землёй, который мы нечаянно провели, оказался крайне успешен.

— Эксперимент?

— В отсутствие магии люди вынуждены развивать обычные технологии. Ты же помнишь, что в их мире, местами, всё было даже удобнее устроено, нежели у нас. Но главное, без магии они ближе к древним, нежели мы, эльфы, тысячелетиями собирающие их артефакты.

— Что ты имеешь ввиду?

— Когда мы проводили ритуал коронации, я был внутри Врат Власти. Знаешь, мне показалось, будто я нахожусь на Земле, в одной из их лабораторий, которые они показывают в своих фильмах. Без магии они вынуждены развиваться в узких рамках, поэтому они знают очень многое о том немногом что им доступно. Мы же, владея сотнями плетений, не понимаем в них ничего. Думаю, что Кольцо Призыва, на которое я хочу взглянуть сейчас, будет чем-то приблизительно таким же.

— Ты хочешь совершить обряд пополнения? Ты взял семена кмэла с собой?

— Нет. Пока что я планирую только посмотреть.

Илли выглянул за дверь, затем, дав указание не беспокоить, запер её. Завершив приготовления он открыл телепорт из которого потянуло холодом.

— Там правда что ли зима? — спросил Нэл, глядя в окно перехода.

— Конечно. Придётся греться плетениями, иначе можно замёрзнуть насмерть. Пошли?

Друзья шагнули в проход и оказались на заснеженной площади, со всех сторон окруженной пятиугольным зданием.

— Ты уже был здесь? — спросил Нэл.

— Только здесь. Я не стал туда заходить без тебя, поскольку думал, что тебе это тоже будет интересно. Ну и отвлечёт тебя от важных государственных дел.

— Временами, я теперь тоже думаю начать жрать пыльцу, как Тог. — усмехнулся Нэл.

— Один раз попробуешь и обратной дороги не будет. — нахмурился Илли.

— Я знаю, но это такая тоска! Раньше я хоть делом занимался. А теперь...

— Иди вперёд! Я потому тебя сюда и вытащил, чтобы ты развеялся.

— Погоди. А как ты оказался здесь в первый раз? Не похоже, чтобы на эту площадь можно было попасть как-то иначе, чем телепортом. Кругом только стены и только одна дверь. Но внутри ты не был.

— Сюда ведёт один из стационарных телепортов. Он вон там. — Илли показал рукой в сторону одного из углов. — Но ещё, сюда можно прилететь. Пойдём, а то холодно!

Нэл подошёл к двери и потянул за её ручку. Дверь не поддавалась, но что-то громко щёлкнуло, зашипело, а затем она сама начала медленное движение наружу, плавно отъезжая в сторону.

Пройдя внутрь, они попали в небольшого размера комнату. Здесь было гораздо теплее, нежели на улице, однако температура всё равно была низкой. Облачка пара сопровождали каждый выдох.

— Что дальше? — спросил Нэл.

— В книге написано, что внешнюю дверь нужно закрыть и только тогда можно будет пройти вперёд. Сейчас.

Илли потянул ручку и шипящий звук повторился. Дверь закрылась и... исчезла. Полотно двери вошло в проём так плотно, что не осталось никаких признаков того, что здесь недавно был проход. Казалось, что за ними была и есть только глухая стена.

— А как же мы вернёмся? — спросил Нэл.

— Телепортом. В книге написано, что изнутри дверь не открывается.

Шум воздуха прекратился и наступила тишина. Затем, спустя минуту, противоположная стена растаяла и они оказались в огромном помещении, наполненном множеством больших, в полтора-два человеческих роста, цилиндров.

— А здесь уже тепло. — с удовлетворением отметил Нэл, — Что это за штуковины?

— Вот, видишь о чём я говорил? Выглядит будто в фильмах на Земле. Это кувезы. Книга говорит, что внутри каждого из них, после обряда, появится эльф. Их здесь около пяти тысяч.

Нам бы притащить сюда сколько-нибудь учёных с Земли, может быть они смогли бы разобраться что тут к чему?

— Да, очень похоже. — согласился с другом Нэл. — А дальше?

— Теперь нужно пройти по кругу направо в другую часть здания.

— А у тёмных тоже есть такое место? — спросил Нэл.

— Да, но в другом мире. Когда откроются врата, нужно будет решить вопрос с их городом на Тефии. Если местные маги уже не сделали это за нас.

Разговаривая, друзья прошли в соседнюю секцию здания и попали в помещение, отличавшееся от предыдущего только тем, что в центре его была небольшая площадь без цилиндров. Посреди площадки стояло широкое чёрное кресло, спинка которого опиралась на колонну, уходящую к потолку. С обратной стороны колонны к ней была прислонена большая прямоугольная коробка.

— Что это? — спросил Нэл.

— Трон и жертвенник.

— Жертвенник?

— В него нужно сложить собранные семена кмэла, а потом сесть на трон и попросить.

— Если всё, что нас окружает — обман, то может быть можно и здесь ритуал переписать? — сделал предположение Нэл

— Ага. Мы для того сюда и пришли, чтобы с этим разобраться. Попробуем понять что тут к чему. Ну что, ты сядешь или я?

— Давай ты, ты больше читал об этом обряде.

— Хорошо, давай я.

Илли подошёл и решительно сел в кресло. А затем сразу же вскочил.

— Что? — спросил Нэл.

— Испугался. Оно зашевелилось и развернуло подлокотники. Мда. Чего это я? Это просто кресло!

Илли снова сел, положил руки на подлокотники, облокотил голову на услужливо выехавший подголовник и закрыл глаза.

Нэл тихонько подошёл и встал рядом. Прошло несколько минут и вдруг в воздухе перед креслом засветилась плоскость с эльфийскими буквами на ней.

— Не узнаёшь? — спросил Илли.

— Эм... — замялся Нэл.

— Это компьютер. На Земле такие в каждом доме. Эх, жаль, что всё это мы не считали важным и не изучали...

Так, очень интересно! А Тиар-то жив! Оказывается, демоны сделали всё, чтобы мы посчитали что убили его, а сами продолжают его где-то прятать!

— Как так?

— Ну вот, видишь, говорит, что предыдущий администратор Тиар всё ещё может войти.

Пока он жив, я не могу стать здесь администратором. Ну ладно, давай спросим, что нам можно без Тиара.

— Я не успеваю читать, очень быстро меняется текст.

— Он спросил меня о моём имени, сказал мне что запомнил его. После этого я поинтересовался у него, что он может для меня сделать. Он ответил, что без Тиара я могу только прочитать справку. Ну я и стал её читать.

В справке было сказано что можно включить этот экран, я попробовал и у меня это получилось. Но там отмечено, что он показывает только то, на что направлено моё внимание, поэтому у другого человека будут трудности с пониманием. Какой-то модуль отсутствует... Обычно, этот экран не используется.

Так! А жертвы-то приносить не обязательно! Эта коробка позади — просто мусорное ведро. В него можно выбросить результаты неудачных проб. И вообще, место, где мы находимся — это какая-то площадка для экспериментов!

Всё! Больше я ничего тут не могу найти. Нужно решить вопрос с Тиаром, чтобы продвинуться дальше. Сядь теперь ты, может что-то у тебя получится.

Илли встал, обошёл колонну и заглянул в коробку. Внутри было пусто, а её металлические стенки были холодными. Оглядевшись и не найдя ничего подходящего, он оторвал от своей рубашки одну из пуговиц и бросил её на дно коробки. Ничего не произошло. Повинуясь какому-то импульсу, он закрыл крышку и, открыв её, обнаружил что коробка снова пуста. Никакой магии не чувствовалось, плетений так же не было видно.

— Меня он тоже запомнил. — подал голос Нэл. — Я спросил у него про Тиара, поинтересовался: откуда он знает что Тиар жив.

— И?

— Он ответил, что знает обо всех живых существах планеты. Я спросил о том, как давно у него такие способности. Говорит, что были всегда. Кажется я теперь понял кто такой Хранитель пирамид. Это компьютер! Такой же как тут!

Нэл посмотрел на экран, светящийся перед ним, затем встал и открыл телепорт. — Пошли!

— Куда?

— В пирамиду. Я подумал, что если там такой же компьютер, то телепорт туда можно открыть по внешнему виду этого. Гляди, там он не один, а три!

— Погоди! Нужно хоть защиту активировать! Стой!

— Здесь никого нет! Не волнуйся, я заглянул в астрал прежде чем открывать переход. Иди за мной!

Нэл шагнул в портал. На всякий случай всё же активировав плетение защиты, Илли перешёл за ним.

### **Неожиданная развязка**

Агарес сидел в камере и ждал дальнейшего развития событий. После нескольких месяцев непрерывных пыток, его мучители вдруг поменяли своё поведение.

Его поместили в камеру, оставили в покое и стали вполне сносно кормить. А затем его несколько раз даже посетил лекарь.

Вероятно, смена стратегии связана с тем, что у эльфов появился какой-то план в отношении него. Но какой? Не имея ни капли энергии или маны, Агарес не мог даже в астрал заглянуть, чтобы попытаться разгадать эту загадку.

Всё что оставалось — унылое, томительное ожидание. Если отсчитывать время по интервалам между тем, как ему приносили еду, то получалось, что прошло уже две недели с тех пор, как его перестали мучить. Обдумывая ситуацию, Агарес пришёл к выводу, что сейчас самое время произойти новым событиям: больше чем теперь, здоровье уже не поправить.

С потерей левой руки и пальцев на правой придётся смириться. Он давно уже не предполагал, что останется в живых, однако эта резкая перемена в поведении этих извергов поселила в его душе лучик надежды.

Ожидание. Спустя какое-то время, оно стало давить на Агареса не хуже чем производимые над ним пытки. Каждый раз, как дверь в его камеру открывалась, он предполагал, что вот сейчас он узнает о планах тюремщиков на его счёт, однако всё время оказывалось, что это принесли еду, либо его посещает тюремный лекарь.

Это случилось уже тогда, когда терпение Агареса было исчерпано и он перестал реагировать на происходящее.

Дверь открылась и в неё вошёл средних лет эльф, на которого Агарес не посчитал нужным как-либо среагировать. Он сидел тупо глядя в стену, пытаясь вспомнить цвет полей вокруг Юрбэ, перебирая в памяти порядок в котором они обычно засаживаются.

— Агарес Базин? — произнёс вошедший.

— Да?

— Пройдёмте со мной.

— Хорошо.

Агарес встал и покорно поплёлся за эльфом. Пришедший за ним не был похож на конвоира: он шёл впереди, не оглядываясь. Было очевидно, что он совершенно не переживает за свою безопасность и не ожидает какого-либо подвоха со стороны сопровождаемого.

Здесь, в удалении от стен тюрьмы, Агарес наконец вспомнил, что есть энергия и мана и принялся понемногу собирать их в свою ауру. Может быть удастся хотя бы заглянуть в астрал? Кто знает, вдруг это пригодится?

Выйдя из тюрьмы, они дошли до лестницы и начали подниматься вверх. Пройдя несколько уровней, Агарес пригляделся к своему охраннику: не было похоже, что они скоро придут. Эльф впереди размеренно шагал, не снижая темп.

— Погодите! — попросил Агарес.

— Что-то случилось? — обернулся на него сопровождающий.

— Мне нужно передохнуть, я не могу идти в таком быстром темпе. Далеко ещё?

— Далеко. Хм. Сейчас решим... — он покопался в карманах и достал кристалл. — Держите.

— Что это?

— Накопитель с маной. Используйте его, чтобы прийти в лучшую форму. Подниматься нам ещё долго, больше сорока уровней.

— Вот как?!

Агарес задумался над вопросом: почему эльф не переживает о возможном нападении на него. “Может быть в этом и заключается их план?” — размышлял он. Не решившись что-либо предпринять, он начал считать пройденные уровни.

Подъём занял больше получаса. На последнем уровне, прежде чем выйти на улицу Агарес увидел нечто непонятное, чёрное, висящее прямо в воздухе. Он хотел было остановиться и посмотреть, однако сопровождающий уверенным шагом прошёл дальше и Агарес вынужден был проследовать за ним.

Выйдя за дверь, они оказались на знакомой площади. Он был здесь неоднократно. Аккуратно, чтобы никто не заметил, Агарес начал плести Полёт, однако пребывание на улице быстро подошло к концу: сопровождающий привёл его в здание, стоящее неподалёку и, миновав короткий коридор, указал на одну из дверей.

— Сюда. Вас ждут.

Постучав в дверь, Агарес осторожно приоткрыл её и заглянул внутрь. Перед ним была светлая комната, в которой стояло два стола. Напротив одного из них располагалось несколько кресел, очевидно предназначенных для гостей. За этим столом сидел эльф, копаясь в каких-то бумагах.

— Проходите. — сказал он, подняв глаза на Агареса. — Садитесь вот здесь.

— Насколько я вижу, вы теперь архимаг? — проговорил Агарес, присев в гостевое кресло.

— Меня зовут Илли'х Эвиль. Да, я архимаг. Я хочу поговорить с вами и попробовать исправить ту ситуацию, в которую мы все попали.

— Ситуацию?

— Давайте я расскажу вам как видим её мы, эльфы. Потом вы зададите вопросы, если они у вас будут. Ещё я расскажу вам моё видение выхода из неё.

— Я вас слушаю.

— Итак, по нашему мнению, вы, люди и гномы нарушили договор о мире. Вы сохранили

военный союз не распущенным. Этот союз, продолжая действовать, попытался лишить нас системы управления. Вы похитили нашего короля и архимага.

Поскольку, любая военная структура не может долго оставаться без управления, особенно в то время, когда идёт война, то, разумеется, у нас появился и новый архимаг и новый король.

Я не собираюсь сейчас обсуждать причины, по которым вы нарушили мирный договор: что есть то есть. Я хочу обсудить дальнейшее развитие событий в этой войне.

— Я не считаю, что ситуация развивалась именно таким образом, как вы говорите, — начал Агарес, — однако, возможно у меня недостаточно информации. Из того, что я услышал, следует, что наступила пора когда я должен буду поработать в должности посла?

— Именно.

— Что мне нужно сделать?

— Сперва я хочу обрисовать возможные перспективы. — продолжил архимаг. — Сразу скажу, что мы не боимся продолжения войны, мало того, у нас есть уверенность, подтверждённая нашими видящими, что если дальше всё продолжит идти по военным рельсам, то мы её выиграем.

Кстати, у нас не было сомнения в победе и в прошлый раз. Ваша война отвлекала нас от более важных дел и только поэтому мы согласились на мирный договор.

Сейчас мы вновь в такой же ситуации, правда наши взгляды на войну теперь несколько иные: если она будет нам мешать, то мы готовы перевести её формат из позиционной, в войну на уничтожение.

Но, думаю вы согласитесь со мной, что если цели можно добиться мирно, то это самый рациональный путь.

— Я снова вижу эту ситуацию с иной точки зрения, но готов узнать, что вы предлагаете.

— Чтобы скорректировать вашу точку зрения, я должен вам сообщить некоторую информацию, о которой вы пока не в курсе. Для этого я продолжу рассказывать вам наше видение ситуации. — архимаг встал и подошёл к окну. — Итак, вы похитили нашего короля и нашего архимага. Мы же в этот момент были заняты исследованием пирамид.

Возможно вы не в курсе, но и вы тоже их исследовали. Способ доступа в пирамиды теперь найден, при этом одна из них находится прямо в вашей столице.

— Хм, что-то я не пойму, — вставил Агарес, — а при чём тут пирамиды?

— Я вам говорил: война отвлекает от более важных дел. — архимаг прошёлся по комнате. — Это исследование — одно из таковых. Исследование было интересно и вам и нам. Оно позволяет заглянуть в мир древних.

С того момента, как удалось найти способ попасть внутрь пирамид, вы, демоны, совместно с гномами, проводите такие же исследования как и мы. Однако недавно мы перекрыли доступ во все пирамиды. С этих пор вы постоянно пытаетесь вернуть его, однако каждый вошедший внутрь уничтожается нашими силами, размещёнными там.

Ваши войска предприняли множество попыток отбить хотя бы ту пирамиду, что находится у вас городе, однако кроме потерь вы не получили никаких результатов. И не получите. Эти неудачи, кстати, являются подтверждением моих слов о том, что при продолжении войны мы несомненно одержим победу.

— И что вы предлагаете?

— Вы похитили у нас архимага, а гномы похитили у нас короля. Я пока не решил, что делать с гномами, но по вам у меня есть план, который, кажется, придётся по душе вашему



руководству. Я предлагаю поменяться.

— А именно? — задал вопрос Агарес.

— Думаю, что за те месяцы, что наш архимаг находится у вас в плену, вы извлекли из него всю информацию, которую можно было извлечь. Сейчас же он просто является вашим пленником.

— Мне ничего не известно об этом.

— Это не вопрос, это моё предположение или, скорее, утверждение. Идём далее. Итак, я предлагаю вам обмен: мы возвращаем вам доступ в пирамиду в Юрбэ, используйте её как вам заблагорассудится, а вы возвращаете нам архимага.

Далее. Де-факто мы с вами находимся в состоянии войны, но я не вижу какой-либо военной активности с вашей стороны. И, поскольку такой активности нет, то я предлагаю вернуться к прежнему сосуществованию — восстановить мир. Это — второе моё предложение к вам.

— Вы же понимаете, что я хоть и являюсь послом, но не могу решать подобные вопросы? Тем более, что вы сообщили мне много такого, о чём я совершенно не был в курсе.

— Конечно я это понимаю. Поэтому, прямо сегодня, я собираюсь переправить вас в Юрбэ. Держите телепорт! — архимаг вывесил заготовку перед Агаресом. — Этот телепорт вам для того, чтобы вернуться в Цехин. Переход туда, откроем отдельно, после завершения нашей с вами беседы.

— Вернуться в Цехин?

— Помимо вас, после совершённых вами похищений, были арестованы послы людей и гномов. Так же взяты под стражу все проживающие с вами.

Если вы вернётесь с положительным результатом по первому предложению, то сможете забрать их всех. Если будет положительный результат и по второму вопросу, то можете продолжать здесь обычную посольскую деятельность.

— Поскольку решение принимать буду не я, то мне нужна информация по всем вариантам. Что, если по первому предложению будет отрицательный результат?

— Возвращайтесь, будем думать что делать дальше. Обещаю, что кроме тюремного заключения и возможных переговоров в дальнейшем, вы мне ни для чего другого не нужны.

— Итак, предложение номер один, — стал загибать остатки пальцев Агарес, — размен архимага, находящегося в плену у нас, на доступ в пирамиду в Юрбэ. Предложение номер два — возврат к мирному сосуществованию.

— Всё верно. Однако важно, что второе без первого мы не рассматриваем.

— Я понял. А каким способом вы собираетесь провести обмен, если на него согласятся?

— Вы возвращаетесь сюда, затем я даю вам ещё один телепорт и мы переходим в то место, где находится архимаг. После того, как мы с ним возвращаемся в Цехин, наши войска уходят из пирамиды в Юрбэ.

— Хорошо. Мне всё понятно. — сказал Агарес. — Что дальше?

— Дальше так: я отправляю вас в Юрбэ. После решения вопросов там, вы, либо тот кто вас заменит, возвращаетесь сюда телепортом. Только не вздумайте открывать переход в центр города: вас убьют. Переходите на рынок, а потом пешком. Стража будет предупреждена, вас пропустят.

— Я готов.

— Раз так, то не будем медлить. — архимаг открыл телепорт. — Удачи!

Пройдя в переход, Агарес обнаружил, что находится напротив храма Хью.

## Эксперименты

Избавившись от пленника, Сома задумалась над способами создания духов. Дальнейшее изучение ауры Нага всё больше и больше убеждало её, что Учитель создал духа сам.

А как он это сделал? Очевидно, разделил свою ауру на две части, одна из них стала Нагом, а другая осталась у Учителя.

Но при этом у Нага были вполне отчётливо различимы такие же “органы”, которые она видела у прочих духов. У него такая же “голова”, как была у элементалей, но и кроме головы были и другие части совершенно непонятного назначения.

Неужели Учитель лепил из своей ауры каждый из этих кусочков? Да, он потратил на это около десяти дней, однако вряд ли всё это время занимался только этим.

Как создать другого духа из кусочка себя? Сома задумалась: для начала нужно попробовать отделить часть своей ауры.

Усевшись на пеньке, на котором любил сидеть Учитель, она попыталась вытянуть аурную руку так далеко, насколько это возможно. Делая это, она разглядывала то что получается: нет, разорвать эту аурную сущность будет крайне затруднительно.

Внезапно проснулся Наг.

— Я помогу? — прислал он эмоцию мысль.

— Помоги. — согласилась Сома и увидела как из вытянутого ей аурного отростка начала оттекать мана. Когда маны в нём стало совсем мало, Сома вдруг поняла каким способом она может сделать разрыв. Потянувшись мысленным усилием, приблизительно так, как она отрывала головы духам, она отделила этот кусочек ауры от себя.

Шарик. Перед ней повис аурный шарик. Разглядывая его, она увидела, что он, так же как и её аура, состоит из четырёх ячеек, при этом у него есть все те же “органы”, которые она видела у других духов.

Задумавшись о том, как же сделать, чтобы этот шарик стал полноценным духом со всеми знаниями и умениями, она снова получила предложение Нага о помощи...

## Обмен

— Вы звали меня, Илли? — спросил Эйгр, входя в кабинет.

— Да. У меня есть к тебе дело... Хм... Нужно заглянуть в прошлое.

— Заглядывать в прошлое — моя специализация.

— Да, но мне требуется чтобы ты попробовал посмотреть довольно далеко. Я хочу, чтобы ты посидел в пирамидах и поразбирался с замыслом древних. Нужно получить не ту информацию, что доступна, когда ты сидишь в кресле, а что-то новое.

Может быть удастся понять: для чего древним нужно было перемещать планету? Почему с Луной вместе? Кто они вообще были такие? В общем всё, что возможно узнать.

— Но подобными вопросами видящие задаются около каждого найденного артефакта древних! Ни разу ни у кого ничего не получилось.

— Пирамиды — это такой же артефакт древних как и другие. Только у пирамид есть отличие: в них никого не было очень долгое время, а всякие бусы и медальоны постоянно кочуют из рук в руки.

— Хгм... и правда! Возможно время не смогло справиться с тем, что стирается людьми. Я отправлюсь туда прямо сейчас.

— Отлично. Если будут результаты, то по возвращении сразу иди ко мне.

Отпустив видящего, Илли вернулся к разглядыванию линий будущего. Задуманное приводило к развилке, дающей очень полезные результаты, но и вероятность плохого исхода

тоже была значительной. Обдумывая ситуацию, он несколько раз собирался было спросить совета у Эйгра, но каждый раз что-то его останавливало.

Пытаясь решить головоломку, Илли ходил из угла в угол, иногда садился в кресло и закрывал глаза.

В дверь постучали.

— Кто там?

Подняв взгляд на дверь, Илли принял решение довериться старому доброму чутью, которое отлично помогало ему, пока он не был видящим.

— К вам демон, вы велели его пропустить, если он появится.

— Пусть войдёт. — отдал приказание Илли.

Вернувшись за стол и, оглядев вошедшего демона, он попытался понять с какими новостями тот пришёл. Видение показывало, что оба его предложения приняты. Впрочем, Илли рассчитывал на это и без заглядывания в будущее.

— Добрый день! — произнёс Агарес.

— Садитесь, — пригласил его Илли — итак, что ваше руководство решило?

— Прежде всего, хочу сказать вам, что та информация, что вы мне сообщили на нашей прошлой встрече не верна. Вероятно, с вашей точки зрения всё выглядит именно так, как вы и описали, однако в реальности дела обстоят несколько иначе.

— Хм. — Илли поднял взгляд на собеседника, — и где же я ошибался?

— Наш военный союз действительно был распущен. Мы соблюдали условия договора.

— Но захват короля и архимага указывают на обратное.

— Захват короля и передачу его гномам осуществили неизвестные нам силы. Для гномов это было сюрпризом: пленника передали гномам через торговца, случайно проезжающего через Орджо-Уудэ.

С архимагом похожая ситуация. Его пленил человек, прибывший с Земли, он же доставил его нам.

И захват короля и захват архимага были выполнены без какого либо согласования с нами. Фактически это сделано третьей стороной.

Кто захватил короля нам неизвестно, а человека, взявшего в плен архимага, вы почему-то называете Великим. В обоих случаях, это было сделано с целью донести до нас информацию о том, что вы планируете то, что называете чисткой.

Агарес внимательно, всеми тремя глазами, следил за реакцией собеседника.

— Хгм, эта версия мало чего меняет в моей картине мира. — ответил Илли, не выражая никаких эмоций. — Повторяю: я не был намерен дискутировать с вами эту ситуацию при прошлой нашей встрече, и сейчас у меня нет такого желания. Давайте перейдём к нашим делам. Вы отправлялись домой с двумя вопросами. Что в итоге?

— По обоим пунктам принято положительное решение. Мы можем вернуть вам архимага прямо сегодня.

— В таком случае, не будем медлить. Подождите здесь, мне потребуется несколько минут, чтобы подготовиться.

Илли открыл телепорт и перешёл на седьмой уровень. Пройдя мимо охраны он постучал в дверь.

— Да? — услышал он голос Нэла.

— Ваше величество, можно войти?

— Входи.

— Всё готово. — сказал он, прикрывая за собой дверь. — Я приведу его прямо сюда.

— Так что ты решил? Рисуем или всё-таки идём дорогой, что даёт гарантированный результат?

— Думаю, стоит рискнуть. Слишком много выгоды, Нэл. Если что, то уже сегодня мы будем знать, что делать с этим вопросом дальше.

— Это хорошо. Мне так надоело это сидение взаперти, настолько, что даже игра со смертью выглядит каким-никаким развлечением. Раньше я хотя бы выполнял твои распоряжения и в этом был какой-то смысл.

— Не унывай! — подбодрил друга Илли, — будет у тебя ещё возможность порисковать жизнью. Скорее всего придётся пожалеть о тех временах, когда ты сидел спокойно в этих комнатах и, купаясь в синеве, читал книжки.

— В общем я тебя жду. Я сейчас запрусь, чтобы нам никто не мешал. Не задерживайся там.

— Хорошо. — Илли открыл переход обратно в свой кабинет.

Агарес сидел в той же позе, в которой Илли его оставил: правой рукой он придерживал, будто баюкая, остатки левой. Лицо его выражало задумчивость.

Увидев Илли он встрепенулся и встал.

— Я готов.

— Хм. — сказал Илли, оглядывая гостя. — Погодите-ка ещё немного, я сейчас вернусь.

Илли перешёл телепортом в комнату, в которой теперь жил, открыл сейф и достал артефакт, сделанный им недавно, а затем снова вернулся в кабинет. Остановившись напротив демона, он оглядел его.

— Что-то не так? — спросил Агарес.

— Я знаю, что демоны могут держать слово.

— Это правда.

— Если я попрошу вас вернуть мне вещь, что я вам дам, а так же не показывать её никому, вы сможете выполнить обещание?

— Да.

— Хорошо. Вот вам артефакт, используйте его чтобы вылечить руки. Я не прошу прощения за то, что они в таком состоянии: мою позицию по этому вопросу вы знаете. Считайте это вариантом вознаграждения за успешно проделанную вами работу. Я ожидаю, что через несколько недель этот артефакт вы вернёте мне.

— Х-хорошо! Спасибо! — Агарес ошарашенно смотрел на эльфа.

— С этим покончили. Держите телепорт, открывайте, куда там нужно его открыть? Мне не терпится увидеться с Тиаром.

Заглянув в открытый демоном портал, Илли увидел, что он ведёт не в помещение, а на какую-то улицу. Пожав плечами он вошёл в окно перехода, а следом за ним перешёл и посол.

Оглядевшись, Илли понял, что они находятся в Хано: неподалёку дымилась гора вулкана, а пространство вокруг было наполнено фиолетовой маной.

— Сюда! — Агарес подвёл его ко входу в ближайшую пирамиду.

Спустившись вниз по лестнице, они нашли там небольшую комнату, в которой их ожидал чёрный демон.

— Добрый день! Меня зовут Арарг, — представился он.

— Мы пришли сюда не беседовать. — ответил Илли. — Где Тиар?

— Он скоро будет здесь, подождите минуту: я уже отдал распоряжение, чтобы его

доставили сюда. Однако, прежде чем его приведут, я хочу попросить вас.

— О чём? — нахмурился Илли

— Не убивайте его здесь.

— Почему вы решили, что я собираюсь его убить?

— У эльфов не может быть двух архимагов.

— Это вы у него узнали?

— Да.

— Не волнуйтесь, я не планирую его убивать... По крайней мере здесь. — заверил собеседника Илли.

Послышались шаги и Илли увидел знакомое лицо, сопровождаемое четырьмя демонами. Руки Тиара были связаны, а на шее болтались бусы.

— Он ваш! — произнёс Арарг, — вы обещали не убивать его здесь.

— Заткнитесь! — потребовал Илли, затем встал и подошёл к бывшему боссу.

Сняв с пленника бусы, он заглянул в его глаза, а затем взял его руки в свои. Пахнуло палёным и верёвки, которыми они были связаны упали. Улыбнувшись, Илли деактивировал бусы и передал их Тиару. Развернувшись, он открыл телепорт и первым перешёл в него. Немного посомневавшись, бывший пленник шагнул за ним. Через несколько секунд переход закрылся.

### **Походная школа чародейства**

— Что случилось? Почему ты такая всклокоченная? — спросил Маас.

— Я видела его! — стараясь говорить тихо, проговорила Лиелла.

— Кого?

— Архимага!

— Мы каждый день за ним наблюдаем.

— Нет, того который должен быть в плену, в Хану!

— Не может быть!

— Совершенно точно!

— Этому возможны только два объяснения: он сбежал, либо... его отпустили.

— Да! И какое верное?

— Не знаю. Я собирался по торговым делам отправиться в Лоори, поедешь со мной? Заедем в Хану и спросим у Арарга что произошло.

— Тогда сперва отправимся в Баанг-Уудэ. Там наши собрали представительство для оформления официальных отношений с демонами.

— Решено! Пойду собираться и поищу накопитель для маячка, чтобы его хватило на всё время нашего отсутствия.

Спонтанно решив отправиться в поездку, Маас заставил себя обойти всех торговых партнёров и привёл в порядок свои записи. После этого, зайдя на рынок, он договорился с караваном, следующим в Баанг-Уудэ.

Удача благоволила и уже через три дня он и Лиелла сидели в удобном фургончике, который был предоставлен Маасу как магу, включённому в штат охраны каравана.

Деньги, которые сэкономились или зарабатывались таким способом, были небольшими, но бездельничать Маас не любил, а тут, какая-никакая, а магическая практика. Дополнительно к этому, охрана каравана имеет возможность свободно перемещаться вокруг него, тогда как пассажир, уехавший вперёд или несколько отставший, вызывает постоянные вопросы.

На третий день, когда походная жизнь вошла в свою колею, Маас пригласил Лиеллу проехаться впереди каравана верхом.

— Зачем? — спросила она.

— У меня есть одна идея, я хочу её проверить. Думаю ты сможешь мне помочь. — ответил Маас, сядя в седло.

— Какая идея?

— Когда мы общались с Араргом, он сказал, что мне было бы полезно научиться вызывать элементаря земли. Дескать это ему показало видение.

— И что?

— А то, что у меня совершенно точно нет умения по работе с этим элементом. Я это проверял. Но Арарг сказал, что нужно попробовать ещё раз.

— Я не поняла. — задумчиво сказала Лиелла, — как я могу помочь тебе в этом?

— А мне пришла в голову такая мысль: у тебя же ведь нет умений по работе с элементарями?

— Нет.

— А я являюсь экспертом по элементарям огня. Ещё, я немного могу работать с элементом воды. Общение с элементом воды — самое безопасное, что можно придумать, но и самое бессмысленное: с ним можно только разговаривать. Заставить его делать что-либо полезное, кроме болтовни, очень редко у кого получается.

Так вот. Я хочу попробовать научить тебя призывать элементаря воды, а если получится, то после него и огня.

Если, конечно, ты не против. Ты не против?

— Это интересно и конечно я не против: уроки у наставника стоят огромных денег. А что взамен?

— А взамен, если будет получаться, то ты поучишь меня заглядывать в прошлое вещей. Пусть у меня нет этих умений, но выходит, что всё-таки можно их развить? Может быть я буду слабым видящим, но мне этого бы очень хотелось.

— Хм. — сказала Лиелла, — я помню уроки своего наставника, но он развивал то, что у меня получилось в детстве спонтанно. Думаешь можно научить этому того, у кого нет таких способностей?

— Я ходил по наставникам, работающим с элементом земли, и все они в один голос говорили, что таких способностей у меня нет. А Арарг утверждает, что способности появятся. Значит я им научусь. Значит можно научиться не имея способностей.

Не знаю, получится ли у тебя научить меня видению, а у меня появилась идея, как научить тебя разговаривать с элементом воды.

— А в чём заключается эта идея?

— Я объясню тебе что нужно делать, а затем позову элементаря воды сам. Ты будешь пробовать услышать его, а он будет пытаться поговорить с тобой. Когда два существа будут стучаться в одну дверь с двух сторон, то кому-то она да откроется. А если или когда, у тебя получится с ним поговорить, то научиться самостоятельно звать его будет и того проще. Он сам тебя этому научит.

Ну, а элементарь огня очень похож на элементаря воды, просто характер у него совсем другой...

**Трое**

Пройдя телепорт, убедившись, что он закрылся, Илли протянул Тиару артефакт.

— Держите!

— Что это?

— Накопитель. Жуть ведь как плохо быть без маны, правда? В этих бусах вряд ли было достаточно энергии, а здесь её полно.

— Хм. — пробормотал Тиар, беря в руки кристалл.

— Нам очень важно поговорить, поэтому, если вы планируете воевать со мной, пожалуйста отложите это до конца разговора. — произнёс Илли, глядя прямо в глаза. — Я понимаю, что клятва толкает вас к определённым поступкам, однако сперва я хотел бы дать вам некоторую информацию. Сможете продержаться какое-то время?

— Да... Думаю да.

— Начнём с того, что я представлю вам нового короля. Это Нэл'х Трог.

Тиар обернулся и оглядел эльфа, в ауре которого отчётливо просматривались полосы, оставленные при прохождении через Врата Власти.

— Прежде чем начать разговор, я должен кое что сделать. — сказал король и направил в грудь архимагу плетение.

Илли подхватил падающее парализованное тело бывшего босса и усадил его в кресло.

— Извините, Тиар, но клятва, которую вы давали, вынудила бы вас атаковать как только бы вы узнали, что мы собираемся сделать. Поэтому потерпите чуть-чуть. Мы сейчас проведём над вами обряд освобождения. Пока всё это будет происходить, накопитель, что я передал вам, заполнит вашу ауру маной и энергией.

— Только король может принять клятву и только он может провести обряд освобождения архимага от клятвы. — продолжил Нэл. — Мы узнали об этом обряде из книги архимага Дейла. Тёмные, как и мы, собирают все возможные плетения в книги. Оказалось, что они владеют этим секретом. Правда ни одному их королю не приходило в голову освободить архимага от оков. Ну, а мы проведём такой опыт.

— Благодаря вам, я стал видящим. Я пока не эксперт в данном вопросе, но я стараюсь. — взял слово Илли, поправляя соскальзывающие руки Тиара. — При помощи этих способностей, я исследовал вопрос того, как с вами поступить. Самое безопасное, что можно придумать, для меня и для короля — это конечно ваша смерть. Другой вариант — компромиссный: потребовать, чтобы вы принесли вместо одной клятвы другую. Но мы выбрали третий путь.

Не скрою, что видение будущего показывало, что он опасен для нас. Однако, мы всё же решили просто рассказать вам всё и сохранить, а вернее восстановить вашу свободу воли. Сейчас Нэл освободит вас от клятвы. После этого ваше желание убить кого-либо из нас станет исключительно вашим и ни чьим иным. Но всё-таки я надеюсь, что такое желание у вас не возникнет и мы останемся друзьями.

Я сохранил нетронутым ваш кабинет и ваши покои. После того, как мы поговорим, вы сможете вернуться туда, а дальше мы будем работать вместе. Или, если вы так решите, не будем. Думаю, возможность принимать самостоятельные решения вам должна доставить массу удовольствия и скомпенсирует потерю статуса архимага.

Пока Илли говорил речь, Нэл обматывал белую повязку вокруг лба и глаз Тиара, продолжая подготовку обряда. Закончив с повязкой, Нэл пристегнул к ней булавками четыре заранее приготовленных артефакта.

Затем, сверяясь с записями, друзья активировали заготовки плетений и проговорив нужные формулы, добились того, что аура Тиара приобрела обычный для эльфа цвет.

Несмотря на то, что всё необходимое было подготовлено заранее, проведение требуемых манипуляций заняло около часа.

...

— Ну вот и всё. — проговорил Нэл, освобождая бывшего архимага от паралича. — Помните: вы обещали не начинать боевые действия до конца разговора.

Нэл прошёл и сел в кресло. Установилась тишина. Тиар оглядывал себя, свои руки, свою ауру. Молча смотрел по сторонам, на ауры Илли и Нэла.

— Прочитав Книгу, — нарушил молчание Илли, — я вспомнил, что вы — видящий. Анализируя наше с вами общение, я сделал вывод, что вы предвидели такое развитие событий. Именно поэтому вы приблизили меня к себе, разместив в кабинете по соседству. Мне очень интересно: так это или не так?

— Нет. Подобное не было бы возможным. — Тиар помолчал. — Увы.

— Увы? — улыбнувшись, повторил Илли, — Когда я представлял, что чувствует архимаг, скованный этой клятвой, то у меня это не укладывалось в голове. Даже покончить с собой нельзя. Читая книги других архимагов, я вижу, что все они постоянно ищут выход из клетки в которую попали. Поэтому, я решил сделать ставку на дружбу с вами, нежели... на иные варианты.

— Как вы смогли открыть мой сейф и взять мою книгу? Там стояла очень серьёзная защита.

— Его открыли до моего прихода. Демоны мне усиленно намекали, что вас похитил Великий, но пока что я не разбирался с этим. Похитителей, видимо, интересовали артефакты, которые там хранились. Чтобы взять книгу, мне оставалось протянуть руку в уже открытый до меня сейф.

— А где вы взяли книги других архимагов?

— Нам нужно было пополнить запасы синевы. После того, как вы попали в плен, фактически началась война с демонами, гномами и людьми. А с тёмными она шла и до того. Уничтожив тёмных целиком, я решил множество проблем: теперь у нас есть синева для защиты, отсутствуют враги, способные нас уничтожить, а так же книги их архимагов у нас.

— А их кмэлы?

— И их кмэлов тоже больше нет...

— Мы были в зимнем дворце. — вступил в разговор Нэл, — Теперь мы точно знаем, что кмэлы не нужны для обряда пополнения. Тот, кто это всё придумал, похоже, хочет чтобы таким образом мы следили за тем, чтобы кмэлы не размножались.

— И что вы планируете делать дальше?

— У нас пока нет никакого точного плана. Мы хотим понять кто и зачем нас создал. Потом определиться что делать с этим дальше.

Я, кстати, отчасти выполнил ваше задание. Теперь у нас есть доступ в пирамиды. Тот, кого мы считали хранителем, оказался компьютером. Управлять им может только Великий. Вернее мы пока что зовём его Великим, а на самом деле, вероятно, это кто-то другой.

В целом, доступ в пирамиды бесполезен и для нас и для остальных, включая Великого, поэтому я спокойно разменял его на вас. Но если вам захочется посмотреть, то мы можем это сделать: все пирамиды кроме одной находятся под нашим контролем.

— Говоришь, мои покои ты сохранил?

— Да.

— Тогда я пойду и попробую насладиться... отсутствием ошейника.



— Вы не ответили... Вы с нами? — спросил Нэл.

— Делать непонятно что и без какого-либо плана? Разбираться и по ходу решать куда двигаться дальше? — усмехнулся Тиар. — Да, я в деле!

— До ваших покоев далеко, поэтому вот, держите артефакт перемещений. — Илли протянул кристалл.

— Это тот, который можно использовать только если других выходов нет?

— Ага, он. Это первое, что я сплёл, прочитав Книгу. — улыбнулся Илли.

— Хех! Ну, раз я больше не архимаг, то не нужно обращаться ко мне как к старшему. Тиар, просто Тиар.

— А я — просто Нэл. Титулы мы используем только, когда рядом есть кто-то ещё.

— Хорошо, Нэл. Я всё же пока пойду к себе. — Тиар открыл переход и шагнул в него.

— Ну вот, теперь нас трое. — резюмировал Илли, после того как окно портала закрылось.

— Только непонятно: что делать дальше.

— Разберёмся.

### **Чистка**

— Илли? Можно к вам? — спросил Эйгр, заглядывая в кабинет.

— Конечно. Я же сказал: если есть новости, то сразу ко мне.

— Новости есть и они... странные.

— Рассказывай. — сказал Илли, указывая на кресло.

— Для чего строили пирамиды выяснить не удалось. Их строили древние, которые, видимо, были очень древними. Время смыло информацию о них.

Но зато, мне удалось выяснить, что когда-то на Рее мы, то есть эльфы, которые были нашими предками, уже проводили чистку. И тогда у нас тоже был доступ в пирамиды.

После этого, получается, Рея была снова заселена людьми. А кмэл, который мы выращивали здесь, уничтожен. Перед началом чистки мы считали, что сумели оставить всех своих врагов здесь.

— Погоди, это интересно, я бы хотел, чтобы Тиар это тоже послушал.

— Тиар? Он здесь?

— Да, у нас получилось вытащить его из плена.

— И... — Эйгр запнулся. — Как он отнёсся к тому, что вы теперь — архимаг?

— У эльфов не может быть двух архимагов, поэтому ему пришлось снять с себя полномочия. Но зато нам удалось его спасти.

Подожди здесь, я схожу за ним. Илли вышел и, поднявшись этажом выше, постучал в дверь к Тиару. Подождав, он приоткрыл её и заглянул.

Бывший босс сидел и сосредоточенно собирал концы какого-то плетения.

— Что ты хотел? — спросил он, не отрываясь от работы.

— Я отправлял видящего в пирамиды. Поскольку там многие годы не было людей, то я подумал, что получится извлечь из этого какую-то пользу.

— И?

— Есть результаты, он сейчас у меня в кабинете. Хотите послушать?

— Не могу прервать процесс, можете прийти сюда? И это... Мы договорились обращаться друг к другу на ты. По крайней мере пока мы одни.

— Не могу привыкнуть. Хорошо, я сейчас приведу его сюда.

Илли вернулся в свой кабинет, а затем вместе с Эйгром телепортировался обратно.

— Здравствуйте, Тиар, — сказал Эйгр. — Рад видеть вас живым и здоровым!

— Я тут немного занят, поэтому вы здесь беседуйте, а я буду вас слушать.

Хозяин кабинета плёл нечто невообразимой сложности: всё пространство вокруг него было опутано нитями и потоками энергии.

— Итак, ты сказал, что мы уже проводили чистку на Рее. — проговорил Илли, присаживаясь в кресло.

— Да. И проводя её, мы имели доступ в пирамиды.

Мало того, пирамиды были нашим последним бастионом. Мы воевали, несли большие потери, и, в результате этой войны, были вынуждены скрываться в них. Каждый раз, как мы появлялись где-либо вне пирамид, дольше нескольких дней, нас находили и уничтожали.

Одни из врат тогда были так же заблокированы как и сейчас, а другие находились под нашим контролем. В те годы они стояли в одной из пирамид. Для запуска чистки мы перенесли их наружу и отправили сюда всё необходимое, не производя эвакуацию. Это гарантировало то, что наши враги будут уничтожены.

— А дальше? Почему Рея оказалась снова заселена?

— Этого я не знаю.

— А с кем мы воевали?

— Вот это и есть самое странное, из того что я увидел. Мы воевали с магами планеты, а возглавлял их Великий!

— С Великим? — удивился Илли, — Хранитель пирамид, то есть компьютер, говорит что пирамиды не открывались почти два миллиарда лет. Как такое может быть?

— Я не знаю. Но совершенно точно процесс чистки был запущен. Я очень отчётливо увидел его последствия. Да вы и сами можете сходить и посмотреть. Так же совершенно точно, что Великий остался здесь и погиб... Должен был погибнуть.

— Хм... — сказал Тиар, — А у какой пирамиды всё это произошло? Удалось определить?

— Она стоит в океане на востоке. Семнадцатая пирамида, если считать от той, что является ближайшей к нам.

— Это всё, что удалось узнать?

— Да.

— А как мы различаем пирамиды друг от друга?

— Мы разместили в каждой из них по уникальному предмету. Телепортируемся к нему.

— Тогда отправляйся в эту пирамиду и попробуй исследовать там. Через пару часов мы присоединимся к тебе. — отдал приказание Тиар.

— Хорошо!

Эйгр удалился, а Илли и Тиар замолчали.

## **Плен**

— Он такой смешной! — поделилась ощущениями Лиелла.

— Ага, общение с ним доставляет много приятных эмоций, но, увы, мало у кого получается пройти дальше этого. Специалисты, умеющие управлять элементом воды, ценятся на вес золота. — ответил Маас.

— А почему?

— В любом городе есть необходимость организовывать водоснабжение, отвод и очистку отходов. Элементали воды очень подходят для таких вещей.

— Нет, я не про это. Почему с ним не получается пройти дальше общения?

— Любопытство. Представь, что ты хочешь добиться каких-либо действий от любопытного человека. Причём любопытного настолько, что ничего другого у него в жизни нет. Ты можешь попросить его сделать что-то, он даже возможно начнёт этим заниматься, а... потом заинтересуется какой-нибудь мелочью, отвлечётся на неё, потом другой... В итоге ничего не делает.

А от элементарей ведь чаще всего хотят каких-то рутинных действий.

— Значит надо попробовать разбудить в нём любопытство доделать до конца нужное действие.

— Ну, теперь ты можешь это попробовать. — улыбнулся Маас. — Здесь у каждого стихийника свой, индивидуальный, способ или подход.

— А элементарь огня ведь злой? Почему им проще управлять, чем любопытным элементом воды?

— Злым человеком легче манипулировать, нежели любопытным. Злой всегда плохо себя контролирует. С элементами как с людьми: направляешь его злобу на что-то и подсказываешь ему вариант, как он должен поступить.

— Получается, что если ты эксперт по огненным элементам, то тебе можно использовать эти навыки и тогда, когда ты сталкиваешься с разозлёнными людьми?

— Да. А так же у меня хорошо получается заставить кого-нибудь злиться или психовать.

— А зачем это может быть нужно?

— Бывает этого очень хочется. Вот, например, когда я был в плену у эльфов, то прямо не мог удержаться от того, чтобы попытаться вывести кого-нибудь из себя. Правда там мной занимался сам архимаг и его прямые приближённые, выдержка у них оказалась железная. Но пара приятных моментов мне всё равно удалась.

— Архимаг. — повторила Лиелла, — Как думаешь, зачем его освободили?

— Почему ты считаешь, что его освободили? Может он сбежал? — пожал плечами Маас.

— Разве возможно сбежать, находясь под действием артефакта, удерживающего пленника?

— Я смог однажды сбежать от эльфов, а в другой раз от вас. А у архимага, вероятно, козырей в рукаве куда больше. Как пленник он должен быть значительно более проблемным и опасным, нежели я.

— А если всё же его освободили?

— Но даже, если это по какой-то причине и так, то, вероятно, отпустить его порекомендовали видящие. Заметь, он получил свободу после того, как эльфы короновали нового короля и у них появился архимаг. Может быть наши рассчитывали на какую-нибудь внутреннюю борьбу между эльфами?

Не удивлюсь, если гномы освободят их короля. Вот будет потеха: два короля и два архимага. Приедем — узнаем.

— Два архимага у эльфов вполне мирно поладили.

— Да, но это крайне странно. Вполне возможно, что это временно.

— А если и король вернётся... — начала фразу Лиелла, но не успела закончить мысль, поскольку Маас её перебил.

— Назад! Быстро назад!

— Что случилось?

— Похоже на нас нападают, скачем назад! Тревога! — закричал он подъезжая к

каравану.

Не задавая лишних вопросов: сперва дело, а затем всё остальное, на предупреждение Мааса незамедлительно среагировали.

Действуя слажено, по заранее отработанной схеме, каждый фургон останавливался, доезжая до предыдущего, объезжая его справа. Прошло несколько минут и все повозки были выстроены в виде трёх вложенных полукругов. Затем, как только это произошло, маги охранения подняли купол защиты, прикрывая им всю площадь, занятую телегами.

По границе этой импровизированной крепости становились, взяв в руки щиты, люди, гномы и демоны.

Однако, когда боевое построение было завершено, признаков ожидаемого нападения почему-то не было. Враги не появились.

— Что там? Почему тревога? — спросил Мааса подъехавший караванщик.

— Нас окружают. Вокруг из телепортов прибывают и прибывают войска. Их уже значительно больше чем нас. Пока что они все сосредоточены за вот этими холмами. — Маас указал где.

— Демоны! Я так надеялся, что тревога ложная!

— Лиелла, иди в фургон и, пожалуйста, не встрейвай в драку, если на то не будет особой необходимости. — попросил Маас.

— Сколько их? — спросил караванщик.

— Сейчас около четырёхсот, но они продолжают прибывать. Скоро их будет в пять раз больше чем нас всех, вместе взятых. Всё, они идут сюда. — сказал Маас, глядя на показания сигнальной сети. — Сейчас мы их увидим.

— Эльфы! — закричал кто-то, указывая на показавшуюся из за холма цепь приближающихся фигурок.

— Мы же из Цехина идём, что им может от нас быть нужно? — задался вопросом караванщик, озираясь во все стороны.

— Маас! — Лиелла украдкой поманила своего спутника в сторону.

— Я же просил тебя уйти.

— Это за тобой!

— Что значит за мной?

— Я посмотрела. Эльфы пришли за тобой. А я так и не успела научить тебя... Держи!

Лиелла вытащила две заготовки плетений.

— Что это?

— Тени.

— У меня есть ещё та, с прошлого раза.

— Это хорошо, будет три. Сможешь уйти.

— Спасибо.

Маас огляделся: цепи, надвигающихся на караван эльфов остановились так, чтобы их было видно в любом направлении. Каждый эльф находился под куполом защиты: было очевидно, что ни магическая ни иная атаки не помогут окружённым.

Если бы в такую переделку попал военный отряд, то ещё можно было бы порассуждать о тактике предстоящего боя, но теперь в засаде оказался простой торговый караван. Его участь была понятна любому, взглянувшему на полученный расклад, в том числе не имеющему никакого военного опыта.

По какой-то причине нападающие медлили, а маги каравана не решались нанести удар

первыми: соотношение сил было слишком неравным.

Через несколько минут, после того как это молчаливое противостояние придавило каждого в караване, после того, как притихли даже лорги, от нападающих отделился один из эльфов. Взойдя на ближайший холм, он поднял руку и, деактивировав свою защиту, начал спускаться, подходя к куполу накрывавшему караван.

— Он хочет что-то нам сообщить! — догадался караванщик. — Не предпринимайте ничего, послушаем!

Тронув поводья, он подъехал вплотную к куполу, дожидаясь, пока переговорщик подойдёт на расстояние, с которого можно будет общаться.

— Убирайте купол! Нужно поговорить. — прокричал эльф.

— Мы едем из Цехина. Вы могли поговорить с нами там!

— Там ещё не было темы для этого. Снимайте купол, я гарантирую вам, что пока мы говорим, на вас никто не нападёт!

Немного подумав, караванщик махнул рукой и защита, поднятая над телегами, погасла. Спешившись, он двинулся навстречу эльфу.

Поглядев на это, Маас, активировал Тень и отправился следом. Делая это, он преследовал две цели: во-первых, ему хотелось узнать о чём пойдёт речь, а во-вторых, он хотел понять что это плетение из себя представляет.

Маас не стал невидимым, как он ожидал поначалу, но, по какой-то причине, все вдруг перестали на него смотреть. Проходя мимо своих попутчиков, он видел, что иногда они направляют взгляд в его сторону, но затем будто непроизвольно отворачиваются.

— Я возглавляю этот караван. О чём вы хотели поговорить?

— С вами едет преступник, сбежавший из под стражи. Отдайте его нам и двигайтесь дальше. В противном случае, у меня есть разрешение на уничтожение каравана целиком.

— Преступник?

— Организатор последних нападений с использованием элементарей огня. Возможно вы их застали.

— С нами не путешествует ни одного тёмного эльфа.

— Он демон, а не тёмный эльф.

— Демон? Как его имя?

— Маасаркж Хота. У вас есть пол часа, чтобы передать его нам. Думаю, не нужно объяснять, что будет, если вы его нам не выдадите.

— Я не знаю такого, однако попробую выяснить. Если такого нет, среди моих спутников, что сможет вас убедить в этом?

— Он здесь.

Эльф развернулся и, демонстративно взглянув на часы, отправился назад, оставив растерянного караванщика с его вопросами.

Поняв, что наблюдать больше незачем, Маас быстрым шагом вернулся к Лиелле.

— Это и правда за мной. — сказал он подходя.

— Ты используешь Тень? — спросила она, глядя куда-то мимо.

— Да, сейчас. — Маас деактивировал плетение.

— Ты истратил её! Зачем? Нужно было уходить, пока тебя не видят!

— Я не могу уйти. Если я это сделаю, то они уничтожат всех, кто здесь есть.

— И?

— Придётся сдаться. Эта личина гнома, возможно ещё мне пригодится. Сохранишь её?

Маас деактивировал маскировку и передал Лиелле артефакт.

— Думаешь, ты сможешь снова сбежать от них?

— Где наша не пропадала? — пожал плечами Маас. — Возможно с твоими Тенями и получится чего: теперь я понимаю как они работают. Заедь к Араргу, расскажи ему что случилось. Возможно он что придумает.

— Может всё же уйти? У меня есть ещё Тень. Мы точно смогли бы ускользнуть от них!

— А потом всю жизнь помнить, что все эти люди вокруг погибли из за нас? Лучше я попытаюсь от них сбежать. Им нужны мои умения, вряд ли меня убьют.

Маас развернулся и пошёл к эльфам.

**Больше книг на сайте - [Knigoed.net](http://Knigoed.net)**